

**O‘ZBEKISTON RESPUBLIKASI
XALQ TA’LIMI VAZIRLIGI**

**QASHQADARYO VILOYATI XALQ TA’LIMI
XODIMLARINI QAYTA TAYYORLASH VA ULARNING
MALAKASINI OSHIRISH HUDUDiy MARKAZI**

**“MALAKA OSHIRISH TIZIMIDA INTEGRATSIYA
VA INNOVATSION TAFAKKUR UYG‘UNLIGI
MASALASI: MUAMMO VA YECHIMLAR”**

**Xalqaro ilmiy-amaliy onlayn konferensiyasi
(2020-yil, 20-may)
MATERIALLARI**

**“COMPATIBILITY OF THINKING INTEGRATION AND
INNOVATION IN THE QUALIFICATION SYSTEM:
PROBLEMS AND SOLUTIONS”**

**International scientific and practical online conference
(May 20, 2020y)
MATERIALS**

**«СОВМЕСТИМОСТЬ МЫШЛЕНИЯ ИНТЕГРАЦИИ И
ИННОВАЦИИ В СИСТЕМЕ ПОВЫШЕНИЯ
КВАЛИФИКАЦИИ: ПРОБЛЕМЫ И РЕШЕНИЯ»**

**Международной научно-практической онлайн конференция
(Май 20, 2020 г)
МАТЕРИАЛЫ**

QARSHI – 2020

U.D.K. 8(07)

B.B.K. 74.0

M.21

O'zbekiston Respublikasi Vazirlar Mahkamasining 2020-yil 7-fevraldagi 56-f sonli farmoyishi bilan tasdiqlangan O'zbekiston Respublikasida 2020 yilda xalqaro va respublika miqyosida o'tkaziladigan ilmiy va ilmiy-texnik anjumanlar rejasiga asosan, hududiy markazda "**Malaka oshirish tizimida integratsiya va innovatsion tafakkur uyg'unligi masalasi : muammo va yechimlar**" mavzusida Xalqaro ilmiy-amaliy onlayn konferensiya tashkil etildi.

Ushbu xalqaro ilmiy - amaliy onlayn konferensiya malaka oshirish tizimida pedagoglarni kadrlar malakasini oshirish yo'nalishidagi muammolar, ularning yangi innovatsion g'oyalar yordamida yechimlari, xalq ta'limida integratsiya va innovatsiyaning aloqasi, malaka oshirish tizimida integratsiya va innovatsion loyihalarni qo'llash, masofaviy o'qish va o'qitish tizimini yanada takomillashtirishning muammo va yechimlari, zamonaviy informatsionkommunikatsion texnologiyalarda tilning mohiyatiga oid maqolalar keltirilgan.

The collection includes articles of the problem in the system of advanced training of teachers in the system of advanced training, their solutions with the help of new innovative ideas, the relationship of integration and innovation in public education, the integration and application of innovative projects in the vocational education system of distance learning, problems and ways to further improve the system articles on the essence of language in modern information and communication technologies.

В сборнике включены статьи о проблемах в системе повышения квалификации педагогов, их решения с помощью новых инновационных идей, взаимосвязи интеграции и инноваций в народном образовании, интеграции и применения инновационных проектов в системе профессионального образования дистанционного обучения, проблемы и пути дальнейшего совершенствования системы, статьи о сущности языка в современных информационных и коммуникационных технологиях.

Bosh muharrir:

A.Mallayev - fizika-matematika fanlari nomzodi, dotsent

Bosh muharrir o'rinbosari:

G.Nasrullayeva - filologiya fanlari bo'yicha falsafa doktori, (PhD)

Tahrir haya'ti:

G.Ernazarova - filologiya fanlari nomzodi, dotsent
H.Hamrayeva - filologiya fanlari nomzodi
Q.Jumanazarov - iqtisodiyot fanlari nomzodi
P.Norbo'tayev - tarix fanlari nomzodi, dotsent
T.Rasulov - falsafa fanlari nomzodi, dotsent
A.Rahmonqulov - dotsent
M.Shodiyeva - pedagogika fanlari bo'yicha falsafa doktori, (PhD)
G'.Jo'rayev - katta o'qituvchi
Sh.Ro'ziboyeva - o'qituvchi
O'.Imomnazarova - ilg'or tajriba va xalqaro hamkorlik ilmiy-axborot tadqiqotlar bo'lim boshlig'i

Taqrizchilar:

B. Mengliyev - Alisher Navoiy nomidagi Toshkent davlat O'zbek tili va adabiyoti universitet, *filologiya fanlari doktori, professor*
K.Utarov - Международный казахско-турецкий университет имени Ходжа Ахмета Ясави, *к.э.н., доцент*

Xalqaro ilmiy-amaliy anjuman materiallar to'plami Qashqadaryo viloyat xalq ta'limi xodimlarini qayta tayyorlash va ularning malakasini oshirish hududiy markazi Ilmiy-metodik kengashining 2020-yil 28-apreldagi 3-sonli qarori bilan nashrga tavsiya etilgan.

ISBN 978-9943-18-254-7

© "Nasaf" nashriyoti 2020

SO'Z BOSHI

Respublikamiz mustaqil davlat sifatida demokratik jamiyat qurish, dunyodagi eng rivojlangan mamlakatlar qatoridan o'rin olishni o'z oldiga maqsad qilib qo'ygan ekan, bu xalq ta'limi xodimlarini qayta tayyorlash va ularning malakasini oshirish tizimi oldiga ham muayyan vazifalar qo'yadi.

Bular:

- umumiy o'rta ta'lim muassasalari rahbar va pedagog kadrlarining kasbiy bilimlari, ko'nikmalari va mahoratlarini uzluksiz yangilab borish mexanizmlarini joriy etish, zamonaviy talablarga muvofiq umumiy o'rta ta'lim sifatini ta'minlash uchun zarur darajada kasbiy tayyorgarlikni oshirish;

- qayta tayyorlash va malaka oshirishning to'g'ridan to'g'ri va bilvosita shakllarini amaliyotga keng joriy etish;

- umumiy o'rta ta'lim muassasalarining rahbar va pedagog kadrlari tomonidan zamonaviy axborot kommunikatsiya texnologiyalari va xorijiy tillarni samarali o'zlashtirish uchun qo'shimcha shart-sharoitlar yaratish;

- qayta tayyorlash va malaka oshirish jarayonlarining fan va ishlab chiqarish bilan integratsiyasini ta'minlash, pedagog kadrlarni qayta tayyorlash va ularning malakasini oshirish tizimini yanada rivojlantirish va modernizatsiya qilish.

Mazkur vazifalar umumiy o'rta ta'lim muassasalarida faoliyat olib borayotgan o'qituvchilarning kasbiy-metodik tayyorgarligini zamon talabi asosida rivojlantirish, malaka oshirish va qayta tayyorlashda integratsiya va innovatsion loyihalarni qo'llash, masofaviy o'qitish tizimini yanada takomillashtirish bilan belgilanadi.

Shuningdek, mazkur vazifalar malaka oshirish tizimidagi muammolarni tahlil etish, ularning yangi innovatsion g'oyalar yordamida yechimini topish, bu borada integratsiya va innovatsiyaning xalq ta'limi yo'nalishi bo'yicha aloqadorligini ta'minlashni taqozo etadi.

Shundan kelib chiqib, bugungi Xalqaro Anjuman ishtirokchilarini "Malaka oshirish tizimida integratsiya va innovatsion tafakkur uyg'unligi" mavzusi atrofida birlashtirishga harakat qildik.

O'ylaymanki, bugungi Xalqaro Anjuman globallashuv sharoitida malaka oshirish tizimi oldiga qo'yilgan ko'p qirrali dolzarb vazifalarni, tizimdagi mavjud muammo va kamchiliklarni bartaraf etishga xizmat qiladi.

*Qashqadaryo viloyat xalq ta'limi xodimlarini
qayta tayyorlash va ularning malakasini oshirish
hududiy markazi direktori f.-m.f.n., dotsent A.S.Mallayev*

МУНДАРИЖА

№	Муаллифлар Ф.И.Ш.	Мақола номи	Бет
	So'z boshi		3
I SHO'BA:			
KADRLAR MALAKASINI OSHIRISH TIZIMIDAGI MUAMMOLAR HAMDA ULARNING YANGI INNOVATSION G'OYALAR YORDAMIDA YECHIMLARI			
1.	Маллаев А.С.	Ўқувчиларда мустақил мутоола ва ижодий мушоҳадасини шакллантиришда интерфаол усулларнинг ўрни	13
2.	Eshmurodov E	Modulli ta'lim texnologiyalaridan foydalanish orqali ta'lim samaradorligini oshirish	15
3.	Расулев Т.Қ.	Етук педагог кадрлар тайёрлаш, эртанги кунимизнинг қандай бўлишини белгилайди	18
4.	Юлдашев С.Н.	Технология ва уни ўқитиш методикаси машғулотларида бўлажак бошланғич синф ўқитувчиларининг касбий - рефлексив тафаккурини ривожлантиришнинг дастурий-методик таъминоти	20
5.	Toshtemirov B.O., To'raqulova X.I.	Umumiy o'rta ta'lim maktablarida STEAM ta'limidan foydalanish	24
6.	Zaripova M.	O'quvchilarning ma'naviy-axloqiy tarbiyasida axloqiy va estetik tarbiyaning integratsiyasi	26
7.	Eshnazarova M.A.	O'quvchi yoshlarda dizaynerlik qobiliyatlarini rivojlantirishda milliy kashtachilik san'atimizning tutgan o'rni	27
8.	Холиков А.	Ўзбекистонда кўришида нуқсони бўлган битирувчи ёшларни ҳаётда ижтимоий мослашувини амалга оширишнинг ҳуқуқий асослари	29
9.	Rahmatullayeva A.I.	O'quvchilar diqqatini rivojlantirish pedagogik-psixologik muammo sifatida	31
10.	Sodiqov G'.A.	Pedagogik texnologiyalarni o'quvchi shaxsini tarbiyalashdagi o'rni	33
11.	Ahmedov K, Nurova O.S.	Дискретлаш зонасидаги барабанча тишлари илаштирган толалар ҳаракатини динамик таҳлили	34
12.	Эргашев Х.С., Қурбонов Р., Очилов М.	Моддий кадриятлар ва ишбилармонлик интеграцияси	39
II SHO'BA:			
INTEGRATSIYA VA INNOVATSIYANING XALQ TA'LIMI YO'NALISHI BO'YICHA ALOQADORLIGI			
13.	Мухитдинов Х.С.	Қишлоқ ижтимоий инфратузилмасининг етакчи тармоқлари таълимни инновацион ва интеграцион ривожлантириш жараёнларини рақамли моделлаштириш тизими	42
14.	Жуманазаров С.С.	Модернизациялашган таълимда тингловчиларни инновацион фаолиятга тайёрлаш масаласи	44
15.	Ҳамроева Ҳ., Ҳожиматова А.	Таълим ва тарбия интеграцияси: Эркин Малик ижодида комил инсон тарбияси	45
16.	Раззоқов Д.Н.	Педагогик инновация ва инновацион фаолият-таълим сифатининг кафолати	48
17.	Парпиева А.Ж.	Олий ўқув муассасаларининг ахборот таълим маконидаги динамик интеллектуал жараёнларини бошқариш тизими	50
18.	Қўлдошева Г.Д.	Инновацион таълим технологияларини ташкил этишнинг ижтимоий-психологик жиҳатлари	52
19.	Rahmonqulov A.N., Rahmonqulova M.A.	Musiqa madaniyati darslarini tashkil etishda innovatsion yondashuv	53
20.	Abdukahharova G.A.	The problems peculiar to teenagers importance of modern socio - psychological service in eliminating	56

21.	Abduxoliqova M., Zaripova M.	Texnologiya darsi jarayonida o'quvchilarni intellektual qobiliyatini rivojlantirishda innovatsion texnologiyalarning ahamiyati	57
22.	Azizova D.Y.	Innovatsion pedagogik texnologiya asosida o'qish darslarini tashkil etish	60
23.	Халикова Н.М.	Замонавий инновацион технологиялар рақобатбардош кадрлар тайёрлаш омили сифатида	61
24.	Баратова Н.	Выбор методов обучения для преподавания и воспитания гармонично развитого поколения	63
25.	Beknazarova X.	Boshlang'ich sinf o'quvchilarini faollashtirishda interfaol mashqlarning ahamiyati	65
26.	Berdiyev B.	Bo'lajak o'qituvchilarninig mustaqil ishlarini tashkil qilishda innovatsion texnologiyalardan foydalanish	66
27.	G'afurov Mirzo Ulug'bek Majidovich	Axborot xavfsizligini ta'minlash - dolzarb masala	67
28.	Ҳалимов Х., Раззоқов Д.Н.	Таълимда интерфаол методларни қўллаш инновацион фаолиятнинг таркибий қисми сифатида	69
29.	Абдухолиқова М., Зарипова М.	Тадқиқотчилик- таълимида ўқитишга ўзига хос ёндашуви. Ўқитувчи матонатли, соф виждонли, ростгўй ва болани тарбиялаш методларини, ахлоқ қоидаларини яхши биладиган одам бўлмоғи лозим	71
30.	Ibragimov O. Z., Халимов Х.Ф.	Axborot xavfsizligini ta'minlash usullari	73
31.	Irisova S.R.	Maktabgacha ta'limni rivojlantirishda interaktiv metodlardan foydalanishning ahamiyati	75
32.	Isayeva S.D.	Boshlang'ich ta'limda o'quvchi shaxsini shakllantirishda innovatsion texnologiyalarni o'rni	77
33.	Жабборов Ф.	Таълимнинг сифат ва самарадорлигини оширишда инновацион педагогик технологияларнинг қўлланиши	79
34.	Jo'rayeva D.J.	Boshlang'ich sinf ona tili darslarini o'qitishda innovatsion pedagogik texnologiyalarning o'rni	81
35.	Мейлиева Л.Н.	Педагогларнинг педагогик компетентлигини оширишга талаблар	83
36.	Санаев А.	Технология фанини ўқитишда STEM таълимий ёндашуви	84
37.	Mirzayeva M.	Boshlang'ich ta'limda integratsiyalashgan darslarni o'ziga xos xususiyatlari	86
38.	Misirova M.A.	Boshlang'ich ta'limda innovatsion texnologiyalarning ahamiyati	87
39.	Носирова Н.	Ўқувчи шахси ривожланишида тарбиявий таъсирнинг психологик аҳамияти	90
40.	Nosirova V.Sh.	Ilg'or pedagogik texnologiya va integratsiya asosida o'qish darslarining noan'anaviy usullari	91
41.	Курбанова Ш.Ш.	Ўқитувчининг инновацион фаолияти ва уни шакллантириш шартлари	92
42.	Абдухолиқова М.Б., Жўраева Л.П.	Таълим жараёнига инновацион технологияларни қўллашнинг аҳамияти	94
43.	Irisova S.R.	Maktabgacha ta'lim tashkilotlarida integralashtirilgan mashg'ulotlarni tashkil etish	96
44.	Рахматова Н.	Кўркүв ҳолатлари намоён бўлишининг психологик хусусиятлари	98
45.	Yuldasheva Z.B.	PISA topshiriqlari asosida o'quvchilarni xalqaro baholash dasturiga tayyorlash	100
46.	Yakubova L.G.	Use of pedagogical technologies in english lessons and its theoretical bases	101

47.	Раззоков Д.Н., Ташева Д.Э.	Технология фанини умумтаълим фанлари билан интеграциясини таъминлаш йўллари	103
48.	Ro'zmetova S.X.	Boshlang'ich ta'lim tizimida o'qituvchining innovatsion faoliyatini shakllantirish	106
49.	Саматова Ш.К.	Интерфаол методларнинг таълим ва тарбия жараёнидаги ўрни ва имкониятлари	107
50.	Санаев А.	Мактаб ўқувчиларни касбга йўналтириш – давр талаби	109
51.	Sarimsaqova H.A.	Ta'lim-tarbiya jarayonida pedagogik texnologiyalarni qo'llash	110
52.	Sherquziyeva M.Yu.	Boshlang'ich ta'limda muammoli o'qitish texnologiyalaridan foydalanish	112
53.	To'raboyeva Sh.	Zamonaviy pedagog shaxsi va unga qo'yiladigan talablar	113
54.	Xakkulova M.A.	Ta'lim jarayonida innovatsion texnologiyalarning ahamiyati	115
55.	Umarova S.	Boshlang'ich sinf oquvchilarining nutqi va tafakkurini o'stirish	117
56.	Xasanova G.Ch.	Kutubxona ishida interfaol metodlardan izchil foydalanishning ahamiyati	118
57.	Xasanova G.Ch.	Ta'lim muassasalari kutubxonasida o'quvchilarni kitobga jalb qilishning innovatsion usullari	120
58.	Усмонова Р.	Иқтидорли ёшлар билан ишлашда хорижий тажрибаларнинг аҳамияти	122
59.	Dilmurodov S.	Innovatsion pedagogik texnologiyalar asosida boshlang'ich sinf o'quvchilarni ifodali o'qishga o'rgatish	124
60.	Usmonova D.	Ta'lim sifatini oshirishda pedagogik texnologiyalarning o'rni.	125
III SHO'BA: MALAKA OSHIRISH VA KADRLARNI QAYTA TAYYORLASHDA INTEGRATSIYA VA INNOVATSION LOYIHALARNI QO'LLASHDAN KEYINGI NATIJA			
61.	Ғаниев С., Ҳамроева Ҳ.	Қозоғистон ўзбеклари фольклорининг тарбиявий хусусиятлари	127
62.	Bobojonov Sh.X.	Ona tili darslarida innovatsion texnologiya usullaridan foydalanish afzalliklari	129
63.	Зайнитдинова М.А.	Халқ таълими ходимларини узлуксиз касбий ривожлантиришда малака ошириш тизимининг ўрни ва роли	131
64.	Ҳамроев Ш., Алимардонова М.	Лаборантларнинг малакасини ошириш - долзарб муаммо	134
65.	Шодиева М.Ж.	Малака ошириш тизимида ўқитувчиларнинг касбий-методик тайёргарлигини ривожлантиришнинг педагогик хусусиятлари	135
66.	Худойкулов А.Б., Бешимова А.А.	Ўзбекистоннинг ривожлантириш истиқболлари белгилаб берилди	138
67.	Худойназаров Э.	Бошланғич таълим мактабларида математика ўқитишнинг методик системасига янгича ёндошув	140
68.	Собиров Д. С. Маматов Б. Ф.	Педагог кадрларни малакасини ошириш ва қайта тайёрлашда рақамли таълим тизимининг ўрни ва аҳамияти	142
69.	Мусаева М.Эш. Умидов А. Р.	Таълим жараёнда табиий фанларни интеграциялаб ўқитишнинг самарали йўллари	144
70.	Muxitdinov Sh.X..	Uy-joy kommunal xizmatlari bozorini shakllantirish va rivojlantirishning asosiy yo'nalishlari	146
71.	Норбўтаев П., Авлиякулова Д.	Соғлом бола тарбиясида оиланинг ўрни	147
72.	Полвонов К. Н.	Қашқадарё вилоятининг кичик ва ўрта шаҳарларида таълим тизимидаги ислохотлар (1991-2016 йиллар)	149
73.	Rajabova L.	Modulli o'qitish texnologiyalarining mazmuni va mohiyati	151
74.	Raxmatova N.	Forobiyning pedagogik-psixologik qarashlari	153

75.	Шодиева М.Ж., Жаббарова З.О.	Ўқитувчиларнинг касбий тайёргарлик даражасини ривожлантиришга йўналтирилган масофавий таълимнинг педагогик ва ташкилий шарт-шароитлари	155
76.	Ҳамроев Ш. Ҳамроева А.	Тингловчиларни савол-жавоб ўйинларини ўтказишга тайёрлашда инновацион ёндашув	156
77.	Tojiyeva I. S. Rajabova F. N.	Xalq ta'limi tizimida ijtimoiy fanlarni o'qitishda o'quvchilarning kasbiy ko'nikmalarini integratsiyalashtirish	158
78.	Тошбекова М.Х.	Жамият тараққиётини янги босқичга кўтаришда шахс мафкуравий тарбиясининг аҳамияти	160
79.	Худойкулов А.Б., Саидов Ш.А.	Аҳолини рўйхатга олиш жамиятни 334 демократик бошқарув асоси	162
80.	Xushvaqtova B.	Sinfdan va maktabdan tashqari ishlar jarayonida o'quvchilarni vatanparvarlik ruhida tarbiyalash	164
81.	Юлдашев С.Н.	Технология ва уни ўқитиш методикаси машғулотида бўлажак бошланғич синф ўқитувчиларининг касбий-рефлексив тафаккурини шакллантириш характеристикаси	166
82.	Yuldasheva Z.B.	Ta'lim jarayonida axloqiy va estetik tarbiyaning integratsiyalashgan tizimi	171
83.	Ҳамроев Ш., Маматова К.	Бошланғич таълим тингловчиларини инновацион фаолиятга тайёрлаш технологиялари	173
84.	Mamatov B. F., Sobirov D. S.	Dasturlash tillarining sinflari	174
85.	Sodiqova D. U.	Boshlang'ich ta'limda uzluksiz ta'lim bosqichlari o'rtasidagi uzviylikni ta'minlashda o'qituvchilarning mustaqil ishlash orqali o'z-o'zini rivojlantirishi	176
86.	Mirzakulova U.A.	PISA tadqiqotlarida matematik savodxonlikni baholashning metodologik asoslari	177
87.	Раҳимова М.	Кийиниш маданияти орқали ўқувчиларда шахсий сифатларни таркиб топтириш	180
88.	Xodjanazarova Z.U.	Boshlang'ich sinf o'quvchilarida mustaqil o'qish ko'nikmasini innovatsion texnologiyalar asosida shakllantirish	182
IV SHO'BA: MALAKA OSHIRAYOTGAN VA QAYTA TAYYORLANAYOTGAN KADRLARNI ZAMONAVIY AXBOROT TEXNOLOGIYALARI BILAN TANISHTIRIB O'TISH, MASOFAVIY O'QISH VA O'QITISH TIZIMINI YANADA TAKOMILLASHTIRISHNING MUAMMO VA YECHIMLARI			
89.	Хамраева Х. Ҳ., Қурбонова М.	Ўзбек ва турк илмий-педагогик алоқаларига доир	184
90.	Эгамбердиев Б.Э., Раҳманов А.Т., Маллаев А.С., Сайфуллоев Ш.А.	Чувствительная измерительная схема для датчиков влажности	186
91.	Нишанов А.Х., Самандаров Б.С., Жўраев Ғ.П.	Малака ошириш ва қайта тайёрлаш тизимида масофавий таълим учун электрон таълим ресурслар сифатини баҳолаш муаммолари	189
92.	Hamdamov H., Isomiddinov M.U.	Имло – миллатнинг юзи	191
93.	Бекназарова Л.С.	Масофадан ўқитишнинг ўзига хос психологик хусусиятлари	194
94.	Эштемиров Ж.С., Эштемирова Х.	Аспекты развития дистанционного образования в школах в условиях распространения пандемии	195
95.	Vaxritdinova D.Z.	Boshlang'ich sinf o'quvchilari faolligini oshirishga ta'sir etuvchi usullar	198
96.	Саидова Н.З.	Инновационные методы преподавания литературы на дистанционном обучении	200

97.	Eshdavlatov F.E.	Geometrik masalalarni yechishda zamonaviy usullardan foydalanish	202
98.	Eshmurodov Sh.	Avtomatlashtirilgan axborot-kutubxona tizimlaridan foydalanish	203
99.	Эшонқулова Д.Х.	Таълим тизимида интерфаол методлардан самарали фойдаланиш	205
100.	Fayziyeva M.	Boshlang'ich sinf ona tili va o'qish darslarida o'quvchilarning nutqini o'stirish yo'llari	207
101.	Eshmurodov Sh.	Respublikamizda axborot kommunikatsiya texnologiyalarining samarali rivojlanishi va uning hozirgi kundagi imkoniyatlari	208
102.	Расулова С.М.	Педагог кадрлар малакасини ошириш тизимида педагогик ташхис орқали ўзини ўзи шахсий ривожлантириш	210
103.	Ҳамдамова М.З.	Янги инновацион ғоялар - оммавий очик онлайн курсларининг роли	211
104.	Ismoilov N. K.	O'smirlik davrining psixologik o'zgarishlari	214
105.	Ismoilov N. K.	O'smirlik davrida psixik sifatlarning namoyon bo'lishi	215
106.	Mahmudova L.M..	Ona tili fanini o'qitishda pedagogik texnologiyalar	217
107.	Камолова Ҳ.М.	Таълим тизимида масофавий таълимнинг пайдо бўлиши ҳамда унинг hozirgi кунда тутган ўрни ва роли	218
108.	Karimova N. A.	Zamonaviy informatsion-kommunikatsiyada rahbarlik muloqotining bosqichlari	220
109.	Колонова Д.	Бошланғич синфда ўқитишнинг замонавий технологияларидан фойдаланиш усуллари	221
110.	Mallayev H.	Ta'limda axborot-kommunikatsiya texnologiya vositalaridan foydalanishning istiqbolli yo'llari va kelajagi	223
111.	Матупаева Ш. З.	Мактабгача ёшдаги болалар учун SMART технологияси асосида электрон ресурслар яратишга қўйилувчи лингвистик талаблар	225
112.	Mezliyeva Z., Tang 'irova R.	Ona tili darslarida innovatsion texnologiyalarni qo'llash orqali o'quvchilar ma'naviy tarbiyani shakllantirish omillari	227
113.	Низомхонов С.Э., Жўраев Ғ.П., Асадов Л.	Малака ошириш тизимида масофавий ўқитиш жараёни рақамли технологиялар асосида яратилган мобил таълим иловаларини тадбиқ этиш ва ривожлантириш масалалари	228
114.	Очилов. У.Ж., Баташов. И.Қ.	Педагог кадрларнинг масофавий малакасини оширишнинг баъзи муҳим жиҳатлари	230
115.	Ochilov O.	Информационная среда: психологическое влияние на человека.	232
116.	Ochilova D.	Boshlang'ich sinflarda mantiqiy fikrlash ko'nikmalarini shakllantirish orqali ta'lim samaradorligini oshirish	234
117.	Пардаев О., Жуманазаров К.	Практическое значение применения цифровых технологий в науке	236
118.	Қаршибоева К. А.	Бошланғич таълим сифат ва самарадорлигини оширишда акт имкониятларидан фойдаланиш	237
119.	Qosimova G. I.	Boshlang'ich sinflarda atrofimizdagi olam darslarini o'qitishda innovatsion texnologiyalardan foydalanish yo'llari	239
120.	Кулимов А.К.	Кимё таълимида инновацион технологиялардан фойдаланишнинг аҳамияти	241
121.	Расулова С.М., Эргашева Н.Э.	Малака ошириш жараёнида ўқитувчининг инновацион фаолиятга тайёрлигини ошириш методлари	243
122.	Tillayeva S.	Ravish so'z turkumining o'rni	244
123.	Shaxmurodova D. A.	O'qish savodxonligini baholovchi PIRLS tadqiqotidagi topshiriqlarga qo'yiladigan talablar va mezonlar	246
124.	Шодмонов Б. И.	Ўзбекистон ёшларини ахборот тахдидларидан химоя қилишда медиа таълим тизимининг ўрни	248

125.	Шоимов А.М. Абдурахимов З.	Масофавий таълимдан фойдаланиш	250
126.	Soatov A. J.	Amaliyotchi psixolog faoliyatida psixologik maslahat berishishlari	252
127.	Жуманазаров К.С., Утаров К.А.	Глобализация информации в предотвращении негативного влияния на молодежное сознание.	254
128.	Soyibnazarov A. I.	Masofadan o'qitish metodikasi	255
129.	To'xtasinov M.	Malaka oshirish ta'limida tinglovchilarining malaka ishlarini bajarishi bilan bog'liq ayrim mulohazalar	256
130.	Ibragimov N. N.	Tebbranma harakatlar mavzusini o'qitishda dasturlash tillaridan foydalanish metodikasi	258
131.	Urinova L.Sh.	O'smirlik davrida o'zini anglashning rivojlanishi	260
132.	Юлдашева Ю.Ж. .	Халқ таълими ходимларининг малакасини ошириш тизимини ташкил этиш тамойиллари	261
133.	Қодирова Ф. У. Юнусов М. Х.	Қар ва заиф эшитувчи болалар таълими жараёнида ахборот технологиялардан фойдаланишнинг имкониятлари	263
134.	Eshdavlatov F. E., Umarova Yo.N.	Matematika fanlarini o'qitishda zamonaviy axborot texnologiyalaridan foydalanish.	265
135.	Охрименко А.А., Сидорчук И.П., Говин А.А.	Образовательная вертикаль адаптации специалистов к потребностям цифровой экономики	266
136.	Xudoyberdiev I.E.	O'zbekistonda harbiy xizmatchilarni tayyorlashning psixologik asoslari	269
137.	Eshembetov G' . S.	Mentalitdagi o'zgarishlar va boshqaruv xarakteri	273
138.	Шукурова Д. Р.	Мактабгача ёшдаги болаларда ўйин орқали меҳнатга бўлган муносабатни шакллантириш	275
V SHO'BA: ZAMONAVIY INFORMATSION-KOMMUNIKATSION TEXNOLOGIYALARDA TILNING MOHIYATI			
139.	Қараева Б. Х.	Ўзбек тилини чет тили сифатида ўрганишда янгича ёндашувлар	277
140.	Қараева Б. Х. Хамраева Х.Х.	Национальное танцевальное искусство и инновационное образование	281
141.	Менглиев Б.Р.	Тилда оралик ходисалар	282
142.	Холмирзаева С.Ш.	Шукур Холмирзаев ҳаёти ва ижодининг тизимли таҳлили	284
143.	Эрназарова Г.Х.	Медитатив лирикани тушунчаси ва уни ўқитиш муаммолари	287
144.	Сайфуллаева Р. Р., Хамроева Х.Х.	Эркин Воҳидовнинг “Дўст билан обод уйинг” ғазали ҳақида	290
145.	Йўлдошев Б.	Малака ошириш тизимида қашқадарё адабий муҳитига оид танлов мавзуларини ўрганишнинг илмий-методик концепцияси	292
146.	Nasrullayeva G. S.	Digital divides: language and technology opportunities for human development	297
147.	Рўзикулов Ф.Р.	Малака ошириш курси дарс машғулотларида таълим сифатини оширишда мулоқотнинг аҳамияти	299
148.	Худайназаров И.И. Каримова С.Н.	Таълимда тилни ўзгартириш учун потенциал АКТ	301
149.	Норбўтаев П. П.	“Қўрқут ота” эпосида никоҳ масаласи (Этнология ва фольклор. Фанлараро интеграция)	303
150.	Курасова Н.В.	Л.Безин и его роман «Калоши счастья»	304
151.	Йулдашева Г.	Нутқнинг ифодаланиш самарадорлиги	306
152.	Элмурадова Л.Н.	Прагматика интеграция наук в методике обучения языкам	308
153.	O'roqova Z. S.	Filologik ta'limda didaktik o'yin texnologiyalari va ta'lim vositalaridan foydalanish	310
154.	Балтаева И. Т., Абдурахимова Ш. А.	Традиционность и неповторимость художественных образов как средство развития литературного процесса	312

155.	Nurullayeva Sh., Berdiyeva L.N.	Boshlang'ich ta'lim jarayonida fanlararo integratsiyani tashkil etish (ona tili darslari misolida)	314
156.	Норбўтаев П.П.	“Гўрўгли” достонидаги этнографик маълумотларга доир мулоҳазалар (Этнология ва фольклор. Фанлараро интеграция)	316
157.	Ҳамроев Ш., Ҳамроева Л.	Тингловчиларни китобхонлик анжуманларини ўтказишга тайёрлашда инновацион ёндашув	319
158.	Яхшиева З. Р.	Тарихий ҳақиқат ва унинг бадиий талқини	321
159.	Абдухаликова М., Berdiyeva. D.	Использование современных технологий как фактор повышения качества обучения	323
160.	Бабаева Ш.	Kiss-принципы и кодифицированные нормы литературного языка в письменных коммуникациях	325
161.	Begimova M., Sultonov M.	Significance of motivation for EFL teachers and learners	326
162.	Bekmuradova D. P.	Andragogikada trener-o'qituvchining faoliyatini tashkil etish	327
163.	Эшмурадов Ш.Х.	Интеллект-карта как средство формирования познавательных учебных действий на уроках русского языка и литературы	329
164.	Eshoqulova F. E.	The importance of trainings and seminars for the continuous professional development to EFL teachers	331
165.	Имомназарова Ў.О.	Таълим самардорлигини оширишда адабиёт фанининг ўрни	332
166.	Ismoilova G.B.	The essence of role plays in teaching language	335
167.	Begimova M.	Til tafakkur birligi	336
168.	Karimova G., To'xtayeva Sh.	Matn yaratish ko'nikmalarini shakllantirish orqali o'quvchilarni mustaqil fikrlashga o'rgatish	338
169.	Ниёзова О.Х.	Использование интерактивных методов в развитии речи учащихся в национальной школе	340
170.	Oqboyeva Z., Oqboyeva K.	Reasons why learning a new language	342
171.	Normurodova N.A.	Integratsion ta'limda pedagogik texnologiyalarning o'rni	343
172.	Норов О.	Лирик ифодада шаклий-услубий изланишлар	345
173.	Primqulova Sh.I.	Yozma savodxonlikni oshirishda individual ishlash samarasi	346
174.	Sultonov M.	Ingliz tilini o'qitishda ertaklardan foydalanish usullari	347
175.	Tillayeva S.	O'zbek tilining lug'at boyligi	349
176.	To'rayeva D.	Methods of increasing the knowledge of young people in the humanities and citizenship in english classes	351
177.	Убоженко А.С.	Использование инновационной технологии развития критического мышления в процессе преподавания языка	352
178.	Karimova G. R.	Ona tili darslarida ta'limiy o'yinlar vositasida o'quvchilar nutqini boyitish usullari	354
179.	Xudoynazarova Sh.	Ta'lim jarayonida innovatsion uslublardan foydalanish va yangiliklar yaratishning ahamiyati	356
180.	Ro'ziboyeva Sh. Sh. Ro'ziboyeva I. Sh.	Til o'rganish mashg'ulotlarida innovatsion tafakkur va integratsiya	357
181.	Abduqodirova S.M.	Adabiy tilning shakllanish omillari	358
182.	Ashrapov B. B.	Boshqaruv va madaniyat uyg'unligi	360
183.	Begimova M.	Classroom organization for young learners in efl teaching	362
184.	Karimova G.R.	Savodxonlikni pasaytiruvchi omillar	363
185.	Абдуллаева Ф.	Бошланғич синф дарсларида халқ оғзаки ижоди жанрларини инновацион технологиялар асосида лойихалаштириш	365
186.	Артикова Н.Ш., Болтабоева Т.	Бошланғич ва юқори синфлар адабий таълими узвийлиги билан боғлиқ муаммолар ҳамда уларнинг ечими	368
187.	Begimova M.	Spiritual education, characteristics of education of a developed generation	370

188.	Gulyamova N.B.	How to write efficiently in english	372
189.	Мустафаева С.С., Балтаева А.Т.	O‘quvchilarda tanqidiy tafakkurini shakllantirishda integratsiya va innovatsiyaning ahamiyati	373
190.	Oqboyeva Z.	Feedback is one of the ways of assessment	375
191.	Mamatqulova D.Y.	Diniy psixologiyani o‘rganishda integratsiyaning ahamiyati	377
192.	Tillayeva S.Z., Ro‘ziboyeva Sh. Sh.	Innovative approaches to studying a foreign language	378
193.	Rajabova S. X.	Savod o‘rgatish davrida innovatsion texnologiyalarni qo‘llash	380
194.	Tillayeva S.Z.	The role of the heritage of medieval eastern thinkers in the upbringing of the perfect person	381
195.	Xurramova S.X.	Pisa - programm zur internationalen schülerbewertung	382
196.	Yallayev H.	Games in the teaching english to EFL learners	384
197.	Юлдашева Л.У.	Таржима санъати	386
198.	Закиряева Ш. С.	Таълим тизимида фанлараро алоқадорлик ва узвийликни таъминлаш	387
199.	Karimova U. Sh.	Maktabgacha yoshdagi bolalar nutqini o‘stirishda xalq qo‘shiq-larining o‘rni	389
200.	Ruziyev Q. T., Samadov M.A.	Tarjima turlari haqida	390
201.	Тўмарис А.Б.	Бадий асарларда персонаж нутқининг фонетик ўзига хослиги	392
202.	Ro‘ziboyeva Sh. Sh.	The role of linguistic anthropology in innovative technology	394
203.	Бобожонова Ш.	“Ахлоқ” тушунчасини ифодаловчи атов бирликларининг ўзбек тили лисоний тизимидаги ўрни	395
204.	Shodmonova D.E.	Ona tili darslarida matnning badiiy tahlili	396
205.	Uzoqova M.	Boshlang‘ich ta’limda motivlar hosil qilishda didaktik o‘yinlarning o‘rni	398
206.	Suyarova N.Yu.	“Belgi” metaforik ma’nosining asos sememaga munosabati	400
207.	Сувонова Х., Менглиева Х.	Таълимда ноанъанавий тестлар	402
208.	Менглиева М.	Тарз воситалари функционал-семантик майдон сифатида	403
209.	Tillayeva S. Z.	Problems and possible solutions in teaching EFL	404
210.	Nasrullayeva G.S., Sobirov K., Isomiddinov M.U.	How to use collocations in english.	406
211.	Elmatov Sh.	A means for motivating students to read in an educational field.	407
212.	Набиева Ш.И., Джураев С.С.	Современные информационные и коммуникационные технологии и их использование при обучении иностранному языку	409
213.	Berdiyeva D.	Ta’lim jarayonida interaktiv metodlardan foydalanishning ahamiyati	411
214.	Nabiyeva Sh.I.	“Information and communication technologies in the teaching and learning of foreign languages: and perspectives.”	412
215.	Саидова Дилфуза.Н., Саидова Дилноз.Н.	Несгибаемая воля русского солдата	414
216.	Юлдашева Р.Д.	Логичность и функциональные стили речи в средстве массовой информации.	416
217.	Юлдашева Р.Д.	Унификация, стандартизация, кодификация терминов	418
218.	Ҳамроева Ҳ., Мирзакаримова Р., Муллажонов Б., Пардабоев Р.	Анвар Обиджоннинг “Гирейхоним” шеърининг маънавий-эстетик хусусиятлари	420
219.	Ҳожиева С., Ҳожиева Д.	Замонавий ўзбек шеърятининг Қодирий образи	422
220.	Абдуллаева Н. М.	Таълимни интеграциялашнинг асосий мақсади	424

221.	Явкочдиева Д.Э., Рахимов З.Т.	Педагогик фаолият жараёнининг самарадорлигини ошириш механизмлари	426
222.	Турсунов А. А.	Ўзбекистон ва Марказий Осиё маданий соҳадаги интеграция жараёнларининг халқ таълимидаги аҳамияти	429
223.	Шарипова Н. А.	Ўзбекистонда мактаб ўқитувчиларининг қайта тайёрлаш ва малака ошириш тизими ҳолати. (1945-1991 йиллар)	431
224.	Ҳамраева Д.Ж	Использование технологии развития критического мышления на уроках литературы	434
225.	Комолов Д., Авлиёкулова Д.	Педагогик инновациянинг асосий мезонлари	436
226.	Комолов Д.	Ўзбекистон ССР суд тарихига оид айрим мулоҳазалар (XX асрнинг 30-йиллари мисолида)	438
227.	Куватов Р. Н.	Иқтисодий ўсиш сифати омилларининг услубий асослари	440
228.	Комолов Д.	Ўзбекистон ССР да совет судларининг ташкил топиш тарихидан лавҳалар	442
229.	Mirzoyeva Firuza	Ingliz tili darslarida o'quvchilarning ijodiy faolligini rivojlantirish	444
230.	Sharipova Shaxlo	Ta'lim va taraqqiyot	446
231.	Куватов Р. Н.	Халқаро иқтисодий интеграция жараёнларини ўрганишнинг концепциялари	447

I SHO‘BA:

KADRLAR MALAKASINI OSHIRISH TIZIMIDAGI MUAMMOLAR HAMDA ULARNING YANGI INNOVATSION G‘OYALAR YORDAMIDA YECHIMLARI

ЎҚУВЧИЛАРДА МУСТАҚИЛ МУТООЛА ВА ИЖОДИЙ МУШОҲАДАСИНИ ШАКЛЛАНТИРИШДА ИНТЕРФАОЛ УСУЛЛАРНИНГ ЎРНИ

А.С. Маллаев ф.-м.ф.н. доц.

Қашиқадарё вилояти ХТХҚТМОҲМ директори

Аннотация. Мақолада Ўқув жараёнини янгиланган дастур ва стандарт талабларига жавоб берадиган замонавий дарслар асосида ташкил этиш ҳақида сўз боради.

Калим сўзлар: педагогик технология, Интерфаол усуллар, инновация

Аннотация. В статье рассматриваются вопросы организации учебного процесса на основе обновленного учебного плана и современных уроков, отвечающих требованиям стандарта.

Ключевые слова: педагогические технологии, интерактивные методы, инновации

Annotation. The article deals with the organization of the educational process on the basis of updated curriculum and modern lessons that meet the requirements of the standard.

Keywords: pedagogical technology, interactive methods, innovation

Замонавий иқтисодий ва ижтимоий-сиёсий тараққиёт жамиятимиздаги ҳар бир шахснинг ривожланишига янгидан-янги талаблар қўймоқда.

Давлатимиз томонидан янги мактаблар қурилиши, минглаб мактабларни янгитдан реконструкция қилиш, жорий таъмирлаш ишлари жадал суръатлар билан олиб борилмоқда. Мактабларни янги жиҳоз, асбоб-ускуналар, такомиллаштирилган дастурлар, модернизация қилинган, тажриба-синовдан ўтган стандартлар, дарсликларнинг янги авлоди билан (ижара тариқасида) таъминлаш, компьютерлаштириш давлат дастурлари асосида изчил амалга оширилмоқда. Ўқув жараёнини янгиланган дастур ва стандарт талабларига жавоб берадиган замонавий дарслар асосида ташкил этиш даври келди. Бошқача қилиб айтганда зерикарли дарслар ўрнига дарсларни ташкил этишга маъсулият билан ёндашадиган, касбий билимдонлик, методик маҳоратга эга, маъсулиятли, замонавий, интерфаол педагогик технологияни мукамал ўзлаштириб олган, инновациялар асосида таълимни ташкил эта оладиган ўқитувчиларга талаб ошиб бормоқда. Бугунги кунда ривожланган мамлакатлар таълим тизими амалиётида интерфаол таълимларидан табора кенгроқ фойдаланилмоқда.

Ҳозирда янгича методларни ёки инновацияларни таълим жараёнига татбиқ этиш ҳақида тўхталганда интерфаол усулларнинг ўқув жараёнида қўлланиши тушунилади.

Интерфаоллик – бу ўзаро икки киши фаоллиги, яъни, бунда ўқув- билув жараёни ўзаро суҳбат тариқасида диалог шаклида (компьютер ёрдамида) ёки ўқувчининг ўзаро мулоқотига асосан кечади. Интерфаоллик ўзаро фаоллик, ҳаракат, таъсирчанлик, ўқувчи ва ўқитувчи мулоқотларида содир бўлади. Интерфаол усулнинг бош мақсади: ўқув жараёни учун энг қулай вазият яратиш орқали ўқувчининг фаол, эркин фикр юритишига муҳит яратишидир. Интер-фаоллик асосида дарсни ташкил этиш шундай кечадики, бу жараёнда бирорта ҳам ўқувчи четда қолмайди, яъни улар кўрган, билган, ўйлаган фикрларини очиқ-ойдин билдириш имкониятига эга бўладилар. Ўқувчилар ҳамкорликда ишлашда мавзу мазмунини билиш, ўзлаштиришда ўзларининг шахсий ҳиссасини қўшиш имкониятига эга бўладилар. Ўзаро билимлар, ғоялар, фикрларни алмашиш жараёни содир бўлади. Бундай ҳолатлар ўзаро самимийликни тامينлайди, янги билимлар олиш, ўзлаштиришга ҳавас ортади, шу жараёнда бир-бирларини қўллаб-қувватлаш, ўзаро дўстона муносабатлар вужудга келади. Бунинг тарбиявий аҳамияти катта. Демак, интерфаол дарсларни ташкил қилишда ўқув жараёнида яқка тартибда ва жуфт бўлиб ишлаш, гуруҳларда ишлаш, изланишга асосланган лойиҳалар, ролли ўйинлар, ахборот манбалари билан ишлаш, ижодий ишлашдан фойдаланиш мумкин.

Интерфаол усуллар нималарни ўз ичига олади? Ҳозирги кунда қуйидаги интерфаол усулнинг шакллари амалда қўлланилмоқда.

Интерфаол усулларнинг шакллари:

- Жуфтликда ишлаш;

- Кичик гуруҳларда ишлаш;
- Ролли ўйинлар;
- Мунозара;
- Дебатлар.

Юқоридагилардан фойдаланишда аниқ мақсадни кўзда тутиб, муаммони келтириб, ўқувчиларни шу жараёнда ишлашга тайёрлаб, уни маълум малакаларга эга бўлган ҳолатларда қўлланилса кутилган натижаларни олиш мумкин.

Интерфаол ўқитишда ўқитиш муҳитини ташкил этилади, қулай муҳит яратилади, яхши ташкил этилган ўқитиш муҳити:

- ўқиш ва тадқиқотларга кўмаклашади;
- турли тадқиқотлар олиб бориш учун материалларга эга бўлади;
- креативлик, ижодкорлик қобилиятига рағбат беради;
- фикрлар ва ахборотлар алмашувига имкон яратади;
- маълумотларни мустақил олиш кўникмаларини шакллантиради;
- узлуксиз таълим олиш кўникмаларини ривожлантиради.

Демак, таълим-тарбия сифати ва самарадорлиги ўқувчининг ўқув мазмунини ўзлаштиришга йўналтирилган мустақил мутолаа билан самарали шуғулланиши, мустақил фикр юритиши ва тафаккур фаолияти билан боғлиқ. Интерфаол методларда дарс жараёнини олиб боришда ўқувчиларда куйидаги хусусиятларнинг ривожланишини кўрсатиш мумкин.

Ўқувчи ўқитилмайди, уни мустақил ўқиш, ўрганиш, ишлашга ўргатилади. Бунда ўқувчилар мустақил равишда таҳлил қилиш орқали ўзлаштиришга, ижодий мулоҳаза юритишга, шахсий хулосалар асосида эркин фикр юритишга ўргатилади. Ўқувчиларда ёд фикрларга қарши фикр юрита олиш, ўз позициясини ҳимоя қила олиш кўникмалари шакллантирилади.

Ўқувчига билимлар тайёр ҳолда берилмасдан, билимларни дарсликлардан, интернетдан, турли бошқа манбалардан излаш, топиш, қайта ишлаш орқали унинг билим олиш малакаси шакллантирилади. Олган билимлари орқали ижодий мушоҳада юритиш имконияти яратилади. Ўқувчини дарсликлар билан ишлаш, ўқиш, ўрганиш, конспект ёзиш, қўшимча адабиётлардан фойдаланиб мустақил ўзлаштириш кўникмаларини эгаллашга ўргатилади.

Замонавий таълимни ташкил этишга қўйиладиган муҳим талаблардан бири ортиқча руҳий ва жисмоний куч сарф этмай қисқа вақт ичида юксак натижаларга эришишдир.

Бугунги кунда бир қатор мамлакатларда ўқувчиларнинг ўқув ва ижодий фаолликларини оширувчи ҳамда таълим тарбия жараёнини самарадорлигини кафолатловчи интерфаол методларни қўллаш борасида катта тажриба тўпланган бўлиб, ушбу тажриба асосларини ташкил этувчи методлар интерфаол методлар номи билан киритилмоқда.

Ўқув-билув жараёнида ўқувчининг манфаатдорлиги ошади. Бу ҳолат ўқувчини ўқув мақсадларига эришишда юқори босқичга кўтаради. Дарсни интерфаол методларда ташкил этишнинг қандай афзалликлари мавжуд. Ўқитиш мазмуни яхши ўзлаштиришга олиб келади. —Ўз вақтида ўқувчи ўқитувчи - ўқувчилар орасида таълимий алоқалар ўрнатилади.

Ўқитиш усуллари таълим жараёнида турли хил кўринишларда кечади. Ўқув жараёнида ўқув эҳтиёжини қондириш билан биргаликда юқори мотивацияга эга бўлади. Ўқувчиларда ўзаро ахборот бериш, олиш, қайта ишлаш орқали ўқув материали яхши ўзлаштирилади. Ўқувчида ўзаро мулоқотга киришиш, фикр билдириш, фикр алмашилиш кўникмалари шаклланади.

Ўқув жараёнида – ўқувчининг ўз-ўзига баҳо бериши, танқидий қараши ривожланади. Ўқувчи учун дарс кизиқарли ва мазмунли ўқитилаётган фанга айланади, ўқиш жараёнига ижодий ва мустақил ёндашишга ҳаракат қилади ва ҳар бир дақиқани ғанимат деб билади.

Муҳими ўқувчиларда:

- ўқув меҳнатига ўзида хоҳиш-истак уйғота олишга;
- ҳар қандай вазиятда фаоллик кўрсата олишга;
- айниқса, ҳозирги тезкор ахборот манбаларидан унумли фойдалана олишга кўникмалари шаклланади.

Шунинг учун ҳам, ҳозирги кунда ўқувчининг ўз-ўзини ривожлантириш технологиясини яратиш педагогика ва дидактика фанлари олдида ўз ечимини кутаётган долзарб муаммолардандир.

Бошқача айтганда, бугунги кунда узлуксиз таълим тизимида ўқитиш самарадорлигини оширишнинг муҳим шарт-таълим жараёнига тизимли ёндашув ва ранг-баранг педагогик фаолиятдан

иборат хизмат кўрсатиш саналади. Айни даврда замонавий педагогик технология – тизимли ёндашувлар асосида ўқитишнинг шакллари қулайлаштириш, унинг натижасини кафолатлаш ва объектив баҳолаш учун зарур бўлган инсон салоҳияти ҳамда техник воситаларнинг ўзаро ҳамкорлигини намойиш қилади. Таълим мақсадларини ойдинлаштириш, ўқитиш ва ўзлаштириш жараёнларида қўлланиладиган усул, метод ва воситаларларни хилма-хиллаш, таълим ва тарбия жараёнлари мазмунини чуқурлаштириш - булар ҳаммаси таълим муассасалари фаолиятини такомиллаштириш демакдир. Ваҳоланки, такомиллаштиришнинг чегараси, яъни охири йўқ, дейилади. Шундай бўлгач, педагогик технологиялар ҳам, педагогик маҳорат ҳам сарҳадсиз тушунчалардир. Бу борада қанча кўп изланилса ва қанчалик ташаббускорлик бўлса - шунчалик камдек туюлаверади. Ўқитишнинг энг оддий ва бош ҳақиқати ҳам ана шундадир. Ўқитувчи(педагог)ларнинг фақат ана шу тахлитдаги фаолияти охир-оқибатда юксак ижтимоий буюртманинг бажарилишига олиб келади.

Ушбу улкан масъулият ижобий натижалар бериши учун ўқитувчи аввало ўзининг педагогик маҳоратига таянади. Педагогик маҳорат шундай бир малакалар йиғиндиси деганда, унинг натижаси ўқитувчи меҳнатига ва ўқувчилар хулқи, одоби, тарбиясида, келажакда етук мутахассис кадр бўлиб етишишида ўз аксини топади.

Фойдаланилган адабиётлар рўйхати:

1. Билимли авлод – буюк келажакимизнинг, тadbirkor халқ-фаровон ҳаётнинг, дўстона ҳамкорлик эса тараққиётнинг кафолатидир. Ш.Мирзиёевнинг Ўзбекистон Республикаси конституцияси қабул қилинганлигининг 26 йиллигига бағишланган тантанали маросимидаги маърузаси. Халқ сўзи газетаси, 2018 йил 8 декабрь.
2. Р.Эшмухаммедов. Таълимда инновация. - Тошкент “Фан”, 2010 йил.
3. У.Толипов, М.Усмонбоева Педагогик технология: назария ва амалиёт. - Тошкент: “Фан” 2005 йил.

MODULLI TA'LIM TEXNOLOGIYALARIDAN FOYDALANISH ORQALI TA'LIM SAMARADORLIGINI OSHIRISH

E.Eshmurodov, p.f.n.,

Qarshi DU Pedagogika kafedrasi o'qituvchisi

***Annotatsiya.** Modulli ta'lim texnologiyalardan foydalanish orqali ta'lim samaradorligini oshirish, uning imkoniyatlaridan yanada kengroq foydalanish, ta'limning hozirgi zamon asosiy talablaridan biridir. Modulli ta'lim texnologiyalarini qo'llash orqalitalabalarda nazariy bilimlarni amaliyotga qo'llash, mustaqil fikrlash, tahlil qilish, o'z bilim va qobiliyatlarini baholay olish, tuzatish ko'nikmalarini shakllantiradi.*

***Аннотация.** Повышение эффективности обучения используя модульные технологии, создавая возможности широкого её использования является объективной потребностью современного образования. Используя модульные технологии образования у учащихся формируется самостоятельное мышление, оценивать свои знания и возможности.*

***Annotation.** Improving the effectiveness of education through the use of modular learning technologies, the wider use of its capabilities is one of the main requirements of modern education. To apply theoretical knowledge to students through the use of modular learning technologies, to develop independent thinking, analysis, self-knowledge and skills, corrective skills.*

О‘zbekiston Respublikasining “Ta’lim to‘g‘risida”gi Qonuni va “Kadrlar tayyorlash Milliy dasturi”da, ta’lim tizimidagi tub islohotlarning hozirgi kundagi dolzarb muammolari va chuqur bilimli, raqobatbardosh mutaxassislarni tayyorlashni ta’minlash hamda bilim sifatini obyektiv baholash maqsadida, yangi zamonaviy pedagogik texnologiyalarni kiritish, ularni amaliyotga tatbiq etishni ta’minlashdan iboratdir. Ta’limni samaradorli qilish uning imkoniyatlaridan yanada kengroq foydalanish, ta’limni hozirgi zamon asosiy talablaridan biri bo‘lib qolmoqda.

Samarali o‘qitishning hozirgi davrida keng tarqalayotgan usullardan biri “O‘qitishning modulli tizimi” hisoblanadi. “Modul” lotincha so‘z bo‘lib, “qism” yoki “bo‘lak” degan ma’noni bildiradi. Ma’lumki, o‘zlashtirilayotgan bilimlar ma’lum bir miqdorlar qiymatiga ega, masalan, tushunchalarni olaylik. Tushuncha – “Buyumlarning umumiy va muhim belgilarini inson ongida yaxlit aks ettiruvchi taffakur shakli”. Tushuncha hosil qilinishida vujudga kelgan fikr nutq orqali so‘zlar birikmasiga aylantirilib ifodalanadi. Shunday qilib, tushuncha bilimlarning asosiy bo‘linmaydigan tarkibini tashkil qiladi va ana shu bo‘laklash mumkin bo‘lmagan bilimlar me’yori modul hisoblanadi (Ta’riflar, qoidalar, teoremlar, qonunlar, aksiomalar va boshqalar).

Professor N.X. Avliyoqulov ta'бири bilan aytganda, "Modul bu o'quv materialining mantiqan tugallangan birligi bo'lib, o'quv fanining bir yoki bir nechta fundamental tushunchalarini o'rganishga qaratilgan".

Modulli o'qitish tizimi inson miyasining o'zlashtirish tizimiga asosan vujudga kelgan. Inson miyasi informatsiyani (axborotni) oqim sifatida yaxlit holicha emas, balki kvant (bo'linmas miqdor) ko'rinishda yaxshi qabul qiladi. Shundan kelib chiqadigan bo'lsak, ta'limni, ya'ni o'qitishni inson bosh miyasining o'zlashtirish tizimiga moslashtirish g'oyasi asosida tashkil qilish eng samarali yo'l ekanligi e'tirof etilmoqda.

O'qitishning modulli tizimi hozirgi vaqtda oliy va o'rta maxsus o'quv yurtlarida keng qo'llanilmoqda. Bunda mutaxassis tayyorlashdagi o'quv rejani chuqur tahlil qilish asosida o'zaro bog'liq fanlar guruhi aniqlanadi, ya'ni umumiy o'quv rejasi alohida modullar (mutaxassislikga oid fanlar) to'plami sifatida qaraladi.

Har bir mikro modul mutaxassislikni shakllantirishda ma'lum maqsad va vazifani bajaradi, uning maqsadlari davlat ta'lim standartlarida aks ettirilgan bo'ladi va mutaxassisni tayyorlashning bosh maqsadini ifodalaydi. Xulosa qilib aytadigan bo'lsak, har bir mutaxassislikka yaxlit bir modul sifatida qaraladi va unda o'rganiladigan fanlar tizimi yaxlit modulning mikro modullari hisoblanib, ushbu mikro modul o'z navbatida yanada kichikroq modullarga bo'linadi va talaba ana shu modullar tizimidan o'tish asosida mutaxassislikni egallab boradi.

Oliy ta'lim o'quv rejasi gumanitar fanlar, tabiiy fanlar, ijtimoiy fanlar, umumtexnik fanlarning guruhlanishidan tashkil topgan. Ushbu guruhlarhar biri bir necha fanlarni o'z ichiga oladi. Har bir fanning dasturi Davlat ta'lim standartida belgilangan bo'lib, unda bilimlar hajmi, egallanishi lozim bo'lgan ko'nikma malakalarga qo'yilgan minimal talablarda o'z aksini topgan.

Oraliq nazoratlarni o'tkazishdan maqsad talaba oraliq nazoratlar oralig'idagi davrda, ya'ni mashg'ulotlarda o'rgangan bilimlarning standartli nazorat ishlari hisoblanib, Oliy va o'rta maxsus ta'lim vazirligi tomonidan tasdiqlangan va talabalar egallagan bilimlarni o'zlashtirish darajasini aniqlash bo'yicha me'yor hisoblanadi. Biz nima uchun aynan oraliq nazoratlar oralig'ini modul sifatida belgilash lozim deb topdik, chunki har bir nazorat ungacha o'tilgan mashg'ulot soatlaridagi bilimlarni o'z ichiga oladi va undagi bilimlar hisobga olinib, navbatdagi oraliq nazoratlar ishlab chiqiladi. Oraliq nazoratlar oralig'idagi darslarni bir-birlik modul sifatida qaralishining yana bir ahamiyatli tomoni shundaki, o'qituvchi ushbu modulni ishlab chiqishda ta'lim texnologiyasi tamoyili hisoblangan, egallanishi lozim bo'lgan natijani olishni loyihalash-tirish oson kechadi. Demak, xulosa qilib aytish mumkinki, o'qitishning modulli tizimini o'quv jarayoniga tatbiq etishni imkoniyati yaratiladi. Bu esa oldindan belgilangan, kutilishi lozim bo'lgan natijaga erishishni kafolatlaydi. O'qitishning modulli tizimini joriy etish ta'limni individuallashtirish va tabaqalashtirishga keng yo'l ochib beradi. Ma'lumki, "Kadrlar tayyorlash milliy dasturi" asosida amalga oshirilayotgan ta'lim sohasidagi islohotlarning birinchi va ikkinchi bosqichlaridagi vazifalari muvaffaqiyatli hal qilinib, uchunchi bosqichdagi o'zgarishlar davom etmoqda.

Bu bosqichda o'quv – tarbiya ishlarini butunlay yangicha tashkil qilish, yuqori sifat ko'rsatkichiga erishish talab qilinadi.

Bu vazifalarni hal etish uchun ta'lim – tarbiya jarayonida innovatsion texnologiyalarni qo'llashni taqozo etmoqda.

Bugungi kunda uzluksiz ta'lim – tarbiya jarayonlarida ko'plab samarali texnologiyalardan foydalanib, ta'lim sifatini ko'tarishga erishilmoqda. Shunday texnologilaridan biri modulli o'qitishdir.

Ta'lim jarayonida modulli ta'lim texnologiyalaridan foydalanishda darsda foydalaniladigan mavzu mantiqiy tugallangan fikrli qismlar, ya'ni modullarga ajratiladi va har bir qismni talabalar mustaqil o'zlashtirishlari uchun o'quv topshiriqlari tuziladi. Har bir modul yakunida nazorat ishlari o'tkaziladi va xulosa chiqariladi.

Modul texnologiyasining mohiyati, ta'lim jarayonini modullar (o'quv predmeti va uning bo'limlari mazmunini tartibga solish, ta'limning muayyan bosqichidan boshlab bo'linmaydigan kasbiy faoliyatni mantiqan tugallangan qismlarga ajratish) asosida loyihalashtirishdan iboratdir. So'ngra ajratilgan har bir modul bo'yicha shu modulning o'zigagina taalluqli bo'lgan faoliyat mazmuni va ta'siri doirasi belgilanadi.

Modul texnologiyasi maqsadini ro'yobga chiqarish uchun modul bosqichma-bosqich amalga oshiriladi. Ushbu jarayonda sodir etilayotgan har bir harakatga o'quv elementi sifatida qaraladi. Modul texnologiyasining o'quv elementi o'z ichiga quyidagilarni qamrab oladi: faoliyatning aniq elementlarini o'rgatish bilan bog'liq bo'lgan nazariy va amaliy axborotlar; ta'lim uchun zarur bo'lgan faoliyatni ta'minlovchi materiallar haqidagi ma'lumotlar; maqsadlar idenfikatsiyasi; o'quv materiallari; o'quv sharoitini nazorat qilish (o'quvchilarning ko'zlangan natijalarga erishishlari uchun zarur bo'lgan shart – sharoitlar: testlar, maqsad etaloni va boshqalar).

Modul texnologiyasi jarayonining umumiy maqsadi quyidagi darajalarda oydinlashadi: ta'lim muassasasining maqsadi hamda o'qituvchi va uning metodik faoliyati idenfikatsiyasi, o'quv predmetining maqsadi, modul maqsadi va o'qituvchining talabalar bilan hamkorlikdagi faoliyatining moduli, uning tashxis

qilinadigan oxirgi natijalari. Modul o'qitish texnologiyasiga o'tishda quyidagi ishlarni amalga oshirish lozim. Metodik majmualar yaratish, ta'lim jarayonini didaktik, metodik va tashkiliy jihatdan ta'minlash nazarda tutiladi. O'qitishning modulli texnologiyasi – o'qitishning qabul qilingan tamoyillariga muvofiq ishlab chiqiladi va amalga oshiriladi. Bularga faoliyatlilik, tizimli kvantlash, motivatsiya (qiziqitirish), modullilik, muommolilik, kognitiv vizuallilik, xatoliklarga tayanish tamoillari kiradi.

Modul texnologiyasi asosida o'qitish quyidagi ketma – ketlikda amalga oshiriladi:

1. Modul texnologiyasi asosida o'qitishni tashkil etishda dastlabki shart – sharoitlarni tahlil etish. Modul texnologiya asosida o'qitishga tayyorgarlik ko'rish, ya'ni nazariy va amaliy mashg'ulotlarni tashkil etish uchun dastlab uch yo'nalishda ish olib boriladi: tayyorgarlikholati, mavjud shart – sharoitlar, o'quv metodik jihatlar tahlil qilinadi.

2. Modulning o'quv maqsadi va mazmunini belgilash. Modul texnologiyasi asosida o'qitishda dastlab o'quv fanini o'qitishning maqsadi va mazmuni, modullarning maqsadi va mazmuni belgilanadi. O'quv maqsadlari modul yakunida ta'lim – tarbiya natijasi sifatida o'quvchi erishishi lozim bo'lgan bilim, malaka va shaxsiy fazilatlarini belgilaydi. O'quv maqsadlari tarmoq ta'lim standarti talablari asosida ishlab chiqiladi. Modulni o'rganish maqsadi qanchalik aniq bo'lsa, unga erishilganlik darajasini baholash shunchalik oson bo'ladi. Ushbu bosqichda DTC, TTC, namunaviy o'quv reja va dastur asosida ishchi o'quv reja, fan dasturlari ishlab chiqiladi. Mazkur bosqichning eng muhim jarayonlaridan biri – bu o'quv materiali mazmunini belgilash.

O'quv materiallarini asosiy muhim jihatlarini ajratib olish va ixchamlashtirish, hayotiy misollar keltirish, o'qituvchi va talabalar tomonidan o'rgatish, o'rganish lozim bo'lgan eng asosiy mazmun belgilanadi hamda o'qitish tamoyillariga ko'ra ma'ruza matn tayyorlanadi.

3. Nazariy va amaliy mashg'ulotlarni rejalashtirish. Ushbu bosqichda DTS, TTS, o'quv reja va dasturlar asosida ta'lim modeli, uni amalga oshirishning texnologik xaritasi ishlab chiqiladi. Ta'lim modeli va texnologik xaritada dars bosqichlari, unga ajratilgan vaqt, pedagog va talabalar faoliyatining olib borish uchun o'qitishning maxsus tanlangan metod, shakl, va vositalarini tayyorlash. Mashg'ulotning xususiyatlarini inobatga olgan holda o'quv – didaktik materiallar, texnik va real vositalarni to'g'ri tanlash hamda ulardan talab doirasida foydalanish nazarda tutiladi.

Audiovizual vositalar tegishli sohalar bo'yicha texnologik jarayonlarda funksiyalar to'g'risida keng qamrovli real tasavvurlarni vujudga keltiradi.

Maxsus fanlarni modul texnologiyasi asosida o'qitishda nazariy mashg'ulotlarni qiziqarli, hatto darsga taalluqli bo'lmagan ma'lumot bilan boshlash mumkin. Masalan: mavzu bilan bog'liq qiziqarli kashfiyot, yangilik yoki xikmatni tushuntirish bilan dars boshlanadi. Bu o'quvchilar kayfiyatiga ijobiy ta'sir ko'rsatadi va ularning shu sohaga yoki keyingi darslarda o'rganiladigan mavzuga qiziqishiga yordam beradi. O'qituvchi o'qitishning faol metodlari yordamida o'quv materialini tushuntiradi. Yangi modul birligini o'rganishdan avval o'tilgan modul birliklari qisqacha umumlashtirilgan holda takrorlanadi. Talabalarga modul birligiga mos tarqatma materiallar beriladi. Talabalarni guruhlarda hamkorlikda ishlash, mustaqil ravishda topshiriqlar bajarish, erishgan natijalarini taqdim etishga o'rgatish samarali o'qitish usullari hisoblanadi. Modul birliklarini tahlil qilish va sintezlash orqali o'zlashtiriladi. O'zlashtirilgan bilimlar fanning boshqa sohalariga oid ma'lumotlar bilan sintezlanadi va amalda qo'llaniladi. Har bir topshiriq yoki mashqdan keyin talabalarining o'zlari bajargan ishlarini baholash lozim. Modulni o'rganish oxirida yakuniy suhbat uchun vaqt ajratilishi lozim.

Bu – o'qituvchi va talabalarining faoliyat natijalari, ularning amalga oshgan va oshmagan ishlari yuzasidan mulohaza yuritish uchun yaxshi imkoniyat.

5. Talabalarining nazariy bilimi, amaliy ko'nikma va malakasini baholash. Maxsus fanlarni modul texnologiyasi asosida o'qitishda talabalarining bilimi va ko'nikmalari o'quv maqsadlariga muvofiq holda muntazam aniq mezonlar asosida baholanadi. Talabalarining nazariy bilimi, amaliy ko'nikma va malakasini baholashda o'quv maqsadlarga asoslanganlik, haqiqiylik, haqqoniylik, ishonchlilik, qulaylilik kabi tamoyillarga rioya etiladi. Bu bilan modulli o'qitish kutilayotgan natijani berayotgani yoki bermayotgani aniqlanadi. Xulosa qilib shuni ta'kidlash lozimki, ushbu texnologiyani qo'llash talabalarda nazariy bilimlarni amaliyotga qo'llash, mustaqil fikrlash, tahlil qilish, o'z bilim va qobiliyatlarini baxolay olish, xato va kamchiliklarini anglash hamda ularni tuzatish ko'nikmalarini shakllantiradi.

Foydalanilgan adabiyotlar:

1. Avliyoqulov N.X. Kasbiy fanlarni modulli o'qitish texnologiyasi. – Toshkent: Yangi asr avlodi, 2004. – 106 b.
2. Ziyomhammadov B., Abdullayeva Sh. Ilg'or pedagogik texnologiyalar. – T.: Abu Ali Ibn Sino, 2001. – 80 b.
3. Sayidaxmedov N.S. Yangi pedagogik texnologiyalar. – Toshkent: Moliya, 2003. – 168 b.

ЕТУК ПЕДАГОГ КАДРЛАР ТАЙЁРЛАШ, ЭРТАНГИ КУНИМИЗНИНГ ҚАНДАЙ БЎЛИШИНИ БЕЛГИЛАЙДИ

*Расулев Тошботир Қаршиевич,
Қашқадарё ВХТХҚТМОҲМ доценти*

Аннотация. Мақолада мамлакатимизда педагог кадрлар тайёрлаш тизими таҳлил қилинган бўлиб, мустақиллик йилларида бу соҳада амалга оширилган ишлар, айрим камчиликлар таҳлил қилиниши билан бирга, ҳозирги кунда етук педагог кадрлар тайёрлаш борасида амалга оширилаётган ишлар ёритилган. Мақолада соҳа тараққиётига оид аниқ таклифлар ҳам келтирилган.

Калим сўзлар: педагогик тизим, педагог кадрлар, педагогик институтлар, сифат жиҳатидан янги босқич.

Аннотация. В статье анализируется система подготовки учителей в стране, работа, проделанная в этой области за годы независимости, некоторые недостатки, а также текущая работа по подготовке зрелых учителей. В статье также приводятся конкретные рекомендации по развитию отрасли.

Ключевые слова: педагогическая система, педагогический состав, педагогические институты, качественно новый этап.

Annotation. The article analyzes the system of teacher training in the country, analyzes the work done in this area during the years of independence, some shortcomings, as well as the current work on the training of mature teachers. The article also provides specific recommendations for the development of the industry.

Keywords: pedagogical system, pedagogical staff, pedagogical institutes, qualitatively new stage.

Мамлакатимизда ёшларни баркамол инсонлар қилиб тарбиялаш, таълим-тарбия ишларининг мазмунини янгилаш шу куннинг кечиктириб бўлмайдиган вазифасидир. Бу борада мустақилликнинг дастлабки кунларидан бошлаб бир қатор ишлар амалга оширилган эди. Республикаимизнинг Тошкент, Фарғона, Бухоро, Қарши, Наманган, Андижон, Ургенч, Термиз ва Гулистон педагогика институтлари мустақилликнинг биринчи йилларида йирик ўқув-илмий, методик марказларга айланган эди. Бу институтларнинг ўқув моддий базаси, профессор-ўқитувчилар таркиби, илмий салоҳияти анча ошган эди. Аммо 1993 йилга келиб вилоятлардаги педагогика институтларининг кўпчилиги энг тармоқли университетларга айлантирилди.

Мустақиллик йилларида ижтимоий-иқтисодий ва таълим соҳаларида амалга оширилган ислохотлар ва янгиланишлар, жумладан, вилоятлардаги педагогика институтларини университетларга айлантирилиш муносабати билан халқ хўжалигининг турли тармоқларига юқори малакали мутахассислар тайёрлана бошланган бўлса-да, мактаблар учун ўқитувчи –тарбиячилар тайёрлашда айрим муаммолар пайдо бўлди. Янги ташкил этилган университетларда талабаларнинг педагогик тайёргарлик даражасининг пасайиш жараёни вужудга келди.

Республикада айни вақтда 9691 та мактабда 442881 нафардан ортиқ, Қашқадарё вилоятида 1123 та умумтаълим мактабларида 50 минг нафардан ортиқ ўқитувчи таълим-тарбия ишлари олиб бормоқда. Мамлакатимизда “2004-2009 йилларда мактаб таълимини ривожлантириш Давлат умуммиллий дастури” қабул қилиниши муносабати билан республика мактабларининг моддий базасини мутахассисларга катта эътибор қаратилди. Шунга қарамай ҳозиргача биргина Қашқадарё вилоятининг қишлоқ жойларидаги айрим мактабларнинг моддий аҳволи ночор, замонавий ўқув ускуналар етишмайди. Бир қатор мактабларда чет тиллари, бошланғич таълим, миллий истиқлол ғояси, математика ва технология фанлари бўйича 2 мингга яқин олий маълумотли ўқитувчи кадрлар етишмайди. Мавжуд бошланғич синф ўқитувчиларининг 30 фоиздан ортиғи ханузгача ўрта махсус маълумотли ўқитувчилардир.

Республика вилоятларида фаолият кўрсатаётган, юқорида биз таъкидлаб ўтган, 1993 йилда ташкил этилган Давлат университетлари аксарият ихтисосликлари учун Тошкент ДУ (ҳозирда ЎзМУ)нинг ўқув режалари асос қилиб олинган. Бу ўқув режалар педагогик ихтисосликлар бўйича мутахассис тайёрлашга эмас, балки халқ хўжалигининг турли соҳалари, илм-фан, адабиёт, журналистика ва саноат соҳалари учун мутахассислар тайёрлашга йўналтирилган. Педагогик ихтисосликлар бўйича мутахассислар тайёрлаш Тошкент ДПУ, Навоий, Жиззах, Нукус, Қўқон ва Чирчиқ педагогика институтларида тайёрланиб келинмоқда. Табиий ҳолки, бу ОТМ Республика миқёсидаги барча, 10 мингдан ортиқ давлат ва хусусий сектордаги мактаблар учун етарли педагог кадрлар тайёрлаш имкониятига эга эмас. Натижада, Республикаимиз мактаблари фан ўқитувчилари “педагог”, “нопедагог”, “ўрта махсус маълумотли педагог” ва “қайта тайёрловдан ўтган педагог” тоифаларига бўлиниб қолмоқда. Айниқса, вилоят марказларидаги университетларни, жумладан, Қарши ДУ тамомлаган битирувчилар етук даражадаги педагог бўла олмадилар. Бунинг сабаблари,

ўқув режаларнинг педагоглаштирилмаганлигидир. Дунё тажрибасида бўлажак ўқитувчилар-тарбиячилар тайёрланадиган ОТМлари ўқув режаларида, “ўқитувчилик ихтисослигига кириш”, “тарбиявий ишлар назарияси ва методикаси”, “педагогик маҳорат”, “педагогик технологиялар”, “педагогик этика”, “ўқитувчи одоби” каби курслар ўқитилиши лозим.

Иккинчи муҳим масала “узлуксиз педагогик амалиёт” масаласидир. Бўлажак ўқитувчи-тарбиячилар олий ўқув юртида ўқиш давомида узлуксиз педагогик амалиёт ўташлари шарт. Узлуксиз педагогик амалиёт жараёни: “оромгоҳ педагогик амалиёти”, “пассив узлуксиз педагогик амалиёт”, “жорий педагогик амалиёт” ва “битирув педагогик амалиёти” босқичларидан иборат бўлиб, жами 30-35 ўқув ҳафталик амалиёт жараёнидан иборат бўлгандагина бўлажак ўқитувчи тақомилига етиши мумкин.

Мамлакатимизда таълим-тарбия тизимини сифат жиҳатидан янги босқичга кўтариш учун педагогик таълим соҳасини ривожлантиришнинг аниқ чора-тадбирларини ишлаб чиқишни тақозо этмоқда. Мамлакатимизда таълим соҳасида амалга оширилаётган ислохотлар ва янгиланишлар тезкор суръатлар билан амалга оширилмоқда. Давлатимиз раҳбари доимий равишда ўз нутқларида таълим тизимидаги долзарб масалаларга алоҳида эътибор қаратиб келмоқдалар. Президентимиз ўз чиқишларида, жумладан, мутахассисларни тайёрлаш квоталарини тўғри шакллантириш, нафақат академик илм-фанни, балки олий таълим муассасаларида ҳам илм-фанни янада ривожлантириш, ёшларнинг китобга муҳаббатини ошириш, маънавий иммунитетни мустаҳкамлаш масалаларига эътибор қаратганлар.

Президент Ш.М.Мирзиёев Олий Мажлисга мурожаатномасида таълим тизимидаги муҳим мақсад ва вазифаларга тўхталиб ўтар экан, Олий таълим масаласида қуйидагиларни такидлаган эди:

Мақтаб битирувчиларини олий таълим билан қамраб олиш даражаси ҳозир 20 фоизга тенг бўлса, 2020 йилда камида 25 фоизга, келгусида эса 50-60 фоизга етказилади.

Олий ўқув юртларига талабалар қабул қилиш давлат грантлари 2 баробарга кўпайтирилади, қизлар учун алоҳида грантлар ҳам ажратилади. Ушбу грантлар асосида ўқитишга номзодларни танлаш ва саралаш мезонларини хотин-қизлар қўмитаси ишлаб чиқиши керак.

“ОТМга кириш имтиҳонларини ҳам оптималлаштириш зарур. Биз бундан асосий эътиборни ўқишга кириш жараёнларини соддалаштиришга, олий ўқув юртларида чинакам билим ва тарбия олишга қаратишимиз зарур.

Мисол учун, она тили бўйича билимни баҳолашнинг миллий тест тизимини яратиш лозим. Ёшлар исталган вақтда имтиҳон топшириб, тегишли гувоҳнома олса, ўқишга қираётган пайтда она тили бўйича қайта синовдан ўтишга ҳеч қандай эҳтиёж қолмайди”, - деди Президент.

Маълум бўлишича, таълим йўналишлари ва ўқитиладиган фанлар қайта кўриб чиқилиб, мутахассисликка алоқаси бўлмаган фанлар сони 2 баробар қисқартирилади.

Мурожаатномада жорий йилдан педагогик таълимнинг 6 та йўналиши бўйича ўқиш муддати 3 йил қилиб белгиланади. Бу кейинчалик бошқа йўналишларда ҳам давом эттирилади деб таъкидланган эди.

Орадан қисқа вақт ўтиб, Ўзбекистон Республикаси Президентининг 2020 йил 27 февралдаги “Педагогик таълим соҳасини янада ривожлантириш чора-тадбирлари тўғрисида”ги қарори қабул қилинди. Қарорга кўра Республикадаги 5та университет қошида Педагогика институтлари ташкил этилди.

Жумладан, ҳудудларда педагогик таълим инфратузилмасини яхшилаш, таълим соҳаси учун мутахассис тайёрловчи олий таълим муассасаларини тизимли ривожлантириш ва бошқарув фаолиятини такомиллаштириш мақсадида Самарқанд, Андижон, Бухоро, Термиз ва Қарши давлат университетлари педагогика таълим соҳасининг бакалаврият таълим йўналишлари ва магистратура мутахассисликлари негизида Педагогика институтлари ташкил этилди. Албатта, бу жуда қувонарли ҳол бўлиб, келажакда етук педагогик кадрлар тайёрлаш орқали Республика мактабларини ўқитувчи кадрлар билан таъминлаш масаласини ижобий ҳал этади.

Фойдаланилган адабиётлар:

1. Ўзбекистон Республикаси Президентининг “Ёшларни маънавий-ахлоқий ва жисмоний баркамол этиб тарбиялаш, уларга таълим-тарбия бериш тизимини сифат жиҳатидан янги босқичга кўтариш чора-тадбирлари тўғрисида”ги 2018 йил 14 август ПҚ-3907 сонли қарори.

2. Ўзбекистон Республикаси Президентининг “Халқ таълими бошқарув тизимини такомиллаштириш бўйича қўшимча чора-тадбирлар тўғрисида”ги 2018 йил 5 сентябрь ПФ-5538 сонли қарори.

4. Ўзбекистон Республикаси Президентининг “Педагогик таълим соҳасини янада ривожлантириш чора-тадбирлари тўғрисида”ги 2020 йил 27 февраль қарори.

5. Ўзбекистон Республикаси Президенти Шавкат Мирзиёевнинг Олий Мажлисга Мурожаатномаси. 2020 йил 24 январь.

ТЕХНОЛОГИЯ ВА УНИ ЎҚИТИШ МЕТОДИКАСИ МАШҒУЛОТЛАРИДА БЎЛАЖАК БОШЛАНҒИЧ СИНФ ЎҚИТУВЧИЛАРИНИНГ КАСБИЙ - РЕФЛЕКСИВ ТАФАККУРИНИ РИВОЖЛАНТИРИШНИНГ ДАСТУРИЙ-МЕТОДИК ТАЪМИНОТИ

*Юлдашев Содиқ Норчаевич,
ҚарДУ ўқитувчиси*

Аннотация: мақолада технология ва уни ўқитиш методикаси машғулотида бўлажак бошланғич синф ўқитувчиларининг касбий - рефлексив тафаккурини ривожлантиришнинг дастурий-методик таъминоти таҳлил қилинган.

Калим сўзлар: диалог, полилогга қаратилган, талабаларнинг ижодий қобилиятларини ривожлантириши.

Аннотация: в статье анализируется программное обеспечение для развития профессионального и рефлексивного мышления будущих учителей начальных классов на уроках технологии и методиках его преподавания.

Ключевые слова: диалог, целенаправленная полилогия, развитие творческих способностей студентов.

Annotation: The article analyzes software for the development of professional and reflective thinking of future primary school teachers in technology lessons and teaching methods.

Key words: dialogue, focused polylogy, development of students' creative abilities.

Кичик мактаб ёшидаги болаларни технология фанининг предмети ва методлари ҳозирги кунда шунчалик кенг камровлики, талаба икки семестр давомида кичик мактаб ёшидаги болаларни технология фанидан зарур бўлган билим, кўникма ва малакаларнинг минимумини эгаллай олиши учун фан бўйича машғулотларни аниқ методик ташкил этиш ва ўқув режасига тузатиш киритиб бориш талаб этилади. Ишнинг дастурий-методик таъминотини биз билан биргаликда кафедра профессори Р.Д.Шодиев ва мустақил тадқиқотчи Ю.Ҳайитовалар амалга оширадilar.

Кафедрада фойдаланиладиган дидактик материаллар мажмуаси қуйидагиларни ўз ичига олади.

Биринчи хужжат: маъруза, амалий ва лаборатория машғулотларининг таквимий-мавзуий режаси. Режада маъруза, амалий ёки семинар машғулотлар мавзуларининг номи уларнинг мазмунига қисқача таъриф бериб кўрсатилган.

Иккинчи хужжат: семинарлар ва назорат ишлари ўтказиш жадвали.

Учинчи хужжат: тўрт йиллик режа асосида шуғулланаётган талабалар учун технология ва уни ўқитиш методикаси бўйича дастур.

Тўртинчи хужжат: синов учун саволлар.

Бешинчи хужжат: ўзлаштирилиши лозим бўлган билим ва кўникмалар рўйхати.

Олтинчи хужжат: талабалар томонидан ўтказиб юборилган амалий ва лаборатория машғулотлари мазмунини ўрганиш жадвали.

Еттинчи хужжат: алоҳида мавзуларни мустақил ўрганиш учун саволлар ва уларга адабиётлар рўйхати.

Саккизинчи хужжат: технология ва уни ўқитиш методикаси бўйича ишчи дастур (ўқитувчилар учун). Унда: технология ва уни ўқитиш методикасининг мақсад ва вазифалари, технология ва уни ўқитиш методикасининг олий педагогик таълим тизимида тутган ўрни; талабалар томонидан технология ва уни ўқитиш методикаси курсини ўрганишни талаб этувчи бўлимлари (мавзулари) кўрсатилган фанлар рўйхати; фан мазмуни (мавзулар номи, уларнинг мазмуни, соатлар ҳажми); амалий машғулотлар (мавзу номи, машғулот мақсади, кўникма ва малакалар, мавзулар мазмуни, соатлар ҳажми); ўқув- методик материаллар; бўлимлар бўйича асосий ва қўшимча адабиётлар.

Тўққизинчи хужжат: технология ва уни ўқитиш методикаси курсини комплекс ўқитишнинг таквимий-мавзуий режа-графики ва маъруза ва амалий машғулотларни ўтказиш учун ўқув-методик қўлланма. Графикда маъруза кунлари ва мавзулари, ҳар бир машғулот мазмуни ва уни намойиш этиш жиҳозларининг қисқача тавсифи, шунингдек, семинар машғулотлари мавзулари, адабиётлар номлари рўйхати ва ҳар бир семинармашғулоти учун асбоб ва материаллар рўйхати белгиланган.

Семинар машғулотларини ўтказиш учун услубий ёрдам бешта папка мазмуни билан таъминланади.

Биринчи папка: ўқитувчилар учун методик тавсиялар. Бунда: бўлим, мавзу, дарснинг аниқ мақсадлари, бўлажак ўқитувчиларнинг прогностлаштирилган кўникма ва малакалари номи, дарснинг режаси ва вақти, билим назоратининг бошланғич даражаси мазмуни ва лаборатория ишлари рўйхати кўрсатилади. Методик тавсиялар ҳар бир дарс учун тайёрланади.

Иккинчи папка: талабалар учун методик тавсиялар. Бунда: дарснинг бўлими ва мавзуси, унинг аниқ мақсадлари (талаба нимани ўрганиши, қандай кўникмаларни эгаллаши, қандай иш методлари билан танишиши); дарснинг режаси ва вақти; назорат саволлари; ахборот манбалари кўрсатилади.

Учинчи папка: семинар машғулотларини ўтказиш бўйича методик тавсиялар (ҳар бир машғулот учун). Уларда: бўлим, мавзу, ишнинг мақсади, кафедранинг техник жиҳозлаш харитасига мувофиқ жиҳозлар, асбоб ва материаллар, бажариш режаси ва ҳисобот намунаси кўрсатилади.

Тўртинчи папка: жорий машғулотлар ва курс бўлиmlари учун таянч терминлар.

Бешинчи папка: амалий машғулотлар учун материаллар (слайдлар, диафильмлар, ўқув фильмлари, диаграммалар, чизмалар, техник чизмалар, жадваллар ва бошқа маълумотлар).

Талабаларнинг мустақил ишларини ташкил этиш турли усуллар билан амалга оширилади, улар орасида энг самаралилари: лаборатория ишларини мустақил бажариш; лаборатория ишлари рўйхати асосида дарсга тайёргарлик кўриш; вазиятли масалалар ечиш; кўрғазмали маълумотлар билан ишлаш (курс бўлиmlари бўйича ўқув стендлари, жумладан, диаграммалар, техник чизмалар, чизмалар).

Талабаларнинг мустақил ишлари ўқув тадқиқот ишлари элементларини ўз ичига олади ва уларнинг тадқиқот ишлари билан машғул бўлиши якуний аттестацияда ҳисобга олинади. Бу ерда йигит-қизларнинг касбий-педагогик рефлексияни амалга ошириш қобилиятини шакллантириш учун бекиёс имкониятлар мавжуд.

Ҳозирги кунда умумий ўрта ва олий таълимда содир бўлаётган ўзгаришлар шароитида технология ва уни ўқитиш методикаси олдида фан сифатида бир қатор долзарб муаммолар пайдо бўлмоқда. Улардан бири кенг камровли; ўқитувчиларнинг турли туман дастурларда бошланғич мактабда технология дарсларини олиб боришга тайёрлигини таъминлаш, турли хил, жумладан, хорижий, ўқув қўлланмалардан фойдаланиб ўқитиш, таълим жараёнига диалог ва полилогга қаратилган, талабаларнинг ижодий қобилиятларини ривожлантиришга қаратилган янги методларни жорий этиш ва меҳнат таълими мазмунини ўқувчилар ёшига мослаштириш.

Биз педагогика ОТМининг ҳар бир битирувчиси мактаб ишининг доимий ўзгариши шароитида ишлай олишига етарлича ишонч ҳосил қилишлари керак деган масала билан қараймиз. Юқорида қайд этилган кўникмаларни шакллантириш айнан бизнинг фан бўйича лаборатория ва амалий машғулотлар билан таъминланади. Биз ўз олдимизга қуйидаги саволларни қўйдик: талабани ўқишга қандай ўргатиш ва қизиқтириш, унга касбий-педагогик рефлексия санъатини эгаллашга қандай ёрдам бериш мумкин? Амалиёт шуни кўрсатдики, биринчи навбатда таълимнинг репродуктив хусусиятидан қочиш ва ўқитувчи ва талабаларнинг ижодий ҳамкорлигига мурожаат қилиш зарур.

Тадқиқот гувоҳлик берадики, факультетда ўқув-тарбия жараёнининг ушбу ҳаракатлантирувчи кучидан фойдаланишда энг самаралиси саккиз педагогик-методик чора-тадбирлар мажмуи ҳисобланади.

Биринчи педагогик-методик чора: ўқитувчининг уйда тайёргарлик ва аудитория ишида қўшимча адабиётлардан мақсадли фойдаланиш. Дастлабкимашғулотлардан бирига биз шаҳар методик бирлашмасидан бир услубчи таклиф қиламиз. Ёки талабаларни шаҳар методик бирлашмасига олиб борамиз. Мутахассис ёш ҳамкасбларини янги ўқув ва ўқув-методика адабиётлар билан таништиради, мактаб ўқитувчилари томонидан адабиётлардан фойдаланишнинг кўрсатмали тажрибаси ҳақида ҳикоя қилади.

Иккинчи педагогик -методик чора: талабаларнинг кутубхона каталоги билан ишлаши. У бевосита фаний характерга эга ва қуйидагиларни ўз ичига олади: кутубхонада мавжуд адабиётлар каталоглари билан танишиш; ўқувчиларга бирламчи манбалар учун аннотацияли карточкалар тайёрлаш санъатини ўргатиш; мактаб курсининг айрим мавзулари ва картотека бўйича адабиётларнинг аннотацияли рўйхатини амалий тузиш; технологик таълим муаммолари бўйича ўқиб ўрганилган илмий-оммабоп китоблар учун паспорт тайёрлаш, паспорт қуйидагиларни ўз ичига олиши керак: аннотация, чиқиш маълумотлари ва китоб ҳақида бўлажак ўқитувчи шахсий фикрлари (қайси ёш учун тавсия этилади, қайси мавзулар учун ва ундан мактабда қандай фойдаланиш мумкин).

Учинчи педагогик-методик чора: талабаларни ўқув қўлланма билан касбий йўналтирилган ишларга ўргатиш. Ҳозирги кунда мактаблар учун кўплаб ўқув қўлланмалар (асосий, синов, хорижий ва бошқалар) мавжуд бўлиб, ўқитувчи олдида муаммо пайдо бўлмоқда: қайси қўлланмани танлаш керак? Шунинг учун талабани ўқув қўлланмани тўғри баҳолашга ўргатишни мақсадга мувофиқ деб ҳисоблаймиз. Даставвал талабалар қуйидаги вазифани бажарадилар: ўқув қўлланмани тавсия этилган режа асосида таҳлил қилиш. Иш ўқитувчи раҳбарлигида бажарилади. Кейинчалик талабалар мавжуд ўқув қўлланмаларни мустақил таҳлил қиладилар ва тегишли маълумотлар жадвалга киритилади.

Олинган маълумотлар асосида улар қайси ўқув қўлланмани асосий қилиб ишлаш учун қабул қилишлари ва нима учунлиги тўғрисида қарор қабул қиладилар.

Афсуски, кўпгина ўқув кўлланмаларда, аввало, репродуктив характердаги савол ва вазифалар мавжуд бўлиб, уларда ижодий вазифаларнинг камлиги эса талабаларнинг касбий - педагогик рефлексия соҳасидаги ўз-ўзини такомиллаштиришини сезиларли даражада мураккаблаштиради. Шунинг учун биз талабаларимизга иллюстрация ва матнлардан фойдаланиб, ўқувчиларнинг билиш ва ақлий фаолиятини фаоллаштиришни рағбатлантирувчи муаммоли- ижодий характердаги савол ва вазифаларни тузиш санъатини ўргатишга ҳаракат қиламиз.

Тўртинчи педагогик - методик чора: мунтазам "методик чигал ёзди" ўтказилиши. Ҳар бир машғулот бошида бир неча дақиқадан фойдаланилади. Унинг мазмуни: "Оддий мактаб" журнали ва "1 сентябр" газетасига асосли иловаларнинг материалларини кўриб чиқиш ва таҳлил қилиш. Унинг мақсади: талабаларни мавзуга оид методик муаммоларга қизиқтириш, педагогика фанининг бу соҳадаги энг янги ютуқларидан доимо хабардор бўлиши учун уларни ушбу касбий ахборот воситаларига мурожаат қилишлари заруратини яратиш.

Бешинчи педагогик-методик чора: талабаларга ижодий вазифалар мажмуасини тақдим этиш. Бу ҳолда мураббийлик-ўқитиш ғояси 6-9 ёшдаги ўқувчиларнинг билиш фаолиятини методик адабиётлардан бошқаришнинг самарали усулларини фаол қидиришни ташкил этиш, технология ва уни ўқитиш методикаси ўқитувчиларининг самарали тажрибасини умумлаштириш билан боғлиқ. Масалан, куйидаги вазифа таклиф этилади: "Бошланғич мактаб" журналида муайян мавзу бўйича дарс ўтказишни такомиллаштириш бўйича тавсиялар вариантларини таклиф қилувчи мақолаларни ўрганиш.

Олтинчи педагогик-методик чора: кўшимча адабиётлар мазмунини машғулот мазмунига жалб этиш. Ушбу чора ёш талабалар учун меҳнат таълими методикаси соҳасида бўлажак бошланғич синф ўқитувчиларининг касбий-методик дунё қарашларини кенгайтириш, шунингдек, уларнинг онгига мавзу бўйича материалнинг муҳим соҳаларига кириб бориш қобилиятини ривожлантиришга ёрдам беради.

Еттинчи педагогик-методик чора: ўқув жараёнида аудитория ўқув тахтаси майдонидан унумли фойдаланиш. Бу, айниқса, ўқувчиларни педагогик чизмаларни бажаришга ўргатишда муҳим аҳамиятга эга.

Саккизинчи педагогик-методик чора: бўлажак ўқитувчиларнинг бутун мавзу ёки алоҳида дарс учун методик таъминот доирасида кўргазмаларни қуроллар тайёрлаш бўйича амалий ҳаракатларини ташкил этиш. Биз шогирдларимизни дарсларга зарур бўлган кўргазмалар ёрдами қандай бажариш бўйича тавсияларни ўз ичига олган методик ишланмаларга йўналтирамиз ва талабалар уни амалга оширадilar.

Ўтказилган тадқиқотларнинг ҳақиқий материали бизга гувоҳлик берадики, кичик ёшдаги мактаб ўқувчиларининг меҳнат таълими методикаси бўйича маърузалар ўқиш ва лаборатория-амалий машғулотлари ўтиш давомида бошланғич мактаб учун малакали мутахассисларни тайёрлашда кучли манба бу ўқув, илмий-оммабоп ва методик адабиётлардир. Тегишли хизматлар, кутубхона ва факультет ўқитувчилари саъй ҳаракатлари ўлароқ ўқув жараёнини ўқув, илмий-оммабоп ва методик адабиётлар билан ўз вақтида ва етарли даражада таъминлаш ёш талабаларнинг касбий - педагогик рефлексия қобилиятини ривожлантириш учун ҳақиқий ҳаракатлантирувчи кучга айланади.

Кичик ёшдаги мактаб ўқувчиларини меҳнат таълими методикаси бўйича ўқув-тарбиявий жараёни тўлақонли дастурий-методик ва кутубхонавий таъминлашнинг ўзига хослиги ва нозик жиҳатларини педагогика ва бошланғич таълим методикаси факультети талабаларида касбий-педагогик рефлексияни ривожлантиришнинг устувор ҳаракатлантирувчи кучи сифатида талқин қилишимиз мумкин. Олий таълим ва мактабда таълим-тарбия жараёни: уни ривожлантириш ва такомиллаштириш йўллари.

Бешинчи ҳаракатлантирувчи куч-бу бўлажак бошланғич синф ўқитувчиларининг технология ва уни ўқитиш методикаси бўйича машғулотларда ва шу каби уйда бажариладиган мустақил ишлари бўйича хилма-хил самарали изланишлари ва ижодий фаолиятларидир. Унинг моҳияти шундан иборатки, талабанинг касбий ўсиш йўлидаги такомиллашуви нафақат машғулотларда, балки уйга берилган мустақил ишларни бажаришда ҳам дарсларга тайёргарлик кўришда амалга оширилиши лозим.

Таълим соҳасида талабаларни ижодий ишларга тайёрлашнинг энг муҳим вазифасини ҳал этиш таълим жараёнининг барча босқичларида уларнинг изланувчанлик фаолиятини фаоллаштириш билан узвий боғлиқдир. В. И. Степаненконинг таъкидлашича, "изланувчанлик фаолияти жараёнининг ўзига хос хусусияти - бу фаолият билим олишга қаратилган бўлиб, бу билимларни айрим аниқланган муаммоларни ҳал қилишда билиш фаолиятининг воситаси сифатида кўриб чиқиш мумкин... Шу билан бирга, бир ҳолатда изланиш натижаси бўлган билим бошқа шароитда билиш фаолияти воситаси сифатида ҳаракат қилиши, шу тариқа изланиш фаолияти усулларига айланиши мумкин".

Талабалар технология ва уни ўқитиш методикаси бўйича дарсларда мустақил ишларнинг қуйидаги турларидан фойдаланадилар:

1. Дарс давомида олинган маъруза материаллари билан танишиш.
2. Ўқув, илмий ва методик адабиётлар билан ишлаш.
3. Рефератлар ёзиш.
4. Курс ишлари.
5. Битирув малакавий ишлари.
6. Ўқув-кўргазмали қуроллар тайёрлаш.
7. Дарс ишланмалари тайёрлаш.
8. Талабалар илмий-амалий конференцияси учун маърузалар тайёрлаш.

Талабалар дарс ишланмаларини тузишга ижодий ёндошадилар. Бундай вазифани бажариш жараёнида болаларнинг ёш хусусиятларини ҳисобга олган ҳолда ўқув материални танлашга, дастур материални билишга асосланган мақсадни белгилашга, дарс вақтини босқичлар бўйича тақсимлашга ҳаракат қилишга ўрганадилар.

Педагогика ва бошланғич таълим методикаси факультети талабалари учун ўқув режасида тўртинчи курсда методикалар (танлов асосида) бўйича курс иши ёзиш кўзда тутилган, шу жумладан, меҳнат таълими методикаси бўйича курс иши ёзиш.

"Технология ва уни ўқитиш методикаси" (3-5 семестр) курсини ўрганишда айрим талабалар ушбу фан бўйича курс ишини ёзишга эътибор қаратадилар. Еттинчи семестрнинг бошида ўқитувчи раҳбарлигида талаба тадқиқот мавзусини шакллантиради. Еттинчи семестр давомида талаба мавзуга оид адабиётлар билан танишади ва уларни ўрганади. Феврал-март ойларида талаба амалиёт давомида мавзунини синаб кўради. Курс ишисаккизинчи семестрнинг синови ҳафтаси давомида ҳимоя қилинади.

Мавзунини янада чуқурроқ ўрганиш талабага давлат дипломолди амалиётини ўташ ва давлат имтиҳонлари даврида ҳимоя қилинадиган битирув малакавий ишини ёзиш давомида ўз ишларини давом эттириш имконини беради.

Олтинчи ҳаракатлантирувчи куч-факультет талабалари томонидан умумтаълим мактаблари ва мактабдан ташқари муассасаларда педагогик амалиётда касбий маҳоратни мақсадли ўзлаштиришидир. Уларнинг моҳияти: турли таълим муассасаларининг барча ўқитувчи ва методистларинамуна бўлганда тўла тасаввур ҳосил бўлади.

П.М.Черкес-Заде ёзади: "Педагогик кўникмаларни шакллантириш жараёнида педагогик маҳоратни шакллантиришнинг асосий ва кўпинча бошланғич босқичи бўлган педагогик амалиётнинг роли ва аҳамияти сезиларли даражада ошади. Албатта, ўқитувчининг маҳоратини ўрганилган ахборот миқдорига ёки ҳосил қилинган кўникмалар ҳажмига олиб бормаслик керак. Бугунги кунда маҳорат тушунчаси уларнинг мақбул комбинациясини ўз ичига олади, бу эса ўқитувчига ҳар қандай унумли ишлаш имконини беради.

Бугунги кунда маҳорат тушунчасига инсоннинг ўз ишига ва умуман меҳнатга бўлган муносабатини белгиловчи дунёқараши, эстетик ва ахлоқий меъёрлар ва категориялар қиради. Бу ҳам ўз фаолиятининг бутун теранлигини, мураккаблигини ва зиддиятларини тушунишдир. Бироқ бугунги кунда ҳам ўқитувчилар тайёрлаш замонавий мактабнинг амалиёти ва талабалари билан етарли даражада боғлиқ эмас.

Бўлажак ўқитувчиларнинг педагогик амалиёти ўз олдига қўйилган қуйидаги вазифаларни бажаради: назарий таълимни ҳаётга, ўрта таълим берувчи мактаб ва бошқа таълим-тарбия муассасаларининг тажрибасига яқинлаштиради; талабага назария ва амалиётни бир-бири билан боғлаш асосида ўқитувчи ишининг ўзига хос хусусиятларини ҳис этишига имкон беради, назарий билимларни ҳам, таълим-тарбиявий ишлар амалиётини ҳам мустаҳкамлайди, амалий машғулотлар учун зарур бўлган педагогик усул ва методларни ишлаб чиқади; муайян иш шароитида у педагогик фаолликни, касбий қобилиятларни ва қизиқишларни ҳамда педагогик дунёқарашни ривожлантиради; зарур назарий маълумотларни мустақил равишда олиш, илғор амалий тажрибани ўрганиш, таълим жараёнини режалаштириш тажрибасини ўрганиш ва талабаларни ўқитиш ва тарбиялаш жараёнини бошқаришнинг кўп вариантли вазифасига энг мақбул ечим топиш учун доимий эҳтиёжни тарбиялайди".

Бундан ташқари, муаллиф таъкидлайдики, "амалиёт талабаларни ўқитувчининг мустақил ишига энг яқин шароитда қўяди, уларни ўз-ўзини тарбиялаш ва мустақил ўқиш билан шуғулланишга мажбур қилади, бу эса бўлажак ўқитувчи шахсини шакллантиришнинг энг муҳим шартидир".

Тажриба шуни кўрсатдики, талабаларнинг амалиёт даврида кўникма ҳосил қилишга ижобий муносабатини яратиш нафақат бажарилган иш натижаларига, балки талабаларнинг шахсий ўсишига

ёрдам берадиган, бўлаётган воқеаларни тўғри баҳолашга ундайдиган бундай фаолият шароитларини яратишга ҳам боғлиқ.

Педагогик кўникманинг шаклланиши ҳам субъектив, ҳам объектив шарт- шароитларга боғлиқ. Субъектив факторлар талабалар шахсининг индивидуал хусусиятлари: уларнинг умумий махсус таълим даражасига, дунёқарашининг шаклланганлик даражасига, маънавий, ахлоқий, эстетик ва талабаларнинг ўқишга бўлган муносабатларини белгилаб берадиган бошқа тасаввурларига бевосита боғлиқ. Бундан ташқари, субъектив шароитлар фаол ўз-ўзини тарбиялаш ва мустақил билим олиш машғулоти (ўз фанига меҳр, уни яхши билиш, чиройли нутқ) натижасида ўзгаради ва ривожланади, бошқалари эса ўзгармайди (болаларга бўлган меҳр-муҳаббат, овоз кучи, соғлиқ). Объектив шарт-шароитлар таълим-тарбия ишларининг даражаси, муносабатларнинг хусусиятлари, педагогик жамоага ва ўқувчиларга қўйиладиган талабларнинг характери билан белгиланади, бевосита муҳитга ва ҳоказоларга боғлиқ, улар баъзан талабалар лаборатория ва амалий таълим машғулоти ва ўқув-тарбиявий амалиётини ўтайдиган мактабларда яхши сифатда бўлмайди. Бу эса талабаларнинг педагогик кўникмани шакллантириш заруриятини англаш, ўз-ўзини танқид қилиш ва ўз-ўзини таҳлил қилишни тарбиялаш даражаси, ўз-ўзини баҳолаш даражаси муҳим аҳамиятга эга бўлган субъектив, индивидуал сифатлари билан бирикиб, объектив шарт-шароитлар таъсири янада самарали бўлади, деган хулосага олиб келади. Қулай субъектив ва объектив шароитларда ҳам кўникмаларнинг шаклланиши ўз-ўзидан, бетартиб ҳолда ва ОТМ ўқитувчиларининг маълум мақсадга йўналтирилган фаолиятдан ҳоли олиб борилса, ижобий натижа бермайди.

Еттинчи ҳаракатлантирувчи куч-бошланғич синфларда технология ва уни ўқитиш методикаси ўқитувчиларининг педагогик касбий маҳорати. Унинг моҳияти рефлексияни амалга ошириш учун машғулотлар даврида ва аудиториядан ташқари тадбирларда ўқитувчининг намунали ҳаракатида намоён бўлади.

Foydalanilgan adabiyotlar:

1. O‘zbekiston Respublikasi Prezidentining “Xalq ta’limini boshqarish tizimini takomillashtirish bo‘yicha qo‘shimcha chora-tadbirlar to‘g‘risida”gi 05.09.2018 yildagi № PF-5538 Farmoni.
2. <http://www.ziyonet.uz>. - axborot ta’lim portali.
3. <http://www.gazeta.uz/uz/subject/534>.

UMUMIY O‘RTA TA’LIM MAKTABLARIDA STEAM TA’LIMIDAN FOYDALANISH

*Toshtemirov Baxtiyor, Qashqadaryo VXTXQTMOH o‘qituvchisi,
Tўрақулова Холита Илҳомовна Тошкент шаҳар 319 – ўрта таълим мактаб ўқитувчиси*

***Annotatsiya.** Ushbu maqolada STEAM ta’limi texnologiyasi loyihalash metodiga tayangan holda uning asosida bilish va badiiy izlanish yotadi. Bunday izlanish amaliy faoliyat jarayonida bilimlarni olish, so‘ngra ulardan amaliyotda qayta foydalanish, ya’ni o‘yinlarda konstruksiyalar tuzish, texnik ijodiyot elementlarini qo‘llab, bilim olishga oid tadqiqot ishlari yoritilgan.*

***Kalit so‘zlar:** STEAM ta’limi, axborot, texnologiya, dastur, kreativ o‘quvchilar.*

***Аннотация.** Эта статья основана на методе проектирования образовательных технологий STEAM и основана на когнитивных и художественных исследованиях. Такие исследования направлены на приобретение знаний в ходе практической деятельности, а затем их повторное применение на практике, то есть создание конструкций в играх, использование элементов технического творчества и приобретение знаний.*

***Ключевые слова:** STEAM образование, информация, технологии, программное обеспечение, креативные школьники.*

***Annotation.** This paper is based on the design method of STEAM educational technology and is based on cognitive and artistic research. Such research focuses on the acquisition of knowledge in the course of practical activities, and then their re-application in practice, that is, the creation of constructions in games, the use of elements of technical creativity and the acquisition of knowledge.*

***Keywords:** STEAM education, information, technology, software, creativit.*

Umumiy o‘rta ta’lim maktablarida ona tili va adabiyot fanini o‘qitishda darslarni integratsion tarzda tashkil etish, o‘quvchilar kreativligini oshirish, o‘quvchilarning bilish faoliyatini faollashtirish yo‘llari bilan tanishtirish, o‘qituvchilarga didaktik o‘yinli darslarni o‘tkazish bo‘yicha tavsiyalar berish, ushbu darslarda foydalaniladigan didaktik materiallarni tayyorlash ko‘nikmalarini hosil qilish VXTXQTMOH markazi o‘qituvchilarining asosiy vazifalari sanaladi.

Bugungi davr talabi dunyo ta’limi oldiga katta vazifalarni qo‘ymoqda, ya’ni bolani kelajakda jamiyatda yashashga tayyorlashi kerak. Bunda birinchi navbatda tez o‘zgarayotgan, yangilanib borayotgan

axborotlar bilan uyg'un holda faol ishlaydigan kasb egalari timsolini bugungi o'quvchi yoshlarda shakllantirish lozim. Bugungi kunda ta'lim jarayonida STEAM ta'lim texnologiyasidan foydalanish samarali usullardan hisoblanadi. Axborotni olish, qayta ishlash va amaliyotda foydalanish STEAM ta'limi dasturining asosini tashkil etadi.

STEAM ta'limi Amerikada ishlab chiqilgan. Ayrim maktablar o'z bitiruvchilarining keyingi faoliyatini kuzatib, tabiiy fanlar, texnologiya, muhandislik mahorati, matematika fanlarini integratsiyalashga qaror qilishdi, shunday qilib, STEM (Science, Technique, Engineering and Math) tizimi yuzaga keldi. Keyinchalik unga san'at (Art) qo'shildi, endilikda STEAM oxirigacha shakllandi. O'qituvchilarning fikricha, bu fanlardan egallangan bilimlar o'quvchilarning kelajakda yuqori malakali mutaxassislar bo'libetishishlariga yordam beradi

STEAM ta'limi texnologiyasi loyihalash metodiga tayangan holda uning asosida bilish va badiiy izlanish yotadi. Bunday izlanish amaliy faoliyat jarayonida bilimlarni olish, so'ngra ulardan amaliyotda qayta foydalanish, ya'ni o'yinlarda konstruksiyalar tuzish, texnik ijodiyot elementlarini qo'llab, bilim olishga oid tadqiqot ishlarida amalga oshiriladi.

Shu o'rinda STEAM yana nimani anglatadi degan savol tug'iladi. STEAM ta'limi XXI asr uchun muhim ko'nikmalarni rivojlantirishni anglatadi. Ushbu ko'nikmalar juda keng va sinfda qamrab olingan matematika va fan fanlari bilan chegaralanmaydi. Bugungi kunda tezkor va hamkorlikdagi ish sharoitida STEAM o'quvchilarni maktab yoki ish joyidagi dasturlarida muvaffaqiyat qozonishga tayyorlashga yordam beradi.

STEAM an'anaviy o'qishga muqobil yondashuv hisoblanadi. Bunda bolalar Science (tabiiy fanlar), Technology (texnologiya), Engineering (muhandislik), Art (san'at) va Mathematics (matematika)ni fanlararo bog'lanishlar va amaliy yondashuvga asoslangan holda o'rganadilar. STEAM o'quvchilarning loyiha va o'quv-tadqiqot faoliyatini maktabda va maktabdan tashqarida amalga oshirish imkonini beradi.

STEAM ta'limi o'quvchi yoshlarning rivojlanishini tashqi olam bilan bevosita bog'laydi. Ma'lumki, tabiiy fanlar atrofimizdagi olam bilan bevosita bog'liq texnologiya kundalik hayotimizda doimiy ravishda qo'llaniladi, muhandislik esa uylar, yo'llar, ko'priklar va mashina mexanizmlarda o'z aksini topgan, biror bir kasb, kundalik mag'ulotlarimiz ozmi-ko'pmi matematika fani bilan ham bog'langandir.

STEAM ta'limi asosida yondashuv o'quvchi yoshlarga dunyoni tizimli ravishda o'rganishga, atrofda ro'y berayotgan jarayonlarni mantiqiy mushohada qilishga, ulardagi o'zaro aloqani anglab etishga o'zi uchun yangi, noodatiy va qiziqarli narsalarni kashf qilishga imkon beradi. Qandaydir yangilikni kutish orqali o'quvchi yoshlarda qiziquvchanlikni rivojlantiradi, o'zi uchun qiziqarli masalani aniqlab olishni, yechimini topishning algoritimini ishlab chiqishni, natijalarni tanqidiy baholashni, fikrlashning muhandislik jihatlarini shakllantirishga olib keladi.

STEAM yondashuvining asosiy g'oyasi quyidagicha: amaliyot nazariy bilimlar kabi muhimdir. Bunda o'quvchilar ta'lim jarayonida nafaqat o'z aqlini, balki yo'llarini ham ishlatishga majburlidirlar. Sinf xonasidagi ta'lim olish jarayoni jadal rivojlanayotgan olam o'zgarishlardan ortda qolmoqda. STEAM yondashuvining asosiy xususiyati shundaki, bunda o'quvchilar ko'pchilik fanlarni samarali o'rganishda aqli hamda yo'llaridan foydalanishadi, bilimlarni mustaqil "egallashadi". O'quvchilar o'quv mashg'ulotlarida tajribalar o'tkazishadi, modellarni konstruksiyalaydi, musiqa va filmlarni mustaqil yaratadi, robotlarni yasaydi, ya'ni o'z g'oyalarini amalga oshirib, mahsulot yaratadi. Ko'pgina mamlakatlarda STEAM-ta'limi quyidagi sabablarga ko'ra yuqori baholanadi:

Hamkorlik - san'atga asoslangan ta'lim loyihalari boshqalar bilan yaxshi ishlaydigan o'quvchilarni rag'batlantiradi va mukofotlaydi. O'quvchilar STEAM mavzusidagi loyihani san'at orqali ifoda qilishning eng yaxshi usullari to'g'risida muhokama qilishlari va o'zaro muloqot qilishlari kerak.

Ijodkorlik - Fan va matematikani san'at bilan birlashtirgan holda, STEAM ta'limi miyaning chap va o'ng tomonlarida ijodkorlikni rivojlantiradi.

Tanqidiy fikrlash - STEAM o'quvchilar yechimlar va faktlarni yodlab olishdan tashqari ko'proq narsalarni oladi; san'at orqali STEM tushunchalarini topish va ifodalash orqali ular mavzuni yanada tanqidiy va chuqurroq tushunchasini rivojlantiradilar.

Innovatsiya - ijodkorlik va tanqidiy fikrlash qobiliyatlari orqali har bir guruh o'quvchilar innovatsiyalar ko'nikmalarini shakllantirishga yordam beradigan san'at orqali tushunchalarni ifoda etishning o'ziga xos usullarini topadilar.

Qattiqqo'llik - san'at tabiiy ravishda o'quvchilarning e'tiborini jalb qiladi va guruhlarda ishlashni rag'batlantiradi, shuning uchun ular qiyin loyihalarni davom ettirishadi.

Ehtiros - san'at barchamizda ishtiyoqni uyg'otadi, o'rganish orqali o'z ijodlarini ifoda etishga ijozat berilgan o'quvchilar ushbu mavzuni o'zlashtiradilar.

Ishonch - o'quvchilarga o'zlari o'rganish va yaratishga imkoniyat berish orqali o'qituvchilar ishonchni uyg'otishi va ilhomlantirishi mumkin.

Muammolarni hal qilish - san'at va STEAM o'quvchilarga muammolarni yangi va yangi usullar bilan qanday hal qilishni o'rgatishda qo'llaniladi.

Vaqtning boshqarish - STEAM loyihalari amaliy mashg'ulotlarga va sinflarda qatnashishga qaratilganligi sababli, o'quvchilar ularni tugatish uchun o'z vaqtlarini qanday qilib samarali boshqarishni o'rganishlari kerak.

Xulosa qilib aytganda, STEAM o'quvchilarni tajribalar o'tkazish, modellarni konstruksiyalash, musiqa va filmlarni mustaqil yaratish, o'z g'oyalari amalga oshirish va mahsulot yaratishni rag'batlantiradi. O'qitishga bunday yondashuv bolalarga nazariy bilim va amaliy ko'nikmalarini samarali chog'ishtirish imkonini beradi.

Foydalanilgan adabiyotlar:

1. O'zbekiston Respublikasi Prezidentining "Xalq ta'limini boshqarish tizimini takomillashtirish bo'yicha qo'shimcha chora-tadbirlar to'g'risida"gi 05.09.2018 yildagi № PF-5538 Farmoni.

2. <http://www.ziyonet.uz>. - axborot ta'lim portali.

3. <http://www.gazeta.uz/uz/subject/534>.

O'QUVCHILARNING MA'NAViy-AXLOQIY TARBIYASIDA AXLOQIY VA ESTETIK TARBIYANING INTEGRATSIYASI

Zaripova Muslima.

*QVXTXQTMOHM Maktabgacha, boshlang'ich va
maxsus ta'lim kafedrasi o'qituvchisi*

Annotatsiya. Maqolada o'quvchilarni ma'naviy-axloqiy tarbiyalashda axloqiy va estetik tarbiyaning integratsiyasi yoritib berilgan. Shu bilan birga integratsiya tushunchasining mazmun-mohiyati ko'rsatib o'tilgan.

Kalit so'zlar. Integratsiya, axloqiy tarbiya, estetik tarbiya, pedagog.

Аннотация. В статье описывается интеграция нравственно-эстетического воспитания в духовно-нравственное воспитание учащихся. В то же время показана сущность концепции интеграции.

Ключевые слова. Интеграция, нравственное воспитание, эстетическое воспитание, педагог.

Annotation. The article describes the integration of moral and aesthetic education in the spiritual and moral education of students. At the same time, the essence of the concept of integration is shown.

Keywords. Integration, moral education, aesthetic education, teacher.

Ilm-fan, texnika va texnologiyaning shiddatli rivojlanishi jamiyat hayotining barcha sohalarida yangiliklar yaratish, mavjud nazariya va g'oyalarni takomillashtirishni taqozo etmoqda. Asrlar davomida jamiyatda ro'y berayotgan ijtimoiy-iqtisodiy o'zgarishlar ta'lim – tarbiya tizimida ham o'z aksiga ega bo'lgan. Shu sababli ijtimoiy, iqtisodiy va madaniy sohalarida ro'y berayotgan tub o'zgarishlar, yangilanishlarga muvofiq ravishda ta'lim-tarbiya mazmuni ham takomillashib borishi lozim. Mazkur talabning to'la qondirilishida ta'lim muassasalarida faoliyat olib borayotgan o'qituvchi(pedagog)larning ijtimoiy, iqtisodiy va madaniy o'zgarishlar mohiyatini anglay olishlari, ta'lim-tarbiya jarayonining ularga mos kelishini ta'minlashlari muhim ahamiyat kasb etadi. Ta'lim tarbiya jarayonida integratsiyalashgan tarbiya va ta'limning ustuvor o'rin egallashi jamiyat va ta'lim-tarbiya o'rtasida o'zaro aloqadorlikni qaror toptiradi.

Pedagogik faoliyat samaradorligini oshirish, pedagoglarning ijtimoiy buyurtmani bajarishga shaxsan hissa qo'shishlarini ta'minlashda ularning kasbiy malakalarini oshirib borishlari muhim ahamiyat kasb etadi. Pedagoglarning kasbiy malakalarini oshirish yo'lida tashkil etadigan amaliy harakatlarining samarasini ular tomonidan integratsion faoliyat malakalarining muvaffaqiyatli o'zlashtirilishi bilan belgilash mumkin. Mustaqillik yillarida ta'lim tizimida ham jamiyat ijtimoiy hayotining barcha sohalarida bo'lgani kabi tub islohotlar amalga oshirildi. Islohotlardan kutilgan asosiy natija sohada yangicha qarashlarni qaror toptirish, jahon standartlariga muvofiq malakali kadrlarni tayyorlash, o'qitish sifati, tarbiya samaradorligini yuqori bosqichlarga ko'tarish borasida yuzaga kelgan ijtimoiy ehtiyojni qondirishdan iboratdir.

Barkamol insonni tarbiyalab voyaga yetkazish aynan mana shu tizim asosida ro'yobga chiqariladi. Shu bois ta'lim tizimida zamonaviy ilm-fan, texnika va texnologiya rivojiga uyg'un ravishda ta'lim – tarbiya mazmunini yangilab borish muhim talablardan biridir. Mustaqillikdan so'ng o'tgan vaqt mobaynida ushbu talabni inobatga olish orqali ta'lim-tarbiya mazmuniga integratsion g'oyalarni singdirishga jiddiy e'tibor

qaratila boshlandi. Bu yoʻnalishda, yaʼni “integratsiya” tushunchasining mohiyatini oʻrganish, integratsion jarayonlar mazmunini tahlil qilish, pedagogik integratsiyalarning oʻziga xos xususiyatlarini oʻrganish, Oʻzbekiston sharoitida pedagogik integratsiyalarni yaratish uchun zarur shart-sharoitlarni vujudga keltirish, mavjud pedagogik integratsiyalarni umumlashtirish va ommalashtirishdan iboratdir. Hozirgi davrda taʼlim-tarbiya tizimida integratsion jarayonlar juda tezkor darajada rivojlanmoqda. Taʼlim-tarbiyani integratsionlashtirish bevosita, geopolitik regionlar doirasida amalga oshirilib, bunda tarixiy u yoki bu darajada ijtimoiy-iqtisodiy sharoitlari yaqin yoki oʻxshash turadigan mamlakatlarning taʼlim-tarbiya tizimini birlashtirmoqda. Bugungi kunda taʼlim-tarbiya sohasida integratsion jarayonni amalga oshirish uchun yagona oʻziga xos mexanizmi yaratilgan. Bu sohada Oʻzbekistonda maʼlum natijalarga erishilgan boʻlib, bu natijalar samarasi natijasida Oʻzbekiston va Yevropa davlatlari uchun ham namuna boʻla oladigan eng qulay taʼlim tizimi modelini yaratishga harakat qilinmoqda. Taʼlim-tarbiyada integratsion jarayonlar alohida ahamiyat kasb etadi. Bu axloqiy va estetik tarbiyaning integratsiyalashgan tizimi muammosini ham hal qilish imkoniyatini beradi. Shu oʻrinda savol tugʻiladi: integratsiya nima, u qanday jarayon?

“Integratsiya” soʻzi lotincha integration - tiklash, toʻldirish, “integer” butun soʻzidan kelib chiqqan. Integratsiya gʻoyasi XVIII asrning yigirmanchi yillarida ingliz olimi G. Spenser tomonidan fanga kiritilgan. Integratsiya muammosini hal etish borasida olimlar birmuncha ishlarni amalga oshirganlar. Rivojlangan davlatlarda taʼlim mazmunini integratsiyalash borasida muhim va dolzarb ishlar amalga oshirilgan. Angliya, Yaponiya, Vengriya, Gong Kong davlatlarda taʼlim mazmunini integratsiyalashga erishilgan. Shaxs dunyoqarashining shakllanishida maʼnaviy-axloqiy tarbiya ham muhim oʻringa ega boʻlib, uni samarali tashkil etish oʻquvchida maʼnaviy-axloqiy ongni shakllantirishga yordam beradi. Axloqiy tarbiya muayyan jamiyat tomonidan tan olingan va rioya qilinishi zarur boʻlgan xulq-atvor qoidalari, mezonlarini oʻquvchilar ongiga singdirish ularda axloqiy ong, axloqiy faoliyat koʻnikmalari hamda axloqiy madaniyatni shakllantirishga yoʻnaltirilgan pedagogik jarayon boʻlib, ijtimoiy tarbiyaning muhim tarkibiy qismlaridan biri sanaladi.

Axloqiy tarbiya oʻquvchilarda dunyoqarashni shakllantirishda ham muhim ahamiyatga ega boʻlib, uni samarali tashkil etishda ong, his-tuygʻu hamda xulq-atvor birligiga erishish maqsadga muvofiqdir. Zero, ular birligida maʼlum kamchiliklarning yuzaga kelishi ham oʻquvchilarning komil shaxs boʻlib kamol topishlariga salbiy taʼsir koʻrsatadi. Dunyoqarash tabiat, jamiyat, inson tafakkuri hamda shaxs faoliyati mazmunining rivojlanib borishini belgilab beruvchi dialektik qarashlar va eʼtiqodlar tizimidir. Yuksak maʼnaviy komillik, yurt ozodligi, obodligi va xalq farovonli yoʻlida fidokorona mehnat qilish, oʻziga va atrofda qilargalarga nisbatan talabchan boʻlish, oʻzida irodaviy sifatlarni tarbiyalay olish, intiluvchanlik, tashabbuskorlik, tashkilotchilik, ijodkorlik hamda mustaqil fikrlash layoqatiga ega boʻlish kabi xislatlarni mustaqil Oʻzbekiston Respublikasi hayotida ustuvor boʻlgan tamoyillar sifatida eʼtirof etish mumkin.

Foydalanilgan adabiyotlar:

1. Mavlonova R. Boshlangʻich taʼlim integratsiyasi. – T.: Oʻqituvchi, 2009.

OʻQUVCHI YOSHLARDA DIZAYNERLIK QOBILIYATLARINI RIVOJLANTIRISHDA MILLIY KASHTACHILIK SANʼATIMIZNING TUTGAN OʻRNI

*Eshnazarova Mazifa Allanazarovna,
Qashqadaryo viloyati XTXQTMOHM*

***Annotatsiya.** Ushbu maqolada hozirgi kunda oʻquvchi yoshlarni kasb hunarga yoʻnaltirish, ularning dizaynerlik qobiliyatlarini rivojlantirishda milliy qadriyatlarimiz, yaʼni kashtachilik sanʼatining tutgan oʻrni haqida, kashtachilikni oʻqitish metodikasining umumiy masalalari, kashtachilik toʻgaragi mashgʻulotlarini olib borish metodlari, haqida maʼlumotlar yoritilgan.*

***Kalit soʻzlar:** dizaynerlik, badiiy-ijodiy, kashtachilik, dekorativ buyumlar, koʻnikma, tafakkur, tashabbus, ijodiy tasavvurlar.*

***Аннотация.** Эта статья предназначена для руководства текущей студенческой молодежи к профессии, о наших национальных ценностях в развитии их дизайнерских навыков, то есть роли искусства, общие вопросы методики обучения вышивке, описаны способы проведения вышивальных кружков.*

***Ключевые слова:** дизайн, художественный, вышивка, декоративные предметы, способность, созерцание, инициатива, креативный разрез.*

***Annotation.** This article discusses the current orientation of students to the profession, our national values in the development of their design skills, the role of the art of embroidery, general issues of teaching methods of conducting embroidery classes, information about.*

Keywords: design, artistic, embroidery, decorative items, ability, contemplation, initiative, creative cross-section.

Bugungi kunda mamlakatimizning barcha sohalari kabi ta'lim sohasida ham ulkan ijodiy ishlar amalga oshirilmoqda. Shu jumladan, maktabdan tashqari ta'lim tizimida olib borilayotgan islohotlar o'z natijasini ko'rsatmoqda.

O'zbekiston Respublikasi Prezidenti Sh.M.Mirziyoyev raisligida 2019-yil 19-mart kuni yoshlarga e'tiborni kuchaytirish maqsadidagi beshta muhim tashabbusda yoshlarning bo'sh vaqtini mazmunli o'tkazish va kasb tanlashga katta e'tibor qaratildi.

Sinfdan va maktabdan tashqari ta'lim jarayonida o'quvchilarda mustaqil ijodiy ishlashga, ularda izlanishlar olib borish elementlarini shakllantirish va kelajakda ularni ongli ravishda to'g'ri kasb tanlashlarida alohida o'rin egallaydi. Shuningdek, ularda mas'uliyatni sezish va ularning mehnat faoliyatiga tayyorlash kabi jarayonni rivojlantiradi.

Sinfdan va maktabdan tashqari ta'lim jarayonini o'tkazish nafaqat o'quvchilarga, balki o'qituvchilar uchun ham foydalidir. Bunda o'qituvchi o'z o'quvchilarini yaxshiroq bilish, ular bilan muomala qilish hamda doimo zamonaviy fan-texnika yangiliklari bilan tanishtirib borishga harakat qiladi.

O'quvchilarning ijodiy qobiliyatlarini rivojlantirishda texnologiya darslari va tasviriy san'atning katta ahamiyatini hisobga olib dizaynerlik ijodkorligidan foydalanish o'quvchi shaxsini shakllantirish va rivojlantirishda alohida ahamiyatga ega bo'ladi. Chunki, dizaynerlik ijodiy- faoliyat, qandaydir sifat jihatidan yangi, ilgari hech mavjud bo'lmagan yangilikni yaratishdir. Bu faqat ushbu inson emas, balki boshqalar uchun ham nimadir yangi, qimmatli bo'lgan narsani yaratishdir. Bu kabi subyektiv qadriyatlarni yaratish jarayonida sinfdan tashqari ishlarning imkoniyatlari juda katta.

Zamonaviy dunyoda sodir bo'layotgan jarayonlarning turli-tumanligi va murakkabligi o'sib kelayotgan shaxsning rivojlanishiga yangi talablar qo'yimoqda. Inson faoliyatining har qanday sohasida ijodkorlik masalalarini hal qilishda ratsional, nostandart yo'llarni izlash, jamiyatning har bir a'zosining intellektual imkoniyatlarini oshirish, insonning ijodiy qobiliyatlarini imkon qadar rivojlantirish davrning qat'iy va dolzarb ehtiyoji bo'lib qolmoqda. Shuning uchun bolalar va o'smirlarning ijodiy rivojlanishlarining samarali yo'llarini izlash bugungi kunda pedagogika fani va umuman, jamiyatning ijtimoiy ahamiyatli, ustuvor vazifalaridan hisoblanadi.

Ijodiy qobiliyatlarini rivojlantirish muammosi pedagogika va psixologiya fanlari chegarasida yotadi.

Ijodiy tasavvurni faollashtirish - badiiy-ijodiy tafakkurni rag'batlantirishning muhim omili. To'garak ishi amaliyoti ijodiy tasavvurning samaradorligi bir qator sharoitlar xususiyatlariga bog'liq bo'lishini ko'rsatadi:

I. O'quvchilarning ijodiy tasavvurlar nazariyasini bilishlari.

II. Badiiy-ijodiy yaratuvchilikning ijtimoiy ahamiyati, holatini o'quvchilarga tushuntirib berish.

III. O'quvchilarning ehtiyoj sifatidagi psixologik kayfiyatlari.

IV. Olgan bilim, ko'nikma va malakalaridan o'z amaliyotlarida foydalanishga yo'naltirish hamda:

1) badiiy ijodkorlik ehtiyojlarining mavjudligi;

2) yangilikka intilishi;

3) o'zini ifoda etishga intilishi;

4) musobaqalashish holati;

5) bilimlari darajasi. qiziqishlari, layoqati.

Dizayn ijodkorlik sohasi sifatida yangi yo'nalish bo'lmasa-da, respublikamiz ta'lim muassasalarida o'quvchilarda dizaynerlik ijodkorligini rivojlantirish borasida tajribalar yetarli emas. Shu ma'noda dizayn sohasiga oid tarixiy-nazariy ma'lumotlar o'quvchilarda dizaynerlik ijodkorligini rivojlantirish tizimida muhim o'rin tutadi. Shu yo'sinda milliy liboslar dizaynida kashtachilik san'ati to'garagini tashkil etish va o'rgaish maqsadga muvofiq.

Kashtachilik kasbi ham sharaflil kasblardan biri hisoblanadi. Shuningdek, kashtachilik kasbi sirlarini, ularni har tomonlama tarbiyalashni o'rgatishda zarur bo'lgan bilim, ko'nikma, malakalarni hosil qilish yo'l-yo'riqlarini o'rgatish lozim.

Kashtachilik - qadimiy va ommabop qo'l mehnati turlaridan hisoblanadi. Qo'lida kashta tikib bezatilgan kiyim va buyumlarga bo'lgan qiziqish yildan yilga ortib bormoqda, chunki tabiiy tanlangan ipak yordamida inson kashtachilik hunarini mukammal o'rgangan bo'lsa, o'zining didiga, talabiga mos keladigan turli mavsumlar uchun mo'ljallangan xilma-xil kiyimlar va buyumlarni bezash imkoniyatiga ega bo'ladi. Hunar, albatta, yoshlikdan o'rgatiladi. Yurtimizda ko'pgina o'quv fanlari amaliy san'at turlariga oid hunarlarni o'rgatish bilan bir qatorda kashta tikish hunarini o'rgatadigan maktabdan tashqari muassasalar faoliyat yuritmoqda. Bu hunar yosh avlodning mehnatga muhabbat, badiiy did va mahorat, sabrlik va ijodkorlik tuyg'ularini shakllantiradi.

Kashtachilik to'garaklari maktablar qoshida hamda maktabdan tashqari o'quv tarbiya muassasalarida, mahalla qo'mitalari qoshida tashkil etiladi. Bu to'garaklarda yoshlar kashtachilik tarixi, tikish uchun kerakli jihozlar va iplarning turlari, ranglarni to'g'ri tanlash va ulardan to'g'ri foydalanish, tikish uslublari, tikilgan buyumlar va kiyimlarni kerakli o'lchovda tikish, tikilgan kiyimlarga ishlov berish, ularni asrash kabi malakalarni egallaydilar.

O'qituvchi ixtiyorida o'qitishning turli-tuman metodlari mavjud. Agar ko'nikmani shakllantirish shartlariga rioya qilinsa, o'qitishning amaliy metodlari o'quv materialining muvaffaqiyatli egallanishiga yordam beradi, albatta. Kashtachilikni o'rganish jarayonida nazariy bilimlar beriladi va amaliy mashg'ulotlar o'tkaziladi. Nazariy bilimlar berishda bo'lajak to'garak rahbarlariga to'garakni tashkil etishning ilmiy-nazariy asoslarini ochish, ularga ma'naviy, milliy, mehnat, axloqiy, badiiy tarbiya talablari va uni amalga oshirish yo'llari o'rgatiladi. Nazariy bilimlar berishda ilg'or tajriba manbalaridan foydalanish zarur. Shuningdek, to'garak mashg'ulotlari mavzularini o'rganishda qo'llaniladigan texnika vositalari, ko'rgazma qurollar namoyish etiladi.



Kashtachilik to'garaklarida ishni to'g'ri tashkil qilish - yoshlarimizga ularning bo'sh vaqtlarini unumli va mazmunli o'tkazishlariga, kasbga yo'llashga, ijtimoiy foydali mehnat bilan mashg'ul bo'lishlariga, o'z mehnatlari samarasidan bahramand bo'lishlariga imkoniyat yaratadi. To'garaklarda ishlar o'zlari oila a'zolari uchun turli buyum va kiyimlarni kashtachilikda bezashni o'rganish bilan bir qatorda, to'garaklarda ko'rgazma materiallari sifatida qo'llaniladigan chok turlari namunalarini, kichik o'lchamdagi xilma xil buyumlar va kiyimlar tayyorlaydilar. To'garaklarda kashtachilikni o'rgatish jarayonida to'garak a'zolariga turli dekorativ buyumlar, uy bezak jihozlari, oyinchoqlarga kiyimlarni kashtachilikda bezashni o'rgatishga alohida e'tibor qaratish lozim. Bunday ishni bajarish jarayoni insonning o'zini kengroq namoyon qila olishiga imkon yaratadi, ijod qilishga, ishni san'at darajasiga ko'tarishga yo'naltiradi.

To'garak a'zolarining bajargan ishlari to'garak ishining hisobot materiali bo'ladi. Bu ishlar bilan turli xil bellashuv va ko'rgazmalarda ishtirok etiladi. Ko'rgazmalar, bellashuvlarning tashkil etilishi esa, o'z navbatida to'garaklarga bo'lgan e'tiborni, kashtachilikka va boshqa hunarga bo'lgan qiziqishni keng jamoatchilik diqqatini jalb etish, to'garaklarga yangi-yangi o'quvchilarning kelishi uchun imkon yaratadi.

Foydalanilgan adabiyotlar:

1. O'zbekiston Respublikasi Prezidenti Sh.M.Mirziyoyev raisligida 2019-yil 19-mart kuni yoshlarga e'tiborni kuchaytirish maqsadida o'tkazilgan video selektor yig'ilishi yuzasidan hujjatlar jamlanmasi.
2. Maktabdan tashqari ta'limga qo'yiladigan Davlat talablari. O'zbekiston Respublikasi Xalq ta'limi vazirining 2015-yil 31-martdagi 7mh-sonli buyrug'i.
3. Obloberdiyeva Z. Buxoro kashtachilik san'ati. -Buxoro: 2002.
4. Sharqona milliy liboslar ensiklopediyasi. - Toshkent: 1997.
5. Bulatov S. Xalq amaliy bezak san'ati. - T.:1991.
6. Ziyonet.uz.

ЎЗБЕКИСТОНДА КЎРИШИДА НУҚСОНИ БЎЛГАН БИТИРУВЧИ ЁШЛАРНИ ҲАЁТДА ИЖТИМОЙ МОСЛАШУВИНИ АМАЛГА ОШИРИШНИНГ ҲУҚУҚИЙ АСОСЛАРИ

Холиков Азамат – Тошкент шаҳри

Аннотация. Ушбу мақолада ижтимоий ҳимояга муҳтож инсонларни билим олиши ва келажакда уларни иш билан таъминланиши, бу борада амалга оширилган ишлар, қабул қилинган қарорлар бўйича батафсил маълумотлар берилган.

Калит сўзлар: ижтимоий ҳимоя, реабилитация, таълим муассасаси, ҳуқуқ, ногиронлик, ислоҳот.

Аннотация. В данной статье представлена подробная информация об образовании людей, нуждающихся в социальной защите, и их будущей занятости, о проделанной работе в этом направлении, принятых решениях.

Ключевые слова: социальная защита, реабилитация, образовательное учреждение, право, инвалидность, реформа.

Annotation. This article provides detailed information about educated people in need of social protection and their future employment.

Key words: social protection, rehabilitation, educational institution, law, disability, reform.

Ўзбекистон Республикаси Мустақиллигининг дастлабки кунларидан бошлаб, аҳолини ижтимоий ҳимоя қилиш масаласида алоҳида эътибор бериб, тизимли ишлар амалга оширилиб келинмоқда. Бу борада, ижтимоий ҳимояга муҳтож ногиронлиги бўлган ёшларни таълим-тарбия олиши, жамиятда ўз ўрнини эгаллаши борасида сезиларли ишлар йўлга қўйилиб келинмоқда. Жумладан, Ўзбекистон Республикасида “Ногиронларни ижтимоий ҳимоя қилиш тўғрисида”ги қонуннинг қабул қилиниши ногирон шахсларни ҳуқуқ ва мажбуриятларини рўёбга чиқишига ҳуқуқий асос бўлди. Қонунга кўра ногиронлиги бўлган шахсларни меҳнат қилиши, улар учун қулай иш шароитларини яратиш масаласида алоҳида (3 фойзлик) давлат квотасининг жорий этилиши ушбу соҳани такомиллашувига ёрдам берди.

Бундан ташқари, ногиронлиги бўлган ўқувчилар учун ихтисослаштирилган интернат-мактабларининг ташкил этилиши, шунингдек, Республиканинг кўпгина ҳудудларида ногирон болалар билан ишлайдиган реабилитация марказларининг жорий этилиши, фикримизнинг ёрқин исботидир. Реабилитация марказлари орқали юзлаб ногирон болалар ҳаётга ижтимоий мослашув тадбирларини малакали шифокорлар, дифектологлар, психологлар ёрдамида ўзларидаги нуқсонларни коррекциялаш тизими яхши йўлга қўйилган десак, тўғри бўлади. Жумладан, ақлий ривожланишда, нутқида камчилиги бўлган юзлаб болаларни ижтимоий ҳаётга реабилитация қилинаётганлиги бизни қувонтирмоқда.

Мустақилликнинг дастлабки йилларидаёқ, жисмоний ёки психик ривожланишида нуқсонли болаларни ўқитиш ҳамда тарбиялаш давлатимизнинг таълим соҳасидаги устувор йўналиши сифатида белгилаб олинди. Жумладан, Ўзбекистон Республикаси Конституциясининг 41-моддасида ҳар ким билим олиш ҳуқуқига эгаллиги қонуний жиҳатдан мустаҳкамлаб қўйилди.

Ўзбекистон Республикасининг “Таълим тўғрисида”ги Қонунининг 23-моддасида жисмоний ёки руҳий ривожланишида нуқсонли бўлган, шунингдек, узоқ вақт даволанишга муҳтож бўлган болалар ва ўсмирларни ўқитиш, уларни тарбиялаш ҳамда даволаш учун ихтисослаштирилган таълим муассасаларининг ташкил этилиши ҳамда болалар ва ўсмирларни ушбу таълим муассасаларига юбориш ва улардан чиқариш ота-оналарининг ёки бошқа қонуний вакилларининг розилиги билан психологик-тиббий-педагогик комиссиянинг ҳулосасига биноан амалга оширилишининг қонуний асослари белгилаб берилди.

Жамиятда кечаётган ислохотларни ўз вақтида бажарилишида айрим муаммолар юзага келмоқда. Мисол учун юқорида келтириб ўтилган (3 фойзлик) ишга қабул қилиш квотасини ишлатиш масаласи оқсоқлигича қолмоқда. Ушбу квотани ижросини таъминлаш мақсадида 2017 йил 5 декабрь Ўзбекистон Республикаси Вазирлар Маҳкамасининг 965-сонли “Ижтимоий ҳимояга муҳтож ва иш топишда қийналаётган фуқароларни давлат томонидан қўллаб-қувватлашни амалга ошириш чора-тадбирлар тўғрисида”ги қарори қабул қилиниши ногиронларнинг бандлигини таъминлашда туртки бўлди.

Охириги йилларга келиб, кўришида нуқсонли бўлган битирувчи ёшларни ҳаётда ижтимоий мослашувини амалга оширишда давлатимиз томонидан аниқ чора-тадбирлар белгилаб берилди. Мисол тариқасида, ногиронлиги бўлган шахсларни ҳаракатланиши, ахборот олиши, транспортдан фойдаланиши, меҳнат қилиши каби муаммоларни ҳал этилишида аниқ меъёрий ҳужжатлар ишлаб чиқилди. Ушбу меъёрий ҳужжат Ўзбекистон Республикаси Президентининг 2017 йил 1 декабрдаги “Ногиронлиги бўлган шахсларни давлат томонидан қўллаб-қувватлаш тизимини тубдан такомиллаштириш чора-тадбирлари тўғрисида”ги ПФ 5270-сонли Фармонининг қабул қилиниши жуда катта имкониятларни очиб берди. Фармонда кўрсатилганидек ногиронлиги бўлган шахсларни олий таълим тизимида ўқиши учун (2 фойзлик) квоталарни амалиётга жорий этилиши кўплаб ногиронларни касб эгаллашига ижобий таъсир кўрсатди.

Бироқ, анчадан бери бир муаммо барчамизни қийнаб келмоқда, яъни кўришида нуқсонли бўлган битирувчи ёшларнинг ишга жойлашишидаги турли хил тўсиқлар юзага келмоқда, ушбу муаммоларни бартараф этишда Меҳнат ва аҳолини бандлигини таъминлаш Вазирлиги ишга жойлашишдаги муаммоларни тизимли ҳал этишни аниқ бир чора тадбирларини ишлаб чиқмоғи лозим. Бунинг учун Ўзбекистон Республикасидаги ногиронларни ҳуқуқларини ҳимоя қиладиган ташкилотлар ҳамкорлигини йўлга қўйиш вақти келди десак, муболаға бўлмайди. Жумладан, биз сўз юритаётган кўришида

нуксони бўлган битирувчи ёшларни ишга жойлашишида давлат ва нодавлат ташкилотларининг бирдамлиги, муаммони ҳал этишдаги ўзаро ҳамкорлиги талаб этилади.

Инсон ҳеч қаерда ишламас экан, унинг меҳнат қобилияти ишчанлик даражаси йиллар ўтиши билан сушлашиб боради. Шундай экан, ногиронлиги бўлган шахсларни ҳуқуқ ва мажбуриятларини амалга оширишда қуйидаги вазифаларни бажариш лозим деб ўйлайман.

1. Ногиронлиги бўлган шахсларни таълим олишга, касб ўрганишга бўлган ҳуқуқларини ҳал этилиши.

2. Ногиронлиги бўлган шахсларни тиббий ҳуқуқлари, жамоат транспортдан фойдаланиш ҳуқуқлари ҳамда давлат ва жамият ишларида иштирок этиш ҳуқуқларининг амалга оширилиши.

3. Ногиронларга оид давлат дастурларини қабул қилишда уларга нисбатан қўшимча имтиёزلарни киритилиши.

4. Ногиронлиги бўлган шахслар учун қулай меҳнат шарт шароитларини яратилиши ҳамда улар бандлигини таъминланганлиги.

5. Ногиронлар муаммолари бўйича давлат ва нодавлат ташкилотларида ўзаро ҳамкорлик тадбирларини йўлга қўйилиши.

6. Жаҳондаги ривожланган мамлакатлар билан ўзаро алоқаларни ўрнатилиши.

7. Ногиронлар учун мўлжалланган ижтимоий лойиҳаларни ўз вақтида молиялаштирилиши ва амалга оширилиши.

Юқорида келтириб ўтилган вазифаларни босқичма босқич амалга оширсак, ўйлайманки олдимизда турган долзарб муаммоларни ечилишига амалий эришган бўламиз. Давлатимиз томонидан қабул қилинаётган ҳар бир норматив ҳужжатнинг ўз вақтида ижро этилиши, фуқароларнинг ҳуқуқ ва мажбуриятларини таъминланишига ҳуқуқий жиҳатдан кафолатланади. Бунинг учун фуқароларнинг ҳуқуқий маданиятини юксаклиги, амалга ошириладиган ислохотларни бажарилишига ўзининг ижобий таъсирини кўрсатади. Шундай экан, ногиронларнинг ҳуқуқларини рўёбга чиқишида барча давлат ташкилотларининг масъулиятини ошириш ва қонунларнинг ижросини тизимли йўлга қўйиш фурсати келди.

Сўзимиз сўнгида, жамиятда яшаётган ҳар бир инсон ўзининг фуқаролик бурчини виждонан бажарса, шубҳасиз, жамиятда инсонлар ҳуқуқларини таъминланишига албатта, эришамиз. Қабул қилинаётган қонунлар қоғозда эмас, амалда ўзини ижросини топмоғи зарур. Шунда фуқароларни ҳаёти фаровонликка тўлади десак, хато бўлмайди.

Фойдаланилган адабиётлар

1. Ўзбекистон Республикаси Конституцияси. – Т.: Ўзбекистон, 2007. – Б.10.
2. Ўзбекистон Республикасининг “Таълим тўғрисида”ги Қонуни // Ўзбекистон Республикаси Олий Мажлисининг Ахборотномаси, 1997 й., 9-сон, 225-модда; 2013 й., 41-сон, 543-модда

O'QUVCHILAR DIQQATINI RIVOJLANTIRISH PEDAGOGIK-PSIXOLOGIK MUAMMO SIFATIDA

*Rahmatullayeva Adiba Ilhomovna,
Qamashi tuman 24-maktab psixologi*

Annotatsiya. Maqolada o'quv faoliyatida o'quvchilar diqqatini rivojlantirishning pedagogik-psixologik asoslari yoritilgan.

Kalitso'zlar: diqqat, ixtiyoriy diqqat, ixtiyorsiz diqqat.

Аннотация. В статье описываются педагогические и психологические основы развития внимания студентов в образовательной деятельности.

Ключевые слова: внимание, произвольное внимание, непроизвольное внимание.

Annotation. The article describes the pedagogical and psychological foundations of the development of students' attention in educational activities.

Key words: attention, voluntary attention, involuntary attention.

O'quv jarayonida bolaga har bir daqiqada juda ko'p omillar ta'sir etib turadi. Lekin, o'quvchiga ta'sir etayotgan bu omillarning hammasi bir xil aniqlikda aks etmaydi. Ulardan ayrimlari aniq, yaqqol aks etsa, boshqa birlari shunchaki juda xira aks etadi, yoki umuman aks etmaydi. Bu esa ana shu bolaga ta'sir etayotgan narsalarga diqqatning qay darajada qaratilishiga bog'liqdir. Shuning uchun o'quvchi diqqati qaratilgan narsa va hodisalar aniq va to'la aks ettiriladi.

O'quvchi o'quv faoliyatining sifatini ta'minlaydigan eng asosiy vositalardan biri diqqatdir. O'z faoliyatining samaradorligini oshirish uchun har bir pedagog diqqat haqida umumiy tushunchaga ega bo'lishi kerak. Quyida diqqat haqidagi nazariy tushunchalar umumiy shaklda o'z aksini topgan.

Diqqat deb-ongni bir nuqtaga to'plab, muayyan bir obyektga faol qaratilishiga aytiladi. Diqqat shunday muhim jarayonki, u odamning barcha faoliyatida ishtirok etadi. Eng soddada faoliyatdan tortib, eng murakkab faoliyatni ham diqqatning ishtirokisiz bajarish mutlaqo mumkin emas. Shuning uchun diqqatning inson hayotidagi roli benihoya kattadir. K.D.Ushinskiyning "diqqat ruhiy hayotimizning shunday yagona eshigidirki, ongimizga kiradigan narsalarning barchasi shu eshik orqali o'tib kiradi" degan fikrlari uning ahamiyatini bildiradi. Haqiqatdan, ham diqqat eshigidan tashqarida qolgan narsa ongimizga yetib bormaydi [2].

Diqqat sezish jarayonida, idrok qilishda, xotira, xayol va tafakkur jarayonlarida har doim ishtirok etadi. Shu sabab diqqat psixik jarayonlarning sifatini ta'minlovchi vosita hisoblanadi.

Bola o'quv faoliyatiga zo'r diqqat bilan kirishgan paytida uning tashqi qiyofasida ayrim o'zgarishlar ko'zga tashlanadi. Nazariy jihatdan diqqatning sirtqi, ya'ni tashqi alomatlar quyidagicha ifodalanadi:

Birinchidan, diqqat qaratilgan narsani yaxshi idrok qilish uchun unga muvofiqlashishga urinishdan iborat harakatlar (tikilib qarash, quloq solish) qilinadi.

Ikkinchidan, ortiqcha harakatlar to'xtaydi. Jiddiy diqqatning xususiyatlaridan biri qimirlamasdan jim turishdir. Masalan, auditoriyadagi jimlik diqqat vaqtidagi harakatsizlik natijasi bo'lib, bu jimlik o'quvchilar o'qituvchini zo'r e'tibor bilan tinglashayotganini anglatadi.

Uchinchidan, kuchli diqqat paytida o'quvchining nafas olishi sekinlashib va pasayib qoladi [1].

Demak, diqqat paytida organizm reseptorlari alohida holatda bo'ladi. Ammo, bu holat diqqatning faqat tashqi ifodasi bo'libgina qolmay, balki uning ma'lum yo'nalishi va barqarorligini saqlab turuvchi shartlardan biri hisoblanadi.

O'quvchi ayrim narsalarga o'z diqqatini ongli ravishda o'zi xohlab qaratsa, boshqa bir narsalar diqqatni beixtiyor, ya'ni bizning xohishimizdan tashqari jalb qiladi. O'quvchi psixik faoliyatining muayyan obyektga yo'naltirilishi va to'planishiga qarab diqqat ixtiyorsiz, ixtiyoriy va ixtiyoriydan so'nggi diqqat turlariga bo'linadi.

Ixtiyorsiz diqqatdeb, to'satdan ta'sir qilgan biror sabab tufayli bizning xohishimizdan tashqari hosil bo'ladigan diqqatga aytiladi.

Odamning ko'zo'ngida paydo bo'ladigan juda yorqin rangli narsalar, o'zining tashqi ko'rinishi jihatidan odatdagi narsalardan keskin farq qiluvchi predmetlar, to'satdan paydo bo'lgan qattiq tovush, biror narsaning keskin harakati va shu kabilar ixtiyorsiz diqqatni yuzaga keltiruvchi sabablar bo'lishi mumkin. Masalan, dars paytida to'satdan uchib o'tgan samolyotning qattiq tovushi hammaning diqqatini beixtiyor o'ziga jalb qiladi. Ixtiyorsiz diqqat odamning har turli ehtiyojlari va qiziqishi bilan bevosita bog'liq bo'lgan diqqatdir. Shuning uchun ham ayni chog'dagi ehtiyojlarimiz, qiziqishlarimiz bilan bog'liq bo'lgan narsalarning ta'siri ixtiyorsiz diqqatga sabab bo'ladi.

Ixtiyoriy diqqat deb-oldindan belgilangan qat'iy bir maqsad asosida va ongli ravishda diqqatimizni ma'lum bir narsa va hodisalarga qaratishimizga aytiladi.

Odamning ko'pchilik faoliyatlari asosan ixtiyoriy diqqatning ishtiroki bilan amalga oshiriladi. Shuning uchun barcha faoliyat turlarida, ya'ni o'qish, o'yin va mehnat faoliyatlarida ixtiyoriy diqqatning roli juda kattadir. Ixtiyoriy diqqat ixtiyorsiz diqqatga nisbatan uzoq vaqt mobaynida davom etadigan diqqat turi bo'lib, u zo'r berishni, ya'ni irodaviy kuch sarf qilishni talab etadi.

Ixtiyoriy va ixtiyorsiz diqqatdan tashqari uning yana bir alohida turi ixtiyoriydan so'nggi diqqat deyiladi. Bu tushuncha psixologiyaga N.F.Dobrinin tomonidan kiritilgan. Agar maqsadga qaratilgan faoliyatda o'quvchi uchun diqqatning ixtiyoriy to'planganidagi kabi faqat faoliyat natijasi emas, balki uning mazmuni va jarayonning o'zi qiziqarli va ahamiyatli bo'lsa, ixtiyoriydan so'nggi diqqat deb tushunish mumkin. Ixtiyoriydan so'nggi diqqat biror narsaga uzoq vaqt davomida juda ham barqaror qaratilishi bilan belgilanadi.

Shunday qilib, diqqatning ana shu yuqorida ko'ribotgan asosiy xususiyatlari o'quvchining barcha turdagi faoliyati uchun juda kerakli xususiyatlardir. Diqqatning ana shu xususiyatlari tufayli o'quvchi atrofidagi muhitga, o'quv faoliyati bilan bog'liq o'zgarishlarga tez moslasha oladi. Diqqatning bu asosiy xususiyatlari o'quvchiga tug'ma ravishda, ya'ni irsiy yo'l bilan berilmaydi. Bu xususiyatlar bolaning yoshlik chog'idan boshlab o'yin, o'qish faoliyatlari jarayonida va o'qituvchining ko'magi asosida tarkib topib boradi.

Foydalanilgan adabiyotlar:

- 1.G'oziyev E. Pedagogik psixologiya asoslari. – Toshkent, 2000. 74 bet.
- 2.G'oziyev E. Umumiy psixologiya. – Toshkent, 2010. 203 bet.

PEDAGOGIK TEXNOLOGIYALARNI O'QUVCHI SHAXSINI TARBIYALASHDAGI O'RNI

Sodiqov G'.A.,

Sirdaryo viloyati Xovos tumani

19-maktab o'qituvchisi

Annotatsiya. *Maqolada pedagogik texnologiyaning fan sifatidagi vazifalarini o'qitishning har bir bosqichida ta'limning mazmunini belgilash, ta'lim-tarbiyaning shakllari va vositalarini tayyorlashhaqidama'lumot berilgan.*

Kalit so'zlar: *pedagogik texnologiya, vosita, usul, pedagogik tizim.*

Аннотация. *В статье приводятся сведения об определении содержания образования, подготовке формы средств обучения на каждом этапе преподавания задач педагогической технологии как науки.*

Ключевые слова: *педагогическая технология, инструмент, метод, педагогическая система.*

Annotation. *The article provides information on the definition of the content of education, the preparation of forms and means of education at each stage of teaching the tasks of pedagogical technology as a science.*

Keywords: *pedagogical technology, tool, method, pedagogical system.*

Bugungi kunda jamiyatimiz rivojlanishida pedagogik texnologiya o'zining aniq belgilab olingan maqsad va vazifalari, obyekti va predmeti, tadqiq etayotgan muammolarning mantiqiy asoslari, rivojlanish qonuniyatlari, o'zining tayanch metodologiyasiga ega bo'lgan pedagogika fanining muhim tarmog'i sifatida namoyon bo'ladi. Pedagogik texnologiya ilmning ustuvor sohasi sifatida davlat va jamiyat taraqqiyotiga xizmat qiladigan uzluksiz ta'lim tizimini yangidan - yangi pedagogik nazariyalar negizida vujudga kelgan ta'lim modellari va texnologiyalari bilan qurollantirish asosida kadrlar tayyorlash sifatini oshirishga yo'naltirilgan.

Pedagogik texnologiya o'quvchi shaxsining yosh xususiyatlari va rivojlanish dinamikasini hisobga olgan holda ta'lim texnologiyalarini tanlaydi. Tanlab olingan muayyan ta'lim texnologiyalari doirasida o'quvchilarga turli darajadagi tushunchalarni hamda mujassamlashgan bilimlarni taqdim etish yo'llarini, shakl va vositalarini taklif qiladi. Muayyan bir pedagogik texnologiyani nazariy jihatdan asoslaganda, pedagogik texnologiya o'quvchi hamda o'qituvchining jonli faoliyat ko'rsatishini ta'minlashga, uning erkin fikrlash, ijodkorlik qobiliyatini rivojlantirishga yo'naltirilgan ta'lim jarayonini tashkil etishni nazarda tutmog'i lozim.

Ta'lim jarayoniga tatbiq qilinadigan har qanday pedagogik texnologiya, uning komponentlarining ta'lim mazmuni, o'quv dasturi yoki darslik, o'qituvchi faoliyati orqali o'tishidan qat'iy nazar, o'quvchining jonli tarzidagi erkin va ijodiy faoliyatini jadal rivojlantirishga xizmat qilishga erishish talab qilinadi. Bunda pedagogik texnologiyalar, birinchi navbatda, har bir o'quvchining boshqa o'quvchilar, dars materiallari hamda o'qituvchi (pedagog) bilan erkin tarzda muloqot qilishini, fikr almashishini ta'minlaydi. Zamonaviy pedagogik texnologiyalar pedagogik amaliyotning o'quvchi shaxsiga qonunlar majmuini, tabiat va jamiyat hodisalarini, kishilik madaniyati va axloq - odobini, muayyan fan asoslarini tanituvchi shakli sifatida namoyon bo'lishi lozim. Bu sohada nazariy jihatdan asoslangan, har tomonlama sinovdan o'tgan hamda aniq amal qiluvchi qonuniyatlarga tayanish maqsadga muvofiqdir.

Pedagogik texnologiyaning asosiy mohiyati har bir shaxsda mavjud bo'lgan uning ehtiyoji, qiziqishi, iqtidori va imkoniyatlari asosida ularda ijobiy xislat va fazilatlarni shakllantirish, rivojlantirish sanaladi. Bu o'rinda ta'lim mazmuni shaxsning shakllanishi va rivojlanishi uchun muhit sanaladi. Shuning uchun ta'lim mazmuni insonparvarlikka yo'naltirilgan gumanistik g'oya va me'yorlarni o'zida mujassamlashtirgan bo'lishi lozim.

Pedagogik munosabatlarni rivojlantirish va demokratlashtirish asosidagi pedagogik texnologiya yakka hokimlik texnologiyasiga tubdan qarshi bo'lib, pedagogik jarayonda hamkorlik, g'amxo'rlik, o'quvchilar shaxsini hurmat qilish, e'zozlash orqali shaxsni rivojlantirish va ijod qilishga qulay muhit yaratadi. An'anaviy ta'limda o'qituvchi (pedagog) ta'lim mazmunining subyekti, o'quvchilar pedagogik jarayonning obyekti deb qaralsa, hamkorlik pedagogikasida o'quvchi o'z o'quv faoliyatining subyekti sanaladi. Shu sababli hamkorlik pedagogikasida yagona ta'lim jarayonining ikkita subyekti hamkorlikda o'quv-tarbiya vazifalarini hal etadi.

Pedagogik texnologiya o'quvchilarning o'rganilayotgan soha bo'yicha bilimlarni esga tushirish, jonlantirish yangi bilimni o'zlashtirishga asos bo'ladi deb ko'rsatadi. Bilimlar va tayyorgarlikni aniqlash o'quvchini faollashtirish va bilim o'zlashtirishga ijobiy motivni keltirib chiqaradi. Mavzuni o'rganishga kirishishda erkin suhbat, munozara, aqliy hujum va boshqa shakllarda jonlantirish mumkin.

Pedagogik texnologiya inson ongi, tafakkuri bilan bog'liq bilimlar sohasi sifatida murakkab va hammaga ham tushuntirish mumkin bo'lmagan pedagogik jarayonni ifoda etadi. Uning o'ziga xos jihati – tarbiya muammosini ham qamrab olishidir. Demak, texnologiya samaradorligi inson o'zining ko'p qirrali tomonlari bilan unda qanchalik to'liq namoyon bo'lyapti, uning psixologik-kasbiy jihatlari, ularning kelajakda rivojlanishi (yoki pasayishi) qanday hisobga olinyapti, degan savollarning yechimiga bog'liq ekan. Shu jihatdan olganda texnologiya shaxsning rivojlanish bosqichlarini loyihalashtirish, tashxislash kabi imkoniyatlarga ham ega bo'ladi. Bu esa pedagogning texnologik jarayon bilan ishlash qobiliyatiga bog'liq.

Foydalanilgan adabiyotlar:

1. Ishmuhammedov R., Abduqodirov A., Pardayev A. Ta'limda innovatsion texnologiyalar. -T.: 2008.
2. Ishmuhammedov R., Abduqodirov A., Pardayev A. Tarbiyada innovatsion texnologiyalar. -T.: 2010.
3. Azizxo'jayev N.N. Zamonaviy pedagogik texnologiyalar (Reklama - rejalar). – Toshkent: 2002.

ДИСКРЕТЛАШ ЗОНАСИДАГИ БАРАБАНЧА ТИШЛАРИ ИЛАШТИРГАН ТОЛАЛАР ҲАРАКАТИНИ ДИНАМИК ТАҲЛИЛИ

*Ahmedov K., Senior teacher, Tashkent Institute
of Textile and Light Industry,
Nurova. O.S. Senior teacher, Karshiengenering and
ekonomik institute*

Аннотация. Мақолада тавсия этилган пневмо йигирув машинасининг дискретловчи барабанчасининг ишчи камерасида сифатли ип олиши учун толаларни йигирув камерасига текис узатишни амалга оширишни таъминлайдиган конструкцияси ва параметрларини динамик таҳлил қилиши ва пневмо йигирув машинасининг дискретловчи барабанчасининг ишчи камерасида ҳажм ўзгариши оралигида толаларни оқимини параллелигини таъминлашда параметрларни аниқ қийматларда ҳисоблаш талаб қилинади. Маълумки барабанчанинг айланиши тезлиги жуда юқори. Бу даврда толали лента барабанча арраси учи билан жуда кўп зарбани олади. Зарба кучини камайтириши учун конструкторлар ботиқ аррали таклиф қилдилар. Йигирув камераларини ишлаш назариясидан маълумки, толаларни дискретлаш вақтида, улар йигирув камераси юзасида бир-бирига параллел бўлиши керак ва энг муҳими, толалар бир-бири билан катта масофада тутайиши керак. Фақат бу хусусиятига эришиши толаларнинг физик-механик хусусиятига ва узунлигига боғлиқ. Маълумки, дискретлаш вақтида барабанча арралари толали лентани тарайди. Бу жараёнда аэродинамика қонуни яхши натижа бермайди, шунинг учун сифатли ип олиши учун толаларни йигирув камерасига текис узатишни амалга оширишни таъминлайдиган конструкциясини ва параметрларини динамик таҳлил қилиши келтирилган.

Аннотация. В статье рассмотрим динамический анализ конструкции и параметры рекомендуемой пневмо прядильной машины, обеспечивающего равномерную подачу волокон в прядильную камеру для получения качественной нити в рабочей камере дискредитирующего барабана. Требуется точного расчета параметров при обеспечения параллельность движения потоков. В промежуток времени изменения объема в рабочей камере дискредитирующего барабана рекомендуемого пневмопрядильной машины. Известно, вращательной скоростью барабана очень высок. В этот период ленточный волокон очень много ударов принимает от острого вершина зуба пила барабана. Для уменьшения сила удара конструкторы рекомендует выпуклых пил. Мы знаем из теории работы прядильных камер, во время дискредитации волокон, в поверхности прядильных камер поток волокон должен быть взаимно параллельно, самое основное поток волокон друг с другом должны находится на большом расстоянии. Только, достижения этих качеств зависит от физико-механических свойств и длина волокон. Во время дискредитации пила барабана расчёсывает ленты. Тут аэродинамические законы надаёт ожидаемого результата поэтому нужно проходить динамической анализ над конструкции и параметров рекомендуемого пневмопрядильную машины, обеспечивающего равномерную подачу волокон в прядильную камеру.

Annotation. In the article, we will consider a dynamic analysis of the design and parameters of the recommended spinning machine, which provides a uniform supply of fibers to the spinning chamber to obtain high-quality filament in the working chamber of the damaging drum. An accurate calculation of the parameters is required while ensuring the parallel movement of the flows. During the period of time the volume changes in the working chamber of the damaging drum of the recommended pneumatic spinning machine. It is known that the rotational speed of the drum is very high. During this period, a tape of fibers

receives a lot of blows from the sharp top of the tooth saw the drum. To reduce the impact force, designers recommend convex saws. We know from the theory of operation of spinning chambers, during the discrediting of fibers, in the surface of the spinning chambers, the fiber flow should be mutually parallel, the most basic fiber flow with each other should be at a great distance. Only, the achievement of these qualities depends on the physico-mechanical properties and length of the fibers. Here aerodynamic laws give the expected result, therefore, it is necessary to undergo a dynamic analysis of the design and parameters of the recommended spinning machine, which ensures a uniform supply of fibers into the spinning chamber.

Kalit so'zlar: дискретловчи барабан, ишчи камера, тола, йигирув, гарнитура, тиш, пневмомеханик, ип, ҳажм, аэродинамика.

Ключевые слова: волокно, рабочая камера, дискредитирующий барабан, объем, зуб, пряжа, аэродинамика.

Keywords: fiber, working chamber, defamatory drum, volume, tooth, yarn, aerodynamics.

Ҳозирги вақтда мавжуд дискретловчи барабанча конструкцияси ишлаб чиқаришда пневмомеханик йигирув машиналарининг тараш жараёнидаги ипларнинг узилиши, пилталарнинг параллел таралмаслиги, дискретлаш жараёнида толаларда ўрама ҳосил бўлишига олиб келмоқда. Бу эса ипнинг сифатига сезиларли даражада салбий таъсир кўрсатмоқда. Қуйидаги камчиликларни инобатга олган ҳолда, биз янги пневмо-механик йигирув машиналарининг дискретловчи барабанчанинг такомиллашган конструкциясини тавсия қилдик (1-расм).

Пневмо-механик йигирув машиналарининг дискретловчи барабанчанинг такомиллашган конструкцияси тараш жараёнидаги мавжуд камчиликларни бартараф этишга ёрдам беради. Ўз навбатида пневмо-механик йигирув машиналарининг дискретловчи барабанча ишчи камерасидаги толаларни оқимини бир-бирига параллел равишда ҳаракатини таъминлаш, дискретловчи барабанчанинг параметрларига ва гарнитура аррали тишининг геометрик шаклига ҳам боғлиқдир. Бу эса сифатли ип олишни ва кўп ип узилишини олдини олади.

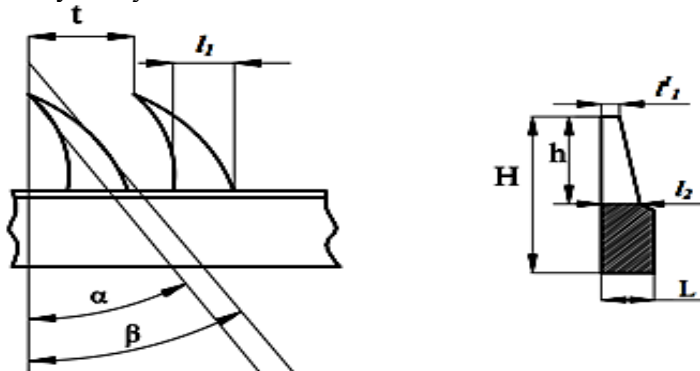

1-расм. Конструкцияситакомиллашган дискретловчи барабанча

Сифатли ип олишни ва кўп ип узилишини олдини олиш учун пневмо йигирув машинасининг дискретловчи барабанчасининг ишчи камерасида ҳажм ўзгариши оралиғида толаларни оқимини параллелигини таъминлашда параметрларни аниқ қийматларда ҳисоблаш зарур. Бунинг учун қуйида тавсия этилаётган дискретловчи барабанча гарнитурасининг параметрларидан фойдаланилади.

Тавсия этилаётган дискретловчи барабанчанинг гарнитурасининг параметрлари

Гарнитура параметрлари	Гарнитура кўриниши				
	В-174	OS-21	OK-40	OB-20	ВД-330
Тишнинг умумий баландлиги	3.5	3.6	3.5	3.5	3.5
Тишнинг баландлиги	1.8	1.9	1.9	1.9	1.9
Тиш қадами	2.5	2.5	2.5	3.0	2.5
Тишларнинг оғиш бурчаги	65	65	70	75	80
Тиш энининг қалинлиги	0.02	0.02	0.02	0.02	0.02
Тиш эни	0.96	0.96	0.96	0.96	0.96
Тиш қалинлиги	0.4	0.4	0.4	0.4	0.4

1 см^2 - юзадаги толаларни ҳажмини аниқлаш формуласи.

$$V_0 = 0.1 \cdot h \cdot \left(1 - \frac{l_1 \cdot l_2}{3 \cdot L \cdot t}\right) \cdot S_0$$

Бу ерда юзаси $S_0 = 1 \text{ см}^2$ h – тиш баландлиги, t – тиш қадами, l_2 – тиш асосининг қалинлиги, L – тишларнинг қалинлиги, l_1 – тиш асосининг кенглиги, l_1' – тиш усти қалинлиги.

$$S = t \cdot h = 2.5 \cdot 1.8 = 4.5$$

Расмда берилган тиш қадамлари орасидаги умумий юза бўйича толаларни ҳаракат оқимини ҳажм ўзгариши бўйича таҳлили.

$$V = 0.1 \cdot h \cdot \left(1 - \frac{l_1 \cdot l_2}{3 \cdot L \cdot t}\right) \cdot S \quad (1)$$

Тиш баландлиги учун h_1 дан h_2 ораликдаги ҳажм ўзгариши.

$$dV = \int_{h_1}^{h_2} 45 \cdot h \cdot \left(1 - \frac{l_1 \cdot l_2}{3 \cdot L \cdot t}\right) dh \Rightarrow \Delta V = 22.5 \cdot \left(1 - \frac{l_1 \cdot l_2}{3 \cdot L \cdot t}\right) \cdot (h_2^2 - h_1^2) \quad (2)$$

Тиш қадами учун t_1 дан t_2 ораликдаги ҳажм ўзгариши.

$$dV = \int_{t_1}^{t_2} 45 \cdot h \cdot \left(1 - \frac{l_1 \cdot l_2}{3 \cdot L \cdot t}\right) dt \Rightarrow \Delta V = \frac{h}{10} \cdot \left[\left(t_2 - \frac{l_1 \cdot l_2}{3 \cdot L}\right) \ln|t_2| - \left(t_1 - \frac{l_1 \cdot l_2}{3 \cdot L}\right) \ln|t_1| \right] \quad (3)$$

Тиш қалинлиги учун L_1 дан L_2 ораликдаги ҳажм ўзгариши.

$$dV = \int_{L_1}^{L_2} 0.1 \cdot h \cdot \left(1 - \frac{l_1 \cdot l_2}{3 \cdot L \cdot t}\right) dL \Rightarrow \Delta V = 45 \cdot h \cdot \left[\left(L_2 - \frac{l_1 \cdot l_2}{3 \cdot t}\right) \ln|L_2| - \left(L_1 - \frac{l_1 \cdot l_2}{3 \cdot t}\right) \ln|L_1| \right] \quad (4)$$

Тиш асосининг кенглиги учун $l_{1,1}$ дан $l_{1,2}$ ораликдаги ҳажм ўзгариши.

$$dV = \int_{l_{1,1}}^{l_{1,2}} 45 \cdot h \cdot \left(1 - \frac{l_1 \cdot l_2}{3 \cdot L \cdot t}\right) dl_1 \Rightarrow \Delta V = 22.5 \cdot h \cdot \left(\Delta l_1 - \frac{l_2}{3 \cdot L \cdot t}\right) \cdot (l_{1,2}^2 - l_{1,1}^2) \quad (5)$$

Тиш асосининг қалинлиги учун $l_{2,1}$ дан $l_{2,2}$ ораликдаги ҳажм ўзгариши.

$$dV = \int_{l_{2,1}}^{l_{2,2}} 45 \cdot h \cdot \left(1 - \frac{l_1 \cdot l_2}{3 \cdot L \cdot t}\right) dl_2 \Rightarrow \Delta V = 22.5 \cdot h \cdot \left(\Delta l_2 - \frac{l_1}{3 \cdot L \cdot t}\right) \cdot (l_{2,2}^2 - l_{2,1}^2) \quad (6)$$

Пневмо йигирув машинасининг дискретловчи барабанчасининг ишчи камерасида ҳажм ўзгариши оралиғида толаларни оқимини параллелигини таъминлашда параметрларни аниқ қийматларда ҳисоблаш талаб қилинади. (2-расм)

$$l_1 = 0,02 \quad l_2 = 0,96 \quad t = 2,7 \quad L = 2,3 \quad h = 1,85$$

$$V(\Delta h) = \frac{\left(1 - \frac{11 \cdot 12}{3 \cdot L \cdot t}\right) \cdot \Delta h^2}{20}$$

$$V(\Delta L) = \frac{h \cdot \left(\Delta L + \frac{11 \cdot 12 \cdot \ln(\Delta L)}{3 \cdot t}\right)}{10}$$

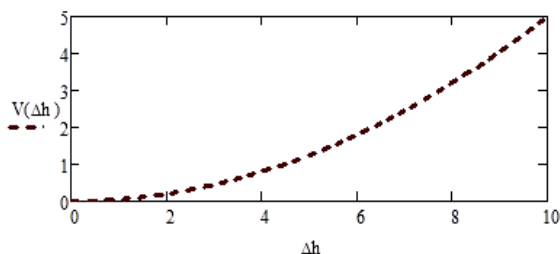

а-тиш баландлигини 1 см^2 юзадаги толаларни ҳажмга боғлиқ графиги.

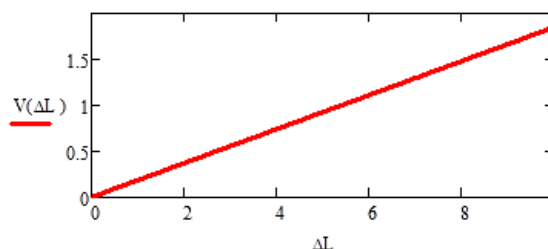

б-тиш қадамининг 1 см юзадаги толаларни ҳажмга боғлиқ графиги.

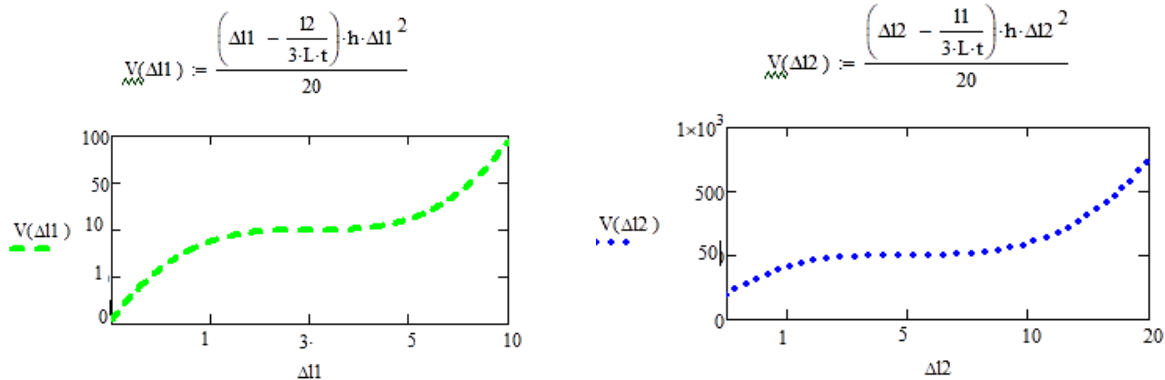

в-тиш асосининг кенглигини 1см^2 юзадаги толаларни ҳажмга боғлиқ графиги.

г-тиш асосининг қалинлигини 1см^2 юзадаги толаларни ҳажмга боғлиқ графиги.

2-расм. Барабанчадаги тиш баландлиги, қадами, асосининг кенлиги ва қалинлигини юзадаги толалар ҳажмига боғлиқ графикалари

1см^2 - юзадаги толаларни тишнинг оғиш бурчаги илашиши хусусияти формуласи.

$$K = \cos^2 \alpha \cdot e^{\left[\frac{\mu \cdot l}{\pi} \left(\frac{1}{L} + \frac{1}{t}\right)\right]} \quad (7)$$

μ — тола билан столлик орасидаги ишқаланиш коэффициентини

L — тишнинг қалинлиги, t — тиш қадами, l — тола узунлиги,

α — дискретловчи барабанча тишларининг оғиш бурчаги

$$K = (\cos(\alpha))^2 \cdot e^{\left(\frac{\mu \cdot l}{\pi} \left(\frac{t+L}{t \cdot L}\right)\right)}$$

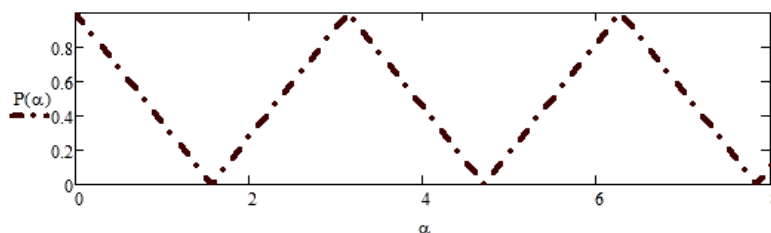

д-расм

1см^2 - юзадаги толаларни тишнинг оғиш бурчаги илашиши ҳисобига боғлиқ графиги (д-расм)

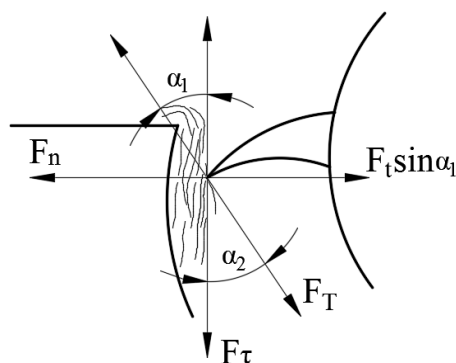

3-расм. Тишли барабанчанинги ишлаш таҳлили.

F_t — тишларнинг уринма кучини иккита ташкил этувчиларга ажратамиз. F_N — нормал ва йўналишга перпендикуляр. F_T — тангенциал куч.

$$F_t \Delta \tau = m_t (\vartheta_2 - \vartheta_1) \quad (1)$$

Толалар ҳаракатини ΔV -ҳажм оралиғидаги m_t — массали тола учун $\Delta \tau$ — вақт оралиғидаги куч импульси формуласи ёрдамида аниқланади.

\mathcal{G}_1 – дискретловчи барабанчанинг тезлиги

\mathcal{G}_2 – тола билан дискретловчи барабанчанинг биргаликдаги тезлиги

Умумий толаларнинг ΔX ораликда $\Delta \tau$ – вақт оралиғида оқимининг харакати.

$$\Delta X = \Delta \tau \cdot \mathcal{G}_{\dot{y}p} \quad (2)$$

ΔV ҳажм оралиғидаги толаларнинг умумий массасини аниқлаймиз.

$$m_{ym} = m_t \cdot n \quad (3)$$

Ўртача тезлиги

$$\mathcal{G}_{\dot{y}p} = \frac{\mathcal{G}_2 + \mathcal{G}_1}{2} \quad (4)$$

Гарнитуранинг фазалар оралиғидаги тиш V - ҳажмини тола сиғими орқали аниқлаймиз. Дискретловчи барабанчанинг тиш S - юза сиртига таъсирини ҳисобга олган ҳолда, ҳамда толанинг δ -ҳажмий зичлиги ёрдамида ифодани келтириб чиқарамиз ва толаларнинг массаси $m = V \cdot S \cdot \delta$ га тенг бўлиб. Бу ердан 1 см^2 юзадаги толаларни ҳажми сирт юзасидаги ўзгаришини аниқлаймиз.

$$m_t = 0.1 \cdot h \cdot S \cdot \left(1 - \frac{l_1 \cdot l_2}{3 \cdot L}\right) \cdot \delta \quad (4)$$

(4) тенгламани қийматини (5) тенгламага олиб бориб қўямиз.

$$F_{\tau} \Delta \tau = 0.1 \cdot h \cdot S \cdot \delta \cdot \left(1 - \frac{l_1 \cdot l_2}{3 \cdot L}\right) \cdot (\mathcal{G}_2 - \mathcal{G}_1) \quad (5)$$

$$\Delta \tau = \frac{\Delta X}{\mathcal{G}_{\dot{y}p}} = \frac{2 \cdot \Delta X}{\mathcal{G}_1 + \mathcal{G}_2} \quad (6)$$

(6) тенгламани қийматини (5) тенгламага қўямиз ва куйидаги тенгламани ҳосил қиламиз.

$$F_{\tau} = \frac{0.1 \cdot h \cdot S \cdot \delta \cdot \left(1 - \frac{l_1 \cdot l_2}{3 \cdot L}\right) \cdot (\mathcal{G}_2^2 - \mathcal{G}_1^2)}{2 \cdot \Delta X} \quad (7)$$

Ҳосил бўлган тенглама 1 см^2 юзадаги толалар оқимини параллел равишда харакатини таъминлашда уринма куч ёрдамида дискретловчи барабанчасининг параметрларига боғлиқ формуласи. h – Тиш баландлиги, t – тиш қадами, l_2 – тиш асосининг қалинлиги, L – тишларнинг қалинлиги, l_1 – тиш асосининг кенглиги.

$$F(\Delta X) := \frac{0.1 \cdot h \cdot S \cdot \delta \cdot \left(1 - \frac{l_1 \cdot l_2}{3 \cdot L \cdot t}\right) \cdot (\mathcal{G}_2^2 - \mathcal{G}_1^2)}{2 \cdot \Delta X}$$

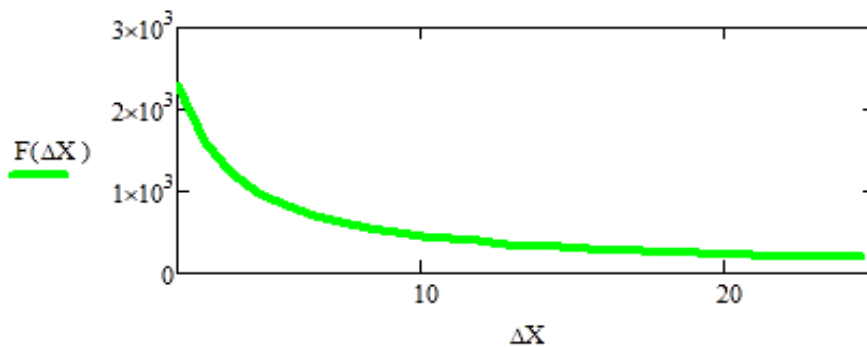

4-расм. 1 см^2 - юзадаги умумий толаларнинг ΔX ва $\Delta \tau$ – вақт оралиғидаги оқим харакатини уринма кучга боғлиқлик графиги.

Хулоса:

Дискретловчи барабанчасининг ишчи камерасидаги толаларни оқимини тишлар оралиғидаги харакатини динамик таҳлил қилинди бунда толаларни харакатига таъсир этувчи тишнинг параметрларини тажрибавий қийматлари ёрдамида ҳисоблаб чиқилди ва графиклари келтирилди.

Фойдаланилган адабиётлар:

1. Morikawa T., Horiuchi T. Quality of yarns produced by Open-end BD-440 Spinning Machines and off final products // Journal of the Textile Machinery of Japan, 2014. Vol. 20. P. 58-66.
2. Marc Arsenault. Mechanism and Machine Theory // Mechanism and Machine Theory, volume 129 (2018) 175–190p.
3. Ю.В. Павлов и др. Теория процессов, технология и оборудование прядения хлопка и химических волокон. Иваново, ИГГЛ 2016. Учебник, 392 с.
4. Безверетенное прядение, под. Ред. Ю.В. Павлов, «Легкая и пищевая промышленность», 2017. 294 с.
5. Г.И. Магаузов. К.В. Сергеев. Устройство и обслуживание пневмомеханических прядильных машин. Издательства «Легпромбытиздат» 1985, 56 с.
6. Питающий цилиндр прядильного устройства, полезный модел Узбекистан, FAP 00688.

МОДДИЙ ҚАДРИЯТЛАР ВА ИШБИЛАРМОНЛИК ИНТЕГРАЦИЯСИ

Х.С.Эргашев, Р.Қурбонов., М.Очилов

*Муҳаммад ал-Хоразмий номидаги Тошкент ахборот
технологиялари университети Қарши филиали*

Аннотация: *Ишбилармонлик ўзбек халқининг бой моддий ва маънавий меросларида, минталетитида, халқ ҳунармандчилиги намуналарида ўз аксини топган. Улар бугунги кунгача тарбиявий аҳамиятини ҳали ҳануз йўқотганича йўқ. Ҳозир ҳам халқимиз тамонидан қадирланиб келинади.*

Калим сўзлар: *тадбиркорлик, Қадрият, маданий-маънавий, интеграция*

Аннотация: *Предпринимательство отражается в богатом материальном и духовном наследии узбекского народа, в его менталитете, на примерах народных промыслов. Они еще не потеряли свою образовательную ценность по сей день. Это все еще ценится нашими людьми.*

Ключевые слова: *предпринимательство, ценность, культурно-духовное, интеграция*

Annotation: *Entrepreneurship is reflected in the rich material and spiritual heritage of the Uzbek people, in the region, in the examples of folk crafts. They have not yet lost their educational value to this day. It is still valued by our people.*

Keywords: *entrepreneurship, Value, cultural and spiritual, integration*

Ишбилармонлик ўзбек халқининг бой моддий ва маънавий меросларида, минталетитида, халқ ҳунармандчилиги намуналарида ўз аксини топган. Улар бугунги кунгача тарбиявий аҳамиятини ҳали ҳануз йўқотганича йўқ. Ҳозир ҳам халқимиз тамонидан қадирланиб келинади. “Ишбилармонлик”, “ишбилармон”, “тадбиркор”, “тадбиркорлик”... Бу сўз ва ибораларни кўп эшитамиз, айтамыз, ўқиймиз. Луғатларда “ишбилармонлик” сўзи – Ишбилармон ишни, ишнинг кўзини яхши биладиган; уста, Ишбилармон ташкилотчи кадрлар каби мазмун моҳият касб этади. [1]

Тарихдан маълумки, ота-боболаримиз ишбилармон ўтган ишнинг кўзини биладиган бўлишган. Манбаларда биргина Насаф шаҳри бозорларида 212 хил ҳунармандчилик маҳсулотлари сотилиши айтилади. Новвойу пичоксоз, этикдўз, массивдўз, қуролсозу шашасозлар ўзлари тайёрлаган маҳсулотлари билан савдо сотиқларини ҳам йўлга қўйишган. Зарафшон воҳасида кўнчилик, косибчилик, гиламдўзлик ва бошқа бир қанча ҳунарлар баравж ривож топган. Кўхна Бухорода зардўзлик, Самарқанд қоғозининг шухрати ўз даврида дунёга ёйилган. Фарғона водийси ҳудудидан ўтган савдо йўллари Буюк ипак йўлининг Хитой билан Марказий Осиёни ва ундан ғарбдаги ҳамда жанубий ғарбдаги давлатларни боғловчи асосий буғин бўлиб хизмат қилган.

Бозор иқтисодиётининг ўзи умуман олганда қандайдир жумбоқ ва янгилик эмас. У инсониятга минг йиллар давомида хизмат қилиб келган, айниқса бозор иқтисоди шарқий мамлакатлар, шу жумладан Ўзбекистонда қадимдан маълум. Эрамиздан олдинги XI асрдан эрамизнинг XVI асригача “Ипак йўли” номи билан машҳур бўлган Карвон йўли Хитойни Марказий Осиё, Европа билан боғлар ва Ўрта Ер денгизига олиб чиқар эди. Бу йўл атрофидаги барча мамлакатлар нафақат Хитой ипаги билан, балки барча товарлар билан ҳам ўзаро савдо-сотиқ қилиш орқали, у ёки бу товарга бўлган эҳтиёжларини қондирганлар.

Карвон йўллари ва савдода карвон саройларнинг алоҳида роли бўлган. Улар хизмат кўрсатувчи комплекс сифатида маълум бўлган, яъни уларнинг қошида меҳмонхона, ошхона, сартарошхона каби хизмат кўрсатиш манбалари бўлган, ҳамда у ерда товар нархлари, у ёки бу товарга бўлган эҳтиёж билан боғлиқ ахборотлар ўрганилган. [2]

Мазкур йўллар доимий ҳаракатда бўлгани боис, Фарғоналикларни, Тошкент, Самарқанд, Бухоро ва Қашқадарё воҳасини ҳамда Хоразмликларни ташқи олам хусусан, Хитой билан алоқа қилишга имконият яратган. Хитойдан сайёҳлар ва савдогорлар Ўрта Осиёга, жумладан, Фарғонага ҳам мунтазам катнаб турган. Улар ўз сафар таъсуротларини ёзиб қолдирган. Ана шу манбаларга кўра, илк ўрта асрларда фарғоналиклар чарм ва пахтадан кийим кийган, хунармандлари харидоргир шишалар ишлаб чиқарганлар. Бундай ҳол фақат водийдагина эмас, балки бутун Ўрта Осиёнинг шаҳар ва қишлоқлари учун хос бўлган.

Ўзбек халқи жуда қадим замонлардан буён яшаб келаётган барча халқлар қатори ўзининг узок тарихий ўтмишига молик касбларига, турмуш тарзи асрлар оша юзага келтирган анъанавий хунармандчилигига ҳамда хонаки касбига эга. Ҳар бир хунар тури муқаддас ҳисобланган. Улар даврлар таъсири остида ўсиб, миллий услуб касб этиб, халқ турмушининг ажралмас бир тармоғига айланиб қолган. У ёки бу касб-хунар халқ турмуш тарзининг бирор зарурий эҳтиёжини қондириш, умумий иқтисодий ва маданий ўсиш даражасини таъминлаш учун хизмат қилган. Ана шу жараёнлар натижасида мазкур касблар такомиллашган.

Даврлар ўтиши билан бу хунарлар оддий бир хонадон касби доирасидан чиқиб ижтимоий функцияга молик бўла борган. Шу макон ва замонда яшаб ижод қилган халқнинг моддий қадриятларига айланган. **Қадрият** - воқеликдаги муайян ҳодисаларнинг умуминсоний, ижтимоий ахлоқий, маданий-маънавий аҳамиятини кўрсатиш учун қўлланиладиган тушунча. Инсон ва инсоният учун аҳамиятли бўлган барча нарсалар, масалан эркинлик, тинчлик, маърифат, ҳақиқат, яхшилик, гўзаллик моддий ва маънавий бойликлар, анъана ва урф-одатлар қадрият саналади. Теварак атрофдаги нарса ва ҳодисаларнинг шахс, гуруҳ, синф умуман жамият учун аҳамиятини ифода этувчи тушунчани билдиради. Қадриятларни моддий мерос билан ўзаро алоқадорлигини ва тарбиявий имкониятларини аниқроқ тасаввур этмоқ учун фақат социологик ёки феноменологик ёндашувнинг ўзи кифоя қилмайди. Моддий қадриятларни ўзбек миллати шу маконда яшаб ижод қилган халқнинг ижтимоий маданий турмуш тарзида тутган ўрнини имий нуқтаий назардан тадқиқ этиш яхши натижа беради. Қадриятлар инсон бисотида турли-туман эҳтиёжларнинг ва ҳис-туйғуларнинг мавжудлигидан далолат беради, атрофдаги содир бўлаётган воқеаларни, ҳодисаларни турлича баҳолашлари учун замин яратади.

Қадриятлар-моддий, ижтимоий-сиёсий ва маънавий қадриятларга ҳамда ижобий ва салбий қадриятларга бўлинади.[3]

Моддий қадриятлар - турли тарихий даврларда ижтимоий ишлаб чиқариш усулига мос, ишлаб чиқариш воситалари шаклида ривожланиб, бир оила турмуш даражасидан чиқиб, бутун бир миллатнинг қадриятлари даражасигача кўтарилиб борган, халқ хунармандчилиги наъмуналари тушунилади. Моддий қадриятларни тиклашнинг энг муҳим воситаси моддий меросдир. Моддий мерос халқнинг, миллатнинг яшаши ва кундалик турмуш тарзида муҳим ўрин тутган, инсон ақл заковати, самарали меҳнат фаолиятининг ҳосиласи бўлмиш моддий мерос ўтмиш аجدодлардан бугунги авлодларга етиб келган халқ хунармандчилиги намуналарининг йиғиндисидир.

Ҳақиқатдан ҳам моддий қадриятлар (халқ хунармандчилиги намуналари) тушунчасини, мазмун моҳиятини, шаклланиш ва ривожланиш қонуниятларини теран англаш, уни миллий тараққиётнинг устувор йўналишлари билан боғлаб, ёшларда моддий қадриятлар интеграцияси воситасида ишбилармонлик кўникмаларини шакллантириш жуда муҳим. Бунинг учун моддий қадриятларни тарихий тадрижий ривожланишини, мазмун моҳиятини билиш, тадқиқ этиш, ота-боболаримиз кундалик турмуш шароитида, ўша давр жамият тараққиётида нақадар бекиёс ўрин тутганлигини, қадрият сифатида эъзозланганлигини ўрганиш, илмий жиҳатдан ҳам амалий жиҳатдан ҳам долзарбдир.

Бу, биринчидан, ўзбек халқининг моддий қадриятларини ўрганишга (бой моддий меросини) ёрдам берса, иккинчидан, жамиятда тадбиркорлик ва ишбилармонликни янада тараққий эттиришга миллий тараққиётга катта ҳисса қўшса, учунчидан, таълим-тарбия ва маънавий-маърифий ишлар самарадорлигини кучайтиришдаги, жамият аъзоларини айниқса, ёшларни аниқ ижтимоий мўлжаллар, мезонлар билан қуроллантирадиган, ҳар хил маънавий таҳдидлар ва ғоявий хуружларга нисбатан мафкуравий иммунитет ҳосил қилишдаги аҳамиятини теранроқ тушуниш ва амалда самаралироқ қўллаш имконини беради.

Айниқса, қишлоқ жойларда ўғил қизларимизни хунармандчилик касблари, касаначилик фаолияти билан шуғулланишларига кенг имкониятлар яратади, бандлигини таъминлайди, ишбилармонлик кўникмаларини шакллантириб ўз тадбиркорлигини йўлга қўйишда асосий омил бўлиб хизмат қилади.

Олиб борилган тадқиқотларимиздан хулоса шуки, хунармандчиликка ихтисослаштирилган коллеж ўқувчиларида моддий қадриятлар (халқ хунармандчилиги намуналари) интеграцияси

воситасида ишбилармонлик кўникмаларини шакллантиришнинг имкониятлар кўлами кенг эканлиги, ўқувчи ёшларни тадбиркорлик фаолияти билан шуғулланишларига иштиёқлари баландлиги, тажриба синов даврида олиб борилган суҳбатлар ва сўровномаларда ҳамда касб хунар коллежларининг моддий ва дидактик таъминоти буни тасдиқлади. Касаначилик, тери ва мўйнага дастлабки ишлов бериш, маҳаллий хом ашё материаллардан буюмлар тайёрлаш (хунармандчилик, касаначилик) қишлоқ хўжалик маҳсулотларини қайта ишлаш, сақлаш ва уни истеъмолчига етказиш муаммолари билан қизиқувчи ўқитувчи мураббийлар, ўқувчиларнинг талаб ва истакларидан, ишлаб чиқариш амалётларини ишлаб чиқариш корхоналари ва хунармандчилик устахоналарида ташкил этиш яхши натижалар бериши маълум бўлди.

Ушбу муаммонинг муваффақиятли ечими аввало, ўқитувчига, унинг билим, малакасига, ижодкорлигига ҳамда касбий етуклигига боғлиқ. Ўқитувчи ҳар бир ўқув машғулотини қизиқарли ҳаётий, фанлараро боғланиш, фанлараро интеграция воситасида юқори савияда ташкил эта олсагина юқори натижага эриша оламиз.

Мамлакат иқтисодий юксалишининг локомотиви, ватан равнақи, ҳалқ фаровонлигини юксалишига ўзининг салмоқли улушини қўшаётган тадбиркор ишбилармонларнинг янги авлодини тарбиялаш ижтимоий зарурат сифатида намоён бўлмоқда. Бунинг учун биринчи навбатда, бугунги маънавий таҳдидларни, моддий ва маънавий қадриятларнинг тарбиявий имкониятларини, Ахборот коммуникацион технологияларнинг жадал ривожини такомиллини ва тил саводхонлигининг ўрнини инобатга олган ҳолда, профессионал таълим дастурлари асосида ўқувчи ёшларда ишбилармонлик кўникмаларини шакллантиришга оид дарсликларнинг янги авлодини яратиш лозим.

Ўзбек халқининг бой моддий мероси тарихини, ривожланиш босқичларини, миллатнинг муқаддас ва ажралмас тарихи эканлигини тушунтириш, улар онгига етказиш, таълим тарбия жараёнларида ижтимоий иқтисодий фанлар билан махсус фанларнинг ўзаро алоқадорликда, фанлараро интеграцияни таъминлаган ҳолда ўқитиш, мақсадга мувофиқ. Бунда ишбилармонлик тўғрисидаги тушунчаларни махсус фанлар замирида тизимлаштириш, улар интеграциясини таъминлаш, бўлажак мутахассисларнинг ўзлари танлаган касблари йўналишида, ишбилармонлик кўникмаларини шакллантириш ва такомиллаштириш ҳамда ўз тадбиркорлигини йўлга қўйишда асосий восита бўлиб хизмат қилади, ёшларда миллий ғурурни юксалтиради. Етук баркамол авлодни тарбиялаган бўламиз.

Фойдаланилган адабиётлар

1. Ўзбек тилининг изоҳли луғати. – Москва, 1981 йил, 343-бет.
2. У.Парпиев, И.Саломов Бозор иқтисодиёти асослари ва ишлаб чиқаришни ташкил этиш. – Тошкент, 1996 й, Шарқ НМК. 5-бет.
3. Энциклопедик луғат. – Тошкент, 1990 йил, Ўзбек.бош.редакцияси, 1990 йил, 477-бет.

II SHO‘BA:

INTEGRATSIYA VA INNOVATSIYANING XALQ TA‘LIMI YO‘NALISHI BO‘YICHA ALOQADORLIGI

ҚИШЛОҚ ИЖТИМОЙ ИНФРАТУЗИЛМАСИНИНГ ЕТАКЧИ ТАРМОҚЛАРИ ТАЪЛИМНИ ИННОВАЦИОН ВА ИНТЕГРАЦИОН РИВОЖЛАНТИРИШ ЖАРАЁНЛАРИНИ РАҚАМЛИ МОДЕЛЛАШТИРИШ ТИЗИМИ

Мухитдинов Х.С.

ТАТУ Қарши филиали профессори

Аннотация. Мақолада қишлоқ жойларда ижтимоий инфратузилмасининг етакчи тармоқлари таълимни инновацион ва интеграцион ривожлантириш жараёнларини рақамли моделлаштириш тизими ишлаб чиқилган ва таърифлари кўрсатилган.

Калит сўзлари: рақамли моделлаштириш, инновацион ва интеграцион ривожлантириш, қишлоқ ижтимоий инфратузилмаси.

Аннотация. В статье разрабатывается и идентифицируется система цифрового моделирования для инновационных и интегрированных процессов развития образования в ведущих секторах социальной инфраструктуры в сельской местности.

Ключевые слова: цифровое моделирование, инновационное и комплексное развитие, сельская социальная инфраструктура.

Annotation. The article develops and identifies a digital modeling system for innovative and integrated educational development processes in the leading sectors of social infrastructure in rural areas.

Keywords: digital modeling, innovative and integrated development, rural social infrastructure.

Ўзбекистон Мустақил Давлат сифатида қишлоқларда олиб бораётган ислохотлари натижасида ижтимоий инфратузилманинг етакчи тармоқлари таълим олиш, таълим бериш ва малака оширишнинг замонавий турлари вужудга келмоқда. Бу ўринда рақамлаштиришга кўпроқ эътибор қаратилмоқда. Таълим олиш ва таълим бериш даражасини замонавий моделларини яратиш кўпроқ коммуникация хизмати, алоқа хизматиға, ахборотларни алмашиш, ахборот моделларини такомиллаштиришга боғлиқ.

Бу ўринда таълимни инновацион ва интеграцион ривожлантириш жараёнларини рақамли моделлаштириш тизими, рақамли платформадан фойдаланиш самарадорлигини баҳолаш моделини ишлаб чиқиш асосида макро даражада ахборот технологияларидан фойдаланиш бўйича услубий аппаратларни кенгайтириш ва ахборот технологияларидан фойдаланишни баҳолашнинг асосий йўналишларини умумлаштириш, "таълим олишнинг давлат ахборот тизими"дан фойдаланишни баҳолаш моделини шакллантириш долзарб ҳисобланади.

Ахборот технологияларидан фойдаланиш самарадорлигини баҳолаш ушбу ресурсларнинг ўзига хос жиҳатларини, шу жумладан, маъмурий ва бошқарув харажатлари билан юқори боғлиқликни, ахборот лойиҳаларига инвестицияларни қоплаш муддати нисбатан катта бўлган "умумий мақсадли технологиялар"нинг таъсирини ҳисобга оладиган методологиядан фойдаланишни талаб қилади.

Рақамли технологиялар бугунги кунда илмий ҳамжамият, ҳукумат, бизнес тузилмалари, жамоат бирлашмалари, ахборот маҳсулотларининг индивидуал фойдаланувчилари даражасида энг кўп муҳокама қилинадиган мавзулардан бирига айланди. Бугунги кунда рақамлаштириш жараёни билан ҳар бир мамлакатнинг кейинги ривожланишига боғлиқдир.

Жамиятнинг ижтимоий инфратузилма базасини ривожлантириш ва мустаҳкамлаш иқтисодий ўзгаришларнинг мақсади ва асосий омили сифатида қаралади. Бундан ташқари, ижтимоий омил инсон капитали, унинг ижтимоий ташкил этилиши орқали иқтисодий ўсишга таъсир қилади.

Замонавий шароитда барқарор иқтисодий ўсиш фақат инновацион технологик тузилма асосида ўсиши мумкин. Ушбу ўсиш инсон эҳтиёжларини қондиришга, даромадлари ва миллий фаровонлигини оширишга йўналтирилиши керак. Бу аҳолининг таълим, маданий ва техник тайёргарлигини ошириш, яшаш шароитларига бўлган талабни ошириш билан чамбарчас боғлиқ бўлиб ижтимоий базани шакллантиришнинг ажралмас қисми ижтимоий инфратузилма ҳисобланади.

Ижтимоий инфратузилманинг эришилган ривожланиш даражасини, унинг ўзгариши суръати ва ҳажмини, ижтимоий ва иқтисодий самарадорликни, қувватни ошириш зарурлигини аниқлаш ва шу асосда таълим дастурлари ва протоколларини рақамлаштириш учун инновацион интеграл кўрсаткичлар тизимини ишлаб чиқиш керак.

Акад. С.Г. Струмилини таълимнинг иқтисодий самарадорлигини ҳисоб-китоб қилишга катта эътибор берди. Шу билан бирга, у қишлоқ хўжалигида саводсизликка барҳам бериш саноатга қараганда янада юқори иқтисодий самара беришини таъкидлади. "... Аҳолимизнинг аксарияти деҳқонлардир", деб ёзган академик С.Г. Струмилини, "Энг содда усуллар ва воситалар билан ишлашда уларнинг мактаб таълими ўсиши машинасозлик саноатига қараганда, янада юқори ижобий самара беради деб тахмин қилиш мумкин. Чунки, бу нафақат ишчиларнинг шахсий мослигини оширишга, балки уларнинг иқтисодиётининг энг ибтидоий шароитларини жуда радикал рационализация қилишга туртки бўлади. "Олимнинг ушбу баёноти бугунги кунда қишлоқ хўжалигида меҳнатни деиндустрлаштириш жараёни авжига чиққан шаҳарда ва қишлоқда иш билан банд аҳолининг билим даражасидаги тафовут тобора кенгайиб бораётган бир пайтда жуда муҳимдир.

Шу ўринда ижтимоий инфратузилманинг етакчи тармоқлари таълим олиш, таълим бериш ва малака оширишнинг ахборот модели структураси ва уни ЭХМда бажариладиган ҳисоблашлар асосида таҳлил қилиш, ҳисоблаш тажрибасини кўриб ўтамыз. Ҳисоблаш тажрибасининг умумий схемаси 1-расмда кўрсатилган.



1-расм. Ҳисоблаш тажрибасининг умумий схемаси

Моделнинг аниқлиги, натижаларнинг ишончлилиқ даражасини баҳолаш масаласи рақамлаштиришнинг асосий масалаларидан биридир.

Масаланинг аниқ қўйилиши, берилган ва изланувчи миқдорлар, объектнинг моделини тузиш учун ишлатиш лозим бўлган эндоген бошқарувчи параметрлар киритилади ва қонуниятлар асосида рақамлаштирилади.

Қишлоқ ижтимоий инфратузилмасининг етакчи тармоқлари таълимни инновацион ва интеграцион ривожлантиришда вилоятимиз қишлоқ жойларда ижтимоий инфратузилманинг етакчи тармоқлари таълимни инновацион ва интеграцион ривожлантириш йўлларини белгиловчи омилларни танлаб олдик:

- худуднинг ижтимоий-иқтисодий тавсифномаси-урбанизация даражаси, аҳолининг касбий маҳорат соҳасидаги тузилиши, аҳоли турар жойларини ривожлантириш истиқболлари;
- худуднинг миллий тавсифномаси-аҳолининг миллий хусусиятлари, таркиби, сони;
- худуднинг ижтимоий-демографик тузилиши – аҳолининг жинс, ёш ва маълумоти жиҳатдан таркиби ҳамда демографик ривожланиш истиқболлари, аҳолининг маълумот хусусидаги таркиби;
- хизмат кўрсатиш соҳаси муассасалари моддий-техник базасининг тавсифномаси-транспорт тармоғи ва унинг ривожланиш истиқболлари.

Сонли усуллар ёрдамида аниқланган алгоритм асосида бирор-бир алгоритмик тилда ЭХМда ишлатиш учун дастур тузилади. Масалан, у умумий хусусиятга эга бўлиши керак, яъни математик моделда ифодаланган масала параметрларининг етарлича катта соҳада ўзгарувчи қийматларида дастур яхши натижа бериши керак.

Охириги босқичда дастур ЭХМга қўйилади ва олинган сонли натижалар чуқур таҳлил қилиниб, баҳоланади.

Рақамли моделлар тизими ечимининг амалий натижалари ва ҳисоблаб чиқиладиган кўрсаткичларини олиш учун ахборот таъминотига аҳамият берилади. Бош маълумотларни олиш учун қишлоқ жойларини ривожлантиришга, қишлоқ инфратузилмасини ривожлантиришга оид материаллар ва ҳужжатлар, статистика ҳисоботларидаги ҳужжатлар, режалаштирувчи ташкилотлар, илмий-тадқиқот ишларининг натижалари асос қилиб олинди.

Рақамли ахборот моделини яратишда концептуал лойиҳалаштириш бошланғич нукта бўлиб, у маълумотларни тўплаш, таҳлил қилиш ва тартибга солиш асосида жисмоний ва мантиқий алоқаларни тузилмалаштириш ва тартибга солиш йўли билан мантиқий моделлаштиришнинг юзага келишга имкон яратади. Маълумотлар тўпламининг таркибий қисмлари ва улар ўртасидаги ўзаро алоқаларни аниқлаш лойиҳалаштиришнинг асосий муаммоси ҳисобланади 2- расм.

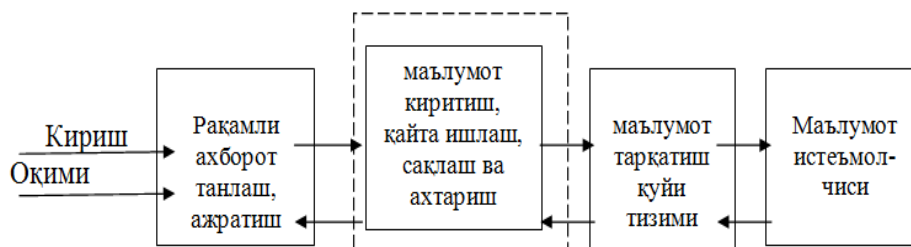

2-расм. Рақамли ахборот таъминоти тизимининг умумий схемаси

Мазкур соҳадаги тадқиқотларга асосланган ҳолда ахборот моделини яратиш ижтимоий соҳада қабул қилинаётган қарорларнинг самарадорлиги унга боғлиқ бўлган ахборотлар қўйи тизимида аниқроқ мувофиқлаштиришнинг кучли ва етарлича асосланган усули эканлигини тасдиқлаш мумкин.

Мамлакатнинг ижтимоий-иқтисодий ривожланиши ижтимоий ишлаб чиқаришнинг иқтисодий ва ижтимоий самарадорлиги бирлиги ва ўзаро боғлиқлиги нуктаи назаридан кўриб чиқилади. Унда ижтимоий мақсадларни амалга оширишга устувор аҳамият берилади. Ушбу тизимда инсоннинг интеллектуал ривожланишига алоҳида эътибор қаратилади - унинг таълимини мунтазам ошириб боришга бевосита боғлиқдир.

Фойдаланилган адабиётлар:

1. Ўзбекистон Республикасининг “Таълим тўғрисида”ги Қонуни. “Баркамол авлод – Ўзбекистон тараққиётининг пойдевори”. – Тошкент, 1997.
2. Кадрлар тайёрлаш миллий дастури. “Баркамол авлод – Ўзбекистон тараққиётининг пойдевори”. – Тошкент, 1997.
3. Ўзбекистон Республикаси Вазирлар Маҳкамасининг “Умумий ўрта ва ўрта махсус, касб-хунар таълимининг давлат таълим стандартларини тасдиқлаш тўғрисида”ги 187-сонли Қарори. 2017 йил 6 апрель.
4. Ҳасанбоев.Ж ва б. Педагогика фанидан изоҳли луғат. – Т., 2008.

МОДЕРНИЗАЦИЯЛАШГАН ТАЪЛИМДА ТИНГЛОВЧИЛАРНИ ИННОВАЦИЯОН ФАОЛИЯТГА ТАЙЁРЛАШ МАСАЛАСИ

Жуманазаров Сирожиддин Салайдинович доценти, т.ф.н.
Тошкент ВХТХКТМОХМ “Аниқ ва табиий фанларни ўқитиш методикаси” кафедраси

Аннотация. Ушбу маърузада малака ошириш жараёнида тингловчиларни инновацион фаолиятга тайёрлашнинг зарурати ва унда ахборот-коммуникация технологияларининг ўрнига қаратилган.

Калим сўзлар: инновация, технология, ахборот-коммуникация технологиялари.

Аннотация. В этом докладе рассматривается необходимость подготовки слушателей к инновационной деятельности в процессе обучения и роль информационных и коммуникационных технологий.

Ключевые слова: инновации, технологии, информационные и коммуникационные технологии.

Annotation. This report discusses the need to prepare students for innovation in the learning process and the role of information and communication technologies.

Keywords: innovation, technology, information and communication technology.

Ҳозирда таълимда инновация тушунчаси жуда кенг қўлланилмоқда. Таълимда инновациялар долзарб, муҳим аҳамиятга эга бўлиб, таълим тизимидаги шаклланган янгича ёндашувларни ифода этади ҳамда ташаббуслар ва янгилеклар асосида туғилиб, таълим мазмунини ривожлантириш учун истиқболли ҳисобланади. Шунингдек, доимий равишда педагогик жараённинг узлуксиз янгиланиб боришига сабаб бўлади.

Таълимга инновацияларнинг киритилиши инновацион жараёнларда, инновацион ўзгаришларга тайёргарлик кўриш ва уни амалга ошириш жараёнида амалга оширилади. Мазкур жараёнда ўқитувчи асосий фигура ҳисобланади. Шунинг учун ҳам бугунги кун ўқитувчисидан инновацион педагогик

фаолиятга тайёр бўлиши, таълим мазмунига аввалгиларга қараганда самарадор бўлган шакл, усул, воситаларни татбиқ эта олиши талаб этилади. Бунинг учун эса ўқитувчида инновацион педагогик фаолият шаклланган бўлиши зарур. Ҳозирги таълим тизимидаги инновацион ўзгаришлар, таълим тизимига ҳар қандай янгиликнинг самарали татбиқ этилиши бевосита ўқитувчидан ўз фаолиятини янгилаш ва ўзгартириш муаммосини келтириб чиқаради.

Мазкур муаммони ҳал этиш халқ таълими ходимларини қайта тайёрлаш ва уларнинг малакасини ошириш ҳудудий марказларининг асосий вазифаларидан биридир.

Малака ошириш жараёнида тингловчиларни инновацион педагогик фаолияти хусусиятларини ўрганиш натижалари ва уларни таҳлили шуни кўрсатадики, умумий ҳолда тингловчиларда қуйидаги хусусиятлар шакллантирилган бўлиши лозим:

- касбий фаолиятда ижодкорликка интилиш;
- педагогик тадқиқот методларини етарлича эгаллаш;
- муаллифлик ғояларини амалга ошириш қобилиятини мавжудлиги;
- тажриба-синов ишларини режалаштириш ва амалга ошира олиш;
- илғор педагогик тажрибаларини қўллаш олиш;
- ҳамкасблар билан ҳамкорликда фикр алмашиш ва методик ёрдам кўрсата олишлик;
- турли зиддиятларнинг олдини олиш ва бартараф этиш;
- янгиликларни излаб топиш ва уларни ўз шароитига мослаштириб татбиқ эта олиш.

Тингловчининг инновацион педагогик фаолиятини фақатгина малака ошириш курсидагина (144 соатлик) тўлиқ шакллантириб бўлмайди, балки мазкур фаолият тингловчини узлуксиз равишда янгиликлар устида доимий ишлашлари эвазига узоқ вақт давомида шаклланади ва такомиллашиб боради. Шунингдек, тингловчининг инновацион педагогик фаолияти деганда, унинг иш услубини бутунлай ўзгартирилиши эмас, балки унинг қисман янгиланиши тушунилади.

Ҳозирда малака ошириш тизимида яратилаётган ўқув-услубий мажмуалар [1,2] айнан тингловчиларнинг инновацион педагогик фаолиятини шакллантиришга, жумладан, ахборот технологиялари йўналишидаги ўқув модуллари бўйича яратилган ўқув-услубий мажмуаларни яратишда қуйидаги омилларга алоҳида эътибор қаратилган:

- малака ошириш йўналишлари;
- касбий фаолиятида ахборот-коммуникациялардан фойдаланиш имкониятлари;
- малака тоифаси, билим ва тажрибалари;
- мазкур фан бўйича тингловчиларнинг эҳтиёжлари;
- фаол педагогик технологиялардан хабардорлик даражаси;
- касбий фаолиятида инновацион педагогик фаолиятни амалга оширишдаги фаоллиги.

Хулоса қилиб айтганда, инновациялар доимий равишда педагогик фаолиятга янгиликлар олиб кириш орқали таълим ривожига ҳисса қўшади, педагогик фаолиятга ижобий таъсир кўрсатади.

Ўқитувчи инновация фаолиятга тайёр бўлиб, дарсга энг сўнгги янгиликларни олиб кириб, ўқувчига қизиқарли ва уни эҳтиёжига мос равишда ташкил этсагина, сифат ва самарадорликни кафолатлаши мумкин.

Фойдаланилган адабиётлар:

1. Махкамов А.А., Жуманазаров С.С., Низомхонов С.Э. Таълимда замонавий ахборот-коммуникация технологиялари модули бўйича ўқув – услубий мажмуа. – Тошкент, 2018.
2. Махкамов А.А., Жуманазаров С.С., Машарипов М.П. Ўқув жараёнида замонавий ахборот-коммуникация технологияларини қўллаш модули бўйича ўқув-услубий мажмуа. – Тошкент, 2019.

ТАЪЛИМ ВА ТАРБИЯ ИНТЕГРАЦИЯСИ: ЭРКИН МАЛИК ИЖОДИДА КОМИЛ ИНСОН ТАРБИЯСИ

*Хулкар Ҳамроева,
Ўзбекистон давлат хореография академияси
катта ўқитувчиси, филология фанлари номзоди
Анора Ҳожиमतова,
Ўзбекистон давлат жаҳон тиллари университети
халқаро журналистика факультети талабаси*

Аннотация. Мазкур мақолада таниқли адиб ва публицист, Ўзбекистонда хизмат кўрсатган журналист Эркин Малик асарларининг бош мавзуси – комил инсон тарбияси хусусида сўз юритилади.

Калит сўзлар: миллий қадрият, комиллик тарбияси, ахлоқий-маърифий тамойиллар, фалсафий теранлик, меҳр – мурувват, ватанпарварлик.

Аннотация. В данной статье рассматривается основная тема творчества известного писателя и публициста, заслуженного журналиста Узбекистана Эркина Малика - воспитание идеального человека.

Ключевые слова: национальные ценности, воспитание совершенства, нравственно-просветительские принципы, философская глубина, доброта, патриотизм.

Annotation. This article deals with the main theme of the works of the well-known writer and publicist, Honored Journalist of Uzbekistan Erkin Malik - the education of the perfect man.

Keywords: national values, education of perfection, moral and enlightenment principles, philosophical depth, kindness, patriotism.

Мухтарам Президентимизнинг ташаббуси билан ҳар томонлама етук, иймон – эътиқоди бутун, ўз халқи ва она-Ватанига фидойи комил инсонларни тарбиялаш соҳасида олиб борилаётган кенг кўламли ислохотлар ижод аҳли олдига ҳам улкан вазифалар қўймоқда. Зеро, адабиёт – ҳаётнинг сирли ва сеҳрли кўзгусидир. Мумтоз адибларимиз адабиётни тарбия воситаси деб билганлар. Истиклол қалам аҳлига сўз эркинлигини ва диний – маърифий мавзуларда ижод қилиш имкониятини берди. Комил инсон тарбиясида Ватанга садоқат, инсоф ва адолат, поклик ва ҳалоллик, диёнат ва эътиқод жуда муҳим тамойиллар ҳисобланади. Ўзбек насрининг забардаст адибларидан бири, Ўзбекистонда хизмат кўрсатган журналист Эркин Малик деярли ҳар бир асарида халқимизнинг миллий қадриятлари, ахлоқий ақидалари, инсонийлик ва бағрикенглик каби фазилатларини улуғлайди. Уларни турли-туман услубларга хос ранг-баранг лавҳалар ва мактубларда, ҳикоя ва эсселарда жуда жозибали ва таъсирчан, ишонарли тасвирлайди.

Ҳар бир ижодкор камолотида у кўз очиб кўрган дунё – оила, маҳалла ва одамлар ўчмас из қолдиради. Вақти келиб ўша воқеалар унинг хотирасида жонланади, ёзилажак асарлари мавзусига айланади, тафаккур тарзига ва яратаётган образларига ўзига хос ранг ва жило бахш этади. Эркин Малик асарларининг ўзига хослиги шундаки, у одамлар ҳар куни дуч келадиган кундалик воқеаларнинг тарбиявий томонларини ўз вақтида кўриш, ҳис этиш, мағзини чақиш ва уни ҳозиржавоблик билан сўз санъати мулкига айлантириш қобилиятига эга. Адибнинг турли йилларда чоп этилган “Улар менинг дўстларим”, “Қирқ икки оғайни”, “Ўқилмаган саҳифалар”, “Она шахрим - Тошкентим”, “Субҳидам ҳикоялари”, “Дуо олган келинчак”, “Йигитки, шундай бўлса”, “Бир куни Зулфия опа...”, “Хотира уйғонса гўзал”, “Болалик ва ўсмирлик кўчалари”, “Яхши одамлар кўп”, “Набираларимга мактублар” каби қўлма-қўл ўқилаётган китобларининг асосий мавзуси ватанпарварлик ва комил инсон тарбияси. Муҳими, у болалик хотираларидан маънавий куч олиб, ижод оламига, адабиёт мулкига ҳам шу олийжаноб ва покиза туғёнлар билан кириб келди. Атоқли адабиётшунос олим А.Расулов тўғри таъкидлаганидек, “Катта вақт мулки бўлган ҳар бир санъаткору асарнинг ўз хусусияти бор. Борди-ю, турли замон кишилари Боқий асарлардан янгиликлар топаверсалар, унда алоқалар бир томонлама – монолог бўлиб қоларди. Мангу асарлар, жонли вужуд сингари, янги замон хусусиятларини, инсонлардаги маънавий-руҳий эҳтиёжларни ўзида жамлаб, қайта намоён этади. Демак, мангу асар ва янгилиниб бораётган замон кишилари аро ғаройиб диалог давом этади”.

Таниқли адиб Эркин Маликнинг диалог – суҳбат асосида ёзилган асарларида оддий кундалик воқеалардан олинган ҳаётий лавҳалар муҳим маънавий-тарбиявий- ижтимоий кучга айланади. Унинг “Набирамга мактублар” китоби бобо ва набиранинг ҳаётий суҳбатлари асосига қурилган. Улар ўзгача бир завқ-шавқ ва иштиёқ билан ўқилади. Адиб ҳаётий воқеалар орқали ўзбек халқининг миллий қиёфаси, маънавий дунёси, аҳвол – руҳиятини бола тарбиясига оид анъаналари ва урф-одатларини атрофлича ўрганади ва ҳикматлар шодасига тизади. Бу ўринда афсона ва ривоятлардан, нақллардан унумли фойдаланади, шахсий кечинмалар, учрашув ва тадбирлардаги мушоҳадалар – ҳуллас, бир қарашда арзимасдек туюлувчи майда тафсилотларни ҳам четлаб ўтмайди. Набираси билан суҳбатларда халқимизга хос бўлган оқ кўнгиллик, бағрикенглик, меҳр-оқибат, меҳмондўстлик каби фазилатларни кичик ҳикматлар замирига сингдирди. Эркин Малик асарларида катта самимият ва дард бор. Улар чин ўзбекона инсоний фазилатлар билан зийнатланган. Ёш авлод тафаккур тарзининг шаклланиши халқ тарихи, маданий мероси, миллий ва умуминсоний қадриятлар моҳиятини англаш ва ҳолисона билиш, улардан оқилона фойдаланиш кўникмаси билан боғлиқ. Ўз миллий-маънавий қадриятлари, тарихий меросидан бебаҳра халқларда ўтмиш ҳақидаги аниқ тасаввур ҳам, келажакка қаратилган муайян орзу-умид ҳам, мақсадга интилиш туйғуси ҳам бўлмайди. Болаларни ўтмишда яшаган, жаҳонга машҳур аждодларимизнинг буюк кашфиётларидан фахрланиш билан чегараланиб қолмай, айна чоғда уларнинг қанчалик мураккаб шароитларда илм-фан учун, ватан учун қилган фидойиликларидан ўрнак олишга ўргатиш керак. Мухтарам Президентимиз тўғри таъкидлаганидек,

“Буюк тарихда ҳеч нарса изсиз кетмайди. У халқларнинг қонида, тарихий хотирасида сақланади ва амалий ишларида намоён бўлади. Шунинг учун ҳам у қудратлидир. Тарихий меросни асраб-авайлаш, ўрганиш ва авлодлардан авлодларга қолдириш давлатимиз сиёсатининг энг муҳим устувор йўналишларидан биридир”.

Эркин Малик халқ орзу-умидларини ҳам, атрофимиздаги одамларнинг катта-кичик ташвишларини, жамиятдаги муаммоларни ҳам табиий ва ишонарли ифодалайди. Тўқима қаҳрамонлар изламайди, ҳаётни безаб кўрсатмайди. Унинг ҳаётий лавҳаларида шарқона дидактика, диний-маърифий ва замонавий тарбия усуллари уйғунлашади. Адибнинг “Ақл ҳақида”ги лавҳаси шундай бошланади: “Ақл ҳақида ҳеч ўйлаб кўрганмисан, э, менинг ақлли набирам? Ўҳ-хў-ў...” Донишманд бобонинг ҳаяжони навқирон қалбга ҳам кўчади. Набира бобонинг ҳурмат тўла сўзларини иштиёқ ва ҳайрат билан тинглайди: “Ақл болаликда қанча яхши озикланса, шаффофлашса, улғайганда шунчалик самара беради. Тиб илмининг юлдузи бўлган Ибн Сино бобомиз ўн саккиз ёшигача ўша даврнинг медицинага оид барча китобларини ўқиб, ўрганиб бўлганлар. Абу Райҳон бобомиз ўсмир ёшидаёқ инсонлар учун фойдали ёки зарарли бўлган гиёҳларни ўрганиб, фанга олиб кирган. Дунёда илк бор самовий ёриткичлар ҳаракатини кашф қилиб, юлдузлар харитасини яратган Мирзо Улуғбекнинг ҳам бу илмга қизиқиши болаликдан бошланган”. Бобо набираси қаторида минглаб болаларга Соҳибқирон Амир Темур, шоҳ ва шоир Бобур Мирзо, сўз мулкининг султони Мир Алишер Навоийнинг тарихий хизматлари ҳақида ҳам шундай қизиқарли ҳикоя қилиб беради. Бу каби мисоллар ҳар қандай боланинг қалбини сеҳрлайди. Уни китоб ўқишга, билим олишга ундайди. Адиб жонқуяр тарбиячи сифатида лавҳани шундай яқунлайди: “Хўш, ақл қачон хиралашади?... Телефонда кўшиқ эшитасиз, ўйин ўйнайсиз, ўртоқларингизга олди-қочди СМСлар юборасиз, гап сотасиз, ғийбатга бериласиз. Ваҳоланки, ақлингиз булардан қайтариб турибди. Халқимиз: “Билимлилар минг яшар, билимсизлар бир яшар”, дейди. Яна “Билимсиз бирни йиқар, билимли мингни йиқар” деб ҳам айтишади. Буларнинг бари ақлнинг тантанаси ва ақлнинг самарасидир, болам”. Адиб илм ва тафаккурни ҳаёт чироғи, фақат улар орқали одам дунёни ва ўзини англайди, мустақил фикрлашни, яхши-ёмонни ажратишни ўрганади, комилликка интилади, деб ҳисоблайди.

Булар турмушнинг жуда ёрқин ва жонли воқеаларидир. Умуман, ўзбек болалар адабиётида оталик ҳисси ва масъулияти, фарзандлик меҳри ва бурчи ҳақида жуда кўп ажойиб асарлар ёзилган. Эркин Малик қаҳрамонлари дунёни ҳиссиётлар ва ҳаётий ўғитлар асосида идрок қилади. Замон илгари сураётган маънавий-ахлоқий масалалар, ота-оналар ва болалар орасидаги кўринмас ғовлар, ички зиддиятлар, яъни ижтимоий муаммолар ҳақида атрофлича фикр юритади. Мисолларни ҳаётнинг, яъни одамларнинг ўзидан олади, болаларни турмушнинг ҳийла мураккаб ва машаққатли томонлари билан таништиради, кичик кундалик лавҳаларда катта ҳаёт ҳақиқатларини айтади. Уларнинг ҳар бири – юрак зарблари китобхонга эшитилиб турган, сохталик, ёлғон, сунъийликдан холи, жонли асарлардир. Шунинг учун ҳам улар қизиқиш билан ўқилади, китобхонни бефарқ қолдирмайди, уни теран мушоҳадага ундайди. Ота-оналарга ҳам, болаларга ҳам оддий ҳаёт ҳақиқатини – мураса илмини ўргатади.

Атоқли адиб Эркин Малик ҳаётнинг паст-баландини кўп кўрган ва ҳар бирдан ўзи учун ҳикмат излаган ижодкор. Жумлалари содда, тили равон, тасвирлари тиниқ ва ҳар бир лавҳа юракни “жиз” эттиради, ҳаяжонга солади. Ёзувчи мураккаб тақдирлар, зиддиятли ҳолатлар ҳақида ёзганда ҳам сатрлар қатидан умид нурлари сизиб туради. Унинг асарлари комил инсон тарбиясида маънавий таянч вазифасини ўтайди. “Ватанпарвар” ҳикоясининг дебочасидаёқ китобхоннинг қалбини тўлқинлантиради: “Бу муқаддас сўз бундан буёғига қулоғинг тагида тез-тез жаранглайдиган бўлади, набирагинам. Чунки, жаннатмонанд юртимизнинг қувонч ва ташвишлари бундан буёғига сен ва сенинг тенгқурларинг елкасида бўлади. Ватаннинг номини дунёга таратиш, чегараларни қўриқлаш, шаънини сақлаш, обод қилиш...э, ҳа, санайверсам саноғига етиб бўлмайди. Лекин, Ватанпарварлик ҳамма соҳада шундоқ кўзга ташланиб туриши керак”.

Таниқли адиб Эркин Малик асарлари инсонсеварлик ғоялари билан суғорилган, улар Ватанни ва халқни севиш, миллий қадриятларни шарафлаш ва асраш кераклигини тарғиб қилади. Ёшларга, инсон жамиятга наф келтириши, фойдали ишлари билан қадрли, яхшиликнинг, комилликнинг мезони – бу ватан ва халқ манфаатини ҳамма нарсадан устун қўйиш ва юрт ташвиши билан яшаш эканлигини уқтиради. Адибнинг “Муаллим ва боғбон” ҳикоясида шундай сатрлар бор: “Болалар ҳам дастлаб мактабга борганларида ўрмон дарахтлари, бутачаларни эслатиб юборар экан-да. Устозлари мусаввир гулчига ўхшаб уларнинг атрофида шунақанги парвона бўлишадикки, жонларини нисор қилиб юборишади. Ҳар бирига табиатига қараб, дарахт ва буталарга ўхшаб, шакл ва пардоз берадилар. Баъзилари кийикдек учқур, филдек кучли, шамшод дарахтидек алп, боғбондек ихтирочи бўлиб етишадилар. Дунё кезадилар, юрт Байроғини баланд-баландларга кўтардилар. ...Муаллим-

ларингиз, ота-онангиз бошлаган йўлга юринг, эгилинг. Инсоният боғидаги чиройли гулларга айландинг. Шамшод дарахтидек алп бўлинг, қараган кўзларни қувонтиринг, менинг алп болаларим”.

Фарзанд тарбиясида ота-она ибрати, оила ва муҳитнинг таъсирига адиб катта эътибор беради. Ватанга садоқатни, одамларнинг бир-бирига бегараз ёрдамни, ожизларга ҳамдард бўлишини энг олий инсоний бурч ҳисоблайди. Саховат ва олийжаноблик қалб ҳарорати, комилликка етакловчи йўл эканлигини уқтиради. Ҳаётий ўғитлар ва ҳикматномалар қанотида адаб ва комиллик қондалари баён этилади. Адиб ҳаётий ўғитларини халқ мақолидай маъноли ва эсда қоларли жумлаларда ифодалайди. Атоқли ёзувчи Эркин Малик асарлари ёшларни ватанпарварлик, юртга садоқат, олийжаноблик, меҳр-мурувват каби туйғуларни кадрлаб, комиллик сари интилишга даъват этади.

Фойдаланилган адабиётлар:

1. Ш.Мирзиёев. Ёшлар – бизнинг келажакимиз. Ёшларга донолар ўғити. – Т.: Ғ.Ғулом номидаги нашриёт-матбаа ижодий уйи, 2018. 13-б.
2. Расулов А.Бетакрор ўзлик. – Т.: Мумтоз сўз, 2009. 239-б.
3. Малик Э.Набираларимга мактублар. – Т.: Шарқ, 2019. 64-65-б.

ПЕДАГОГИК ИННОВАЦИЯ ВА ИННОВАЦИОН ФАОЛИЯТ - ТАЪЛИМ СИФАТИНИНГ КАФОЛАТИ

*Раззоқов Д.Н.-педагогика фанлари номзоди,
доцент – Қашқадарё вилояти ХТХҚТМОҲМ*

Аннотация. Мақолада таълим тизимида инновацияларни долзарблиги, инновацион жараён, ўқитувчининг инновацион фаолияти натижасидатаълим сифати ва самарадорлигини кафолатлашга хизмат қилиши таъкидланган.

Калит сўзлар: таълим, инновация, таснифлаш, инновацион жараён, инновацион фаолият, босқич, сифат, кафолат.

Аннотация. В статье подчеркивается, что актуальность нововведений в системе образования, в инновационном процессе, служит обеспечению качества и эффективности образования только в результате инновационной деятельности учителя.

Ключевые слова: образование, инновация, классификация, инновационный процесс, инновационная деятельность, этап, качество, гарантия.

Annotation. The article emphasizes that the relevance of innovations in the education system, in the innovation process, serves to ensure the quality and effectiveness of education only as a result of the teacher's innovative activity.

Keywords: education, innovation, classification, innovation process, innovation, stage, quality, guarantee.

Инновациялар долзарб, муҳим аҳамиятга эга бўлиб, бир тизимда шаклланган янги ёндашувлардир. Улар ташаббуслар ва янгиликлар асосида туғилиб, таълим мазмунини ривожлантириш учун истиқболли бўлади.

Шунингдек, умуман таълим тизими ривожига ижобий таъсир кўрсатади. Инновация — маълум бир фаолият майдонидаги ёки ишлаб чиқаришдаги технология, шакл ва методлар, муаммони ечиш учун янги ёндашув ёки янги технологик жараённи қўллаш, олдингидан анча муваффақиятга эришишига олиб келиши маълум бўлган охириги натижадир.

Бугун таълим тизимидаги инновацияларни қуйидагича таснифлаш мумкин:

- фаолият йўналишига қараб (педагогик жараёндаги, бошқарувдаги);
- киритилган ўзгаришларнинг тавсифига кўра (локал, модулли, тизимли);
- келиб чиқиш манбаига кўра (шу жамоа учун ички ёки ташқаридан олинган).

Инновациялар одатда бир неча муаммо кесишган пайтда вужудга келади ва умуман янги масалаларни ҳал қилади, педагогик жараённинг узлуксиз янгиланиб боришга олиб келади. «Янгиликларни жорий қилиш» тушунчаси бизнингча, янгилик, ҳам ана шу янгиликни амалиётга жорий этиш жараёнидир. Янгилик — бу алоҳида олинган шахс учун янги бўлган ғоя, бу ғоя объектив равишда янги ёки янги эмаслиги аҳамият касб этмайди, биз уни вақт бўйича — янгилик очилган пайт ёки ундан биринчи марта фойдаланилган пайтда аниқлаймиз. Янгиликни жорий қилиш предмет мазмунига кўра учта асосий гуруҳга бўлинади:

- техник-технологик;
- маҳсулий;
- ижтимоий.

Таълим тизимидаги ҳар қандай янгилик инновация бўла олмайди. Шу сабабли “новация” ва “инновация” тушунчалари ўртасидаги асосий фарқларни кўрсатиб ўтиш зарур. Бунинг учун ислоҳот фаолиятининг аниқ шакли, мазмуни ва кўлами асос бўлиб хизмат қилади. Агар фаолият қисқа муддатли бўлса ва яхлит тизим хусусиятига эга бўлмаса, ўз олдига муайян тизимдаги фақат баъзи элементларни ўзгартиришни вазифа қилиб қўйган бўлса, у ҳолда биз новация билан мулоқот қилаётган бўламиз. Агар фаолият маълум концептуал ёндашув асосида амалга ошириладиган бўлса, унинг натижаси ўша тизим ривожланишига ёки унинг принципиал ўзгаришига олиб келсагина инновация дея оламиз.

Ҳар иккала тушунча мезонлари қуйидагича: новация амалдаги назария доирасида амалга оширилади, кўлам ва вақт бўйича чегараланади, методлар янгиланади ва натижаси аввалги тизимни такомиллаштиради. Инновация эса тизимли, яхши ва давомли бўлади, маълум амалиётда янги фаолият тизимини лойиҳалайди, амалиёт субъектлари позицияларини тўла янгилайди.

Бунда фаолиятнинг янги йўналишлари очилади, янги технологиялар яратилади, фаолиятнинг янги сифат натижаларига эришилади, натижада амалиётнинг ўзи ҳам янгиланади.

Инновациянинг амалиётга киритилиши инновацион жараёнларда амалга оширилади. Инновацион жараён деб — инновацион ўзгаришларга тайёргарлик кўриш ва уни амалга ошириш жараёнига айтилади. Инновацион жараён — бу педагогик янгиликлар, бу янгиликларнинг педагогик ҳамжамият томонидан ўзлаштирилиши ва улардан илмий асосда амалиётда самарали фойдаланишнинг ўзгариб боровчи яхлитлиги. Таълим жараёнидаги инновацион ўзгаришлар, таълим тизимида ҳар қандай янгиликнинг киритилиши бевосита ўқитувчи фаолиятини янгилаш ва ўзгартириш орқали амалга оширилади. Инновацион фаолият — бу узлуксиз равишда янгиликлар асосида ишлаш бўлиб, у узок вақт давомида шаклланади ва такомиллашиб боради. Ўқитувчи инновацион фаолияти хусусиятларини ўрганиб чиққан педагогик олимлар фикрларига таянган ҳолда, қуйидагиларни инновацион фаолиятнинг асосий белгилари деб ҳисоблаши мумкин:

- ижодий фаолият фалсафасини эгаллашга интилиш;
- педагогик тадқиқот методларини эгаллаш;
- муаллифлик концепцияларини яратиш қобилияти;
- тажриба-синов ишларини режалаштириш ва амалга ошира олиш;
- ўздан бошқа тадқиқотчи — педагоглар тажрибаларини қўллаш олиш;
- ҳамкасблар билан ҳамкорлик;
- фикр алмашиш ва методик ёрдам кўрсата олишлик;
- зиддиятларнинг олдини олиш ва бартараф этиш;
- янгиликларни излаб топиш ва уларни ўз шароитига мослаштириб бориш.

Инновацион фаолият даврида янгиликлар, инновациялар, том маънода таълим жараёнига кириб келади. Шу сабабли таълим тизимидаги инновацияларни педагогик жараёнга киритиш 4 босқичда амалга оширилади: 1. Муаммоли таҳлил асосида аниқлаш. 2. Мўлжалланаётган таълим тизимини лойиҳалаш. 3. Ўзгаришлар ва янгиликларни режалаштириш. 4. Ўзгаришларни амалга ошириш.

Инновацион фаолиятга тайёрланишдан мақсад — ўқитувчининг янгиликка интилувчанлигини, мустақил ўз устида ишлаш қўникмаси ва малакасини шакллантириш, янги педагогик технологиялар, интерфаол методлардан фойдаланиб, дарс ва дарсдан ташқари машғулотларни ўтказиш малакасини такомиллаштиришдан иборат.

Хулоса қилиб айтганда, инновацион фаолият — янги ижтимоий талаблар билан анъанавий меъёрларнинг мос келмаслиги ёхуд амалиётнинг янги шаклланаётган меъёрининг юзага келган меъёр билан тўқнашувчи натижасида вужудга келган қатор муаммоларни ечишга қаратилади. Инновациялар доимий равишда педагогик фаолиятга янгиликлар олиб кириш орқали таълим ривожига ҳисса қўшади, педагогик фаолиятга ижобий таъсир кўрсатади. Ўқитувчининг инновацион фаолияти бутун педагогик жамоани ҳаракатга келтирувчи, олға бошловчи, тараққий эттирувчи куч вазифасини бажаради ва таълим жараёнининг сифатини кафолатлайди. Шунинг учун ҳам инновацияни ҳар бир ўқитувчи тушуниб, ўқиб ва ўрганиб, ўзининг педагогик фаолиятига олиб кира олса, таълим стандартларида кўрсатилган меъёрий талаблар амалга ошади. Ўқитувчи инновацион фаолиятга тайёр бўлиб, дарсга энг сўнгги янгиликларни олиб кириб, ўқувчига қизиқарли ва уни эҳтиёжига мос равишда ташкил этсагина, сифат ва самарадорликни кафолатлаши мумкин.

Фойдаланилган адабиётлар:

1. Толипов Ў., Усмонбоева М. Педагогик технологияларнинг татбиқий асослари. – Т.: Фан, 2006. 114 б.
2. Ишмухамедов Р., Юлдашев М. Таълим ва тарбияда инновацион педагогик технологиялар. – Т., 2017. 315 б.
3. <http://ziyonet.uz>.

ОЛИЙ ЎҚУВ МУАССАСАЛАРИНИНГ АХБОРОТ ТАЪЛИМ МАКОНИДАГИ ДИНАМИК ИНТЕЛЛЕКТУАЛ ЖАРАЁНЛАРИНИ БОШҚАРИШ ТИЗИМИ

Парниева Алмахон Жолдасовна

*Чирчиқ Олий танк қўмондон муҳандислик билим юрти
Алоқа ва ахборот тизимлари цикли катта ўқитувчиси*

Annotatsiya. Мақолада кўпагентлик ва хизматга йўналтирилган архитектура асосида мослашувчан ўқув дастурлари ва ўқув материалларини яратиш учун олий ўқув юртининг интеграциялашган ахборот ва таълим маконини ташкил қилиш ва унга жамоавий киришни амалга ошириш учун жараёнларни бошқаришнинг динамик интеллектуал тизимдан фойдаланиш технологияси тақдим этилган.

Калим сўзлари: динамик интеллектуал жараёнларни бошқариш тизими, ахборот ва таълим майдони, объектлар омбори, онтология, хизматга йўналтирилган архитектура, кўп агентлик технологиялари.

Аннотация. В статье представлена технология применения динамической интеллектуальной системы управления процессами для организации интегрированного информационно-образовательного пространства высшего учебного заведения и реализации коллективного доступа к нему с целью формирования гибких учебных программ и методических материалов на основе многоагентных и сервисно ориентированных архитектур.

Ключевые слова: динамическая интеллектуальная система управления процессами, информационно-образовательное пространство, репозиторий объектов, онтология, сервисно ориентированная архитектура, много агентная технология.

Annotation. The paper represents the technology of application of dynamic intelligent process management system for integrated information-educational environment of university and providing the access for community in order to develop exible education programs and teaching manuals based on multi-agent and service-oriented architecture.

Keywords: dynamic intelligent process management system, information-educational environment, object repository, ontology, service-oriented architecture, multi-agent technology.

Динамик интеллектуал бизнес жараёнларни бошқариш тизими бу (ДИБ ЖТБ) – эҳтиёж туфайли мослашувчан жараён конфигурациясини яратиш, фойдаланувчининг жорий талабига биноан амалга оширилишининг созланиши, ташкилотнинг ташқи муҳитда ишлаш учун шароитларни ўзгартириш, янги стратегик ва тактик вазифаларни ечимини ишлаш. Кўпагентли технологиялари ва сервисга йўналтирилган архитектурани қўллаган ҳолда, бундай ДИБ ЖТБларнинг архитектура ва амалга ошириш усуллари тақлиф этилган [1, 2].

Олий ўқув муассасаларининг илмий-тадқиқот фаолияти талабаларнинг ўқиши учун индивидуал траекторияларни қуришни, мослаштирилган ўқув услубий мажмуаларни шакллантиришни, ўқитувчи ва талабаларнинг ўқув жараёнига ягона ахборот таълим маконига асосланган мослашувчан ўзаро таъсирини талаб этадиган ДИБ ЖТБ прототипини яратиш учун мавзу сифатида танланди.

“ОТМ ахборот таълим макони” тушунчаси бўйича жуда кўп ишлар ва тадқиқотлар олиб борилган. АТМ таърифлари турли жиҳатдан урғу берилади: АТМ динамик тизим сифатида ишлаши, ахборот - коммуникацион ҳамда илмий жараёнларни бирлаштирадиган ва АТМ таркибий қисмларининг (мақсадли, ресурсли, мазмунли, психологик-педагогик, маъмурий ва ташкилий, ахборот алмашинуви иштирокчилари) ўзаро таъсирини таъминлайди.

Шундай қилиб, фойдаланувчиларнинг таълимий ва илмий талабларига жавоб беришни таъминлайдиган махсус ресурслар ва воситалар тўпламини тизимли ташкиллаштириш сифатида талқин этилади.

АТМ ахборот жараёнида иштирок этувчиларнинг тўпламини, ахборот ва маълумотлардан ташкил этилган ахборот ресурсларни, ахборот ташувчиларида сақланадиган маълумот ва маълумотларни ўз ичига олган маълумот манбаларини, ягона ахборот маконининг ишлашини ва ривожланишини таъминлайдиган ташкилий тузилмаларни, дастурий-техник воситаларни ва ташкилий-меъёрий хужжатларни тақдим этади.

АТМ – бу замонавий ахборот ва телекоммуникация технологияларидан фойдаланишга асосланган таълим мақсадларида инсонларнинг шахсий ўзгаришларини амалга оширувчи макон бўлиб, унинг таълим фаолиятини ташкил этишдаги ўсиб бораётган ўрни бутун шаҳар, вилоят, мамлакатнинг ахборот таълим маконини лойиҳалаштириш ва тузиш вазифасининг долзарблигини белгилайди.

Ушбу иш контекстида интеграциялашган ахборот ва таълим макони деганда, электрон таълим тизимининг ишлаши учун ташкилий ва технологик инфратузилма тушунилади. Буэлектрон таълим ресурслари кўринишидаги таълим фаолиятини ахборот ва дастурий таъминот тақсимланган таркибни ва масофадан киришни таъминлайдиган АТ – хизматлари тўпламини ўз ичига олади.

Жараёнларни динамик интеллектуал бошқариш тизимидан фойдаланган ҳолда ахборот таълим маконини яратишини таъминлаш учун қуйидагилар:

— илмий ва ўқув жараёни субъектлар орасида ўзаро алоқанинг билимларни намоиш этиш ва кўпагентли технологияларнинг объектив парадигмаси ривожланиши асосида АТМни семантик моделлаштириш принцип ва концепцияларини ишлаб чиқиш;

— онтологик ёндашув асосида турли хил билим манбаларини, ўқув ва илмий хизмат кўрсатишга йўналтирилган тавсифларини интеграциялашнинг семантик усулларини ишлаб чиқиш;

— хизмат кўрсатишга йўналтирилган технология (“билим сифатида хизмат”) асосида АТМда билим объектни тақдим этиш усулини ишлаб чиқиш;

— ўқув ва илмий тадқиқот дастурлари ва талабларига мувофиқ компетенция моделларига мос композиция хизматлари ва билим объектларини тузиш усулларини ишлаб чиқиш;

— АТМда ўқув ва илмий тадқиқот масалаларини ҳал қилишда хизматлардан фойдаланиш учун кўпагентликли технологияларни ишлаб чиқиш;

— кўпагентликли технологиялар асосида АТМ ўқув ва илмий тадқиқот масалаларини жамоавий ҳал қилиш усулларини ишлаб чиқиш.

Интеграциялаштирилган ахборот таълим маконини яратиш усуллар ва воситаларини ишлаб чиқиш, билимларни бошқариш тизимларини (ББТ) қуриш принципларига асосланади, бунда билимларни объектив равишда ташкиллаштириш концепцияси, кўпагентликли технологиялари ва онтологик ёндашувлар қўлланилади. ББТ яратиш методологиясига нисабан яратишга қуйидагилар қиради:

– Know-net – комплексли билимларни бошқариш методологияси;

– Common KADS методологияси;

– On-To-Knowledge методологияси;

– икки босқичли билимларни бошқариш методологияси.

Шу билан бирга, ушбу методологияларда ахборот маконидан фойдаланишнинг прагматик аспекти амалга оширилмайди, бу асосан компетенция (талаблар) модели орқали биринчи навбатда амалга оширилади ва интеллектуал ресурслардан ўқув ва илмий тадқиқот мақсадида қўллаш, хусусан, кўпагентли технологиялари ёрдамида ўқиш ва тадқиқотлар биргаликда ўтказилиши ўзи хос хусусиятлари акс этмайди.

Интеллектуал ўқув тизимлари ва муҳитларини яратиш методологияларининг таҳлили шуни кўрсатадики, турли хил билим манбаларидан фойдаланиш нуқтаи назаридан етарлича ривожланмаган, билимларни ўзлаштириш ва шакллантиришнинг динамик жараёнини ташкил этадиган ҳамда замонавий хизмат кўрсатишга йўналтирилган архитектурасига асосланмаган, бу эса АТМни яратиш учун жуда муҳимдир.

АТМ да вебсервисларнинг технологияларидан фойдаланиш динамик кўпагентли тизим механизмини кенгайтиришга мумкин бўлган долзарб воситага айланмоқда. Муайян исьтемомчи учун зарур бўлган хизматларни қидириш ва ушбу хизматларнинг интерфейсларини аниқлаш учун махсус стандартлар ишлаб чиқилган UDDI (Universal Description & Discovery & Integration) каталогида, WSDL тилида метатавсияларини (ҳар қандай шаклда) ва хизмат интерфейсларининг техник хусусиятларини нашр этиш механизми тақдим этилган. Аммо, АТМда ўқув ва тадқиқот сервисларини излаш ва композиция нуқтаи назардан ушбу восита семантик жиҳатидан етарли эмас. Бир қатор муаллифлар ушбу стандартни онтологик ёндашув асосида жорий кенгайтириш учун тадқиқотлар ўтказиш зарурлигини таъкидлайдилар. Шу билан бирга бу саволга ҳақиқий натижалар олинмаган.

Шундай қилиб, ахборот таълим маконини яратиш сервисли архитектурадан фойдаланган ҳолда онтологик ва компентенцион ёндашувлар ҳамда кўп агентли технологиялари асосида билимларни бошқариш тизимларида акс эттириш учун билим объектив технологиялар методларидан комплекс фойдаланиш талаб этилади.

Бу илмий ва ўқув фаолиятнинг самарадорлигини оширади, илмий ва ўқув жараёнининг барча иштирокчилари томонидан тадқиқот, услубий ишланмалар ва ўқитиш учун турли хил контентни тарқатиш ва тақсимлашни таъминлайди.

Фойдаланилган адабиётлар:

1. Тельнов Ю.Ф., Данилов А.В., Казаков В.А. Сервисно-ориентированная архитектура динамической интеллектуальной системы управления бизнес-процессами // Научно-практический журнал Открытое образование. – 2010. – № 6.

2. Тельнов Ю.Ф., Казаков В.А., Данилов А.В. Формализация взаимодействия сервисов и агентов динамической интеллектуальной системы управления бизнес-процессами // Научно-практический журнал Открытое образование. 2012. – № 1.

3. Соснин П.И. Проблемы развития информационно-образовательного пространства вуза // Компьютерные технологии в высшем образовании (г. Ульяновск, 31 января – 2 февраля 2000 г.): тезисы научно-методической конференции. – Ульяновск: Ульяновский государственный технический университет, 2000. – С.5–9.

4. Логунова О.С., Королева В.В. Структура информационного образовательного пространства для подготовки IT-специалистов // Сборник научных трудов «Математическое и программное обеспечение систем в промышленной и социальной сферах». – Магнитогорск: Магнитогорский государственный технический университет им. Г.И. Носова, 2011. Режим доступа: http://www.old.magnitu.ru/conf2011/article/Logunov_O_S.pdf

5. Структурное подразделение информатизации образования «Центр информатизации» Центрального р-на г. Санкт-Петербург. Режим доступа: <https://sites.google.com/site/centrinformaciikgb/rukovoditelam-ou>

ИННОВАЦИОН ТАЪЛИМ ТЕХНОЛОГИЯЛАРИНИ ТАШКИЛ ЭТИШНИНГ ИЖТИМОЙ-ПСИХОЛОГИК ЖИХАТЛАРИ

Кўлдошева Г.Д.

*Психология фанлари номзоди, доцент
Тошкент ВХТХҚТМОИ*

Аннотация. *Мақолада халқ таълими тизимида масофавий ўқитишнинг жорий этилганлиги ва ўқувчиларни юксак ителлектуал кучга эга бўлиб шаклланиши, интеграция ва инновацияларнинг фаолият жараёнида турли ижтимоий-психологик тўсиқларни енгиш учун шарт-шароит яратиши ҳақида фикр билдирилган.*

Калим сўзлар: *ёшлар, таълим-тарбия, педагогик-психологик, интеграция, инновация, таълим тизими, педагогик технология, жараён, омил.*

Аннотация. *В статье утверждается, что внедрение дистанционного обучения в государственной системе образования и формирование у студентов с высоким интеллектуальным потенциалом, интеграцией и инновациями создают условия для преодоления различных социально-психологических барьеров в процессе деятельности.*

Ключевые слова: *молодежь, образование, педагогическо-психологическая, интеграция, инновация, система образования, педагогическая технология, процесс, фактор.*

Annotation. *The article argues that the introduction of distance learning in the public education system and the formation of students with high intellectual potential, integration and innovation create conditions for overcoming various socio-psychological barriers in the process of activity.*

Keywords: *youth, education, pedagogical-psychological, integration, innovation, education system, pedagogical technology, process, factor.*

Ахборот тезлиги ривожланган айни пайтда, XXI аср ёшларининг атроф-муҳит билан мулоқотга киришиши, билимларни ўзлаштириши ҳамда баркамол шахс бўлиб етишишида унинг психик жараёнларини эътиборга олиш билан бир қаторда психологик ҳолатларини бошқара олиш ҳам муҳим аҳамият касб этади. Шундай экан, ҳар бир психик жараён атроф-муҳитни англашга, шахсининг индивидуал психологик хусусиятларини шаклланишига таъсир этмасдан қолмайди. Ана шу қонуниятларни ҳам назарий, ҳам амалий жиҳатдан психология ўрганар экан, мазкур таҳлиллар асосида шахсни индивидуал қирралари ўрганилиб борилади. Шу ўринда ёшларга таълим-тарбия бериш, уларни маънавий-маърифий, ахлоқий, ақлий, жисмоний ҳамда психологик жиҳатдан ривожлантириш тизимини янада такомиллаштиришни тақозо этади.

Жаҳон таълими тараққиёти тажрибаси шундан далолат берадики, жамият тараққиёти айнан шу жараёнда жорий этилган таълим тизимининг ривожини ва такомиллашуви билан чамбарчас боғлиқ бўлиб, халқ таълими соҳаси ҳам бундан мустасно эмас. Ҳозирги кунда барча таълим тизими каби халқ таълими тизимида ҳам кенг масофавий ўқитиш ва баҳолаш, янги педагогик технологиялар, тест синовлари, шулар жумласидандир.

Ҳозирги давр ўқувчисининг дунёқараши кенг, эркин фикрловчи, воқеликка адекват-тўғри баҳо бера олувчи, ўтқир зеҳнли, мустаҳкам иродали, қисқа қилиб айтганда, юксак ителлектуал кучга эга бўлиб шаклланиши лозим. Бунинг учун эса таълим тизимига янги инновацияларни таъсис этиш зарур ва шартдир. Ўқувчи султ тингловчи объект бўлмай, таълим жараёнининг фаол иштирокчиси-субъектига айланиши зарур бўлади. Ушбу жараёнда интеграцияларнинг роли қандай? Аввало, интеграция тушунчасининг моҳиятини кўриб чиқайлик. Психологик-педагогик нуқтаи назардан қараганда, интеграция ижтимоий-психологик аспект бўлиб, бирор-бир янгиликни ижтимоий соҳага тезкорлик билан татбиқ этишда таълим жараёнини жадаллаштириш демакдир.

Инновациялар эса фаолият жараёнида турли ижтимоий-психологик тўсиқларни енгиш учун шарт-шароит яратиб боради. Бунда турлича ижтимоий гуруҳлар иштирок этади. Бундан ташқари, инновацияларни татбиқ этиш жараёнида установакалар, шахснинг йўналиши ва маънавий-ахлоқий сифатлари ҳам маълум даражада эътиборга олинади. Ўқувчиларни янгиликлар қабул қилиш ва у билан иштирок этишга тайёргарлигини шакллантириш, янгиликни қабул қилиш қобилиятини ўстириш мақсадида, билиш жараёнини фаоллаштирувчи ижтимоий-психологик усуллардан фойдаланиш лозим. Бундай усулларга психологик тренинглар, ролли ўйинлар ва бошқаларни мисол қилиб келтиришимиз мумкин.

Ҳозирги кунда таълим тизимига киритилаётган янги педагогик технология жараёни ҳам инновациялар ва интеграцияларнинг ёрқин мисолидир. Қўйилаётган мақсадлар, назорат топшириқларини аниқ феъллар билан ифодалашда ўқувчи ақлий фаолияти режасини яққол кўрсатади, ўз-ўзини бошқариш йўналишини белгилаб беради. Бу инновацион фаолликнинг аниқ кўринишига мисол бўла олади. Ақлий фаолиятни фаоллаштиришда шу йўналиш мақсадларини белгилашга ёрдам беради:

- ўқув масканларида замонавий таълим психологик технологиясининг воситалари ва асбобларини мавжудлиги;
- турли хил тўғаракларнинг фаолият кўрсатиши ва уларда қатнашиш имкониятининг мавжудлиги;
- оила муҳотида яратилган моддий ва маънавий психологик муҳитни ҳамда шахсларнинг руҳий рағбатланишини йўлга қўйилганлиги;
- шахслар билан ўзаро мулоқотлар ўрнатилишининг узлуксизлиги ва оилада шахслараро ижобий психологик муҳитнинг ҳукм суриши;
- турли телевизион викториналар, баҳслар, тортишувлар, давра суҳбатлари, зукколик, ижодкорлик, тезкорлик бўйича мусобақалар уюштирилиши ва уларда қатнашиш, иштирок этиш имконияти яратилганлиги;
- ортиқча информация, хабарлар кўламини камайтириш (масалан, видеофильмлар, автомат ўйинлари ва бошқалар) ёшларни рўзгор ишлари билан банд қилиб қўйиш, оила муҳотида меҳнатнинг шахслараро оқилона тақсимланмаслиги ва шахсни мураккаб фаолият билан шуғулланишга мажбур этилганлигини олдини олиш;
- ҳозирги кунда айрим касбларнинг нуфузи камайиб кетаётганлиги ёшларнинг ўқув мотивларига кучли таъсир қилаётганлиги;
- ўғил ва қизларда ватанпарварлик ва миллий ифтихор туйғуларнинг беқарорлиги ва уларнинг шаклланиб улгурмаганлиги;
- ёшлар ўртасида борлиққа, жамиятга, шахслараро муносабатга, исрофгарчиликка, фидоийликка нисбатан лоқайдликнинг мавжудлиги ва бошқалар.

Шундай экан, юқоридаги ижобий омилларни кучайтириш, салбий омиллар таъсирини камайитириш ва йўқотиш чора-тадбирларини белгилаб бориш ва интеграцион жараёнда инновацион омилларга алоҳида эътибор бериш, таълимнинг инновацион ва интеграцион психологик асосларини ўрганиш ҳамда таҳлил қилиб бориш зарурий шарт ҳисобланади.

Фойдаланилган адабиётлар:

1. Хошимова М. Педагогик технология ва педагогик маҳорат. – Т.:ТДИУ, 2007. 58 б.
2. Расулова Ф., Абдуллаева Р. Педагогическая этика. – Т.: ТДИУ, 2007. 116.

MUSIQA MADANIYATI DARSLARINI TASHKIL ETISHDA INNOVATSION YONDASHUV

Rahmonqulov Abdujabbor Nadjimovich
Qashqadaryo VXTXQTMOHM,
Amaliy fanlar va maktabdan tashqari ta'lim
kafedrası dotsenti, bastakor
Rahmonqulova Madina Abdujabbor qizi
QarshiDU san'atshunoslik fakulteti
musiqiy ta'lim yo'nalishi 2 kurs talabasi

Annotatsiya. Ushbu maqola musiqa madaniyati darslarini zamonaviy innovatsion texnologiyalar asosida tashkil etishga qaratilgan bo'lib, unda ayrim metodlar tahlili keltirilgan.

Kalit so'zlar: innovatsion texnologiya, "Tarmoqlash" (Klaster) metodi, musiqiy ohang, sur'at.

Аннотация. Данная статья предназначена на уроках музыки использование инновационных технологий.

Ключевые слова: innovatsionnaya texnologiya, metod "Klaster", muzikalnaya intonatsiya, temp.

Annotation. This article is theory using innovative technologies.

Keywords: innovatsion technology, "Klaster" method.

Musiqa - ohang (intonatsiya) san'ati, sadolarda ifodalangan voqelikning badiiy aksi. U borliqni o'ziga xos tarzda aks ettirib, uni boyitadi hamda uni tushunib olish va o'zgartirishga yordam beradi. U borliqni o'ziga xos tarzda aks ettirib, uni boyitadi hamda uni tushunib olish va o'zgartirishga yordam beradi.

Musiqa o'quvchi - yoshlar tarbiyasiga benihoyat katta ta'sir ko'rsatib, ularda yuqori darajadagi badiiy-estetik zavq va didni shakllantiradi, ularni bir birlariga yaqinlashtirib insoniy fazilatlarini boyitadi, fikr tuyg'ularini birlashtiradi, go'zallikni idrok etishlarida muhim rol o'ynaydi. Ayniqsa, musiqa darsi boshqa darslardan o'zining badiiyligi, qiziqarliyligi va o'quvchilarga ko'proq ijodiy zavq, imotsional tuyg'ular va obrazli kechinmalar uyg'otishi bilan ajralib turadi.

Bugungi kunda ta'limning zamonaviy sharoitlarida barcha fanlar qatori, musiqa madaniyati fanidan ham darslarni zamonaviy innovatsion pedagogik texnologiyalar asosida tashkil etishga, an'anaviy metodlarni takomillashtirishga va yangi zamonaviy innovatsion g'oyalarni izlab topishga tobora jiddiy talablar qo'yilmoqda. Dars o'tishning turli xil yo'l-yo'riq va vositalari ishlab chiqilmoqda. Masalan, mashg'ulot darsi, kinoli dars, teatrli dars, chizma darsi, BBB usuli (bilaman, bilishni xohlayman, bildim), shuningdek, musiqa ta'limi jarayonida keng qo'llanib kelinayotgan "Aqliy hujum", "Juftlikda ishlaymiz", "Musiqani top", "Raqamlarni tanla", "Xotira charxi", "Tarmoqlash" kabi yangi pedagogik texnologiyalar va interfaol usullar shular jumlasidandir. Bu usullar ta'lim samaradorligini, o'quvchilarning mustaqil fikrlash qobiliyatini oshirishda juda muhim o'rin egallaydi.

Quyida biz 5-sinf o'quvchilarining ijro amaliyotiga mo'ljallangan, Abdujabbor Raxmonqulov musiqasi, Lutfulla Narzullayev so'zi bilan kuylanadigan "Ustozga" qo'shig'ini "Tarmoqlash" (Klaster) metodi orqali tahlil qilamiz va sharxlaymiz.

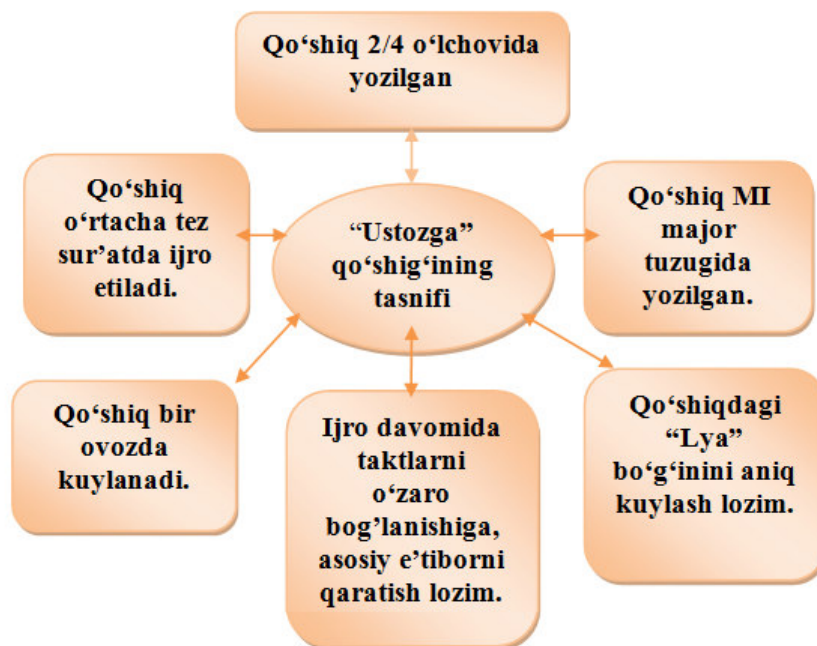

Qadrdon aziz maktab,
G'amxo'r ustoz-muallim.
Orzular amri bilan,
Keldik olgani ta'lim.

Bilimga bilim qo'shib,
Ilm olmoq ahdimiz,
Hayotda bo'sak dono,
Elga suyuk, baxtimiz.

NAQORAT:

Assolomu alaykum,
Sizga hurmatu-ta'zim.
Yurakda Vatan mehri,
Olg'a undaydi doim.
Ilmu-fan yo'llariga,
Boshlang bizni muallim.

THE PROBLEMS PECULIAR TO TEENAGERS IMPORTANCE OF MODERN SOCIO - PSYCHOLOGICAL SERVICE IN ELIMINATING

Abdukahharova Gulnoza Abdurasul qizi
Kashkadarya regional centre of retraining
public education personnel and developing their
qualification. Senior teacher

Annotation. *The problem of investigating the process of psychological service as a mean of socio psychological defense is considered to be one of the vital problems of psychology today.*

Key words: *Person, psychology, pedagogy, psycho prophylactics, intellect, mind, activity, subject, individual, differential temperament.*

Аннотация. *История развития представлений о природе душевных явлений очень поучительна именно для понимания их сущности. Мирпсихических явлений превращался в запрещенную для обычной науки сферу, чистую субъективную реальность.*

Ключевые слова: *личность, психология, психопрофилактика, способность, сознание, субъект, индивид, деятельность, дифференциал темперамент.*

Аннотация. *Мақоллада Respublikamizda ta'lim islohotlari bosqichma-bosqich amalga oshirib borilayotgan hozirgi davrda psixologik-pedagogik xizmat ko'rsatish samaradorligini oshirish xulosalar va tavsiyalarni yangilash zarurati yoritilgan.*

Калит сўзлар: *шахс, психология, педагогика, психопрофилактика, қобилият, онг, фаолият, субъект, индивид, дифференциал, темперамент.*

In the process of continuous educational system, the task to study psychological peculiarities of both educated and educating people, the psychological basis of their mutual attitude is considered to be an important question. In our republic at the same time when complete democratic changes are going on, the necessity of studying the laws of psychology, scientific basis and using them widely in our activities is obvious. One of the main factors that determine the development of any society is to improve the efficiency of education and upbringing. The future of the society depends on the skills, degree of high intelligence of the specialists trained in educational establishments all around. Modern socio psychological activity belongs to the branch of public service and possesses the following aims: improving the quality and efficiency of preparing the skillful staff; upbringing a perfect person; creating optimal conditions that supply good upbringing; harmonic, complete psychological development of young people. Depending on personal behavior; psychic activity; age rules of psychic development; professional knowledge; features of mutual attitude between youth and grownups, fellows and organizing the process of education and upbringing, a specialist who presents modern socio-psychological service gives a person an opportunity to show his individuality; identifies a person's ability; determines the possible causes of abnormal cases, ways of psychological correction. The investigation and influencing object of the activity of a specialist who presents modern socio psychological service are pupils and students, teachers, parents, disabled level of society and families. They can be investigated separately or in grouped form. A specialist of modern socio psychological service accomplishes his activity with a specialist of spiritual-educational works, medical staff, concrete commission, parents and the working staff of the educational establishment. Due to 4.5 paragraph of 5 main strategies of the development of the RU for 2017-2021, in order to accomplish the tasks as "upbringing physically healthy, spiritually and intellectually developed youth dedicated to the motherland who thinks independently and has concrete point of view; increasing their social activeness in the process of deepening democratic reforms and developing civilian society, it is important to create a healthy atmosphere of competition and perfecting the process continuously.

The post of a general director of modern socio psychological service is carried by a person responsible to spiritual-educational affairs of the educational establishment. A specialist on psychological service directs all his activity to working out a program that takes age peculiarities and rapid development of people into consideration; guarantees the dynamic development including all features of their mind. He aims to create a model that meets the requirements of socio development and leads human, ethno psychological laws to perfection. Basic tasks of psychologic prophylactics are:- developing as a person, creating good conditions that leads to mental perfection; - on time preventing the psychological defects and destructions that can appear in a person's development and intellectual development;

- carrying out the works that teaches people to adapt to new conditions; organizing special groups connected with social adaptation for the above mentioned reason; preventing neurotic cases; working with people of hard behavior and their parents and working with responsible people separately and etcetera;

- working with people in order to help to prevent neurotic cases bound up with education and upbringing; live conditions; neurotic cases bound up with psychological fatigue;
- making changes in this process and as a result to serve in solving the problem of harmonic development of children favorably;
- working out the psychological measures for preventing the conflicts of different forms between people, ethnic groups and nationalities;
- studying the conflicts that can appear between educators- teachers, teaching¹staff and parents; the psychological causes of family conflicts; analyzing the motives that resulted in the conflicts, assisting in presenting true contents of the relationship between persons, relieving the extreme situations and giving advice on eliminating the ways that lead to unfavorable results;
- identifying mental defects in mental world of children with difficult spirit; working out the ways to help them and putting them into practice; considering individual psychological peculiarities of the person who needs correction works;- identifying the opportunities of self management among young people(taking into consideration the management of biologic eurythmics, emotions, motivation, will, interests, attention by a person himself).

Involving the youth suffering from violence to organizing the measures of strengthening the belief in tomorrow. Keeping young people who suffer from violence away from unfavourable cases and organizing the psychological service directed to take them out of hard situations.

Psychic development and psycho correction – these works are directed to active influencing on the process of forming the personal and intellectual qualities of young people, educator- teachers. The psychologist of an educational establishment works out the program of correcting the defects and weak points in psychic development and behavior of persons and puts them into practice.[3].It is not a secret that, supplying educational institutions with high qualified psychologists of present time is not easy at all. Providing the education of the specialists of today in courses of increasing their skills serve to increase the efficiency of psychologists’ activities.

Taking into consideration that there is a huge necessity in psychological specialists, we must pay great attention to training such specialists.

References:

1. Mirziyoyev Sh.M. Critical analysis, strict discipline and personal responsibility must be a daily rule of every leader. – T.: Uzbekistan, 2017.
2. Mirziyoyev Sh.M. We will build our great future with our brave and gentle nation. – T.: Uzbekistan, 2017.
3. Khurvaliyeva T. Establishing psychological service at school. – High educational institution named after A.Avloniy, 2006.
4. Abdurasulov R. Psychological service at school. – Jizzakh, 2012.

TEXNOLOGIYA DARSİ JARAYONIDA O‘QUVCHILARNI INTELLEKTUAL QOBILIYATINI RIVOJLANTIRISHDA INNOVATSION TEXNOLOGIYALARNING AHAMIYATI

Abduxoliqova M., Zaripova M.

Qashqadaryo VITXQTMOHMKatta o‘qituvchilari

***Аннотация.** Мақолада технология фанида инновацион технологияни шакллантириши, ундан самарали фойдаланиши орқали таълим сифатини оширишининг замонавий шакл ва усулларини аниқлаш йўллари кўриб чиқилган ҳамда амалий аҳамияти кўрсатилган.*

***Калим сўзлар:** инновацион технология, мустақил фикр, интерфаол методлар.*

***Аннотация.** В статье рассмотрены пути формирования инновационной технологии на уроках труда, определения современных форм и методов повышения качества образования с помощью ее эффективного использования, а также показана ее практическая значимость.*

***Ключевые слова:** инновационная технология, технологии развития мышления, интерактивные методы.*

***Abstract.** In clause(article) ways of formation of innovation technology, definition of modern forms and methods of improvement of quality of formation (education) with the help of its (her) effective utilization are considered, and also its (her) practical importance is shown.*

***Keywords:** innovation technology, critical thinking, development technologies, interactive methods.*

¹Decree”On the measures of developing the system of high education” adopted by Sh.M.Mirziyoyev (2017 april, 21)

Har bir xalqning, millatning ertangi kuni o'sib kelayotgan yosh avlodning bugun qanday ta'lim tarbiya-tarbiya olayotgan farzandlarimizga, ularning har tomonlama yetuk va barkamol insonlar bo'lib yetishishiga bog'liq. Bu kelgusida ajdodlarimizning hayrli ishlarini davom ettiradigan o'zidan keyingi avlodlarga ozod va obod Vatanni meros qilib qoldiradigan hamda O'zbekistonning buyuk kelajagini yaratuvchi kishilardir. Shu sababli butun diqqat e'tiborni barkamol avlod tarbiyasiga qaratilgan. Bunday mas'uliyatli vazifani bajarish hozirgi zamon o'qituvchisidan o'z kasbiy mahoratini oshirib borish, innovatsion pedagogik texnologiyalar mohiyatini anglash va ulardan o'z darslarida unumli foydalanishni taqozo etadi. Sohada malakali kadrlar ta'minoti, ularning kasbiy salohiyatini oshirish borasida, ayniqsa, boshlang'ich ta'limning o'rni muhim ahamiyatni kasb etadi.

Globalashuv davrida fan-texnika taraqqiyoti tufayli axborotlar oqimi tezligi tasavvur etmaydigan darajada kuchaygan hozirgi sharoitda o'quvchilarga ta'lim jarayonining obykti sifatida yondashib, faqat bilim berishga intilish orqali ularning xotirasini kuchaytirishga urinish yetarli samara keltirmaydi. Hozirgi ta'lim tizimi oldida o'quvchilarni o'qitish kesimining subyekti, ya'ni ijrochisiga aylantirishi, ularning o'quv muammosini mustaqil hal etishga yo'naltirishga erishishda muhim vazifa turibdi. O'z o'rnida bu yoshlarga bilim berish, ularda ma'lum ko'nikma va malakalar shakllantirishning samarali va zamonaviy yo'llarini izlab topishni talab qilmoqda.

Ta'limni tashkil etish va yo'lga qo'yish borasida shu xil o'zgarishlar keyingi yillarda dunyo miqyosida tobora keng yoyilib borayotgan innovatsion texnologiyalarni yuzaga keltirdi. Bu usullar erkin fikrlaydigan, mustaqil izlanadigan o'quvchilarni shakllantirishga yo'naltirilganligi bilan e'tiborga loyiqdir.

O'qitish jarayonida innovatsion texnologiyalarni qo'llash o'qituvchining mavqeyi va vazifasini bir muncha o'zgartiradi. O'qitish jarayonida innovatsion texnologiyalarni qo'llaganda o'qituvchi o'quvchilar oldida hayotiy muammolarni qo'yishi o'quv topshirig'i sifatida hayotda ko'p uchraydigan va manbalardan topish mumkin bo'lgan masalalarni berishi lozim. O'quvchilar yechishlari lozim bo'lgan pedagogik muammo sun'iy o'ylab topilmasligi hamda izlanishga arzimaydigan darajada kichik bo'lmasligi kerak.

Mashg'ulotlarda innovatsion texnologiyalar, interfaol metodlar asosida qo'llayotgan o'qituvchi o'quvchilarga biror topshiriq berayotganda ularni faoliyatga undaydigan so'zlarni qo'llagani ma'qul. Interaktiv metod nazariyachilari tasniflang, asoslang, tadqiq eting, umumlashtiring, tahlil qiling, andoza bering, modellashtiring, tashxis qo'ying, baho bering kabi undovchi so'zlar ko'proq o'quvchilarni faoliyat ko'rsatish va shug'ullantirishga yo'naltiradi. Innovatsion texnologiyalar o'qituvchi o'quvchilarida bilim hosil qilishning o'zi bilan kifoyalaniq qolmasligini ko'zda tutadi. Chunki, bilim berish ta'lim jarayoni oldidagi maqsadlarning eng birlamchisixolos.

Texnologiya darslari o'quvchilarda intellektual tafakkur, diqqat, xotira, ijodkorli va kuzatuvchanlikni rivojlantirishga xizmat qiladi. O'qituvchining vazifasi – bolaga texnologiya fanini o'qitishda bu imkoniyatlardan samarali foydalana olish. Bu vazifani bajarishda o'qituvchi interfaol metodlarni qo'llaydi. Innovatsion texnologiyalarning asosiy maqsadi- mavzuning mohiyatini yanada ochib berish, o'quvchilarda fanga nisbatan motivni hosil qilishdir. Ana shunday metodlardan biri bo'lgan "Aql charhi" metodining texnologiya fanida qo'llanilishini ko'rib chiqamiz.

"Aql charhi" metodida o'quvchilarning mantiqiy fikrlash qobiliyatlari rivojlanadi, nutq ravonlashadi, tez va to'g'ri javob berish malakasi shakllanadi.

Bu metodni qo'llaganda ikki yoki uchta o'quvchidan iborat guruhchalar ishtirok etadi. Birinchi o'quvchi mavzuga doir terminlardan birini aytadi. Ikkinchi o'quvchi birinchi o'quvchi aytgan terminni qaytaradi va o'zi ham bitta termin aytadi. Uchinchi o'quvchi avvalgi ikkita terminni qaytaradi va bitta termin qo'shib aytadi. Yana birinchi o'quvchiga navbat keladi, u ham avvalgi uchta terminni qaytaradi va o'zi bitta termin qo'shib aytadi. Qaysi o'quvchi adashib ketsa yoki aytilgan terminlardan qaytarib aytsa, o'yindan chiqadi. Shu tariqa o'quvchilar guruhi davom etadi. O'qituvchi metodni qo'llashdan maqsadi aniq bo'lishi va o'quvchilarning qaysi bilim, ko'nikma va malakalarni egallashlariga e'tibor qaratilishi muhim.

Texnologiya darsida quyidagicha qo'llash mumkin:

1-o'quvchi: shoyi.

2-o'quvchi: shoyi-atlas.

3-o'quvchi: shoyi-atlas-adras.

4-o'quvchi: shoyi-atlas-adras-arganza.

5-o'quvchi: shoyi-atlas-adras-arganza- paxta matosi.

6-o'quvchi: shoyi-atlas-adras-arganza- paxta matosi-junli matosi.

"Charxpalak" metodi

O'quvchilar guruhlariga bo'linib, ularga topshiriqlar yozilgan varaqa tarqatiladi. Ushbu metod orqali bolalarni o'tilgan mavzularni yodga olish, mantiqan fikrlab, berilgan savollarga mustaqil ravishda to'g'ri javob berish va o'zini-o'zi baholashga o'rgatadi hamda qisqa vaqt ichida o'qituvchi tomonidan barcha

tinglovchilarni egallagan bilimlarini baholashga qaratiladi. Ushbu metodni qo'llash jarayonida o'quvchilar o'z fikrlarini mustaqil bayon etishga, guruh bo'lib ishashga, boshqalar fikrini hurmat qilishga o'rganadilar.

Texnologiya darsida o'quvchilarni intellektual qobiliyatini o'stirish va mavzuni mustahkamlash uchun Sharq mutafakkirlarining merosida mehnat tarbiyasi haqida aytilgan fikrlarni innovatsion texnologiyalar orqali qo'llaymiz. Chunki bu metodlar ularning fikrlarini yana ham chuqurroq o'rganishlariga yordam beradi. Ana shunday metodlardan bo'lgan "Charxpalak" metodining qo'llanilishini ko'rib chiqamiz.

Sharq mutafakkirlarining mehnat tarbiyasi haqidagi fikrlarini o'rganishga oid:

"Mehnat umuminsoniy, milliy va ma'naviy qadriyatlar taraqqiyotining negizidir"
(donolar bisotidan)

	Mehnat tarbiyasi haqidagi qarashlar	A.Navoiy	Forobiy	U.Xayyom	A.Jomiy	Bobur
1	Umrni zoye etma, mehnat qil, Mehnatni saodatning kaliti bil.	+				
2	Mehnat baxtli hayot manbai va ayni chog'da jamiyatning boyligi hamdir	+				
3	Har bir kishiga biriktirilgan ma'lum bir ish bo'lishi kerak, toki u kishi o'ziga biriktirilgan ishni kechiktir-masdan o'z vaqtida bajarsin		+			
5	Bir so'ngakka sordek qanoat qilg'on, Afzaldir nokasga bo'lgandan mehmon. Nokasning shinnilik nonidan yaxshi, O'zing topib yegan burda arpa non.			+		
6	O'z mehnatining bo'lsin doim yo'ldoshing, O'zga minnatidan og'ritma boshing.				+	
7	Davlatga yetib mehnat elini unutm, Bu besh kun uchun o'zingni asru tutma.					+

Bu metoddan unumli foydalanish darsning samaradorligini oshiradi, o'quvchilarning o'z bilimlarini mustaqil ravishd erkin bayon etishga, o'zlarining bilim darajalarini baholay olish, jamoaning fikrini hurmat qilishga hamda o'z bilimlarini bir tizimga solishga o'rgatadi.

Innovatsion texnologiyalarning asosiy maqsadi- o'quvchilarni faol harakatga undash, darsga jalb etish, hamkorlikda ishlashga o'rgatishdan iborat. "Tushunchalar tahlili" metodini texnologiya fanida qo'llanishini o'rganamiz.

Qo'llanilishi:

TUSHUNCHALAR	MAZMUNI
Mehnat	
Gazlama	
Chevar	
Oshpaz	
Naqsh	
Haykal	
Zargar	
Mehnatsevarlik	
Urf- odatlar	
Duradgor	

Ushbu usul o'tilgan o'quv predmeti yoki bo'limning barcha mavzularini takrorlash, mustahkamlash, o'quvchilar tomonidan berilgan tushunchalarga mustaqil ravishda o'z izohlarini berish, shu orqali o'z bilimlarini tekshirib baholashga imkoniyat yaratish va o'qituvchi tomonidan qisqa vaqt ichida barcha o'quvchilarni baholay olishga, og'zaki va yozma nutqlarini takomillashtirishga yo'naltirilgan.

Xulosa qilib aytganda, innovatsion texnologiyalar ta'lim jarayonini yangi bosqichga ko'taradi, o'quvchilarning bilimlarni mustaqil o'zlashtirib, ularni ko'nikma va malakalar holiga keltirishni tezlashtiradi. Eng muhimi, innovatsion texnologiyalarni o'quvchilarning ma'naviyati shakllanishiga ham ijobiy ta'sir ko'rsatadiki, bu millat yoshlari shaxsiyatining barkamolligiga xizmat qiladi. O'quv jarayonini oldindan loyihalashtirish zarur. Bu jarayonda o'qituvchi o'quv fanining o'ziga xos tomonini, joy va ehtiyojini, ham korlikdagi faoliyatini tashkil eta olishini hisobga olishik erak. Qanday shakl, metod va vositalar yordamida tashkil etilishidan qat'iy nazar innovatsion texnologiyalar:

- pedagogik faoliyat (ta'lim-tarbiya jarayonining) samaradorligini oshirishi;
- o'qituvchi va o'quvchilar o'rtasida o'zaro hamkorlikni qaror toptirishi;
- o'quvchilar tomonidan o'quv predmetlari bo'yicha puxta bilimlarning egallashini ta'minlashi;
- o'quvchilarda mustaqil, erkin va ijodiy fikrlash ko'nikmalarini shakllantirishi;
- o'quvchilarning o'z imkoniyatlarini ro'yobga chiqara olishlari uchun zarur shart-sharoitlarni yaratishi;
- pedagogik jarayonda demokratik va insonparvarlik g'oyalarning ustuvorligiga erishishni kafolatlashi zarur.

Foydalanilgan adabiyotlar:

1. Toxtaxodjayeveva M.X. Pedagogika. – T.: O'zbekiston faylasuflari milliy jamiyati, 2010.
2. Mavlonova R. va boshqalar. Pedagogika. – T.: O'qituvchi, 2010.
3. Толипов Ў.Қ., Усмонбоева М. Педагогик технологияларнинг татбикий асослари. – Т.: Фан, 2006. – 262 б.
4. Шодмонова Ш.С. ва бошқ. Педагогик технологиялар. – Т.: Фан ва технология, 2011. – 148 б.
5. Фафорова Т. Бошланғич таълимда замонавий технологиялар. – Қарши: Насаф, 2009. – 164 б.
6. Ishmuhamedov P., Yudashev M. Ta'lim va tarbiyada innovatsion pedagogik texnologiyalar. – T.: 2013. 277-b.

INNOVATSION PEDAGOGIK TEXNOLOGIYA ASOSIDA O'QISH DARSLARINI TASHKIL ETISH

Azizova Dilnoz Yo'ldashevna
Qashqadaryo VXTXQTMOHM o'qituvchisi

Annotatsiya. Innovatsion pedagogik texnologiyalar ta'lim-tarbiya jarayonini ilg'or vositalari, metodlar, texnik vositalar, usullariga tayanib takomillashtirish tizimi haqida.

Kalit so'zlar: innovatsion, interfaol, didaktik, texnologiya, zamonaviy pedagogik texnologiyalar.

Аннотация. Инновационные педагогические технологии в учебно-воспитательном процессе современных средств, методов, средств, метода и системы опираются на улучшение.

Ключевые слова: инновации, дидактика, интерактивные технологии, современные педагогические технологии.

Annoatsion. Innovative pedagogical technologies in the educational process of advanced tools, methods, means, method and system to rely on improvement.

Key words: innovation, interactive, didactics, technology, modern pedagogical technology.

Yurtimizda ta'lim mazmuniga alohida e'tibor qaratilib, DTS o'quv dasturlarining yangi tahrirdagi variantlari joriy etildi, innovatsion pedagogik texnologiyalar asosida o'quv jarayonining samaradorligini oshirish maqsadida pedagogik texnologiyalardan, axborot kommunikatsiya vositalaridan foydalanilmoqda. Boshlang'ich sinf o'quvchilarini o'qitishda o'quvchilarning dunyoqarashini kengaytirish, bilimlarni tez va oson o'zlashtirish maqsadida innovatsion pedagogik texnologiyalarning usul, vosita va shakllarini to'g'ri tanlab, ulardan foydalanish muhim sanaladi. O'qish darslarini tashkil etishda pedagogik texnologiyalarning ko'pgina metodlaridan foydalaniladi.

Hozirgi davrda innovatsion pedagogik texnologiyalar asosida ta'limni tashkil etishga katta e'tibor qaratilmoqda. Innovatsion pedagogik texnologiya o'quvchilar qobiliyati, imkoniyati va ehtiyojlarini hisobga olgan holda, ta'lim shakllarini amalga oshirish uchun ko'zlangan natijaga erishishda eng qulay yo'l va usullarni tanlash va ishlab chiqish mahorati ekan, u haqiqatdan ham ta'lim jarayonining faolligini oshiradi, o'quvchilarning mustaqil fikrlash jarayonini shakllantiradi, o'quvchilarda bilimga ishtiyoq va qiziqishni oshiradi, bilimlarni mustahkam o'zlashtirish, ulardan amaliyotda erkin foydalanish ko'nikma va malakalarini shakllantiradi.

Shuning uchun ham ta'limga texnologik yondashuv katta ahamiyatga ega.

Ta'lim ishiga texnologik yondashuv:

- ta'lim jarayoni maqsadini aniq belgilashni;
- o'qish-o'qitish jarayonini uzviy bog'liq bosqichlar, fazalar, amallarga ajratish, bo'lishni;
- ta'lim jarayoniga mo'ljallangan natijaga erishish uchun bajariladigan harakatlarni muvofiq lashtirish, ketma-ket, bosqichma-bosqich amalga oshirishni;
- loyihalashtirilgan ishlar, amallarning barchasini bir xil bajarishni nazarda tutadi.

Innovatsion pedagogik texnologiyada ta'lim jarayonining maqsadini belgilash muhim bo'lib, u rejalashtirilgan natijalarni kafolatlashi lozim. Shuning uchun ham o'qituvchilar maqsadni aniq belgilashga

alohida e'tibor qaratishlari zarur. Har bir o'qituvchi, avvalo, o'zi o'qitadigan o'quv predmeti va har bir o'tiladigan darsi maqsadini aniq belgilashi kerak. Shuni ta'kidlash lozimki, belgilangan maqsad asosida o'tkaziladigan didaktik jarayonning aniq loyihasi ishlab chiqilsa, uni amalga oshirish osonlashadi.

Didaktik jarayonning samarali o'tishida motivlar muhim o'rin tutadi. Chunki qiziqib, aniq maqsad asosida egallangan bilimlarga samarali bo'ladi. Motiv kishini biror ish-harakatni bajarishga undovchi da'vat, turtki. Shunday ekan, o'qituvchilar o'quvchida o'qish motivlarini hosil qilishga intilishlari va uni o'stirishlari kerak. Motivlar o'quvchilarni bilim, ko'nikma, malaka va kompetensiyalarni oson egallashlariga yordam beradi. Motiv o'quvchida bilim olishga ishtiyoq va qiziqish uyg'otadi. O'qituvchilar bundan mohirlik bilan foydalanishlari va o'quvchilarga beriladigan mustaqil ishlar tizimini ishlab chiqishlari foydadan xoli bo'lmaydi. O'quvchi yoshiga va psixologik xususiyatlariga mos didaktik o'yinlar va mustaqil ishlar vositasida hosil qilish mumkin. Boshlang'ich sinf o'qituvchilarining har bir darsni tashkil etish uchun turli didaktik o'yinlardan foydalanishlari yaxshi samara beradi. Mavzuning barcha o'quvchilar tomonidan o'zlashtirilishiga erishish; o'quvchilarning ravon va to'g'ri, ongli va ifodali o'qishining takomillashuviga erishish; Mashg'ulotga o'quvchilarning faol qatnashuviga erishish; ularning o'qish motivlarini qiziqtirish, o'quvchilarni faollashtirish yo'llarini belgilash va qo'yilgan maqsadga to'liq erishish; pedagogik texnologiyalarni o'zlashtirish va boshlang'ich ta'limda uni qo'llash yo'llarini izlash va takomillashtirish, o'z ustida ishlash; boshlang'ich sinf o'quvchilarida o'qish motivlarini o'stirish ustida ishlash; darsni hayotiy tajribalar bilan bog'lash. Turli mashqlar vositasida tez o'qish malakalari takomillashadi. Vatan haqidagi tushunchalari kengayadi, Vatanga muhabbat shakllanadi, Vatandan g'ururlanish, ya'ni milliy g'urur shakllanishiga asos yaraladi. Matn bilan mustaqil ishlashga o'rganish. O'z fikrini erkin bayon etishga o'rganish; o'rganilganlar asosida ertak, maqol, hikmatli so'zlar, tez aytishlarni o'rganish, o'rtoqlari fikrini ma'qullash yoki yangi fikrlarni aytishga o'rganish.

Ayniqsa, boshlang'ich ta'lim jarayonida pedagogik texnologiyalardan foydalangan holda darslarni qiziqarli olib borish natijasida o'quvchilarni darsga jalb etish samarali bo'ladi. Shunday darslarda bolalar diqqati to'liq jalb etiladi, xotirasi yaxshi ishlaydi. Motivlar o'quvchilarning bilimlarini chuqur egallashlariga yordam beradi. Shuning uchun ham boshlang'ich sinf o'qituvchilari ta'lim jarayonini qiziqarli motivlar asosida tashkil etishga e'tibor qaratishlari zarur. Darsni tashkil etish jarayonida barcha o'quvchilarga tushunarli, oson, qiziq bo'lgan usullarni tanlashi va qo'llay olishi, ko'rgazmali qurollardan foydalanishi, yangi ishlab chiqarilayotgan texnik vositalarni tatbiq qilishi, ta'lim oluvchilarni ijodiy, mustaqil ishlashga undashi, pedagogik texnologiyalardan to'g'ri va unumli foydalanishi maqsadga muvofiqdir.

Foydalangan adabiyotlar:

1. Ishmuhamedov R., Abduqodirov A., Paradaev A. Tarbiyada innovatsion texnologiyalar. – T.: 2010.
2. Ibragimov R. Boshlang'ich maktab o'quvchilarida bilish faoliyatini shakllantirishning didaktik asoslari. Diss. – T.: 2001.
3. Sayidaxmedov N.S. Pedagogik mahorat va pedagogik texnologiya. – Toshkent: 2003.

ЗАМОНАВИЙ ИННОВАЦИОН ТЕХНОЛОГИЯЛАР РАҚОБАТБАРДОШ КАДРЛАР ТАЙЁРЛАШ ОМИЛИ СИФАТИДА

Халикова Н.М.

*Тошкент ВХТХҚТМОҲМ Аниқ ва табиий фанлар
методикаси кафедраси катта ўқитувчиси*

Аннотация. Мақолада замонавий педагогик ва инновацион технологиялардан фойдаланиш, узлуксиз равишда ўз устларида ишлаш, мустақил билим олиш кўникма ва малакаларини ҳосил қилиш учун ўқитувчи-педагоглрни тайёрлаш жараёнида замонавий таълим тизими талаблари тақдим этилган.

Калит сўзлари: педагогик, инновацион технологиялар, педагог, инновация, интерфаол методлар.

Аннотация. В статье представлены требования современной системы образования в процессе обучения учителей использовать современные педагогические и инновационные технологии, постоянно работать над собой, развивать навыки и компетенции для самостоятельного обучения.

Ключевые слова: педагогика, инновационные технологии, педагогика, инновация, интерактивные методы.

Annotation. The article presents the requirements of the modern education system in the process of teaching teachers to use modern pedagogical and innovative technologies, to constantly work on themselves, to develop skills and competencies for independent learning.

Keywords: pedagogy, innovative technologies, pedagogy, innovation, interactive methods.

Мамлакатимизнинг кадрлар тайёрлаш соҳасидаги сиёсати узлуксиз таълим тизимига эришиш орқали ҳар томонлама баркамол шахсни тарбиялашга йўналтирилган. Чунки, ривожланган мамлакатлар таълим тизимини ўрганиш ва таҳлил қилиш шуни кўрсатади-ки, таълим тизимида узвийликни таъминлаш, бу борада замонавий педагогик ва инновацион технологиялардан кенг ва оқилона фойдаланиш ўқувчи-талабаларнинг фан асосларини чуқур ўрганишига ва ўзлари онгли равишда танлаган касб-хунар сирларини мукамал эгаллашларига бўлган қизиқишларини ошишини таъминлайди. Шунингдек, мустақил узлуксиз равишда ўз устларида ишлаш малакалари ривожланишини, яъни ахборот-таълим муҳити шароитида мустақил билим олишга бўлган интилишларни рағбатлантирган ҳолда, кундан-кунга салмоғи ошиб бораётган ахборотлар оқимидан тўғри ва оқилона фойдаланиш имкониятларини яратади. Мамлакатимизда амалга оширилаётган таълим ислоҳотларининг асосий мақсади ҳам ана шуларга эришишни таъминлашдан иборатдир.

Тан олиш керак, бунга эришишда ўқитувчининг ўрни бекиёсдир. Шундай экан, биз мамлакатимиз ёшларини билимларни эгаллашга бўлган эҳтиёжлари ва қобилиятларини шакллантиришга ҳамда шу асосда уларда мустақил билим олиш кўникма ва малакаларини ҳосил қилиш учун ўқитувчи-педагогларни тайёрлаш жараёнида ҳам замонавий таълим тизими талаблардан келиб чиқан ҳолда фаолият юритиш давр талаби бўлиб қолди. Ҳозирги кунда бунинг ягона йўли бўлғуси ўқитувчиларини ўз касби назарий асосларини чуқур эгаллашларига эришиш билан бир қаторда ўз педагогик фаолиятлари жараёнида инновацион технологиялар ва интерфаол методлар билан етарли даражада таништириш ҳамда улардан таълим-тарбия жараёнини ташкил этишда унумли фойдалана олиш малакаларини шакллантириш талаб этилади.

Маълумки, анъанавий таълим тизимида ўқувчи-талабаларга билим беришда ўқитувчи билимлар манбаи бўлиб хизмат қилган. Ўз даврида бу йўл билан ҳам малакали кадрлар тайёрлаш имкониятлари етарли бўлган. Негаки, у даврда:

биринчидан, кундалик ахборотлар оқими юқори бўлмаган;

иккинчидан, ишлаб чиқаришни олиб қарайдиган бўлсак, бир касб-хунарни етарли даражада эгаллаган мутахассис 20-30 йиллаб қийналмасдан шу соҳа бўйича касбий фаолият юрита олган. Чунки у бошқариётган технология 30-40 йилдан кейин ўз ўрнини бошқа янги технологияга бўшатиб берган.

Ўтган асрнинг охири, XXI асрнинг бошига келиб, фан-техника тараққиёти шу даражада жадаллашдики, натижада кечаги янги деб аталган технология ўрнига бугун ундан мукамал ва самарадорлиги юқори бўлган технологиялар кириб келмоқдаки, улар ўз бошқарувчисидан янги билимларни эгаллашни талаб қилмоқда. Шундай экан, ҳозирги кунда ҳар бир ўқитувчи ўз ўқувчи-талабасини фундаментал фанлар бўйича назарий ва амалий билимларни эгаллашига эришиши билан бир қаторда уларда узлуксиз равишда мустақил билим олиш малакаларини шакллантириши талаб этилади. Демак, бугунги кун ўқитувчиси ҳам, ўқувчи-талабаси ҳам таълим жараёнининг субъектига айланган бўлиши муҳим ҳисобланади.

Бунга эришиш учун замонавий ўқитувчи таълим жараёнини ташкил этишда муҳим ҳисобланган инновацион технологиялар ва интерфаол методлар ҳақида етарли билим ва малакага эга бўлишлари ҳозирги кун Олий таълим тизимининг асосий вазифаларидан бири бўлиб қолади.

“Инновация” инглизча “innovation” сўзидан олинган бўлиб, “янгилик”, “янгилик киритиш” деган маънони англатади. Таълим тизимида “Иновацион технология” эса педагогик жараён, ўқитувчи ва ўқув-талаба фаолиятига янгилик ҳамда ўзгаришлар киритиш орқали таълим мақсадларига эришишни кафолатлашдан иборат бўлиб, бунда ўқитишнинг замонавий методлари ҳисобланган интерфаол методлардан фойдаланилади. “Интерфаол” сўзи инглизча “inter” – “ўзаро”, “act” – “ҳаракат қилмоқ” сўзларидан олинган бўлиб, “биргаликда ҳаракат қилмоқ”, деган маъно англатади. Демак, янги инновацион технологиялар ва интерфаол методлар ёрдамида педагогик кадрларни тайёрлашда таълим жараёнини ташкил этишда профессор-ўқитувчи ва талабаларнинг биргаликдаги фаолияти орқалигина юқорида таъкидланган таълим мақсадларга эришиш мумкинлиги кафолатланади. Шу асосда тайёрланган педагогик кадрлар томонидан умумтаълим мактабларида таълим жараёнини инновацион технологиялар ва интерфаол методлар асосида ташкил этиш:

- машғулот жараёнида ўқувчиларнинг мустақил фикрлаш, ижод қилиш ва изланишга интилишлари учун етарли шарт-шароитлар яратилди;

-ўқувчиларнинг ўрганилаётган янги билимларини онгли равишда эгаллашларини таъминлайди ва пировардида уларда ўрганилаётган фанга нисбатан доимий мотивацияни шаклланишига олиб келади;

-ўқувчиларнинг онгли равишда касб-хунар танлашга бўлган интилишларини рағбатлантиради;

- табақалаштирилган ҳолда, яқка тартибда билим бериш имкониятларини кенгайтиради. Негаки, онгли равишда касб-хунар танлаш даражасига эришган ўқувчида ўз билимларини янада оширишга бўлган мойиллик юқори бўлади;

Булар таълим тизимида таваккалчилик асосида ёки фақатгина диплом учун ўқишга бўлган интилишни сўнишга олиб келади, натижада малакали кадрлар таёрлаш имкониятлари кенгайди.

Бундай аснода таълим тизими муаммоларини ҳал қилиш келгусида ракобатбардош мутахассис кадрлар тайёрлаш имкониятларини оширади.

Фойдаланилган адабиётлар:

1. G'aybullaev N.R. Prakticheskaya napravlenost uchebno-vospitatelnogo protsesssa. – T.: O'qituvchi, 1986. 138 b.
2. Barakayev M. Vzaimosvyaz teorii i praktiki pri obuchenii priblijennim vichisleniyam v shkole//Avtoreferat diss. na sois. uchen. step. kand. ped.nauk.// – T.: 1992. 16 s.

ВЫБОР МЕТОДОВ ОБУЧЕНИЯ ДЛЯ ПРЕПОДАВАНИЯ И ВОСПИТАНИЯ ГАРМОНИЧНО РАЗВИТОГО ПОКОЛЕНИЯ

*Баратова Насиба – старший преподаватель
Кашкадарьинского ОППРО*

***Аннотация.** В данной статье говорится о выборе методов обучения для преподавания и воспитания гармонично развитого поколения.*

***Ключевые слова:** инновация, технология, метод, андрагогика.*

***Annotatsiya.** Ushbu maqolada barkamol avlodni tarbiyalash va tarbiyalash uchun o'qitish usullarini tanlash masalasi ko'rib chiqiladi.*

***Kalit so'zlar:** innovatsiya, texnologiya, uslub va androagogiya.*

***Annotation.** In this article it is said about choosing methods of teaching for bringing up harmonized developed generation.*

***Keywords:** innovation, method, androgostic*

Издавна в нашем народе живёт мечта о воспитании совершенного, гармонично развитого поколения и эта мечта становится явью, в виде реформ образования Республики Узбекистан.

Узбекистан, как широко известная, молодая страна из стран СНГ по проведению реформ в области экономической, социальной сфере, так же уделяет огромное внимание воспитанию совершенного, гармонично-развитого поколения. Вспомним лишь основополагающую идею произведения выдающегося учёного Аль-Фароби «Город благородных людей», его сокровенную мечту о поколении просвещенных граждан. На сегодняшний день мы не мечтаем, а осуществляем их, мечты обретают реальность. Например, наша Национальная Программа по подготовке кадров, призванной служить воспитанию личностей, подготовке зрелых специалистов или принятая по инициативе Первого Президента Республики Узбекистан И.А.Каримова Государственная общенациональная программа развития школьного образования, из-за которой государство уделило огромное внимания по построению и реконструированию общеобразовательных учреждений. Обеспечение непрерывности и преемственности между основными видами образования совершенствует содержание и качество образования, и оно достойно выполнит свою миссию – готовить для своей Родины совершенное молодое поколение, способное укреплять её независимость, сделать её государством с великим будущим.

В системе образования Узбекистана за минувшие годы произошли кардинальные изменения, образование провозглашено приоритетным направлением в политике государства. Уровень грамотности в стране один из самых высоких в мире – 99,7 %. Более 50 % населения составляют дети и подростки до 18 лет, а доля государственных затрат на образование, например в 2015-2016 годах составила 12-13,2 % от ВВП и 38 % от общих государственных расходов по бюджету. Активно ведётся и оснащение школ современным учебным и учебно-лабораторным оборудованием, компьютерной техникой, учебниками и учебно-методическими материалами, в том числе по проведению занятий по инновациям, педагогическим технологиям.

На сегодняшний день термин «учить» не употребляется по отношению к обучающимся. С позиции системно-деятельного подхода в обучении ведущей методической целью уроков является создание учителем условий для проявления познавательной активности учащихся. А это означает,

что традиционный урок, где учитель транслирует информацию, а ученики её воспринимают, уходит в прошлое. Одной из основных целей современного образования является формирование творческой личности обучаемого, умеющего самостоятельно находить пути решения различных проблем. Достижению этой цели способствует интерактивная среда обучения. Например, как инсерт, кластер, кубик, мозговой штурм, зиг-заг, диаграмма Венна, З/Х/У (Знаю/Хочу узнать/Узнал), работа в малых группах, работа в парах.

Выбор этих методов связан с тем, что их можно использовать для работы с однозначно определённым материалом. Тогда как остальные методы допускают дебаты и обсуждения. Одним из важных вопросов методики преподавания является подбор методов для изучения того или иного материала. Существуют три принципа выбора методов обучения:

1. Выбор зависит от цели обучения – метод должен быть наиболее эффективным в достижении поставленной цели.

2. Выбор зависит от количества участников, их уровня знаний и опыта – выбранный метод должен быть понятным, простым в применении, соответствовать аудитории.

3. Выбор зависит от имеющихся возможностей и ресурсов – соответствие места проведения занятия, обеспечение временем, наличие вспомогательных материалов (компьютер, проектор, доска, бумага и т.д.).

В случае введения совершенно нового понятия мы предлагаем проводить занятия в традиционной форме обучения, а так же использованием элементов метода «Инсерт». Это связано с тем, что изучение отдельных тем возможно лишь при проведении занятий в традиционной форме обучения ввиду их сложности для восприятия. Элементы метода «Инсерт» мы рекомендуем применять к занятию с введением совершенно новых понятий, но при наличии более доступного материала лекции.

В случаях же введения понятий на основе известных представлений и на основе понятий, изученных ранее, рекомендуется применять методы инсерт, мозговой штурм, зиг-заг, диаграмма Венна, З/Х/У (Знаю/Хочу узнать/Узнал), кластер ввиду того, что в материале занятия имеются знакомые понятия, а также ввиду содержания и организации данных методов. Для применения перечисленных методов предполагается, что у студентов уже имеется некоторое представление о теме занятия.

При использовании метода «Инсерт», можно увидеть принцип «от простого к сложному». С появлением у студентов навыков работы с рассматриваемым методом им предлагается изучить материал с меньшим количеством знакомых элементов и более объёмным по своему содержанию, что в свою очередь даёт студентам возможность сформировать навыки самостоятельного изучения. А также, инсерт, можно использовать для закрепления пройденного материала, или при выполнении внеаудиторной работы.

«Мозговой штурм» как правило, даётся при изучении новой темы. Также, этот метод можно использовать в процессе лекции, применительно к определённым понятиям. В данном случае осуществляется выбор предстоящей работы: работа в малых группах, работа в парах или фронтальная работа.

По статистике, многие преподаватели, даже в андрагогике (преподавание для взрослых слушателей), используют метод «Мозговой штурм», так как темы, которые обсуждаются в аудитории, известны и ранее использованы. Особенности такой среды – учитель стоит выше обучающихся по объёму теоретических знаний, по жизненному опыту, студенты ради достижения цели более «терпеливы», чаще используются традиционные методы передачи знаний, когда преподаватель знает какую информацию должны усвоить учащиеся. Также, к видам методов обучения относятся «Case-study», «Анализ SWOT», «Кластер», «Интеграционное обучение» и т.д. Все виды обучения характеризуются тем, что с ними преподавать легче и совместно.

Мы рекомендуем использовать виды методов обучения смотря, как и что преподаём, а так же кого учим. Это очень важно, и каждый преподаватель должен работать над собой, чтобы внедрить свои знания для воспитания гармонично-развитого поколения.

Использованная литература

1. Введенская Л.А., Павлова Л.Г. Культура искусство речи. Современная риторика. 2-э изд. – Ростов-на-Дону: Феникс, 1998.
2. Карнеги Д. Как вработыват уверенность в себе и влият на людей, вступая публично. – Т.: Шарк, 1992.
3. www.edu.uz
4. www.ziyonet.uz

BOSHLANG'ICH SINIF O'QUVCHILARINI FAOLLASHTIRISHDA INTERFAOL MASHQLARNING AHAMIYATI

Beknazarova X.

Maktabgacha, boshlang'ich va maxsus ta'lim kafedrası katta o'qituvchisi

Annotatsiya. Maqolada boshlang'ich sinflarda interfaol metodlarni qo'llash haqida ma'lumot berilgan.

Kalit so'zlar: malaka oshirish, boshlang'ich sinflar, interfaol metodlar, an'anaviy dars, kichik guruhlarda ishlash.

Аннотация. В статье приведена информация об использовании интерактивных методов в начальной школе.

Ключевые слова: развитие навыков, начальные классы, интерактивные методы, традиционные уроки, работа в малых группах.

Annotation: The article provides information on the use of interactive methods in primary school.

Keywords: skills development, elementary classes, interactive methods, traditional lessons, small group work.

Malaka oshirish tizimidagi eng muhim mummolardan biri boshlang'ich sinf o'quvchilariga dars jarayonida interfaol mashq va mashg'ulotlarni qo'llashni singdirish masalasidir. Chunki, an'anaviy darslarga o'rganib qolgan, konservativ kayfiyatdagi aksariyat o'qituvchilar interfaol darslar boshlang'ich sinf o'quvchilari uchun og'irlik qiladi, ular asosan murg'ak yosh bola hali bunday jarayonlarga tayyor emas degan fikrda bo'ladilar. Boshlang'ich sinf o'qituvchisi ishining murakkabligi ham shundaki, yosh bola bilan ishlaydilar. Oddiy dehqoncha til bilan aytganda, "yo'qdan bor" qilib bolaga savod o'rgatadilar. Ma'lumki, boshlang'ich ta'lim umumta'lim tizimida tayanch yoki poydevor bosqich hisoblanadi. Poydevor qay darajada mustahkam bo'lsa, qurilajak imorat shunchalik baquvvat va chidamli bo'lgani boshlang'ich sinfdayoq bolaga berilgan fundamental bilim uning kelajakda qanday shaxs bo'lishini belgilab beradi. Bu jarayon amaliyotda minglab karra isbotlangan. Ammo, biz ta'lim –tarbiya berayotgan o'quvchilarning barchasi ham boshlang'ich sinf davrida kerakli fundamental bilimni ololayaptimi? Yo'q albatta, buning bir qator obyektiv va subyektiv sabablari bor. Deylik, bolaning sezgi organlaridagi yetishmovchiliklar, axborot qabul qilish va uni qayta ishlash borasidagi sustligi (go'daklik davrida boshidan o'tkazgan kasalliklari yoki ruhiy jarayonlar bilan bog'liq bo'lishi mumkin). Bunday bolalar sinf o'quvchilarining muayyan foizgina tashkil etishi mumkin. Sinfdagi aksariyat o'quvchilar tibbiy ko'rik xulosasiga ko'ra sog'lom deb topilganligi bois nazariy jihatdan ular darslarni to'liq o'zlashtira olishlari kerak. Ammo, ayrim sinflarda ulgurmovchi o'quvchilar anchagina foizni tashkil etadilar. Xo'sh, buning asosiy sabablari qayerda? Shu kabi savollarni malaka oshirish kursi tinglovchilariga ham berib, ularning turlicha muqobil javoblarini tahlil qilish asnosida xulosa chiqarish kerak bo'ladi.

Mazkur savolga javob topish uchun malaka oshirish tizimi tinglovchilari bilan birgalikda o'qituvchi faoliyatini tahlildan o'tkaziladi. Tasavvur qilaylik, uzoq davrlar oddiy-an'anaviy va bir qolipdagi darslar o'tdik.

Analitik tahlillar shundan dalolat berayaptiki, an'anaviy darsda o'qituvchi o'quvchilarga tayyor bilimlarni berish bilan cheklanadi. Ular deyarli faollashtirilmaydi. Tayyor bilimlarni o'zlashtirishga ko'nikib qolgan o'quvchilar sekin asta yalqovlanib boradilar. Asosiy fojea ham shunda. Shuning uchun bugun ham interfaol mashqlar va mashg'ulotlarni boshlang'ich sinflardayoq imkon qadar ko'proq qo'llay boshlash kerak, toki o'quvchi bilim olish uchun o'zi ham mustaqil harakat qila olsin. Zero, peshona teri bilan topilgan pul qadrli bo'lgani singari mustaqil harakat orqali o'zlashtirilgan bilimlar ham shunchalik qadrli bo'lishi tayin.

Kurs tinglovchilari endigina maktab ostonasini hatlab o'tib birinchi sinf o'quvchisi hali murakkab interfaol jarayonlarga tayyor bo'lmasligi mumkinligini, ammo ular bilan ham ayrim sodda interfaol mashqlarni ishlash mumkin ekanligini tushuntirish kerak bo'ladi. Masalan, dastlabki mashqlar topishmoqlar aytish, turli sodda boshqotirmalarni yechish, rasmlarga qarab sodda hikoyalar aytib berish kabi ko'rinishlarda bo'lishi mumkin. Mazkur variantlarning ham muqobil yechimlari kurs tinglovchilari tomonidan muhokama qilib olinsa, foydadan xoli bo'lmaydi. Ikkinchi sinfdan boshlab mashg'ulotlarni sekin, asta murakkablashtirib borish mumkin. Dastlabki bosqichlarda ko'nikma va malakaga ega bo'la boshlagan o'quvchilarga yuqori sinflarga o'ta borgan sari anchayin murakkabroq mashqlarni ham qo'llash mumkin ekanligini tinglovchilarga hayotiy misollar orqali yetkazib borish kerak, toki eskicha, konservativ fikrlovchi o'qituvchilargacha boshlang'ich sinflarda tashkil etiladigan interfaol mashg'ulotlar foydadan xoli emasligi yetib borsin.

Boshlang'ich sinf o'quvchilari bilan "Kichik guruhlarda ishlash", "Aqliy hujum", "Charxpalak o'yini", "Klaster" kabi interfaol mashg'ulotlarini tashkil etish mumkin. Tinglovchilarga shuni qat'iy ta'kidlash kerakki, boshlang'ich sinflarda interfaol mashg'ulotlarni rejalashtirishganda o'quvchilarning yosh xususiyatlari, ularning fiziologik holatlari, albatta, inobatga olinishi lozim bo'ladi.

Xulosa o'rnida shuni ta'kidlash kerakki, boshlang'ich sinflarda ham o'z o'rnida to'g'ri tashkil etilgan interfaol mashqlar hech qachon foydadan xoli bo'lmaydi. Aksincha, ularning faolligi ortadi, dars samaradorligi oshadi.

Foydalanilgan adabiyotlar:

1. Roziqov O., Og'ayev S., Mahmudov M., Adizov B. Ta'lim texnologiyasi. – T.: O'qituvchi, 2019.
2. Ishmuhamedov R., Abduqodirov A., Pardaev A. Ta'limda innovatsion texnologiyalar. -T.: 2014.
3. Ishmuhamedov R., Abduqodirov A., Pardaev A. Tarbiyada innovatsion texnologiyalar. - T.: 2016.

BO'LAJAK O'QITUVCHILARNING MUSTAQIL ISHLARINI TASHKIL QILISHDA INNOVATSION TEXNOLOGIYALARDAN FOYDALANISH

Berdiyev B. Qarshi DU

Annotatsiya. Hozirgi davrda ta'lim mazmuni va unda innovatsion texnologiyalardan foydalanish muammosi juda dolzarb mavzulardan biri bo'lib qolmoqda.

Kalit so'zlar: innovatsiya, intellektual salohiyat, tezkorlik, texnologiya, yondashuv, matematik to'garaklar, mantiqiy tafakkur, ijodiy qobiliyatlar.

Annotation: The content of education and the use of innovative technologies in it remains one of the most pressing issues today.

Key words: innovation, intellectual potential, dexterity, technology, approach, mathematical circles, logical thinking, creativity.

Аннотация: Содержание образования и использование в нем инновационных технологий остается одной из самых актуальных проблем сегодня.

Ключевые слова: инновация, интеллектуальный потенциал, ловкость, технология, подход, математические кружки, логическое мышление, творческие способности.

Ayniqsa, bugungi intellektual salohiyati tezkorlik bilan rivojlanib borayotgan yoshlarga hamda zamon taraqqiyotiga munosib tarzda innovatsion texnologiyalarni qo'llamasdan turib ko'zlangan maqsadga erishib bo'lmaydi. Bizning mamlakatimizda pedagogik innovatsiyaning rivojlanishi keng jamoatchi pedagoglar harakati, maktabning tez rivojlanishiga bo'lgan talab va uni pedagoglar amalga oshira bilmasliklari o'rtasida yuzaga kelayotgan qarama-qarshiliklar bilan bog'liq. Jumladan, boshlang'ich sinf o'quvchilarining mantiqiy-matematik tafakkurini shakllantirishda innovatsiyaga bo'lgan ehtiyoj kattadir.

O'quvchilarda ijodiy qobiliyatlarni shakllantirishda tadqiqotchilik faoliyati muhim o'rinni egallaydi, bunda o'quvchilar qandaydir darajada o'qituvchi tomonidan u yoki bu ko'rinishda yo'naltiriladigan bilish jarayonidagi muammolarni yechishda yondashuv va tushunchalarni mustaqil ravishda egallaydilar, natijasi oldindan noma'lum bo'lgan ijodiy masalalarni yechadilar. Aynan tadqiqotchilik yondashuvi bolalarga ijodiy jarayonning ishtirokchilariga aylanishlariga imkon beradi, o'quvchi shaxsining bilishga bo'lgan faolligini va intellektual potensialini oshiradi, tasavvurini hamda mantiqiy tafakkurini rivojlantiradi.

O'quvchilar ijodiy-mantiqiy qobiliyatlarini rivojlantirish, mustaqil ilm olish ko'nikmasi, ularni noma'lum yoki nostandart holatlarda qo'llay olish - predmet bo'yicha sinfdan tashqaridagi ishlarda ham bo'ysundirilgan.

Matematik to'garaklar, fakultativlar, maxsus kurslar o'quvchilarda predmetga nisbatan qiziqishni uyg'otadi, o'quvchilarning matematik dunyoqarashini rivojlantirishga ko'maklashadi, mustaqil ishlashga ko'nikma hosil qiladi. Ularni fan haftaligi doirasidagi tadbirlar to'ldiradi. Bu matematik kechalar, viktorinalar, turli didaktik o'yinlar: "Nima? Qachon? Qayerda", "Baxtli hodisa", "Quvnoqlar va zukkolar" va boshqalar. Bu tadbirlarga tayyorgarlik ko'rishda o'zlashtirishi yaxshi o'quvchilar ham o'zlashtirishi past bo'lgan o'quvchilar ham birdek ishtirok etishadi.

Chunki, boshlang'ich sinf o'quvchilari o'yin faoliyatidan ta'lim faoliyatiga o'tishda bir qancha muammolarga duch keladilar. Darslarni didaktik o'yinlar asosida tashkil etish esa bu muammoga dastlabki yechim bo'ladi.

Matematika darslarida ijodiy mashg'ulotlar o'quvchilarning mantiqiy tafakkur faoliyatini faollashtirish imkoniyatini beradi, o'zlashtirilgan material o'quvchilar tomonidan amaliyotga tatbiq qilinadi, ko'nikma va

malakalar imkoniyat darajasida anglangan holatda rivojlantiriladi, yechiladigan masalalarning hajmini oshirishga imkon beradi, matematikani o'rganishga qiziqishni oshiradi. Pedagogik kuzatuvlar axborot kommunikatsion texnologiyalaridan maqsadli foydalanish o'quvchilarning mustaqilligini va ijodiy qobiliyatlarini rivojlantirishga ko'maklashadi, o'quvchilarning matematikadan bilimlarini tizimlashtirish darajalarini ko'tarishga imkon beradi, ta'limda individuallashtirish darajasini sezilarli oshiradi.

Kompyuterdan ta'lim jarayonining barcha bosqichlarida foydalanish mumkin: yangi materialni tushuntirishda, mustahkamlashda, takrorlashda, nazorat qilishda, bunda u o'quvchi uchun: o'qituvchi, ish quroli, ta'lim obyekti, jamoa bilan hamkorlikda ish yuritish kabi turli funksiyalarni bajaradi.

Kompyuter o'quvchini kompyuter bilan faol muloqoti orqali ma'lumotlarning rang-barangligi (matn+tovush+video+rangli tasvir) bilan o'qishni motivatsiyasini kuchaytirishga, ta'lim olishni muvaffaqiyatga yo'naltirish yo'li (zaruriy yordamga tayangan holda har qanday masalani yechimini oxirigacha yetkaza olish) orqali imkon beradi.

Demak, ta'lim-tarbiya sifati va samaradorligi o'quvchining o'quv mazmunini o'zlashtirishga yo'naltirilgan mustaqil mutolaa bilan samarali shug'ullanishi, mustaqil fikr yuritishi va tafakkur faoliyati bilan bog'liq. Interfaol metodlarda dars jarayonini olib borishda o'quvchilarda quyidagi xususiyatlarning rivojlanishini ko'rsatish mumkin.

O'quvchi o'qitilmaydi, uni mustaqil o'qish, o'rganish, ishlashga o'rgatiladi. Bunda o'quvchilar mustaqil ravishda tahlil qilish orqali o'zlashtirishga, ijodiy mulohaza yuritishga, shaxsiy xulosalar asosida erkin fikr yuritishga o'rgatiladi. O'quvchilarda yotfikrlarga qarshi fikr yurita olish, o'z pozitsiyasini himoya qila olish ko'nikmalari shakllantiriladi.

O'quvchiga bilimlar tayyor holda berilmasdan, bilimlarni darsliklardan, internetdan, turli boshqa manbalardan izlash, topish, qayta ishlash orqali uning bilim olish malakasi shakllantiriladi. Olgan bilimlari orqali ijodiy mushohada yuritish imkoniyati yaratiladi. O'quvchini darsliklar bilan ishlash, o'qish, o'rganish, aniq yozish, qo'shimcha adabiyotlardan foydalanib mustaqil o'zlashtirish ko'nikmalarini egallashga o'rgatiladi.

Bundan maqsad kelajakda mustaqil fikrlovchi, o'z fikrini benuqson bayon etuvchi, mantiqiy tafakkuri shakllangan kadrlarni yetishtirish. Buning uchun esa ta'lim sohasida ko'plab innovatsiyalar kiritilishi va amalda qo'llanilishi lozim. Ma'lumki, innovatsiya tarixiylik nuqtayi nazaridan nisbiy tushuncha. Chunki, har bir innovatsiya boshqasi yaratilgunga qadar o'z yangilik xususiyatini saqlaydi.

Xulosa qilib aytganda, interfaol usullar va innovatsion texnologiyalar o'quvchilarning kommunikativ bilimi, tushunchasini, ko'nikma va malakalarini oshiradi. Ularni hamkorlik, hamjihatlik, do'stona munosabatlarda ishlashni ta'minlaydi. Ayniqsa, bir-birlarini eshitish, fikrini bayon etish va o'zaro hurmatga undaydi.

Foydalanilgan adabiyotlar:

1. Jumayev M.E. Matematika o'qitish metodikasi. – Toshkent: 2016.
2. Jumayev M.E. Matematika o'qitish metodikasidan praktikum. – T.: O'qituvchi, 2004.
3. Jumayev M.E. Bolalarda boshlang'ich matematik tushunchalarni rivojlantirish nazariyasi va metodikasi. – T.: Ilm – Ziyo, 2014.

AXBOROT XAVFSIZLIGINI TA'MINLASH - DOLZARB MASALA

G'afurov Mirzo Ulug'bek Majidovich

Farg'ona viloyati XTXQTMOHM

*Maktabgacha, boshlang'ich va maxsus ta'lim
kafedrasi o'qituvchisi*

Annotatsiya. Ushbu maqolada bolalar axborot xavfsizligini ta'minlash masalalari, internet ta'lim-tarbiya imkoniyatlarini kengaytiruvchi turli manbalarga ega ekanligi hamda ota-onalar bunday salbiy ta'sir mavjudligini yodda tutishlari va ularning farzandlari tarbiyasiga ko'rsatadigan xavfli ta'sirni oldini olish choralarini ko'rishlari zarurligi haqida ma'lumot berilgan.

Kalit so'zlar: internet, axborot xavfsizligi, global, kompyuter dasturlari.

Аннотация. В этой статье обсуждается тот факт, что информационная безопасность детей имеет множество источников, расширяющих возможности интернет-образования, и родители должны помнить, что существуют такие негативные последствия и принимать меры для предотвращения их опасного воздействия на воспитание своих детей.

Ключевые слова: интернет, информационная безопасность, глобальные, компьютерные программы.

Annotation. This article discusses the fact that children's information security has a variety of sources that expand the possibilities of Internet education, and parents need to keep in mind that there are such negative effects and take measures to prevent their dangerous impact on the upbringing of their children. Information about.

Keywords: internet, information security, global, computer programs.

Bugungi kunda mamlakatimizda ta'lim tizimini axborotlashtirishga alohida e'tibor qaratilmoqda. Shu borada, ta'limni rivojlantirish, uning samaradorligini oshirish yo'llari izlanmoqda, ta'limda yangi axborot texnologiyalarni joriy etish masalasi ommalashmoqda. Ta'lim jarayonida o'quvchi yoshlarni internetdan foydalanishi o'quvchilarni o'quv materialining chuqur o'zlashtirilishiga keng imkoniyat yaratib beradi. Vaholanki, bugungi kunda bolalar axborot xavfsizligini ta'minlash masalasi har qachongidan ham dolzarb ahamiyat kasb etmoqda. O'zbekiston axborot infratuzulmasining rivojlanishi, global tarmoqqa kirib borish imkoniyatining ortishi sharoitida yoshlar va bolalarning Internetdan foydalanish darajasi tobora o'sib bormoqda. Bolalar uylarida, Internet kafe va maktabda internetga kirish imkoniyatiga egalar. Mobil telefon orqali Internetga kirish ham tobora ommalashib bormoqda. "Global o'rgimchak to'ri" dan foydalanuvchilar soni ortgan sari ularga solinayotgan tahdid ham kuchayib bormoqda. Internet bolalar va o'smirlar uchun juda katta imkoniyatlarni ochib beradi, yoshlar undan foydalanib juda ko'p ma'lumotlarni bilib oladilar, bu ma'lumotlarni olishdagi qulayliklarni mavjudligi ularga Internetdan foydalanish uchun ancha yengillik tug'diradi. Bolalar shiddatli ravishda turli ijtimoiy tarmoqlar, o'yinlar va dasturlardan foydalanishni o'zlashtirib olishmoqda. Kompyuterni o'rgatuvchi onlayn - dasturlari vositasida boshlang'ich sinf o'quvchilari maroqli o'yinlar orqali yozuv va hisoblash asoslarini o'zlashtiradilar, modellashtirish va rasm chizishga o'rganadilar, mustaqil ishlashga odatlanadilar, shuningdek, tevarak olam haqida tasavvurga ega bo'ladilar. Mantiqiy o'yinlar bolalarning fikrini charxlaydi va taassurotlarini rivojlantiradi.

Internet tarmog'ida mavjud bo'lgan ko'plab o'yinlar kichik maktab yoshidagi o'quvchilarga iqtisodiyot, tarix va adabiyotga nisbatan qiziqish uyg'otadi. Ular ta'limiy va tarbiyaviy ahamiyatga egaligi bilan diqqatga loyiqdir.

Internet ta'lim tarbiya imkoniyatlarini kengaytiruvchi turli manbalarga ega, lekin unda ham foydali, ham ishonchli bo'lmagan turli axborotlar ham mavjud. Aynan internetda bola uni hayajonga soladigan ko'plab savollarga javob topishi mumkin, bu savollarni u o'rtoqlari yoki ota-onasi oldiga qo'yishni xohlashmaydi. Internetda bolalar referat va insholardan nusxa ko'chiradilar, ayrim tushuncha va tarixiy dalillarni aniqlaydilar. Lekin, ularning to'g'riligi va savodli yozilganligini kim tekshirib chiqqan?

Bolalar internetda joylashtirilgan narsalarga birdek ishonch bilan qaraydilar. Ular internetda bosilib-dimi, to'g'ri deb o'ylashadi. Biz o'qituvchilarning vazifasi bolalarga internet qanday ishlashini tushuntirib borishimiz zarur. Gazeta va jurnallarda tekshiruvchi muharrir va musahhix ishlashini, ular axborotlarning ishonchli va savodli yozilishini tekshirib borishlarini, internetdagi saytlarni esa har qanday odam yarata olishini internetni hech kim tekshirmasligini tushuntirib borishimiz lozim.

O'smirlar uchun internet o'z hayotini u siz tasavvur qilolmayotgan o'ta muhim axborot muhiti hisoblanadi. Internetdan referatlar uchun ma'lumotlar, turli sevimli musiqa va qo'shiqlar, bolalarga yoqadigan kitob yoki ko'p sonli forumlardagi dolzarb masalalar muhokamasini topish va o'zi ham o'smirlar ushbu munozarada qatnashishi mumkin. Ta'lim beruvchi kompyuter dasturlar katta hajmdagi o'quv materiallarini uzatishda qulayligi bilan o'smirlarga o'quv biluv jarayonini optimallashtirish va tezlashtirish imkonini beradi.

Internet bolalarga bilim berish, ko'ngilli dam oldirish dasturlari bilan muloqot qilishga o'rgatishda ajoyib va foydali vosita bo'lishi zarur. Lekin, zarur tarbiyaviy ta'sir ko'rsatilmasa, internet tarmoqlari bolalar uchun xavfli vositaga aylanishi ham mumkin. Internetda o'zbek xalqining milliy madaniyati va mentalitetiga to'g'ri kelmaydigan ijtimoiy xavfli va agresiv mazmunga ega bo'lgan materiallar ham mavjud. Bola o'z ruhiy rivojlanishida bir-biridan anchagina farq qiluvchi turli bosqichlarni bosib o'tadi. Bu holat bolalarning internetga qiziqishida ham o'z ifodasini topadi. Biz o'qituvchilar bolalar bilan internet xavfsizligi qoidalari haqida suhbatlashish jarayonida aynan nimalarga ko'proq e'tibor qaratish kerakligini, bunda bolalarning yosh xususiyatlari bilan bog'liq jihatlarni nazarda tutishimiz lozim.

Bundan tashqari bolalarning Internetda ishlashini turli yoshda kimdir 12-14 yoshda, kimdir 7-11 yoshda, ba'zilar esa maktabgacha yosh davrida o'zlashtirishni e'tiborga olishi zarur.

Ota-onalar bunday salbiy ta'sir mavjudligini yodda tutishlari va ularning farzandlari tarbiyasiga ko'rsatadigan xavfli ta'sirini oldini olish choralari ko'rishlari zarur:

- internetdan bolalaringiz bilan birga foydalaning;
- bolalarni nazorat qilish osonroq kechishi uchun kompyuterni umumiy xonaga joylashtiring;
- farzandingizni kompyuterda ishlash vaqtini me'yorlashtiring;
- ota-onalar nazorati dasturini qo'llang;

- bolangiz kiradigan resurslarni nazorat qilish uchun maxsus zamonaviy dasturiy ta'minotdan foydalaning;

- nomaqul kontetlarni blokrofkalash vositalaridan foydalaning.

Xulosa o'rnida shuni aytish lozimki, o'qituvchi va ota-onalar internet borasida o'quvchingiz va farzandingiz oldida nufuzingizni saqlash uchun kompyuter savodxonligini oshirishingiz, unga kompyuterdan foydalanish bo'yicha turli muammolarni yechishga yordam berishingiz lozim.

Foydalanilgan adabiyotlar:

1. Kompetensiyaviy yondashuv asosidagi Davlat ta'lim standarti. 2017-yil 6-aprel. 187-sonli qaror.
2. Yo'ldoshev J.G', Usmonov S.A. Pedagogik texnologiya asoslari. -T.:O'qituvchi, 2004.
3. www.pedagog.uz
4. www.edu.uz

ТАЪЛИМДА ИНТЕРФАОЛ МЕТОДЛАРНИ ҚЎЛЛАШ ИННОВАЦИОН ФАОЛИЯТНИНГ ТАРКИБИЙ ҚИСМИ СИФАТИДА

*Ҳалимов Ҳ. Қашқадарё вилояти ХТХҚТМОҲМ
Амалий фанлар ва мактабдан ташқари таълим
кафедраси ўқитувчиси
Раззоқов Д.Н. Қашқадарё вилояти ХТХҚТМОҲМ
Амалий фанлар ва мактабдан ташқари таълим
кафедраси доценти, педагогика фанлари номзоди*

Аннотация. Мақолада таълим тизимида новация ва инновацияларни ўрни ва аҳамияти, бир-биридан фарқлари, инновацияларнинг таснифи, ўқув жараёнида интерфаол методлар, инновацион технологиялар, педагогик ва ахборот технологияларини қўллаш – таълим сифатини оширишга хизмат қилиши таъкидланган.

Калит сўзлар: таълим, инновацион фаолият, интерфаол метод, ўқув жараёни, лойиҳалаш, босқич, сифат, кафолат.

Аннотация. В статье подчеркивается роль и значение новаций и инноваций в системе образования, различия между ними, классификация инноваций, использование интерактивных методов, инновационных технологий, педагогических и информационных технологий в образовательном процессе - для повышения качества образования.

Ключевые слова: обучение, инновационная деятельность, интерактивный метод, учебный процесс, дизайн, этап, качество, гарантия.

Annotation. The article emphasizes the importance of novation and innovation in the education system, the differences between them, the classification of innovations, the use of interactive methods, innovative technologies, pedagogical and information technologies in the educational process - to improve the quality of education.

Keywords: Training, innovative activity, interactive method, educational process, design, stage, quality, guarantee.

Кенг қўламли ислохотларнинг муҳим бўғини – инновациялар ҳам бугун ҳар бир соҳада бўлгани каби таълим тизимида ҳам ўзининг афзалликларини намоиш қилмоқда. Инновация амалиёт ва назариянинг муҳим қисми бўлиб, ижтимоий-маданий объект сифатларини яхшилашга йўналтирилган ижтимоий субъектларнинг ҳаракат тизимидир.

Инновациялар долзарб, муҳим аҳамиятга эга бўлиб, бир тизимда шаклланган янгича ёндашувлар. Улар ташаббуслар ва янгилликлар асосида туғилиб, таълим мазмунини ривожлантириш учун истикболли бўлади. Шунингдек, умуман таълим тизими ривожига ижобий таъсир кўрсатади. Инновация – маълум бир фаолият майдонидаги ёки ишлаб чиқаришдаги технология, шакл ва методлар, муаммони ечиш учун янгича ёндашув ёки янги технологик жараёни қўллаш, олдингидан анча муваффақиятга эришишига олиб келиши маълум бўлган охирги натижа.

Бугун таълим тизимидаги инновацияларни қўйидагича таснифлаш мумкин:

- фаолият йўналишига қараб (педагогик жараёндаги, бошқарувдаги);
- киритилган ўзгаришларнинг тавсифига кўра (локал, модулли, тизимли);
- келиб чиқиш манбаига кўра (шу жамоа учун ички ёки ташқаридан олинган).

Таълим тизимидаги ҳар қандай янгиллик инновация бўла олмайди. Шу сабабли «новация» ва «инновация» тушунчалари ўртасидаги асосий фарқларни кўрсатиб ўтиш зарур. Бунинг учун ислохот фаолиятининг аниқ шакли, мазмуни ва қўлами асос бўлиб хизмат қилади. Агар фаолият қисқа

муддатли бўлса ва яхлит тизим хусусиятига эга бўлмаса, ўз олдига муайян тизимдаги фақат баъзи элементларини ўзгартиришни вазифа қилиб қўйган бўлса, у ҳолда биз новация хусусида фикр юритаётган бўламиз. Агар фаолият маълум концептуал ёндашув асосида амалга оширилаётган бўлса, унинг натижаси ўша тизим ривожланишига ёки унинг принципиал ўзгаришига олиб келса, инновация деган тушунча шаклланади.

Ҳар иккала тушунча мезонлари қуйидагича: инновация мавжуд назария доирасида амалга оширилади, кўлам ва вақт бўйича чегараланади, методлар янгиланади ва натижаси аввалги тизимни такомиллаштиради. Инновация эса тизимли, яхши ва давомли бўлади, маълум амалиётда янги фаолият тизимини лойиҳалайди, амалиёт субъектлари позицияларини тўла янгилайди. Бунда фаолиятнинг йўналишлари очилади, замонавий технологиялар яратилади, фаолиятнинг янги сифат самараларига эришилади, натижада амалиётнинг ўзи ҳам янгиланади.

Инновациянинг амалиётга киритилиши инновацион жараёнларда амалга оширилади. Инновацион жараён деб, инновацион ўзгаришларга тайёргарлик кўриш ва уни амалга ошириш жараёнига айтилади. Инновацион жараён – бу педагогик янгиликлар, бу янгиликларнинг педагогик ҳам жамият томонидан ўзлаштирилиши ва улардан илмий асосда амалиётда самарали фойдаланишнинг ўзгариб боровчи яхлитлигидир.

Таълим жараёнидаги инновацион ўзгаришлар, тизимга ҳар қандай янгиликнинг киритилиши бевосита ўқитувчи фаолиятини янгилаш ва ўзгартириш орқали амалга оширилиши ҳам атрофлича ўрганилган. Инновацион фаолият – бу узлуксиз равишда янгиликлар асосида ишлаш бўлиб, у узок вақт давомида шаклланади ва такомиллашиб боради. Инновацион фаолият – янги ижтимоий талаблар билан анъанавий меъёрларнинг мос келмаслиги ёхуд амалиётнинг янги шаклланаётган меъёрининг юзага келган меъёр билан тўқнашуви натижасида вужудга келган қатор муаммоларни ечишга қаратилади. Инновациялар доимий равишда педагогик фаолиятга янгиликлар олиб кириш орқали таълим ривожига ҳисса қўшади, педагогик фаолиятга ижобий таъсир кўрсатади.

Янги педагогик технологияларни хислати шундаки, унда қўйилган мақсадларга эришиш кафолатини берувчи ўқув жараёни режалаштирилади ва амалга оширилади. Дарҳақиқат, машғулотларнинг муваффақиятли ўтишининг 80 фоизи таълим жараёнини тўғри лойиҳалаштириш, ташкил этиш ва уни амалга оширишга боғлиқдир.

Ўқув жараёнларини лойиҳалаштиришда таълим мазмунини, таълим мақсади, кутилаётган натижани аниқ белгилаш, таълим методлари, шакллари ва воситаларини тўғри танлаш, ўқувчи ва таҳсил олувчиларнинг билим, кўникма ва малакаларини баҳолашни реал мезонларини олдиндан ишлаб чиқиш, машғулотга ажратилган вақт ичида уларни самарали амалга ошириш ва бир-бири билан уйғунлашувига эътиборни қаратиш мақсадга мувофиқдир.

Замонавий педагогик технология ўзининг педагогика ва бошқа фан ютуқлари билан боғлиқ хусусий назариясига эга; у биринчи галда ўқув-тарбиявий жараённи илмий асосда куришга йўналтирилган; ўқитишнинг ахборотли воситаларидан, дидактик материаллардан, фаол методлардан кенг фойдаланишга асосланган ўқитувчи ва таҳсил олувчиларнинг биргаликдаги фаолиятига замин яратади.

Таълим жараёнида интерфаол методлар, инновацион технологиялар, педагогик ва ахборот технологияларини ўқув жараёнида қўллашга бўлган қизиқиш, эътибор кундан-кунга кучайиб бормоқда, бундай бўлишининг сабабларидан бири, шу вақтгача анъанавий таълимда таҳсил олувчиларни фақат тайёр билимларни эгаллашга ўргатилган бўлса, замонавий технологияларда эса, уларни эгаллаётган билимларни ўзлари қидириб топишларига, мустақил ўрганиб таҳлил қилишларига, ҳатто хулосаларни ўзлари келтириб чиқаришларига ўргатади. Педагог бу жараёнга шахснинг ривожланиши, шаклланиши, билим олиш ва тарбияланишига шароит яратади ва шу билан бир қаторда бошқарувчилик, йўналтирувчилик функциясини бажаради. Таълим жараёнида таълим олувчи асосий бўғинга айланади.

Инновацион технологиялар педагогик жараён ҳамда ўқитувчи ва таҳсил олувчи фаолиятига янгилик, ўзгаришлар киритиш бўлиб, уни амалга оширишда асосан, интерфаол методлардан тўлиқ фойдаланилади. Интерфаол методлар – бу жамоа бўлиб фикрлашдан иборат, яъни у педагогик таъсир этиш усуллари бўлиб, таълим мазмунининг таркибий қисми ҳисобланади. Бу методларнинг ўзига хослиги шундаки, улар фақат педагог ва таълим олувчиларнинг биргаликда фаолият кўрсатиши орқали амалга оширилади. Натижада интерфаол методлар инновацион фаолиятнинг таркибий қисми сифатида хизмат қилади ва самарадорликка эришилади.

Foydalanilgan adabiyotlar:

1. Kompetensiyaviy yondashuv asosidagi Davlat ta'lim standarti. 2017-yil 6-aprel. 187-sonliqaror.
2. Yo'ldoshev J.G'., Usmonov S.A. Pedagogik texnologiya asoslari. -T.:O'qituvchi, 2004.

**ТАДҚИҚОТЧИЛИК- ТАЪЛИМИДА ЎҚИТИШГА ЎЗИГА ХОС ЁНДАШУВИ.
ЎҚИТУВЧИ МАТОНАТЛИ, СОФ ВИЖДОНЛИ, РОСТГЎЙ ВА БОЛАНИ
ТАРБИЯЛАШ МЕТОДЛАРИНИ, АХЛОҚ ҚОИДАЛАРИНИ
ЯХШИ БИЛАДИГАН ОДАМ БЎЛМОҒИ ЛОЗИМ**

*Абдухолиқова М., Зарипова М.,
Қашқадарё ВХТХҚТМОҲМ катта ўқитувчилари*

***Аннотация.** Мақолада тадқиқотчилик тамойилларини шакллантириши, ундан самарали фойдаланиш орқали таълим сифатини оширишнинг замонавий шакл ва усулларини аниқлаш йўллари кўриб чиқилган ҳамда амалий аҳамияти кўрсатилган.*

***Калим сўзлар:** тадқиқотчилик тамойилларини, инновацион технология, мантиқий фикр, касбий компетентлик.*

***Аннотация.** В статье рассмотрены пути формирования исследовательских принципов, определения современных форм и методов повышения качества образования с помощью ее эффективного использования, а также показана ее практическая значимость.*

***Ключевые слова:** принципы исследования, инновационная технология, технологии развития критического мышления, профессиональная компетентность.*

***Annotation.** In clause (article) ways of formation of innovationc technology, definition of modern forms and methods of improvement of quality of formation (education) with the help of its (her) effective utilization are considered, and also its (her) practical importance is shown.*

***Keywords:** innovation technology, critical thinking development technologies, professional competence, interactive methods*

Ёш авлоднинг ҳар томонлама етук, билимли, юксак маънавиятли, баркамол, ватанпарвар шахслар бўлиб етишишини таъминлаш йўлида амалга оширилаётган улкан бунёдкорлик ишларининг энг асосий бўғини сифатида педагог ходимларнинг юқори илмий методик билимларга, юксак маҳоратга эга бўлиши ҳал қилувчи аҳамиятга эгадир.

Ўзбекистон Республикаси Президенти Фармони билан қабул қилинган 2017-2021 йилларда Ўзбекистон Республикасини ривожлантиришнинг бешта устувор йўналиши бўйича Ҳаракатлар стратегиясида ҳамда 2017-2018 йилда қабул қилган бошқа фармон ва қарорларида, жумладан, 2018 йил 5 сентябрдаги Ўзбекистон Республикаси Президентининг 2018 йил 14 августдаги — Ёшларни маънавий-ахлоқий ва жисмоний баркамол этиб тарбиялаш, уларга таълим-тарбия бериш тизимини сифат жиҳатидан янги босқичга кўтариш чора-тадбирлари тўғрисидаги ПҚ-3907-сон, 2018 йил 5 сентябрдаги «Халқ таълими бошқарув тизимини такомиллаштириш бўйича кўшимча чора-тадбирлар тўғрисида»ги ПФ-5538-сон Фармони ва <http://lex.uz3893445/ПҚ-3931-сон>ли қарорларида умумий ўрта таълим тизимини тубдан ислоҳ қилиш, таълим муассасини илмий-методик жиҳатдан самарали бошқариш ва таълим-тарбия сифатини кўтаришда ўқитувчиларнинг педагогик фаолиятини тўғри ташкил этиш, уларга педагогик шарт-шароитлар яратиш бўйича асосий устувор вазифалар белгилаб берилди.

Ушбу мақсаднинг ҳамда белгиланган вазифаларнинг ижобий йўналиш кашф этиши, мамлакатни маънавий ривожланишини таъминлаши учун, энг аввало, ўсиб келаётган ёш авлодни илмий билимлар билан қуроллантириш, тадқиқотчиликни, уларда маънавий тафаккурни ривожлантириш, ақлий салоҳият маънавий ахлоқий сифатларни ривожлантиришни йўлга қўйиш ва бунинг учун уларга таълим тарбия берувчиларни замонавий педагогик технологиялар, замонавий лойиҳалар билан қуроллантиришга боғлиқ.

Халқ таълими тизимига бошқарувнинг янги тамойилларини жорий этиш чора-тадбирлари тўғрисидаги қарорига асосан бугунги кунда таълим соҳасида амалга оширилиши зарур бўлган масалалар, халқ таълими тизимини ислоҳ қилиш, таълимда янги педагогик ва инновацион технологиялардан кенг фойдаланиш, тадқиқотчилик зарурлиги ва мазкур фаолиятга тегишли бошқа меъёрий-ҳуқуқий ҳужжатларда белгиланган вазифаларни амалга ошириш белгилаб берилган. Жумладан,

Ўқувчиларни тадқиқотчилик фаолиятига ўргатишдан мақсад:

- ўқувчиларнинг тадқиқотчилик фаолиятига ўргатиш кўникмаларини ҳосил қилиш;
- ўқувчиларни ўқув дастуридан ташқари бўлган янги билим олишга қизиқтириш;
- ижодкорлик ва кашфиёт яратишни ўзига хос томонларини ўргатиш;
- ўқувчиларнинг янги билимларни эгаллашларига эришиш;

- уларнинг меъёрий ҳужжатлар (Ўзбекистон Республикаси Конституцияси, тегишли қонунлар, ҳар бир фан бўйича яратилган концепция, давлат таълим стандартлари ва ҳ.к.) ўқув адабиётлари, бадий-илмий асарлар, амалий материаллар, статистик маълумотлардан фойдаланишга ўргатиш;
- замонавий ахборот-коммуникацион технологияларидан фойдаланиш, асосий компьютер дастурлари билан ишлаш лаёқатларини таркиб топтириш ҳамда интернет ахборот тизимидан фойдаланишга ўргатиш;
- йиғилишларда яратаётган илмий мақолалари билан чиқиш (тақдимот) қилиш, ўз фикрини билдириш, бошқаларга ўз фикрини етказа билиш ва уқтира олиш, фикрларини асослаш, ўз фикрларини аудитория билан ўртоқлашишга ўргатиш.

Ўқитувчи эгаллаши зарур бўлган малакалар:

- муаммоли вазият яратиш (тақдимот қоидалари билан таништириш);
- йўналиш бериш;
- фаоллаштириш;
- кузатиш, назорат қилиш;
- халақит бермаслик;
- тақдимотни ўтказиш;
- таҳлил қилиш, умумлаштириш ва хулоса;
- ўқувчилар билимини баҳолаш;
- рағбатлантириш;
- ўз ўқув предметини чуқур ва атрофлича билиши керак, махсус илмий, методик адабиётларни доимий равишда ўқиб бориши керак;
- фан янгиликларидан бохабар бўлиши, уларга қизиқиши ва машғулотларда шундай маълумотлардан фойдаланиши лозим;
- илмий-педагогик вазифаларни ҳал этишга янгича ёндашиши керак.

Ўқитувчи бажариши зарур бўлган фаолият:

- тадқиқот мавзусини танлаши, асослаши (мавзу муайян ўқувчилар, ҳудуд ва ҳаттоки, бутун мамлакат доирасида аҳамиятли бўлиши мумкин);
- тадқиқот ўтказиш учун манбалар йиғиши (танлаши): адабиётлар ва статистик маълумотларни аниқлаши, анкеталар тузиши, интернет-ресурслар билан ишлаши;
- ўқувчиларни турли маълумот ва ахборотлар орасидан тадқиқот учун керакли материални ажратиш олишга ўргатиши;
- инноватикани қўллаши – ўқувчиларнинг камроқ куч ва воситаларни сарфлаб натижага эришишлари учун янги технология, метод, усулларни излаши;
- тадқиқот босқичларини аниқлаши, уларнинг ҳар бирини ўз вақтида баҳолаб бориши, ўқувчилар фаолиятини коррекциялаши;
- муаммонинг аҳамиятлиги ва кенг камровлиги- мавзулари жамоаси учун аҳамиятли бўлиши, шунингдек, ҳар томонлама ва жамоавий муҳокама талаб этилиши лозим;
- илмий-педагогик-психологик, ижтимоий, физиологик, менежмент ва бошқа фан янгиликларига асосланганлиги;
- истиқболлилиқ – изчиллиги ҳамда таълим келажаги ва ривожланишига йўналганлиги;
- концептуаллик – таълимни ривожланиш дастурининг фалсафий, психологик, дидактик ва ижтимоий-педагогик концептуал фикрларнинг акс этиши;
- тизимлилиқ - мавзуларини танлашнинг қонунга мувофиқлиги ва мантикийлиги, уларнинг ўзаро алоқаси ҳамда келишилганлиги;
- тадқиқотнинг етакчи ғояларини ажратиши, таҳлил қилиши, танқидий баҳолаши.

Шундай экан, билимли, етарли тажриба ва кўникмага эга бўлган, ўз фанини яхши биладиган, ижодкор ва ташкилотчи, бир сўз билан айтганда касбий компетентлиги ривожланган ўқитувчиларни қўллаб-қуватлаш, уларга етарли шарт-шароитлар яратиш бериш, илмий-педагогик, фаолият билан шуғулланишлари учун яқиндан ёрдам бериш, ёш тадқиқотчи ўқитувчиларни кўп йиллик илғор педагогик тажрибага эга бўлган ўқитувчиларга бириктириб қўйиш, фаолиятни "Устоз-шоғирд"

тамоийллари асосида ташкил этиш, ёш тадқиқотчи ўқитувчиларда ўзи танлаган касбга муҳаббат ва келажакка ишонч туйғуларини шакллантириш ушбу куннинг долзарб муаммоларидан бири бўлган таълим муассасаларини компетентли ўқитувчилар билан таъминлашда ўз самарасини беради.

Фойдаланилган адабиётлар:

1. Ўзбекистон Республикаси Президентининг “Олий таълим муассасаларининг раҳбар ва педагог кадрларини қайта тайёрлаш ва малака ошириш тизимини янада такомиллаштириш чора-тадбирлари тўғрисида”ги 2015 йил 12 июндаги фармони.
2. Каримов И.А. Баркамолалов – Ўзбекистон тараққиётининг пойдевори. – Т.: Шарқ, 1998.
3. Мирзиёев Ш.М. Танқидий таҳлил, қатъий тартиб-интизом ва шахсий жавобгарлик – ҳар бир раҳбар фаолиятининг кундалик қондаси бўлиши керак. – Т.: Ўзбекистон, 2017.
4. Муқимов К. Инновацион фикрлаш мактабдан бошланиши зарур. – Т.: Маърифат, 2017 йил 4-март.

AXBOROT XAVFSIZLIGINI TA'MINLASH USULLARI

Ibragimov Olimjon Ziyodullayevich

Qashqadaryo VXTXQTMOHM Amaliy fanlar va maktabdan tashqari ta'lim kafedrasini mudiri, katta o'qituvchi

Халимов Хасан Фуломович

Amaliy fanlar va maktabdan tashqari ta'lim kafedrasini o'qituvchisi

Аннотация. *Maqolada axborot tushunchasi, axborotni himoyalash, axborotning butunligini saqlash, axborotni himoyalashning maqsadlari, axborotni himoyalash konsepsiyasi bosqichlari yoritilgan bo'lib, axborot xavfsizligi bo'yicha tadbirlar kompleksining asosini axborot himoyasining strategiyasi tashkil etilishi lozimligi, bunda esa ishonchli himoya tizimini qurish uchun zaruriy maqsadlar, mezonlar, prinsiplar va muolajalar aniqlanishi asosida axborot xavfsizligini ta'minlash mumkinligi keltirilgan.*

Калит сўзлар: *axborot, axborotni himoyalash, butunlik, konsepsiya, strategiya, axborot xavfsizligini ta'minlash.*

Аннотация. *В статье описываются понятие информации, защита информации, защита целостности информации, задачи защиты информации, этапы концепции защиты информации. и возможность обеспечения информационной безопасности на основе определения методов лечения.*

Ключевые слова: *информация, защита информации, целостность, концепция, стратегия, информационная безопасность, обеспечение.*

Annotation. *The article describes the concept of information, information protection, protection of information integrity, objectives of information protection, the stages of the concept of information protection, the basis of a set of measures for information security should be an information protection strategy, including the necessary goals, criteria and principles. and the possibility of ensuring information security based on the identification of treatments.*

Keywords: *information, information protection, integrity, concept, strategy, information security, provision.*

Tez rivojlanib borayotgan axborot-kommunikatsiya texnologiyalari bizning kundalik hayotimizning barcha jabhalariga sezilarli o'zgarishlarni olib kirmoqda. Hozirda “axborot tushunchasi” sotib olish, sotish, biror boshqa tovarga almashtirish mumkin bo'lgan maxsus tovar belgisi sifatida tez-tez ishlatilmoqda. Shu bilan birga axborotning bahosi ko'p hollarda uning o'zi joylashgan kompyuter tizimining bahosidan bir necha yuz va ming barobarga oshib ketmoqda. Shuning uchun tamomila tabiiy holda axborotni unga ruxsat etilmagan holda kirishdan, qasddan o'zgartirishdan, uni o'g'irlashdan, yo'qotishdan va boshqa jinoiy harakatlardan himoya qilishga kuchli zarurat tug'iladi. Ammo, jamiyatning avtomatlashtirishni yuqori darajasiga intilishi uni foydalaniladigan axborot texnologiyalarning xavfsizligi saviyasiga bog'liq qilib qo'yadi.

Axborotning muximlik darajasi qadim zamonlardan ma'lum. Shuning uchun ham qadimda axborotni himoyalash uchun turli xil usullar qo'llanilgan. Ulardan biri – sirli yozuv. Undagi xabarni xabar yuborilgan manzil egasidan boshqa shaxs o'qish imkoniga ega bo'lmagan. Asrlar davomida bu san'at – sirli yozuv jamiyatning yuqori tabaqalari, davlatning elchixonalar rezidensiyalari va razvedka missiyalaridan tashqariga chiqmagan. Faqat bir necha o'n yil oldin hamma narsa tubdan o'zgardi, ya'ni axborot o'z qiymatiga ega bo'ldi va keng tarqaladigan mahsulotga aylandi. Uni endilikda ishlab chiqaradilar, saqlaydilar, uzatadilar, sotadilar va sotib oladilar. Bulardan tashqari uni o'g'irlaydilar, buzib talqin etadilar va soxtalashtiradilar. Shunday qilib, axborotni himoyalash zaruriyati tug'iladi.

Axborotni himoya qilish deganda, axborotning jismoniy butunligini ta'minlash, shu bilan birga axborot elementlarining buzilishi yoki yo'q qilinishiga yo'l qo'ymaslik. Axborotning butunligini saqlab

qolgan holda, uni elementlarini qalbakilashtirishga (o'zgartirishga) yo'l qo'ymaslik; axborotni tegishli huquqlarga ega bo'lmagan shaxslar yoki jarayonlar orqali tarmoqdan ruxsat etilmagan holda olishga yo'l qo'ymaslik; egasi tomonidan berilayotgan (sotilayotgan) axborot va resurslar faqat tomonlar o'rtasida kelishilgan shartnomalar asosida qo'llanilishiga ishonish kabilar tushuniladi.

Axborot xavfsizligi deb, ma'lumotlarni yo'qotish va o'zgartirishga yo'naltirilgan tabiiy yoki sun'iy xossali tasodifiy va qasddan ta'sirlardan har qanday tashuvchilarda axborotning himoyalanganligiga aytiladi. Ilgarigi xavf faqatgina konfidensial (maxfiy) xabarlar va hujjatlarni o'g'irlash yoki nusxa olishdan iborat bo'lsa, hozirgi paytdagi xavf esa kompyuter ma'lumotlari to'plami, elektron ma'lumotlar, elektron massivlardan ularning egasidan ruxsat so'ramasdan foydalanishdir. Bulardan tashqari, bu harakatlardan moddiy foyda olishga intilish ham rivojlandi. Axborotning himoyasi deb, boshqarish va ishlab chiqarish faoliyatining axborot xavfsizligini ta'minlovchi va tashkilot axborot zahiralarining yaxlitligi, ishonchligi, foydalanish osonligi va maxfiyligini ta'minlovchi qat'iy reglamentlangan dinamik texnologik jarayonga aytiladi.

Axborotni himoyalashning maqsadlari quyidagilardan iborat:

- axborotning kelishuvsiz chiqib ketishi, o'g'irlanishi, yo'qotilishi, o'zgartirilishi, soxtalashtirilishlarining oldini olish;
- shaxs, jamiyat, davlat xavfsizligiga bo'lgan xavf – xatarning oldini olish;
- axborotni yo'q qilish, o'zgartirish, soxtalashtirish, nusxa ko'chirish, to'siqlash bo'yicha ruxsat etilmagan harakatlarning oldini olish;
- hujjatlashtirilgan axborotning miqdori sifatida huquqiy tartibini ta'minlovchi, axborot zahirasi va axborot tizimiga har qanday noqonuniy aralashuvlarning oldini olish;
- axborot tizimida mavjud bo'lgan shaxsiy ma'lumotlarning shaxsiy maxfiyligini va konfidensialligini saqlovchi fuqarolarning konstitutsion huquqlarini himoyalash;
- davlat sirini, qonunchilikka mos hujjatlashtirilgan axborotning konfidensialligini saqlash;
- axborot tizimlari, texnologiyalari va ularni ta'minlovchi vositalarni yaratish, ishlab chiqish va qo'llashda subyektlarning huquqlarini ta'minlash.

Axborot xavfsizligining huquqiy ta'minoti axborotni himoyalash tizimida bajarilishi shart bo'lgan qonun chiqarish AKTlar, me'yoriy-huquqiy hujjatlar, qoidalar yo'riqnomalar, qo'llanmalar majmuyi.

Hozirda axborot xavfsizligining huquqiy ta'minoti masalasi ham amaliy, ham qonunchilik jihatidan faol o'rganib chiqilmoqda. Kompyuter jinoyatchiliklarini qilish sohasi sifatida nafaqat kompyuterlar, global va korporativ tarmoqlar (Internet), balki axborot texnologiyasining zamonaviy, yuqori unumli vositalari hamda axborotning katta hajmi ishlanadigan, masalan, statistik va moliya institutlari tanlanadi. Shu sababli, har qanday tashkilot faoliyatini turli-tuman axborotni olish uchun qo'lda yoki hisoblash texnikasi vositalari yordamida ishlash, axborotni tahlil qilish natijasida qandaydir muayyan yechimlarni olish va ularni aloqa kanallari orqali uzatishsiz tasavvur etib bo'lmaydi.

Kompyuterga ham tajovuz obyekti, ham tajovuz qiluvchi instrument sifatida qarash mumkin. Agar axborotning o'g'irlanishi moddiy va ma'naviy boyliklarning yo'qotilishi bilan bog'liq bo'lsa, bu fakt jinoyat sifatida baholanadi. Shuningdek, agar ushbu fakt bilan xavfsizlik, mualliflik manfaatlari bog'liq bo'lsa, jinoiy javobgarlik O'zbekiston Respublikasi qonunlarida bevosita ko'zda tutilgan. Har qanday davlatda axborot xavfsizligining huquqiy ta'minoti xalqaro va milliy huquqiy me'yorlarni o'z ichiga oladi.

Axborotni himoyalash konsepsiyasi.

Konsepsiya–axborot xavfsizligi muammosiga rasmiy qabul qilingan qarashlar tizimi va uni zamonaviy tendensiyalarni hisobga olgan holda yechish yo'llari.

Konsepsiyada ifodalangan maqsadlar, masalalar va ularni bo'lishi mumkin bo'lgan yechish yo'llari asosida axborot xavfsizligini ta'minlashning muayyan rejaları shakllantiriladi.

Konsepsiyani ishlab chiqishni uch bosqichda amalga oshirish tavsiya etiladi.

Birinchi bosqichda himoyaning maqsadli ko'rsatmasi, ya'ni qanday real boyliklar, ishlab chiqarish jarayonlari, dasturlar, ma'lumotlar bazasi himoyalaniishi zarurligi aniqlanishi shart. Ushbu bosqichda himoyalalanuvchi alohida obyektlarni ahamiyati bo'yicha tabaqalashtirish maqsadga muvofiq hisoblanadi.

Ikkinchi bosqichda himoyalalanuvchi obyektga nisbatan bo'lishi mumkin bo'lgan jinoiy harakatlar tahlil qilinishi lozim. Iqtisodiy josuslik, terrorizm, sabotaj, buzish orqali o'g'irlash kabi keng tarqalgan jinoyatchiliklarning real xavf-xatarlik darajasini aniqlash muhim hisoblanadi. So'ngra, niyati buzuq odamlarning himoyaga muhtoj asosiy obyektlarga nisbatan harakatlarining ehtimolligini tahlil qilish lozim.

Uchinchi bosqichning bosh masalasi – vaziyatni, xususan o'ziga xos mahalliy sharoitni, ishlab chiqarish jarayonlarini, o'rnatib qo'yilgan himoyaning texnik vositalarini tahlil qilishdan iborat.

Axborot xavfsizligi bo'yicha tadbirlar kompleksining asosini axborot himoyasining strategiyasi tashkil etishi lozim. Unda ishonchli himoya tizimini qurish uchun zaruriy maqsadlar, mezonlar, prinsiplar va muolajalar aniqlanadi. Axborot xavfsizligining siyosatini ishlab chiqishda, avvalo, himoya qilinuvchi obyekt

va uning vazifalari aniqlanadi. So'ngra dushmanning bu obyektga qiziqish darajasi, hujumning ehtimolli turlari va ko'riladigan zarar baholanadi. Nihoyat, mavjud qarshi ta'sir vositalari yetarli himoyani ta'minlamaydigan obyektning zaif joylari aniqlanadi. Shunday qilib, axborot texnologiyalarini, xususan, kompyuter tizimlarini kasbiy faoliyatda har qanday ko'rinishda qo'llash bilan bir qatorda axborot xavfsizligini ta'minlash ishlariga ham alohida e'tibor qaratish zarur.

Foydalanilgan adabiyotlar:

1. Kompetensiyaviy yondashuv asosidagi Davlat ta'lim standarti.-T.: 2017-yil 6-aprel. 187-sonli qaror.
2. Yo'ldoshev J.G., Usmonov S.A. Pedagogik texnologiya asoslari. -T.: O'qituvchi, 2004.
3. www.pedagog.uz
4. www.edu.uz

MAKTABGACHA TA'LIMNI RIVOJLANTIRISHDA INTERAKTIV METODLARDAN FOYDALANISHNING AHAMIYATI

*Irisova S. R. Qashqadaryo VXTXQTMOHM
Maktabgacha, boshlang'ich va maxsus ta'lim
kafedrasida katta o'qituvchisi*

Annotatsiya. Maqolada Maktabgacha ta'lim tashkilotlarida tarbiyachilar tomonidan pedagogik jarayonni tashkil etishda interaktiv metodlardan foydalanishning samarali usullari ko'rsatilgan.

Kalit so'zlar: mashg'ulot, ta'lim, tadqiqot, innovatsiya, interaktiv, refleksiya, energjayzer.

Аннотация. В данной статье освещена использование интерактивных методов при организации педагогического процесса.

Ключевые слова: занятия, образования, исследования, инновация, интерактив, рефлексия, энержайзер.

Annotation. This article reports the directions of using of interactive methods in organizing pedagogical processes in kindergartens.

Keywords: training, education, research, innovation, interactive, reflection, energiser.

So'nggi yillardagi ta'lim-tarbiya mazmuni, shakli vosita va metodlarni yangilashga e'tibor berish maktabgacha ta'limga oid innovatsiyalarni izlash, uni ta'lim-tarbiya jarayoniga, tarbiyachilarning pedagogik faoliyatiga kiritib¹ borishda malaka oshirish tizimining ahamiyati kattadir. Ayniqsa, pedagogik jarayonga ilg'or pedagogik texnologiyalarni tatbiq etish, innovatsiyalarni joriy etish o'qituvchi va tarbiyachilarni zamonaviy usullardan foydalanish, ko'nikma va malakalari bilan qurollantirish malaka oshirish tizimi oldiga qo'ygan vazifalar zamirida amalga oshirilmoqda.

Maktabgacha ta'lim tashkilotlarida interaktiv usullardan "Aqliy hujum", "Rolli o'yin", "Kichik guruhlarda ishlash", "Bahs-munozara", "Galeriyaga sayr", "Klaster", "Bumerang", "Enerjayzerlar" dan foydalanish mumkin. Tarbiyachi mashg'ulot o'tkazish jarayonida mashg'ulotning boshi va oxirida mavzu yuzasidan bolalarning tushunchalarini aniqlash hamda olgan bilimlarini mustahkamlash uchun aqliy hujum usulidan foydalanishi mumkin². "Kichik guruhlarda ishlash" – bolalarning o'zaro muloqot va fikr almashuviga asoslanadi. Bunda guruhga tahlil qilish, tekshirish asosida berilgan mavzu ishlab chiqiladi. "Rolli o'yinlar" da bolalarga biror muammoli vaziyat beriladi. Bolalar bu metod yordamida (real hayot) holatlarini qayta jonlantiradilar.

Yuqorida keltirilgan interaktiv usullar va metodlardan foydalanish maktabgacha ta'lim sifati va samaradorligiga erishishda muhim ahamiyat kasb etadi.

Shuningdek, maktabgacha ta'lim muassasasida bolalarni mashg'ulotga qiziqishini tashkil etishda bolalarning o'ziga xos belgilarga ega bo'lgan yoshga doir xususiyatlari va ehtiyojlarini hisobga olish muhim ahamiyat kasb etishi qayd etiladi³.

Yuqoridagilardan kelib chiqqan holda, interaktiv usullarni qo'llab, tayyorlov guruhida tajriba - tadqiqot mashg'ulotining tarbiyachi tomonidan tayyorgarlik moduli va mashg'ulot ishlanmasidan namuna keltiramiz⁴.

¹ O'zbekiston Respublikasi Prezidentining "O'zbekiston Respublikasi xalq ta'limi tizimini 2030-yilgacha rivojlantirish konsepsiyasini tasdiqlash to'g'risida" gi 2019-yil 29-aprel №PF-5712-son Farmoni.

² Ishmuhamedov R.J, Abduqodirov A., Pardaev A. Tarbiyada innovatsion texnologiyalar (ta'lim muassasalari o'qituvchilari, tarbiyachilari, guruh rahbarlari uchun amaliy tavsiyalar).-T.: Iste'dod, 2010.

³ Ilk va maktabgacha yoshdagi bolalar rivojlanishiga qo'yiladigan davlat talablari.-T.: 2018.

Tarbiyachining mashg'ulotga tayyorgarlik moduli

<p>Soha: Bilish jarayonini rivojlantirish Mashg'ulot mavzusi: Havo bilan tanishtirish</p>	
<p>Mavzu maqsadi: Bolalarni tevarak atrof bilan tanishtirib borish, havo haqidagi tasavvurlarni shakllantirib borish, lug'at boyligini oshirish, badiiy estetik qarashlari va mustaqil ijodiy qobiliyatlarini rivojlantirish Vazifalari: 1. Ta'limiy. Bolalarning havo haqidagi tasavvurlarini shakllantirish. 2. Tarbiyaviy: havo va suv bilan ishlashda ehtiyotkorlikni tarbiyalash. 3. Rivojlantiruvchi: Bolalarni amaliy tajribalarni o'tkazish asosida mustaqil xulosa chiqarish va fikrlash doirasini kengaytirish.</p>	<p>Bolalar egallashi lozim bo'lgan asosiy tushunchalar:</p> <ul style="list-style-type: none"> - havo haqida ma'lumotga ega bo'ladilar; - havoni tutish usulini o'rganadi; - havo xususiyatlarini bilib oladi; - inson tanasi ichida ham havo mavjudligini tajribalarda aniqlaydilar.
<p style="text-align: center;">Mashg'ulotning texnologik xaritasi:</p> <ul style="list-style-type: none"> • Havo haqida nimalarni bilasiz? • "Aqliy hujum" – 3 daqiqa (topishmoq orqali); Laboratoriyada havo orqali tajribalar o'tkazish – 20 daqiqa • Enerjazer – 3 daqiqa. • Refleksiya – 4 daqiqa. 	<p>Mashg'ulot uchun kerakli jihozlar: palietilin xaltalar (bolalar soniga qarab), guash (buyoqlar), shaharlar, stakan va naycha, sandiqcha, tog'oracha tosh, taxtacha va mayda predmetlar.</p>

Mavzu: Havo bilan tanishtirish.

Mashg'ulotning borishi:

Tarbiyachi: Bolalar bugun men sizlarga tadqiqot bilan shug'ullanadigan olimlar rolini bajarish imkoniyatini beraman. Hozir men sizlarga bir topishmoqni aytaman. Topishmoqning javobini topsangiz tadqiqot nima bilan o'tkazilishini bilib olasiz.

Ko'ragimizga burun orqali o'tadi,

Yana orqaga qaytib chiqadi.

U ko'rinmas, bo'lsada,

U siz bizga hayot yo'q.

Bolalar: Havo

Tarbiyachi: Aytingchi, atrofimizdagi havoni ko'ramizmi?

Bolalar: Yo'q ko'rmaymiz.

Tarbiyachi: Bolalar havoni ko'rish uchun biz laboratoriyaga boramiz (bolalar oq fartukni taqib stol atrofiga turadilar). Havoni bilish uchun uni tutishimiz kerak.

Tajriba 1. "Ko'rinmasni tut"

Tarbiyachi: Hammangiz stol ustidagi palietilin xaltani qo'lingizga oling, unda nima bor.

Bolalar: U bo'sh.

Tarbiyachi: Uni olib bir necha marta puflaymiz, endi uni buraymiz, xalta havoga to'ldi, havo to'ldirilgan xaltacha yostiqqa o'xshaydi. Havo butun yostiqchaga o'rashib xaltachani egalladi. Agar biz uni yechib yuborsak nima bo'ladi.

Bolalar: Xaltadagi havo chiqib ketadi buyum o'z holiga qaytadi.

Tarbiyachi: Havoni sezish uchun uni tutishimiz kerak ekan, biz bunga erishdik. Biz havoni tutdik.

Tajriba 2. "Puflash mashqi"

Tarbiyachi: Sizning oldingizda suv solingan stakan, stakanga solingan naychani puflaymiz va nima sodir bo'lishini kuzatamiz.

Bolalar: Mayda pufakchalar hosil bo'ladi.

Tarbiyachi: Biz puflaganimizda havo chiqib suvda pufakchalar hosil bo'ladi. Demak, havoni yana bir bor kuzatdik.

Tajriba 3. "Uchar sharlar"

Tarbiyachi: Bolalar qaranglar, bugun mashg'ulotimizga uchar sharlar kelishibdi. Bittasi quvnoq to'la va qip-qizil, ikkinchisi rangi oqargan, ozg'in va xafa. Siz nima deb o'ylaysiz ikkinchi shar nega unaqa?

Bolalar: Uning ichida havosi yo'q chiqib ketgan, bu shar dum-dumaloq bo'lishi uchun uni puflash kerak.

⁴Irisova S. Maktabgacha ta'limni rivojlantirishda interaktiv metodlardan foydalanishning ahamiyati.//Zamonaviy ta'lim. 2016-yil. № 3.B. 56-61.

Tarbiyachi: Siz nima deb o‘ylaysiz biz sharni puflasak sharning ichida nima paydo bo‘ladi.

Bolalar: Havo

Tarbiyachi: Endi kaftlarimizni og‘zimizga qo‘yib nafas chiqaramiz, nimani his qildingiz.

Bolalar javobi: Kaftimizga havo tekkanini.

Didaktik o‘yin.

“Cho‘kadi, cho‘kmaydi”

Bolalar: Navbati bilan sandiqchadan tosh, taxtacha boshqa mayda predmetlarni tog‘orachadagi suvga tashlab ko‘radilar.

Tarbiyachi: Bolalar ko‘rdingizmi ichida havosi bor predmetlar suv ustida qalqiydi.

Enerjazer. “Quvnoq sharchalar”

O‘yinning borishi: Ushbu o‘yin uchun 6 ta, 8 ta shar kerak bo‘ladi. Ishtirokchilar “sanama” aytish orqali 3 yoki 4 guruhga bo‘linadilar. Har bir guruh a‘zolari davra qurib, bir-birlarining qo‘llarini mahkam ushlaydilar. Tarbiyachi har bir guruhga bir nechta shar beradi. Ularning vazifasi qo‘llarini qo‘yib yubormasdan sharlarni havoda iloji boricha ko‘proq o‘ynatishdan iborat. Yerga tushgan sharni olish mumkin emas. Sharlarni uzoq vaqt havoda ushlab o‘ynatgan guruh g‘olib deb topiladi.

Tajriba 4. Tomchini shishir.

Havo bilan rasm chizish.

Tarbiyachi: Qog‘ozga daraxt chizamiz, buning uchun suvni ko‘proq ishlatamiz. Buyoqli suyuq naychani olamiz, naychani pastki uchini rasm markaziga yo‘naltiramiz so‘ngra kuch bilan puflaymiz, keyin buyoqni har tomonga puflaymiz. Qaranglar, qanday qilib buyoq har tomonga tarqayapti. Bu nimaga o‘xshaydi?

Bolalar: Daraxtga o‘xshaydi.

Tarbiyachi: Bu sizga yoqdimi?

Bolalar: Ha

Tarbiyachi: Sizlar zo‘r havo izlovchilarsiz. Izlanishlarimiz natijasida quyidagilarni bilib oldik.

- Bizning atrofimizda havo borligini;
- Havoni tutish usulini;
- Havo suvdan yengil;
- Havo predmetlar ichida ham bor;
- Havo inson tanasi ichida ham mavjud.

Shu tariqa mashg‘ulot yakunlanadi.

Demak, maktabgacha ta‘lim tashkilotlarida tarbiyachilar belgilangan pedagogik vaziyat uchun ketadigan taxminiy vaqtni aniq belgilab olishi, mashg‘ulotni interfaol usullardan foydalanib, texnologik xarita asosida ketma-ketlikni to‘g‘ri belgilashi darkor.

Xulosa qilib shuni aytish mumkinki, tarbiyachi tomonidan qo‘llaniladigan interaktiv usullar bolalarning qiziqishi va ehtiyojlarini qondiradigan darajada tashkil etilishi maktabgacha ta‘limning sifatini oshiruvchi muhim omil hisoblanadi.

Zero, yaxshi muallim – sifatli ta‘lim demak.

Foydalanilgan adabiyotlar:

1. O‘zbekiston Respublikasi Prezidentining “O‘zbekiston Respublikasi xalq ta‘limi tizimini 2030-yilgacha rivojlantirish konsepsiyasini tasdiqlash to‘g‘risida”gi 2019-yil 29-aprel №PF-5712-son Farmoni.
2. Ishmuhamedov R.J., Abduqodirov A., Pardayev A. Tarbiyada innovatsion texnologiyalar (ta‘lim muassasalari o‘qituvchilari, tarbiyachilari, guruh rahbarlari uchun amaliy tavsiyalar). – T.: Iste‘dod, 2010.
3. Ilk va maktabgacha yoshdagi bolalar rivojlanishiga qo‘yiladigan davlat talablari. – T.: 2018.
4. Irisova S. Maktabgacha ta‘limni rivojlantirishda interaktiv metodlardan foydalanishning ahamiyati.// Zamonaviy ta‘lim. 2016-yil. № 3.B. 56-61.

BOSHLANG‘ICH TA‘LIMDA O‘QUVCHI SHAXSINI SHAKLLANTIRISHDA INNOVATSION TEXNOLOGIYALARNI O‘RNI

Isayeva Sayyora Do‘stnazarovna
Nishon tumanii 35- umumiy o‘rta ta‘lim
maktabning boshlang‘ich sinf o‘qituvchisi

Annotatsiya. Ushbu maqolada boshlang‘ich ta‘lim jarayonida o‘quvchi shaxsini shakllantirishda innovatsion texnologiyalarni o‘rni, pedagogik texnologiya asosida o‘tkazilgan darslarni o‘quvchi ehtiyojiga mos tushishi hamda

o'quvchi ruhiyatiga yaqinroq bo'lishi haqida fikrlar bayon qilingan. Boshlang'ich ta'lim darslarida foydalaniladigan innovatsion texnologiyalardan namunalar keltirilgan.

Kalit so'zlar: *innovatsiya, motiv, o'quvchi shaxsi, texnologik xarita, aqliy salohiyat.*

Аннотация. *В данной статье обсуждается роль инновационных технологий в формировании личности студента в процессе начального образования, актуальность уроков на основе педагогических технологий для потребностей учащихся и сближение с психикой студента. Приведены примеры инновационных технологий, используемых на уроках начального образования.*

Ключевые слова: *Инновация, мотив, личность студента, технологическая карта, умственные способности.*

Annotation: *This article discusses the role of innovative technologies in the formation of the student's personality in the process of primary education, the relevance of lessons based on pedagogical technology to the needs of students and closer to the student's psyche. Examples of innovative technologies used in primary education classes are given.*

Keywords: *Innovation, motive, student personality, technological map, mental capacity.*

Ta'lim jarayonida ilg'or pedagogik texnologiyalarni faol qo'llash, ta'lim samaradorligini oshirish, tahlil qilish va amaliyotga joriy etish bugungi kunning muhim vazifalaridan biri.

Boshlang'ich ta'lim umumta'lim maktablarining bosh bo'g'ini bo'lgani sababli ana shu jarayonda o'quvchi shaxsining mukammal rivojlanib borishiga ko'proq e'tibor berish lozim. Boshlang'ich sinf o'qituvchilarining mas'uliyatlari cheksizdir. Ular maktab ostonasiga endigina qadam qo'ygan o'quvchilarni maktab hayotiga ko'niktirib, zamonaviy bilim olishlariga yo'l ochib beradilar. Bolalarning o'qishga munosabatlari, aqliy salohiyatlari ana shu davrda shakllanadi. Bu ham boshlang'ich sinf o'qituvchilarining vazifasi mas'uliyatli ekanligini ko'rsatadi.

Pedagogik texnologiyalar asosida tashkil etilgan darslarni o'tkazish metodlariga ko'ra, o'quvchi ehtiyojiga mos tushishi kerak. Chunki bunday darslar bola ruhiyatiga yaqinroq bo'ladi. O'quvchilarning o'quv materiallarini o'zlashtirishga bo'lgan qiziqishi, xohish va istaklarini qo'zg'otish asosida maqsadga erishish motivatsiya bo'lib, bu o'qituvchi va o'quvchilarning o'zaro ichki yaqinlashuvidir.

Boshlang'ich sinfda ta'lim jarayonida o'quvchilarning o'qish motivini rivojlantirish katta ahamiyatga ega. Chunki, motiv o'quvchilarni ta'lim jarayoniga qiziqtiradi, darsga faol qatnashishga, bilimlarni egallashga undaydi. Interfaol metodlar o'qish motivini rivojlantirishga katta yordam beradi.

Boshlang'ich sinflarda ko'proq bolalarning yoshini, bilim saviyasini hisobga olish lozimligini unutmaslik kerak. Ularga o'ddiy, oson va vaqt kam sarflanadigan o'yin mashqlardan foydalanib, darslar o'tish yaxshi samara beradi. Ko'proq atrof-muhit bilan bog'lab o'tilgan mashg'ulotlar bolalar ongini, dunyoqarashini, erkin fikrlash, bayon etish qobiliyatini, mustaqil ishlash ko'nikmasini rivojlantiradi.

Innovatsion texnologiyalardan dars jarayonida foydalanishning o'ziga xosligi shundaki, ular o'qituvchi va o'quvchilarning birgalikdagi faoliyati orqali amalga oshiriladi. O'qitish jarayoni o'qituvchi hamda o'quvchilar faoliyatini o'z ichiga oladi. O'qituvchining faoliyati o'quv materialini bayon qilish, o'quvchilarning fanga bo'lgan qiziqishini orttirish, fikrini teranlashtirish va e'tiqodini shakllantirish, o'quvchilarning mustaqil mashg'ulotlariga rahbarlik qilish, ularning bilim, ko'nikma va malakalarini tekshirish hamda baholashdan iborat. O'z ishiga ixlos bilan qaragan o'qituvchida chinakkam ehtiros bo'ladi.

Darsning oldindan loyihasi, ya'ni texnologik xaritasi tuziladi. Texnologik xarita tuzish uchun o'qituvchi darsning har bir bosqichida amalga oshiriladigan ishlar, ularda o'qituvchining pedagogik va o'quvchilarning o'quv bilish faoliyatini tashkil etish, boshqarish va faollashtirish yo'llari, teskari aloqani amalga oshirish, ularga ajratilgan vaqtni aniq belgilash lozim. Texnologik xaritada, albatta, tashkiliy qism, yangi mavzuning motivatsiyasi, o'quvchilar bilimini tekshirish, yangi mavzuni o'rganish va uni mustahkamlash, erishilgan natijalarni tahlil qilish va yakun yasash kabi bosqichlari bo'ladi. Bunda o'qituvchi va o'quvchining dars davomida bajaradigan ishlari bosqichma-bosqich qayd etiladi. Dars texnologik xaritasining mukammal tuzilishi, maqsad va vazifalarini amalga oshirish, samaradorlikka erishish va bosqichlar o'rtasidagi uzviylikni ta'minlash, vaqtdan unumli foydalanish imkonini beradi.

“Baliq skeleti” texnologiyasi

Ushbu texnologiya baliq model chizmasi orqali namoyish etilib, bunda o'quvchilar o'rta tashlangan muammoni har tomonlama ochib berishga harakat qiladilar. Baliq skeleti chizmasi vatmanga chizilib uning tepa qismiga yechilishi kerak bo'lgan muammo yoziladi. Pastki qismiga muammoni hal etilish yo'llari yozib boriladi. Masalan, yo'l harakati darslarida “Yo'l qoidalari” mavzusida “Svetofor nima uchun kerak?” muammosi qo'yilsa, bolalar o'z fikrlari bilan baliq skeletini boyitib boradilar.

Bu usul orqali o'quvchilar mustaqil, keng, ijodiy, tanqidiy fikrlashga o'rganadilar.

“Venn diagrammasi”

Ushbu texnologiya ona tili, o‘qish darslarida o‘tilayotgan mavzu haqida o‘z fikriga ega bo‘lish, matn bilan ishlash, o‘rganilgan materialni yodda saqlash, so‘zlab berish, fikrini erkin holda bayon etish hamda dars mobaynida o‘qituvchi tomonidan barcha o‘quvchilarni baholay olishga qaratilgan metodlardan biridir.

Xulosa qilib aytganda, innovatsion texnologiyalardan foydalanib, o‘tilgan darsda o‘quvchilar o‘z qobiliyati va imkoniyatlarini namoyish qilishga erishadilar, jamoa bilan ishlash malakasiga ega bo‘ladilar, o‘zgalar fikrini hurmat qilishni o‘rganadilar. Bu esa, darsning samaradorligini oshirib, ta‘lim sifatini kafolatlashga xizmat qiladi.

Foydalanilgan adabiyotlar:

1. Vazirlar Mahkamasining 2017-yil 6-aprel. 187-sonli qarori.
2. O‘zbekiston Respublikasi Prezidentining 2019-yil 29-apreldagi O‘zbekiston Respublikasi Xalq ta‘limi tizimini 2030-yilgacha rivojlantirish konsepsiyasi
3. Boymurodova G. va boshqalar. 3-sinf o‘qituvchilari uchun ilg‘or pedagogik va axborot-kommunikatsiya texnologiyalarini amaliyotga joriy etish bo‘yicha metodik qo‘llanma. - Toshkent: Sharq, 2016.
4. www.edu.uz
5. www.rtm.uz

ТАЪЛИМНИНГ СИФАТ ВА САМАРАДОРЛИГИНИ ОШИРИШДА ИННОВАЦИОН ПЕДАГОГИК ТЕХНОЛОГИЯЛАРНИНГ ҚЎЛЛАНИШИ

Жабборов Ф.

Қашиқадарё ВХТХҚТМОҲМ ўқитувчиси

Аннотация. Мақолада инновацион технологияни шакллантириш, ундан самарали фойдаланиш орқали таълим сифатини оширишнинг замонавий шакл ва усулларини аниқлаш йўллари кўриб чиқилган ҳамда амалий аҳамияти кўрсатилган.

Калим сўзлар: инновацион технология, мантиқий фикр, касбий компетентлик, интерфаол методлар.

Аннотация. В статье рассмотрены пути формирования инновационной технологии, определения современных форм и методов повышения качества образования с помощью ее эффективного использования, а также показана ее практическая значимость.

Ключевые слова: инновационная технология, технологии развития критического мышления, профессиональная компетентность, интерактивные методы.

Annotation: in clause (article) ways of formation of innovationc technology, definition of modern forms and methods of improvement of quality of formation (education) with the help of its (her) effective utilization are considered, and also its (her) practical importance is shown.

Keywords: innovation technology, critical thinking development technologies, professional competence, interactive methods

Хукукий демократик давлат ва адолатли фуқаролик жамияти куриш йўлидан изчил бораётган мамлакатимиз бундай жамиятни кўриш учун аввало, ишни таълим тизимини ислоҳ қилишдан бошланганлиги бежиз эмас. Жамиятни янгилаш асосида таълим соҳасини ислоҳ қилиш жараёни кечаётган ҳозирги даврда маънавий баркамол шахсни шакллантириш энг муҳим вазифалардан бири сифатида қаралмоқда. Зукко, билимли шахсни шакллантириш таълим-тарбия жараёнида устувор масала бўлиб, педагогик жараёни инновацион педагогик ва ахборот технологиялари билан таъминлаш бугунги кундаги долзарб муаммолардан биридир.

Шу сабабли ўқувчиларни ҳар томонлама билимли, мустақил, мантиқий фикрловчи, маънавий-ахлоқий фазилатларга эга етук кадрлар қилиб тайёрлаш таълим берувчи ўқитувчилардан ката масъулиятни талаб этади. Бу эса ўтилаётган дарсларни инновацион ва ахборот технологиялар, интерфаол методларга таянган ҳолда ўтишни тақозо этади.

Дарҳақиқат, дарсда замонавий мазмунга эга анъанавий ҳамда интерфаол методлар, машқлардан фойдаланиш ўқувчиларнинг фанга бўлган қизиқишларини ва мотивларни кескин ўзгартиради.

Педагогик технологиялар мазмуни, моҳиятига кўра куйидагича тавсифланади:

- шахс малакаси структурасига мўлжалланганлигига кўра;
- мазмуни ва тузилишига кўра;
- таълим олувчиларнинг билиш фаолиятини ташкил этиш ва бошқаришга кўра;
- таълим-тарбия жараёнида ўқувчи шахсининг тутган ўрнига кўра;

- ҳозирги замон таълим тизимида амал қилаётган анъанавий таълимни мазмунан янгилаш ва таълим жараёнини ташкил этишни тубдан ўзгартирилган технологиялар.

Таълимда интерфаол метод – бу ўқувчи билан ўқитувчи ўртасида таълимни ўзлаштириш муносабатларини кучайтириш, фаоллаштириш демакдир. Мазкур методлар ҳамкорликда ишлаш воситасида дарс самарадорлигини оширишга ёрдам беради. Улар ўқувчиларни мустақил фикрлашга ундайди. Интерфаол дегани бу - берилган мавзунини ўқитувчи ва ўқувчилар орасида ўзаро ҳамкорлик асосида дарс самарадорлигини ошириш, мустақил фикр бериш кўникмасини шакллантириш, фикр-мулоҳаза, баҳс орқали ўрганиш демак. Ҳар бир ўқувчи қўйилган мақсадга мустақил ўзи фаол иштирок этган ҳолда яққа, жуфтликда, гуруҳларда жавоб топишга ҳаракат қилади, фикрлайди, ёзади, сўзга чиқади, далил ва асослар орқали масалани ёритиб беришга ҳаракат қилади. Бу эса қатнашчиларнинг хотирасида узоқ вақт сақланади. Янги ахборотни ўзлаштиришда танқидий, таҳлилий ёндаша олади. Ўқитувчи фақат фасилитатор (йўл-йўриқ кўрсатувчи, ташкил қилувчи, қузатувчи) вазифасини бажаради.

Кўпгина педагогларимиз интерфаол ўқитишни таълим жараёнига тадбиқ этиш учун албатта, компьютер, проектор, яхшиси интерактив доска бўлиши керак деб ҳисоблашадилар.

Аслида -чи?

Бунинг учун “интерфаол ўқитиш” жумласига қарайлик.

Интерфаол усул («Inter» - ўзаро, «act» - боғланган) – ўзаро боғланган ҳолда дарс ўтишга ёки семинар-тренинглари ташкил қилишда, шунингдек, ўзаро суҳбат жараёнида ҳам фойдаланилади.

Интерфаол ўқитиш - ўқитилаётган шахснинг ўзлаштириши зарур бўлган билим, кўникма ва малакаларини ўқув муҳити ва унга таъсир этувчи омиллар билан боғлиқ ҳолда ўрганиш жараёни. Тўлақонли интерфаол ўқитишда унинг иштирокчилари мослашув ва ижтимоий, ақлий фаолликда бўлиб, жараёнда қатнашадилар.

Бу уччала фаоллик тури ўзаро боғланган бўлиб, албатта, дарс жараёнида қўлланилади. Бунда:

- мослашув - иш, жой алмаштириш, гаплашиш, ёзиш, эшитиш, расм чизиш ва ҳ.к;
- ижтимоий – савол беришади, жавоб беришади, фикр алмашишади ва ҳ.к.
- ақлий – ўқитувчи баёнига қўшимча киритишади, муаммолар ечимини топишади, ва ҳ.к.

Интерфаол ўқитишда ўқув жараёнидаги ҳолат ва ўқув ахборотини ўзлаштириш билан боғлиқ билиш фаолияти ташкил этилади, синфда ва синфдан ташқарида тенгдошлари билан мулоқотга киришиш билан коммуникатив хусусиятларни ривожлантириш, жамиятда яшаш учун керак бўладиган фуқаролик сифатларини шакллантирилади. Интерфаол ўқитишнинг муҳим томони шундаки, ўқув жараёни гуруҳлар билан ишлашнинг барча шакллари қамраб олади.

Интерфаол ўқитишнинг асосий тамойилларқуйидагилар:

- ўқувчиларнинг билиш фаолиятларини мажбурий равишда фаоллаштириш;
- муаммолар ечимини юқори даражада диққатни тўплаб, мустақил ёки гуруҳ бўлиб топиш;
- ўргатувчи ва ўрганувчилар орасида узлуксиз алоқа боғлаш;
- ўқитувчинини ўқув жараёнининг ташкилотчиси, маслаҳатчиси сифатида ролини ўзгартириш;
- ўқитувчи ва ўқувчи орасида воситалар орқали муносабат ўрнатиш.

Пассив ўқувчиларга интерфаол усулларни қўллашда қуйидаги тамойиллар асосий ўрин эгаллайди:

- жараён оддийдан мураккабга, умумийликдан хусусийликка томон боради;
- ўзидаги кемтик жиҳатлардан уялмаслик;
- жамоада ишлаганда “мен конценцияси”дан қочиш;
- ўртоқларининг ёрдамини қабул қилиш ва ўзгага ёрдамга шай туриш;
- ҳамкорликда ишлаганда фикр яқдиллигига эришишда муросали бўлиш.

Санаб ўтилган тамойиллар асосида қуйидаги қоидаларга риоя қилиш талаби қўйилади: фикр туғилганда қўл кўтариб гапириш; интизом: дарсда ўзини тутиш, ўзгаларни тинглаш; муаммо доирасида гапириш – фикр конкретлиги; макон ва замон қоидаларига риоя қилиш; фаол иштирок этиш; ўзгаларга ёрдам бериш; ижодкор бўлиш.

Интерфаол метод нечоғлиқ ўқитишнинг муайян актини тавсифласа, у шунчалик кўп ўқитиш самарасини таъминлайди. Масалан, педагог асосий метод сифатида “баҳс”ни танлайди ва уни ўтказиш мантиқини қуради, шунингдек, мунозара давомида ўқувчиларнинг фикрлаш қобилиятини ривожлантириш учун “ақлий ҳужум” методидан фойдаланади, бу эса қутилган самарани беради.

Интерфаол методларнинг рўёбга чиқариш шакллари жорий этиш воситалари каби турлича бўлиши мумкин. Масалан, ақлий ҳужум, танқидий фикрлаш, ажурли арра, менюлар оғзаки сўз, дарслик ўқиш, кино ёки телевидение, бошқа тасвирий воситалар орқали амалга оширилса, кластер, синквейн, ўз ўрнинини топ каби методлар ўқитувчининг олдиндан кўрсатиб берган фаолият усулларини такрорлашини тақозо этади.

Хулоса шуки, ўқув жараёнида инновацион педагогик технологияларни қўллаш натижасида:

- ўқув-тарбиявий жараёнда таълим олувчининг мотивациясини ошириш;
- дарсда ўқув материалларининг мазмуни ва ҳажмини ошириш;
- ўқув жараёнининг самарадорлигини ошириш;
- таълим-тарбия жараёнида таълим олувчининг шахсий иштироки фаоллиги ва масъулиятини янада ошириш энг муҳим даражага чиқади. Бундай усуллар ўқувчида билимга иштиёқ уйғотади. Ўқувчи дарсларга пухта ҳозирлик кўришга интилади.

Мухтасар айтганда, педагогларимизнинг дарслардаги инновацион фаолияти келажак авлоднинг ҳеч кимдан кам бўлмай вояга етишига, илғор фан ва техника ютуқларимиз, илмий лойиҳаларимиз дунёда эътироф этилишига замин яратади. Зеро, таълим ва тарбия устувор мамлакатда бекиёс ангиланишлар тобора юксак бўй чўзади.

Фойдаланилган адабиётлар:

1. Каримов И. А. Баркамол авлод – Ўзбекистон тараққиётининг пойдевори. – Т.: Шарк, 1998.
2. Мирзиёев Ш.М. Танқидий таҳлил, қатъий тартиб-интизом ва шахсий жавобгарлик – ҳар бир раҳбар фаолиятининг кундалик қондаси бўлиши керак. – Т.: Ўзбекистон, 2017.
3. Хидирова Б. Таълим жараёнида педагогик технологияни қўллашнинг назарий ва амалий асослари. – Т.: Фан ва технология, 2009. 176 бет.
4. Муқимов К. Инновацион фикрлаш мактабдан бошланиши зарур. Маърифат, 2017 йил 4-март.
5. Шодмонова Ш.С. ва бошқ. Педагогик технологиялар. – Т.: Фан ва технология, 2011. – 148 б.
6. Ғаффорова Т. Бошланғич таълимда замонавий технологиялар. – Қарши: Насаф, 2009.- 164 б.

BOSHLANG‘ICH SINIF ONA TILI DARSLARINI O‘QITISHDA INNOVATSION PEDAGOGIK TEXNOLOGIYALARNING O‘RNI

*Jo‘rayeva Dilafuz Jamurodovna
Samarqand VITXQTMOHM o‘qituvchisi*

Annotatsiya. O‘qituvchi va o‘quvchilar o‘rtasidagi faollikni oshirishda interfaol o‘yinlarning tutgan o‘rni, 1-4-sinf ona tili darslarida interfaol usullardan foydalanish haqida ma‘lumotlar yoritilgan.

Kalit so‘zlar: innovatsiya, interfaol, didaktik, texnologiya, zamonaviy pedagogik texnologiyalar.

Аннотация. В данной статье освещена роль интерактивных методов в повышении взаимодействия между преподавателями и студентами интерактивных игр. Информация об использовании интерактивных методов на уроках начального образования.

Ключевые слова: инновации, дидактика, интерактивные методы, технология, современные педагогические технологии.

Annotation. Article describes in increasing the role of the interaction methods between teachers and students, interactive games. The native language information about the use of interactive methods in the class lesson 1-4 lit.

Key words: Innovation, Interactive, Didactics, technology, Modern pedagogical technology.

Biz yoshlarga doir davlat siyosatini hech og‘ishmasdan, qat‘iyat bilan davom ettiramiz. Nafaqat davom ettiramiz, balki bu siyosatni eng ustuvor vazifamiz sifatida bugun zamon talab qilayotgan yuksak darajaga ko‘taramiz.

Yoshlarimizning mustaqil fikrlaydigan, yuksak intellektual va ma‘naviy salohiyatga ega bo‘lib, dunyo miqyosida o‘z tengdoshlariga hech qaysi sohada bo‘sh kelmaydigan insonlar bo‘lib kamol topishi, baxtli bo‘lishi uchun davlatimiz va jamiyatimizning bor kuchva imkoniyatlarini safarbar etamiz².

Hozirgi taraqqiyot bosqichi ta‘lim jarayonida zamonaviy pedagogik texnologiyalarning keng qo‘llanilayotganligi bilan xarakterlanadi. Shuning uchun ham ta‘lim jarayoniga o‘quvchini o‘qitadigan emas, balki uni o‘qishga, bilim olishga o‘rgatadigan interfaol usullarni qo‘llashga urinish kuchaydi.

Ona tili o‘qitish metodikasi fani ta‘lim berish sharoitida ona tilini egallash, ya‘ni nutqni, o‘qish va yozishni, fonetika, grammatikani bilib olish jarayoni hisoblanadi.

Ona tilidan ko‘nikma va malakalarni shakllantirish, til haqidagi fanning ilmiy tushunchalar sistemasini o‘zlashtirish qonuniyatlarini o‘rganadi, til o‘rganishning eng qulay metod va usullarini izlaydi.

Ona tili o‘qitish metodikasi amaliy fan sifatida uch vazifani bajaradi:

²Mirziyoyev Sh.M. Erkin va farovon, demokratik O‘zbekiston davlatini birgalikda barpo etamiz. - T.: 2016.

1. Nimani o'qitish kerak? savoliga javob beradi, ya'ni boshlang'ich sinf uchun dasturlar ishlab chiqadi, darslik va o'quv qo'llanmalarni yaratib beradi. Ularning samaradorligi va muvofiqligini doimiy tekshirib boradi.

2. Qanday o'qitish kerak? savoliga ta'lim berishning metodlari, metodik usullar, mashqlar sistemasi, qo'llanmani tatbiq etish tavsiyanomalarini, yozma ish, amaliy ishlar sistemasini, dars uning turlarini ishlab chiqishga javob beradi.

3. Nega huddi mana shunday o'qitish kerak? Bunda ilmiy nuqtayi nazardan eng foydali metodlarni o'rganish, tanlash, asoslash, tavsiyalarni eksperimental tekshirish vazifalarini bajaradi.

O'quvchilarning o'zaro hamkorligi asosida dars samaradorligini oshishi, mustaqil fikrlash, bahs-munozara yuritish munosabat bildirish ko'nikmasini shakllantirishi, ya'ni interfaol tushunchasini yuzaga keltirishi kerak. Bu usulda o'quvchi o'zi faol ishtirok etgan holda, yakka juftlikda, guruhlarda muammo va savollarga javob topishga harakat qiladi, fikrlaydi, yozadi, so'zga chiqadi, dalil hamda asoslar orqali qo'yilgan masalani yaratib berishga harakat qiladi. Bu esa o'quvchilar xotirasida uzoq saqlanadi.

Yangi mavzuni o'zlashtirishda tanqidiy, tashkiliy yondasha oladi. O'qituvchi faqat ko'rsatuvchi, kuzatuvchi vazifasini bajaradi, xolos.

Ona tili fanini o'qitishda interfaol usullar darsda yuqori samara bermoqda. Bu usul o'z ichiga bir qancha metodlarni oladi. Masalan, guruhlar bilan ishlash, test, og'zaki bayon, mustaqil yoki amaliy ish, lug'at bilan ishlash, diktant bellashuv, musobaqa, sayohat, krossvordlarni tuzish va yozish savol-javob va boshqotirmalar hamda boshqalar.

Interfaol metod – ta'lim jarayonida o'qituvchi va o'quvchilar o'rtasidagi faollikni oshirish orqali ularning o'zaro harakati ta'sir ostida bilimlarni o'zlashtirishni kafolatlash, shaxsiy sifatlarni rivojlanishiga xizmat qiladi. Ushbu usullarni qo'llash dars sifati va samaradorligini oshirishga yordam beradi. Uning asosiy mezonlari – norasmiy bahs– munozaralar o'tkazish, o'quv materialini erkin bayon etish, mustaqil o'qish, o'rganish, seminarlar o'tkazish, o'quvchilarni tashabbus ko'rsatishlariga imkoniyatlar yaratilishi, kichik guruh, katta guruh, sinf jamoasi bo'lib ishlash uchun topshiriq, vazifalar berish, yozma ishlar bajarish va boshqalardan iborat.

Interfaollik, bu – o'zaro ikki kishi faolligi, ya'ni bundan o'quv- biluv jarayoni o'zaro suhbat tariqasida dialog shaklida (kompyuter aloqasi) yoki o'qituvchi – o'quvchilarning o'zaro muloqotlari asosida kechadi. Interfaollik – o'zaro faollik, harakat, ta'sirchanlik, o'quvchi – o'qituvchi, o'quvchi – o'quvchi (subyekt – obyekt) suhbatlarida sodir bo'ladi. Interfaol metodlarning bosh maqsadi - o'quv jarayoni uchun eng qulay muhit va vaziyat yaratish orqali o'quvchining faol, erkin, ijodiy fikr yuritish, uni ehtiyoj, qiziqishlari, ichki imkoniyatlarni ishga solishga muhit yaratish. Bunday darslar shunday kechadiki, bu jarayonda birona ham o'quvchi chetda qolmay, eshitgan, o'qigan, ko'rgan bilgan fikr mulohazalarini ochiq oydin bildirish imkoniyatlariga ega bo'ladi. O'zaro fikr almashish jarayoni hosil bo'ladi. Bolalarda bilim olishga havas, qiziqish ortadi, o'zaro do'stona munosabatlar shakllanadi.

Interfaol ta'lim o'z xususiyatiga ko'ra didaktik o'yinlar orqali evristik (fikrlash, izlash, topish) suhbat – dars jarayonini loyihalash orqali muammoli vaziyatni hosil qilish va yechish orqali kreativ – ijodkorlik asosida axborot kommunikatsion texnologiyalar yordamida amalga oshirish metodlarini o'z ichiga oladi.

Zamonaviy pedagogik texnologiyalar asosida darslarni o'tish uchun o'qituvchi, o'quvchi ham puxta tayyorgarlik ko'rishlari kerak. Ya'ni bir mavzuda o'qituvchi ko'rgazmali qurol, rangli rasmlar, tarqatmali qurollar(kartochkalar), kesma harflar, testlar, boshqotirmalar olib kelishi zarur. Jumladan, kesma harflar bilan ishlash 1-sinfda kesma harflardan tovush va harf, bo'g'in, so'z yozishda foydalansa, 2-3-4-sinflarda ulardan so'zlarni to'g'ri yozishga bo'g'in ko'chirishda foydalanadi. Lekin, bu kesma harflar, bo'g'inlar, o'qituvchilardagina emas, balki o'quvchilarda ham bo'lishi lozim. Ular mana shu harflar bilan 2,3 daqiqa ishlashi davomida 5 ta, 6 ta so'zni to'g'ri yozilishini bilib oladilar.

Ona tili fani interfaol darslarda boshqotirma, rebuslardan foydalanilsa, ular o'quvchining tafakkurini charxlaydi, o'ylashga fikr bildirishga o'rgatadi. Bular albatta, oddiydan murakkabga tomon borishi lozim.

Ona tilidan tashkil etiladigan interfaol o'yinlar o'quvchini izlanishga ijodiy faoliyat ko'rsatishga, o'rganilayotgan til hodisalarning mohiyatini aniqlab hukm va xulosalar chiqarishga undaydi. Interfaol o'yinlar har bir o'quvchiga o'zini namoyon etish, fikr-mulohazalarni himoya qilish, topshiriqni shavq-u zavq bilan bajarish imkoniyatini beradi. Har bir shaxsda tarbiyalanish zarur bo'lgan ijodiy sifatlari tezkorlik, sergaklik, qat'iyatlilik, bilimdonlik, mustaqillik, ijodkorlik kabilar ko'pincha ta'limiy o'yinlar orqali rivojlantiriladi. Interfaol metodlar ta'lim tizimini, bilimlarni o'zlashtirish va tez anglash uchun xizmat qiladi.

Shunday qilib, boshlang'ich sinflarda ona tili fanining samaradorligi o'qitish metodini to'g'ri tanlash, ona tili fanining amaliy yo'nalishidan kelib chiqib, ta'lim jarayonida ko'proq o'quvchini o'ylashga, fikrlashga undovchi o'quv topshiriqlarini ishga solish, o'quvchilarda bilish-o'rganish ehtiyojini yuzaga

keltiradigan dars shakllaridan foydalanish singarilar bilan bo'g'liq. O'quvchini ta'lim jarayonining subyektiga aylantirishda ta'limiy o'yinlar hal qiluvchi omillardan sanaladi.

Foydalanilgan adabiyotlar:

1. Mirziyoyev Sh.M. Erkin va farovon, demokratik O'zbekiston davlatini birgalikda barpo etamiz. – T., 2016.
2. O'zbek tilining imlo lug'ati. – Toshkent: O'qituvchi, 2011. [15,19,77,100-b].
3. G'afforova T. Boshlang'ich ta'limda zamonaviy pedagogik texnologiyalar. – Toshkent: Tafakkur, 2012. [55,84-b].

ПЕДАГОГЛАРНИНГ ПЕДАГОГИК КОМПЕТЕНТЛИГИНИ ОШИРИШГА ТАЛАБЛАР

Мейлиева Лобар Нурматовна
Қашқадарё ВХТХҚТМОХМ ўқитувчиси

***Аннотация.** Педагогик маҳорат ва компетентлик ҳар бир ўқитувчининг ўз устида ишлаши, ижодий меҳнати эвазига юзага келадиган натижадир. Педагогик компетентликни ривожлантириш педагогик ва психологик қонуниятларга таянган ҳолда турли шакл ва методлар, махсус дидактик тамойилларни қўллаш асосида таъкил этилади. Мақолада шу хусусида фикр юритилган.*

***Калим сўзлар:** педагогик маҳорат, замонавий технология, педагогик компетентлик.*

***Аннотация.** Педагогическое мастерство и педагогическая компетентность являются результатом, возникающим за счет саморазвития и творческого труда учителя. Развитие педагогической компетентности происходит на основе применения различных дидактических принципов, опирающихся на педагогические и психологические закономерности.*

***Ключевые слова:** педагогическое мастерство, современные технологии, педагогическая компетентность.*

***Annotation.** Pedagogical quality and pedagogical competence is the result which comes from self-developments of the teacher. Development of pedagogical competence occurs on the basis of different forms and methods, special deductive principles implementation, which is based on pedagogical and psychological regularities.*

***Keywords:** pedagogical quality, modern technology, pedagogical competence.*

Ижтимоий-иқтисодий ривожланиб бораётган жамиятимизда таълим тизимини такомиллаштириш йўлида малакали кадрларни тайёрлаш, уларнинг компетентлигини ошириш зарурат даражасига кўтарилди. Бу эса ҳозирги вақтда давр талабига жавоб берадиган мутахассисларнинг нафақат назарий билимларини чуқур ўрганган ҳолда, балки буюк инсоний фазилатларга эга бўлган, муомалага кириша оладиган, ўз ишини пухта эгаллаган моҳир мутахассислар этиб тайёрлашга ҳам катта эътибор қаратилиши лозимлигини кўрсатади. Айниқса, ҳозирги даврнинг бу талаби ўқитувчилар малакасини ва компетентлигини оширишда юксак педагогик маҳорат ва замонавий технологиялар билан куролланган, маданиятли шахс сифатида тайёрлаш кераклигини яна бир бор исботламоқда. Маълумки, узлуксиз таълим тизимини модернизациялаш Ўзбекистон ижтимоий-иқтисодий ривожланишининг энг муҳим муаммоларидан бири ҳисобланади. Шу сабабли республикадаги ҳар бир таълим муассасаси ўзи тайёрлаётган кадрлар сифатини такомиллаштиришга алоҳида аҳамият бермоқда. Педагог кадрлар тайёрлаш бўйича психологик-педагогик маҳорат ўтказиш стратегияси бўлғуси ўқитувчиларнинг касбий маҳорати, маънавий қиёфаси, интеллектуал салоҳиятини ошириш, мавжуд маънавий-маърифий ишларнинг бугунги ҳолатидан келиб чиққан ҳолда таълим босқичлари ўртасида узвийлик ва узлуксизликни таъминлашга хизмат қилади. Чунки педагогик маҳорат ва педагогик компетентлик субъектнинг шахсий-малакавий сифатларини белгиловчи, унинг ижодий тараккий топишига кўмакчи, педагогик жамоанинг муваффақиятини оширувчи восита бўлиб хизмат қилади.

Глобаллашув сари бораётган ҳозирги дунёда давлатнинг халқаро рақобат жараёни шартларига тез мослашуви унинг муваффақиятли ва барқарор ривожланишининг асосий омили ҳисобланади. Бунда юксак тараккий этган давлатларнинг асосий устунлиги – таълим тизимининг ҳолати шахсни ривожлантириш имкониятлари мавжудлигига боғлиқ. Давлатнинг бугунги ва истиқболдаги барқарор иқтисодий ўсишини таъминловчи омиллар ҳам айнан таълим соҳаси ривожланиши ва педагог кадрларни тайёрлашга боғлиқдир.

Ўқитувчилик – инсоният жамияти тарихи бошлангандан эътиборан давом этиб, шу билан бирга, ҳамма вақт жамият ва жамоатчилик томонидан эътиборга лойиқ, эъозлаб келинган касб. Давлатнинг бугунги ва истиқболдаги барқарор иқтисодий ўсишини таъминловчи омиллар ҳам айнан таълим соҳаси ривожланишига бевосита боғлиқдир.

Бугунги глобаллашув даврида замонавий ўқитувчилар компетентлиги қуйидагиларда ўз аксини топади:

- инсонпарварлик;
- коммуникативлик;
- касбий мустақиллик, ишчанлик, ҳиссий барқарорлик, ўз ишига ижодий ёндашиш;
- педагогик техника ва технологиялардан оқилона фойдаланиш;
- нутқ техникаси, ўз товуш, мимика ва гавдасини бошқариш, жамоа ва шахсга таъсир кўрсатиш қобилиятларини такомиллаштириш;
- замонавий фан ва ишлаб чиқаришдаги муаммолар, педагогик, ахборот ва юқори даражадаги технологиялардан хабардор бўлиш ҳамдаулардан зарурларини таълим жараёнига татбиқ этиш ва бошқалар.

Педагогик маҳорат ва компетентлик – педагог шахсининг тажриба орқали орттирган хусусияти, бирор соҳасидаги мослашувчан кўникма ва ижодкорлик асосида ҳосил бўлган касбий кўникмаларининг назарий даражасидир. Бундай сифатлар ёшларни танлаган касбига ҳурмат уйғотиш жараёнидаги касбий ғурурни шакллантиришда хизмат қилади. Шу жиҳатдан баркамол авлод тарбиясида ўқитувчи-тарбиячининг маҳорат эгаси бўлиши муҳимдир. Педагогик маҳорат ва компетентлик касбга нисбатан тавсифнома бериш, таълим жараёнидаги ўзлаштириш савиясини эгаллаш, тарбия жараёнида муайян вазифани бажаришдаги касбий хислатларни таърифлашда қўлланилади. Педагогик маҳорат ва компетентлик ўқитувчидан изланиш, маҳорат – педагогик технологияларни қўллаш билиш, ўз фаолиятини илмий асосда ташкил этишни талаб қилади.

Демак, ўқитувчининг кўп қиррали фаолияти ва унинг қобилияти, зўр санъаткор ва фидойи бўлиши ҳамда ёшларни баркамол инсон қилиб тарбиялаш масаласи давлат сиёсати даражасидаги долзарб масалалардан бири экан, ўқитувчилар педагогик маҳорат ва компетентликни эгаллашлари лозим. Педагогик маҳорат ва педагогик компетентлик барча педагоглар учун қолипдаги иш услуби эмас, балки у ҳар бир ўқитувчининг ўз устида ишлаши, ижодий меҳнати эвазига юзага келадиган жараёндир.

Фойдаланилган адабиётлар:

1. Каримов И.А. Биз келажакимизни ўз қўлимиз билан қураимиз. 7-жилд. – Т.: Ўзбекистон, 1999.
2. Абдуллаева Ш.А., Ахатова Д., Собиров Б. Педагогика. Маълумотнома. – Т.: Фан ватехнологиялар, 2011. – 276-б.
3. Очиллов М. Янги педагогик технологиялар. – Қарши: Насаф, 2006. –8-б

ТЕХНОЛОГИЯ ФАНИНИЎҚИТИШДА STEM ТАЪЛИМИЙ ЁНДАШУВИ

Санаев Азамат

Қашқадарё ВХТХҚТМОҲМ “Амалий фанлар ва мактабдан ташқари таълим” кафедраси ўқитувчи

Аннотация. *Технология фанини ўқитишда STEM таълимий ёндашуви” деб номланган ушбу мақолада технология фани дарсларида STEM таълимини жорий этиш замон талаби эканлиги, унинг афзалликлари ҳақида маълумотлар берилган.*

Калим сўзлар: *STEM, технология, инновация.*

Аннотация. *Эта статья, озаглавленная «Образовательный подход STEM в технологии обучения», предоставляет информацию о преимуществах внедрения обучения STEM на уроках технологии.*

Ключевые слова: *STEM, технология, инновация.*

Annotation. *Technology subject in learn STEM education” called this in article technology subject at lessons STEM education to introduce serendipitous demotes, its about advantages reference given.*

Keywords: *STEM, technology, innovation.*

Ўзбекистон Республикаси Президентининг 2018 йил 5 сентябрдаги “Халқ таълими тизимига бошқарувнинг янги тамойилларини жорий этиш чора-тадбирлари тўғрисида”ги ПҚ-3931-сонли қарори билан тасдиқланган “2018-2021 йилларда Ўзбекистон Республикаси халқ таълими тизимини янада такомиллаштириш бўйича чора-тадбирлар дастури”нинг II бўлим, 11-бандида -умумий ўрта таълимнинг янги давлат таълим стандартлари ва ўқув дастурларини такомиллаштириш ва шу билан бирга STEM (фан, технология, муҳандислик ва математика) таълимини босқичма-босқич амалиётга

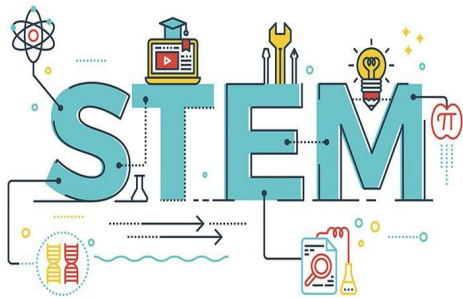

жорий этиш белгилаб берилган. Мазкур вазифаларни бажариш учун, аввало, таълим иштирокчилари – педагоглар, методистлар, ўқувчилар, оналар ва бошқалар STEM таълими йўналишида ўтказиладиган халқаро тадқиқотлар ҳақида маълумотларни билиши ҳамда уларни амалиётда қўллаш учун малакаларга эга бўлишлари зарур бўлади.

Ҳозирги вақтда технологик инқилоб мавжуд.

Юқори технологияли маҳсулотлар ва инновацион технологиялар замонавий жамиятнинг ажралмас

қисмига айланмоқда. Замонавий мактабларда робот дизайни, моделлаштириш ва дизайн лойиҳалаштириш ишлари етакчи ўринни эгалламоқда. Мамлакатимизнинг рақобатбардошлигини ошириш учун кўпроқ техник таълим талаб этилаётганлиги долзарб муаммолардан ҳисобланади. Бугунги кунда STEM таълими жамият ва давлатнинг ривожига катта ҳисса қўшадиган юқори малакали мутахассисларни тайёрлаш имконини бермоқда. Маълумки, замонавий таълим тизими, анъанавий таълимдан фарқли ўлароқ, амалиётда ўрганилаётган илмий-назарий ва методик услубни кундалик ҳаётда қандай қўллаш мумкинлигини кўрсатишга имкон берадиган аралаш муҳит ҳисобланади. Математика ва физика билан бир қаторда ўқувчилар робототехника ва дастурлашни ўрганадилар. Бу жараёнда ўқувчилар аниқ ва табиий фанлардан олган билимларини амалиётдаги натижасини шахсан кўриб турадилар. STEM таълимининг муҳимлиги шундаки, ҳақиқий фан соҳасида таълим сифатининг пастлиги, моддий-техника базани етарли даражада эмаслиги, ўқитувчилар ва ўқувчиларнинг суст мотивацияси – буларнинг барчаси таълим тизимининг энг катта муаммосидир. Шу билан бирга, босқичма-босқич ривожланиб бораётган давлатимиз юқори технологиялар соҳасидаги фанларнинг турли хил таълим йўналишлари бўйича юқори малакали мутахассисларни тайёрлашни талаб қилади. Шу муносабат билан, бугунги кунда STEM таълими биринчи ўринда туради. Бу эса келажакда технологик жараённи ривожлантириш ва мамлакатимизда илмий ва муҳандислик кадрларга бўлган эҳтиёжни қопланишига ёрдам беради. STEM атамаси илк бор АҚШда мактаб дастурига киритилган бўлиб, ўқувчиларнинг илмий-техника йўналишларидаги компетенцияларни ривожлантиришга қаратилган. Кейинчалик бу йўналиш кенгайтирилиб, атамага қўшимча ҳарфлар киритилди. Жумладан, унга “R” – robotics – робото-техникани қўшиб, STREAM деб “A” - art - санъатни қўшиб, STEAM деб атала бошланди. Бугунги давр талаби дунё таълими олдида катта вазифани қўймоқда. Бу эса ўқувчиларни жамиятда яшашга тайёрлай олиши керак. STEM таълимий ёндашуви ўқувчиларга дунёни тизимли равишда ўрганишга, атрофда рўй бераётган жараёнларни мантикий мушоҳада қилишга, улардаги ўзаро алоқани англаб етишга, ўзи учун янги, ноодатий ва қизиқарли нарсаларни очишга имкон беради.

Юқорида келтирилган маълумотлардан хулоса қиладиган бўлсак, қандайдир янгиликни кутиш орқали ўқувчиларда қизиқувчанликни ривожлантиради. Ўзи учун қизиқарли масалани аниқлаб олишни, унинг ечимини топишнинг ҳар хил усуллари ишлаб чиқишни, натижаларини танқидий баҳолашни, фикрлашни муҳандислик стилини шакллантиришга олиб келади. Жамоавий фаолият олиб бориш кўникмаларини шакллантиради. Буларнинг барчаси ўқувчи ривожланишининг юқори босқичга кўтарилишини ва келажакда тўғри касб танлашга замин яратади.

Фойдаланилган адабиётлар:

1. Мирзиёев Ш.М. Буюк келажакимизни мард ва олижаноб халқимизбилан бирга қураимиз. – Т.: Ўзбекистон, 2017.-488 б.
2. Шарипов Ш.С., Қўйсинов О.А., Абдуллаева Қ. Технология: Умумий ўрта таълим мактабларининг 7-синфи учун дарслик. – Т.: Шарқ, 2018.-240 б.
3. Шарипов Ш.С., Қўйсинов О.А., Эргашев Ш.Т., Тоҳиров Ў.О. Технология фанини ўқитишда инновацион технологиялардан фойдаланиш. // Ўқитувчилар учун методик қўлланма.–Т.: Муҳаммад полиграф МЧЖ, 2018.-80 б.
4. www.uzedu.uz.
5. www.eduportal.uz.
6. www.ZiyoNet.uz.

BOSHLANG'ICH TA'LIMDA INTEGRATSIYALASHGAN DARSLARNI O'ZIGA XOS XUSUSIYATLARI

*Mirzayeva M. Qashqadaryo viloyati
Qarshi shahar 35-umumiy o'rta ta'lim maktabi*

Аннотация. Мақолада инновацион технологияни шакллантириши, ундан самарали фойдаланиши орқали таълим сифатини оширишнинг замонавий шакл ва усуллари аниқлаш йўллари кўриб чиқилган ҳамда амалий аҳамияти кўрсатилган.

Калим сўзлар: инновацион технология, мантиқий фикр, касбий компетентлик, интерфаол методлар, интеграция.

Аннотация. В статье рассмотрены пути формирования инновационной технологии, определения современных форм и методов повышения качества образования с помощью ее эффективного использования, а также показана ее практическая значимость.

Ключевые слова: инновационная технология, технологии развития критического мышления, профессиональная компетентность, интерактивные методы, интеграция.

Annotation. In clause (article) ways of formation of innovationc technology, definition of modern forms and methods of improvement of quality of formation (education) with the help of its (her) effective utilization are considered, and also its (her) practical importance is shown.

Keywords: innovation technology, critical thinking development technologies, professional competence, interactive methods.

Har bir avlod oldida insoniyat yaratgan jamiki boyliklarni, bilimlarni o'rganish, o'zlashtirish va rivojlantirish vazifasi turadi. Hayot taraqqiyoti va jamiyat rivojinishini usiz tasavvur etib bo'lmaydi. Bu vazifani amalga oshirishning birdan – bir yo'li ta'lim tizimini tinmay takomillashtirib borish orqali yosh avlodni ilm-fan asoslari bilan chuqur qurollantirishdir (Ta'limni integratsiyalashning asosiy maqsadi - boshlang'ich maktabdayoq tabiat va jamiyat haqida yaxshi tasavvur asoslarini qo'yishi va ularning rivojlanishi qonunlariga o'z munosabatlarini shakllantirishdir). Zero, ilm olish yo'lidagi izlanish insonning e'tiqodi va dunyoqarashini shakllantiradi, ma'naviy-axloqiy kamolot sari yetaklaydi. "Ta'lim to'g'risida"gi Qonunda ta'limning ravnaqi, uning insonparvarligi, ilmiyligi, dunyoviyligi bilim olish uchun imkoniyat yaratishi bilan belgilanishi bejis emas.

Boshlang'ich ta'lim davlat qonunini hayotga tatbiq etish muhim hisoblanadi va unda ona tilinio'qitish asosiy o'rin egallaydi. Ona tili dasturi quyidagilarni o'z ichiga oladi: savod o'rgatish, sinfdan tashqari o'qish va nutq o'stirish, sinfda va sinfdan tashqari o'qish, fonetika, grammatika, imlo va nutq o'stirish.

Bu bo'lim materiallarini birlashtiruvchi asosiy prinsip nutq o'stirish hisoblanadi. Nutq o'stirish boshlang'ich sinf ona tili ta'limida aniq amaliy yo'nalish beradi va bolalarga ongli o'qish, o'qiganlarini ravon gapirish va yozishga o'rgatadi. Boshlang'ich sinf ona tili ta'limi o'quvchilarda nutq faoliyatining asosiy turlarini o'stirish bilan bir qatorda, quyidagi muhim masalalarni ham hal etishni ko'zda tutadi:

- bolalarda axloqiy va estetik tasavvurlarni shakllantirish;
- bolalarga atrof- muhit, kishilar, tabiat va jamiyat haqida tushuncha berish;
- nafosat hissini tarbiyalash;
- mantiqiy tafakkur yuritishga o'rgatish;
- o'quv mashg'ulotlariga bilim manbayi bo'lgan kitobga qiziqish uyg'otish.

Ona tili o'qitishning mazmuni va metodlari dastur talab qilgan holda puxta bilim berish, ko'nikma va malaka hosil qilishga ko'maklashishi lozim.

Tabiatshunoslik fanining vazifasi esa, bolalarning fanlar va tabiat hodisalari, ijtimoiy hayot haqidagi tasavvurlarini kengaytirish, sistemaga solish, ularning axloqiy ko'nikmalarini boyitish, odamlar hayoti va mehnatiga qiziqish uyg'otish, oila, maktab va jamoat joylarida o'zini to'g'ri tutish ko'nikmalarini shakllantirishdir.

Darslikni o'rganishda asosiy e'tibor tabiatga, oila a'zolariga nisbatan muhabbat va g'amxo'rlik, inson mehnati bilan yaratilgan narsalarni ehtiyotlab saqlash, mehnatni qadrlash, ona Vatanni sevish, uyda va maktabda ijtimoiy foydali mehnatga qiziqish hislarini tarbiyalashga qaratilgan.

Fanni o'rganishdagi ta'lim jarayonini tashkil qilishning mazmuni, shakli, uslublari integratsiyasi ta'minlanadi. Masalan, "Ona tabiat" bo'limini o'rganish o'quvchilarni ekskursiyalar, o'quv sayrlari, amaliy ishlarni tashkil qilishda alohida obyekt va hodisalarni bevosita kuzatish jarayonida tabiat bilan tanishtirishni nazarda tutadi. O'qituvchi tabiatshunoslik kursining barcha mavzulari o'zaro bog'liqligini, har bir keyingi mavzu oldingisi asosida tuzilganligini hamisha e'tiborga olishi kerak. Shuningdek, o'quvchilarning tabiat

mavzusini o'rganishi ma'lum bir ma'noda boshqa dars va boshqa fanlarga ham o'tadi. Demak, boshlang'ich sinflarda tabiatshunoslikning butun kursi integratsion va fanlararo aloqalar hisobidan tuzilgan.

O'qituvchi tabiatshunoslik kursining barcha mavzulari o'zaro bog'liqligini, har bir keyingi mavzu oldingisi asosida tuzilganligini hamisha e'tiborga olishi kerak. Shuningdek, o'quvchilarning tabiat mavzusini o'rganishi ma'lum bir ma'noda boshqa dars va boshqa fanlarga ham o'tadi. Demak, boshlang'ich sinflarda tabiatshunoslikning butun kursi integratsion va fanlararo aloqalar hisobidan tuzilgan. Ona tili darslarida tabiatni sevish, uni asrash kerakligi haqida bolalar bilan suhbat o'tkaziladi. So'ng o'quvchilar mavzuni mustahkamlash uchun "Oltin kuz", "Bahor" rasmlari bo'yicha jurnallardagi suratlar, tabriknomalardan foydalanib insho yozishadi.

Og'zaki nutq o'zlashtiruvchi jarayonda, xoh o'qish, xoh ona tili darsi bo'lsa-da, ravon nutq o'rgatiladi. Mavzuni o'tayotganda bolalarga tabiatga mehr uyg'otishda insholar yordam beradi.

Ona tili darsligining tahlilida tabiatga oid bilimlarning berilishini kuzatamiz:

2-sinf "Ona tili" darsida:

1. *23-mashq* (11-bet). Rasmlarga qarang. Bittadan bo'g'in qo'shib, so'z tuzing va yozing. Rasmda bulbul, chumchuq, tuxum, uzum tasvirlangan. Bulbul so'zining "bul" bo'g'ini, chumchuq so'zining "chum" bo'g'ini, tuxum so'zining "xum" bo'g'ini, uzum so'zining "zum" bo'g'ini keltirilgan. O'quvchilar bo'g'inlarga bo'g'in qo'shadilar, so'zlar hosil qiladilar. Shu so'zlar ishtirokida gaplar tuzadilar. Bu mashq orqali o'quvchilar tabiatdagi qushlar, mevalar bilan tanishadilar. Tabiat hodisalari, qushlar, o'simliklar haqida topishmoqlar berilgan:

*Nima ekan bu qush nomi,
Sevar to'qay, o'rmonni.
Qo'shiq aytarkan kuk-ku,
Shu sababdan nomi..... (kakku)*

*-Bir otasi, bir onasi,
Necha yuz ming bolasi. (oy, yulduz, quyosh)*

*- Usti yo'l-yo'l, sariq, ko'k,
Beqasamga o'xshaydi.
Shirinligi til yorar,
Hidi o'tkir, bo'yi past. (handalak)*

O'qituvchilar integratsiyadan ko'pincha butun dars bosqichlarida emas, balki uning biron bosqichida foydalanishadi. Ya'ni darsning muayyan qismigina integratsiyalashadi. Shu usul bilan tabiatshunoslik xususiyatiga ega axborotlar lug'at boyligi bilan keng ishlashda imkon yaratadi. U yoki bu so'zni tilshunos nuqtayi nazari bilan ham, tabiatshunos nuqtayi nazari bilan ham talqin etish mumkin. Bu ona tili va tabiatshunoslik fanlari integratsiyasiga zamin yaratadi.

Foydalanilgan adabiyotlar:

1. O'zbekiston Respublikasining "Ta'lim to'g'risida"gi Qonuni. Barkamol avlod – O'zbekiston taraqqiyotining poydevori. – Toshkent, 1997.
2. Kadrlar tayyorlash milliy dasturi. Barkamol avlod – O'zbekiston taraqqiyotining poydevori. – Toshkent, 1997.
3. O'zbekiston Respublikasi Vazirlar Mahkamasining "Umumiy o'rta va o'rta maxsus, kasb-hunar ta'limining davlat ta'lim standartlarini tasdiqlash to'g'risida"gi 187-sonli Qarori. 2017-yil 6-aprel.
4. Hasanboyev J. Pedagogika fanidan izohli lug'at. – T., 2008.

BOSHLANG'ICH TA'LIMDA INNOVATSION TEXNOLOGIYALARNING AHAMIYATI

*Misirova Maxfirat Achilovna
Sirdaryo viloyati Guliston shahar 15-umumta'lim
maktabining boshlang'ich sinf o'qituvchisi*

Annotatsiya. Ushbu maqolada boshlang'ich sinflarda dars faoliyatida innovatsion texnologiyalarning o'rni, dars jarayonida to'g'ri qo'llash usullari yoritib berilgan.

Kalit so'zlar: innovatsion texnologiya, didaktik texnologiya, yangicha fikrlash, sifatli ta'lim, ko'nikma hosil qilish.

Аннотация. *Этой статье освещена роль инновационных технологий, применения в начальной школе в течение курса операций.*

Ключевые слова: *инновационные технологии, дидактические технологии, инновационное мышление, качественное образование, развитие навыков.*

Annotation: *In this article, primary school classes during the course of operations in the role of innovative technologies, the application of direct light.*

Keywords: *innovative technology, didactic technology, innovative thinking, quality education, skills development.*

Bola shaxsi shakllanishida boshlag'ich sinf davri eng muhim davr hisoblanadi. Boshlang'ich sinf o'quvchilari ishonuvchan, tashqi ta'sirga beriluvchan bo'ladilar. Ularda ijobiy hissiyotlar, fazilatlarini tarkib toptirish, yuksak axloqiy me'yorlarni shakllantirishda asosiy mas'uliyat boshlang'ich sinf o'qituvchisining zimmasiga tushadi. Bolaning mazkur yosh davrida o'qituvchining har bir gapi, har bir xatti-harakati, ta'sir ko'rsatish uslubi bola uchun haqiqat me'zoni vazifasini bajaradi. Chunki, o'quvchilar o'qituvchilarga qattiq ishonadilar, ularning fikr-mulohazalariga quloq soladilar, talablariga hamisha amal qiladilar. Boshlang'ich sinfda dars beradigan o'qituvchida didaktik qobiliyatlar bo'lishi kerak. Bu bolalarga o'qish jarayonida ular uchun murakkab hisoblangan yozish, harflarni talaffuz qilish, takrorlash, bo'g'inlarni qo'shib o'qish kabi vazifalarni aniq va ravshan tushuntirib, oson qilib yetkazib berish deganidir.

Ayniqsa, maktabga endi qadam qo'ygan o'quvchi o'qituvchisidan dalda kutgan paytda uni qo'llab-quvvatlaydigan, unga yoshiga mos tarzda o'quv jarayonini olib boradigan insonga muxtojlik sezadi. Mutolaa jarayoni, harflarni yozishni o'rganish, sonlar ustida arifmetik amallarni bajarishni shakllantirish jarayonlarda o'quvchi uchun madad va ko'mak bera oladigan o'qituvchi o'z didaktik qobiliyatini oqilona tashkil etishi orqali bolaning o'qish faoliyatidagi yutug'iga zamin yaratadi. Demak, bola ruhiyatida xavotirlanish, qo'rquv, xadixsirash kabi holatlar kechayotgan ana shu davrda o'qituvchi o'quvchilarning ma'naviyatiga ta'sir ko'rsatishi, ijobiy xis-tuyg'ulari va ezgu-niyatlarini qo'llab-quvvatlashi muhim omil hisoblanadi.

Bugungi kunda darslarda innovatsion texnologiyalarni keng joriy etishni hayotning o'zi taqozo etmoqda. "Innovatsiya" so'zi lotinchadan kelib chiqqan, uning tarjimai yangilanish, o'zgartirish, yangilik kiritish degan ma'noni bildiradi.

O'qituvchi o'quvchini faollashtiradigan, o'zi va o'rganuvchi uchun qulay bo'lgan yo'llarni, o'qitish shakllarini izlaydi, ularni takomillashtiradi. Shu boisdan ham «pedagogik texnologiya», «didaktik texnologiya», «ta'lim texnologiyasi» atamalarini qatoridan «pedagogik innovatsiyalar» atamasi mustahkam o'rin olmoqda.

Mustaqil O'zbekistonimizda yangi Davlat ta'lim standartlari asosida ta'lim va tarbiya jarayonini tashkil etishga qaratilgan hozirgi kunda o'qituvchi faoliyatiga, uning pedagogik mahoratiga alohida e'tibor berilmoqda. Ta'lim jarayonida faoliyat ko'rsatayotgan o'qituvchilarning pedagogik fikrlashida o'rin ola boshlagan pedagogik texnologiyani dars jarayonida qo'llashga oid tavsiyalar o'qituvchilar uchun juda zarur. Ayniqsa, hamkorlikka asoslangan, o'quvchilarning faolligini oshirishga mo'ljallangan o'quvchilarni boshqalarni fikrini eshitish, tushunish, hurmat qilish, o'zgaralar manfaatlarini bilan hisoblashishi, ularga o'rgatish, ta'sir qila olish o'zining va boshqalarning "men"ligini sezish, his qilish, o'zini boshqarish, fikrini aniq, lo'nda va puxta bayon eta olishga, ishlatishga qaratilgan "interfaol" o'qitish usullari tez sur'atlar bilan rivojlanib ijobiy samara bermoqda. O'qitishda foydalanib kelinayotgan interfaolmetodlar o'quvchilar o'rtasida raqobat muhitini vujudga keltirib, o'quvchilarni harakatchanlikka boshlab ruhlantiradi natijada o'quvchilar hamkorlikka o'rgana boshlaydi. Har qanday interfaol metod to'g'ri va maqsadli qo'llanilganda o'quvchilarni mustaqil fikrlashga o'rgatadi.

Yangi pedagogik texnologiya ta'lim tizimining ratsional yo'llarini ishlab chiqaruvchi jarayon bo'lib, unda o'qituvchi asosiy ma'sul shaxs hisoblanadi. Chunki, uning asosiy vazifasi axborotni o'quvchilarga tez, aniq va tushunarli tarzda yetkazib berishdan iboratdir. O'quvchilarni yangiliklarni qabul qilishlari va bunga moyilliklari hamda fe'l-atvori har-xil bo'lishiga qaramay o'qituvchi o'quvchilarni mustaqil fikrlash, mushohada qilish, xulosa chiqarishga o'rgatishi lozim. Bunda o'quvchi asosiy harakatlanuvchi kuch bo'lib, o'qish, mutoala qilish, chizma chizish, proyektsiyalarni, formulalarni tushunib, asboblarni ishlata olishi, bir birlari bilan do'stona munosabatda bo'lib oldilariga qo'yilgan muammolarni yechishda bir birlariga yordam berish ularning asosiy vazifalari hisoblanadi.

Ta'lim tizimida sodir bo'layotgan o'zgarish va yangilanishlar o'quvchilarga yangi bilim, ko'nikma va malakalarini berish bilan bir qatorda, yoshlarimizni o'ziga va boshqa insonlarga, jamiyatga, davlatga, tabiatga nisbatan o'zgarishini, vatanparvarlik g'oyalarini ongiga va qalbiga singdirishini ham ko'zda tutadi.

Ta'lim jarayoni o'quvchi shaxsiga yo'naltirilishi dolzarb masalaga aylanmoqda. Mahoratli pedagog o'quvchining maktabdagi birinchi kundan boshlab, u bilan shaxsni rivojlantiradigan dialog tarzida muloqot

qilib, unga maqsad, istak, fikrlar bildiradi. Bunda pedagog shunday ta'sir etadiki, huddi o'quvchi bu tuyg'u, emotsiya, fikrlarga egaday. O'quvchining rivojlanishi bilan birga o'qituvchi munosabati o'zgaradi - pedagogik ta'sir obyektidan o'quvchi asta - sekin o'zini rivojlanishga yo'naltira oladigan ijodiy shaxsga aylanadi.

Pedagog o'quvchilarga faqat o'quv masalalarini emas, balki shaxsiy masalalarini hal qilishda ham yordam berishi kerak.

Bunda o'quvchining ehtiyoji, moyilligi, qiziqishi, faolligini oshiruvchi o'yinli texnologiyalardan vosita sifatida keng foydalanish muhim ahamiyat kasb etadi. O'yin o'quvchini ta'limda g'alabaga erishishda qiziqishini orttiradi va unda kuchli motivatsiya hosil qilish imkoniyatiga ega. O'quvchini tez harakat qilishga, chaqqonlik, topqirlik, topshiriqlarni aniq, vaqtida bajarishga o'rgatadi, unda qonun-qoidalarga rioya qilish ko'nikmalari shakllanadi. O'quvchining faolligi rivojlantirilib, bilimga bo'lgan ishtiyoqi oshadi. Bunda o'quvchilarda o'zaro hamkorlik, ijodkorlik, bir-biriga qayg'urish va o'zaro hurmat kabi odatlar rivojlantiriladi. Ularda tashqi dunyoni tasavvur etish, erkin fikr yuritish, emotsional faollik va o'zaro muloqotga kirishuvchanlik vujudga keladi.

O'quvchilar o'zaro bir-birlariga yordam berishga harakat qiladilar. Ularda o'yin davomida olgan bilimlarini amaliyotda qo'llash ko'nikmalari paydo bo'ladi. O'yin faoliyati yaxshi xislatlarni hosil qilish asosida mustaqillikni o'rgatadi.

Shu sababli, o'yin vositasida ta'lim jarayonini tashkil etish voqea-hodisa, mazmunini tushunish, o'rganish, o'zlashtirishni kafolatlaydi.

O'yin o'quvchini o'ylashga, topqirlikka, ziyaklikka, mantiqiy fikr yuritishga o'rgatadi. Shuningdek, bilishga o'rganish ehtiyojini tug'dirib, yangi o'zgarishlarga boshlaydi, tashqi olam bilan muloqot qilishga yangi imkoniyatlarni ochib beradi, organizmdagi yaxshi energiyalarni hosil qiladi va tiklaydi. Ya'ni, o'yin doimiy o'zlikni saqlab turuvchi ta'limiy jarayondir. O'quvchini o'yinga jalb etish keyingi mehnat va hayotiy faoliyatga tayyorlovchi vositadir.

O'yinlar:

- yakka-individual, juftli, guruhli, ommaviy o'yinlar;
- jismoniy, intellektual musobaqaga asoslangan, ijodkorlikka yo'naltiruvchi o'yinlar, didaktik o'yinlar,

konstruksiyali, kompyuterli va boshqa turda bo'lishi mumkin.

O'qituvchi - pedagog o'z oldiga qo'yilgan murakkab, mas'uliyatli va dolzarb vazifalarni bajarish uchun hamda ta'lim-tarbiya jarayoniga bo'lgan yangicha qarashlarni shakllantirishi uchun quyidagi xislatlarga ega bo'lishi kerak;

- zamonaviy, ilmiy va madaniy taraqqiyotning mohiyatini chuqur tushuna bilishi;
- dunyo va inson haqidagi bilimlar tizimini chuqur va keng nuqtayi nazarda anglashi;
- axborot ta'lim texnologiyalarini va o'qitish vositalarini ta'lim berishda tatbiq etishi;
- internet tarmog'i to'g'risida tushunchaga ega bo'lishi va undan o'z bilimini oshirishda foydalana

olishi;

- pedagogik mehnatining samaradorligini tahlil etish yo'llarini bilishi va o'ziga o'zi baho bera olishi;
- oilaviy ta'lim tarbiya muammolari bo'yicha tassavurlarini rivojlantirishi;
- dars jarayonida pedagogik texnologiyalardan unumli foydalanish yo'llarini bilishi;
- o'quvchilarning fikrlashlari va bir-birlari bilan fikr almashishlari hamda do'stona muhit yaratish

uchun sharoit yaratishi;

- texnik vositalar va o'quv vositalardan foydalanish yo'llarini bilishi;
- bolalarning barkamol inson bo'lib yetishishida o'zining izlanishlari, ijodkorligi, tashabbuskorligi

hamda betinim mehnatlari orqali ta'lim-tarbiya berish kabilar.

Har bir dars bola qobiliyatining uchqunlarini alangalata oladigan kichik ixtiroday o'tishi zarur. Atrofdagi olam va o'zini anglashdagi kichik yutuqlar ham butun o'quv faoliyatini g'aroyib va maftunkor qiladi. Bolalar uchun sinfdoshlari oldida o'zini ko'rsata olishi, nimalarga qodirligini isbotlay olishi juda muhim qirra hisoblanadi. Bunga erishish har bir pedagogning vazifasidir.

Foydalanilgan adabiyotlar:

1. Davletshin M.G. Zamonaviy maktab o'qituvchisining psixologiyasi. – T.: O'zbekiston, 2013.
2. Ishmumammedov R. Innovatsion texnologiyalar. – Toshkent, 2008.
3. Yuldoshev J.G. Interfaol ta'lim sifat kafolati. – Toshkent, 2008.
4. Madraximov A., Boynazarov F. Innovatsiya jarayoni. – Toshkent, 2007.

ЎҚУВЧИ ШАХСИ РИВОЖЛАНИШИДА ТАРБИЯВИЙ ТАЪСИРНИНГ ПСИХОЛОГИК АҲАМИЯТИ

*Носирова Н. Миришкор тумани
12 – умумий ўрта таълим мактаби
бошланғич синф ўқитувчиси*

Аннотация. Ушбу тезисда таълим-тарбия жараёнининг самарадорлиги ва унга таъсир этувчи омиллар, болаларда ўқитувчи ва тарбиячига хос касбий ва шахсий сифатларни тарбиялаш каби масалалар ёритилган.

Аннотация. В данной диссертации рассматривается эффективность образовательного процесса и факторы, влияющие на него, а также развитие профессиональных и личностных качеств учителя и воспитателя у детей.

Аннотация. Жамият тараққиётининг барча босқичларида ҳам давр талабига муносиб бўлган ёш авлодни тарбиялаш муаммоси ҳамиша долзарб аҳамиятга молик бўлиб келган.

Тарбия боланинг ижтимоий муҳитда ўз ўрнини топишни ўрганиши ҳамда инсоннинг ҳаётий кўникма ва малакаларга эга бўлишидир. Таълим жараёнининг марказида шахснинг билиш ва англаш жараёни, унинг қобилияти, илм ўрганиши ётса, ундан фарқли ўлароқ тарбия инсонни шахс сифатида шаклланишига, унинг дунёқараши ва жамиятга муносабатига қаратилади. Тарбия - бу алоҳида жараён эмас, балки ўқитишнинг бир томони бўлиб, у билан умумий ва фарқли томонларга эгадир. Билим бериш ва тарбияга, асосан, инсоннинг ижтимоий кўникма олиш механизмининг ўзига хос жиҳатларини киритиш мумкин. Тарбия жараёнида шахснинг сифат ва хоссаси, ижтимоий хулқ-атвори ва шакллари назарда тутилса, ўқитишда билим, кўникма ва малакалар инобатга олинади.

Юксак тафаккур намоёндаларининг, хусусан, файласуфларнинг рисолаларида ҳамда бадий адабиётнинг йирик вакиллари асарларида ижтимоий-сиёсий ва ахлоқий таълимотларга, айниқса, кенг ўрин берилган. Шуни алоҳида таъкидлаш лозимки, ўтмишда ахлоқшунослик соҳасида ижод қилиб, шу фан тараққиётига салмоқли ҳисса қўшган мутафаккирларимиз талайгина.

Абу Наср Форобий болаларни ахлоқли, назокатли қилиб тарбиялашда мусиқа билимининг аҳамияти ҳақида бундай дейди: – “Бу фан шу маънода фойдалики, кимнинг феъл-атвори мувозанатни йўқотган бўлса, у тартибга келтиради, камол топмаганларни камолга етказди ва мувозанатли бўлганларни мувозанатини узоқ муддатга сақлайди. Мусиқа руҳни даволайди, унинг созларининг таъсири билан руҳий қувватлар ўз субстанциясига уйғунлашади ва тартибга, мувозанатга келади”.

Форобий ўзининг “Исо-ал-улум” китобининг охириги бўлимида: “Инсон ақли фақат билим билан чекланмайди, балки одат ва қарашларни ўзининг мақсадларига бўйсундира олиши ва йўналтириши, ўзгартириши ҳам мумкин”, – деб ёзади. Унинг фикрича, ҳар бир киши билимларни яхши эгалламоғи, яхши ва баркамол тарбия олмоғи, энг яхши фазилатларга эга бўлмоғи керак. Форобий фикрича, кишидаги туб ғоя – саодат. Тарбия воситаси билан болаларда ҳосил қилинадиган барча инсоний, ахлоқий фазилатлар шунга қаратилмоғи керак.

Болалик ва мактаб ёшида шахс тарбиянинг ҳал қилувчи таъсири остида таркиб топади. Тарбия махсус фаолият сифатида муйаян дастурнинг, англаб олинган мақсаднинг мавжудлиги билан таъсир кўрсатишнинг махсус ишлаб чиқилган ва асослаб берилган воситалари, шакллари ҳамда методларининг тасодикий ёки стихияли таъсирларидан ажралиб туради. Маълумки, тарбиянинг энг муҳим вазифаси ёш авлодда мустаҳкам эътиқод ва ҳистуйғулар ҳамда уларга асосланган маънавий хулқ-атворни ҳосил қилишдир. Бу вазифани шахсни фаол ва муайян мақсадни кўзлаган ҳолда, шунингдек, боланинг индивидуал хусусиятларини ҳисобга олган тақдирдагина ҳал этиш мумкин.

Машҳур олим Гербарт тарбия мақсадини белгилаб олишга катта аҳамият берган. У тарбиянинг мақсад ва вазифаларини яхши фазилатли кишини таркиб топтиришдан иборат, деб ҳисоблайди. Гербарт тарбия ишида ақлий таълимга тарбиянинг энг катта ва асосий воситаси деб билиб, таълимсиз тарбия бўлмайди деб ҳисоблаган.

Тарбия узлуксиз равишда таълим билан биргаликда, аввало, оилада, кейинчалик таълим-тарбия муассасаларида бериб борилади. Шахснинг қарор топишини энг муҳим вазифаси болада ахлоқ талабларига жавоб берадиган эътиқод ва идеалларни таркиб топтиришдир. Бола шахсининг шаклланишидаги жараёнда юзага келган ахлоқий эътиқод ва идеаллар системаси, яъни унинг маънавий онгига ҳукмронлик қилувчи, унинг ижтимоий фаоллигини белгилаб берувчи омилга айланади.

Шахснинг ижобий йўналишини таркиб топтириш учун мактаб болаларини барча вазият ва ҳолатларда тўғри йўл тутишини исташи ҳамда тўғри йўлдан бориши учун унинг нима қилишини билиши, ўзи ҳам тўғри хулқ-атворли бўлишни машқ қилиши зарур.

Юқорида айтилган фикрлардан ўқитувчилар ва ота-оналар ўзларига ҳамда ўз хулқ-атворларига нисбатан жуда қаттиқ талаблар қўйиши, ўнлаб болаларнинг синовчан кўзлари, уларнинг кузатиб турганликларини ҳеч қачон унутмасликлари керак.

Конфуций: “Эскини ўзлаштирган ва янгини тушунишга қодир инсонгина тарбиячи бўла олади”, – деган эди. Мустақилликнинг дастлабки йиллариданок бутун мамлакат миқёсида таълим-тарбия, илм-фан, касб-хунарга ўргатиш соҳаларини ислоҳ қилишга ниҳоятда катта зарурат сезила бошлади. Бугунги кунда тарбия жараёнида ҳам қатор ўзгаришлар амалга оширилмоқда. Шунини таъкидлаш лозимки, маърифат халқимиз, миллатимиз қонидадир. Анъанавий шарқона қарашга кўра, маърифатлилик фақат билим ва малака эмас, айти пайтда чуқур маънавият ва гўзал ахлоқ **дегани хамдир**.

Хулоса қилиб айтганда, ёшларнинг маънавий-ахлоқий тарбияси билан оила, маҳалла, таълим муассасалари, оммавий ахборот воситалари, ҳуқуқни муҳофаза қилувчи ташкилотлар, илмий-педагогик кадрлар шуғулланадилар. Тарбия жараёнида барча иштирокчиларнинг баҳамжиҳатлик билан олиб борадиган ишларигина, ўзининг ижобий натижаларини бериши мумкин.

Фойдаланган адабиётлар:

1. Ўзбекистон Республикасининг “Таълим тўғрисида”ги Қонуни. Баркамол авлод – Ўзбекистон тараққиётининг пойдевори. – Тошкент, 1997.
2. Кадрлар тайёрлаш миллий дастури. Баркамол авлод – Ўзбекистон тараққиётининг пойдевори. – Т., 1997.
3. Ўзбекистон Республикаси Вазирлар Маҳкамасининг “Умумий ўрта ва ўрта махсус, касб-хунар таълимининг давлат таълим стандартларини тасдиқлаш тўғрисида”ги 187-сонли Қарори. 2017 йил 6 апрель.
4. Ҳасанбоев.Ж ва б. Педагогика фанидан изоҳли луғат. – Тошкент, 2008.

ILG‘OR PEDAGOGIK TEXNOLOGIYA VA INTEGRATSIYA ASOSIDA O‘QISH DARSLARINING NOAN‘ANAVIY USULLARI

*Nosirova Vasila Shuhratovna
Qashqadaryo Kasbi tuman 38-maktab
boshlang‘ich sinf o‘qituvchisi*

***Annotatsiya.** Ilg‘or pedagogik texnologiya va integratsiya darslarni tashkil etishda noan‘anaviy darslardan foydalanish. O‘quvchilarning o‘qish faniga bo‘lgan qizishlarini oshirishda noan‘anaviy usullardan foydalanish.*

***Kalit so‘zlar:** ilg‘or pedagogik texnologiya, integratsiya, noan‘anaviy, inovatsiya, an‘anaviy.*

***Annotation.** Innovations in technology and organization advanced use advanced use unconventional lessons. Readers have been increasing interest in method use science to read unconventional.*

***Keywords:** advanced technology, integration, unconventional, innovation, traditional.*

***Аннотация.** Инновации в технологии и передовой организации использования нетрадиционных уроков. Читателей растет интерес к использованию метода науки читать нетрадиционные*

***Ключевые слова:** передовые технологии, интеграция, нетрадиционные, инновации, традиционные.*

***Keywords:** advanced technology, integration, unconventional, innovation, traditional.*

Biz yoshlarga doir davlat siyosatini hech og‘ishmasdan, qat‘iyat bilan davom ettiramiz. Nafaqat davom ettiramiz, balki bu siyosatni eng ustuvor vazifamiz sifatida bugun zamon talab qilayotgan yuksak darajaga ko‘taramiz. Yoshlarimizning mustaqil fikrlaydigan, yuksak intellektual va ma‘naviy salohiyatga ega bo‘lib, dunyo miqyosida o‘z tengdoshlariga hech qaysi sohada bo‘shkelmaydigan insonlar bo‘lib kamol topishi, baxtli bo‘lishi uchun davlatimiz va jamiyatimizning bor kuchva imkoniyatlarini safarbar etamiz³.

Ilg‘or pedagogik texnologiya va integratsiya usullaridan foydalanish o‘qituvchi va o‘quvchi faoliyati doirasini aniq belgilab beradi. Boshlang‘ich sinflarning o‘qish darslari o‘z mohiyati, maqsad va vazifalariga ko‘ra ta‘lim tizimida alohida o‘rin tutadi. Negaki uning zaminida savodxonlik va axloqiy-ta‘limiy tarbiya asoslari turadi. Shuning uchun ham boshqa predmetlar ta‘limini o‘qish ta‘limisiz tasavvur qilib bo‘lmaydi. O‘qish darslarining samaradorligi ko‘p jihatdan ta‘lim metodlarining to‘g‘ri tanlanishiga bog‘liq. Binobarin, fanning o‘zi kabi o‘qitish metodlari ham doimiy rivojlanishda bo‘ladi. Zamonaviy ta‘limni tashkil etishga qo‘yiladigan muhim talablardan biri qisqa vaqt ichida yuksak natijalarga erishishdir. Bunda o‘quvchilarga muayyan bilimlarni yetkazib berish, ular faoliyatini nazorat qilish va egallagan bilim, ko‘nikma, malaka va kompetensiyalarni baholashga alohida e‘tibor beriladi. Tabiiyki, ushbu jarayon o‘qituvchidan yuksak pedagogik mahorat hamda ta‘lim jarayoniga nisbatan yangicha yondashuvni, ta‘lim tizimini yanada

³Sh.Mirziyoyev Erkin va farovon, demokratik O‘zbekiston davlatini birgalikda barpo etamiz. – Т., 2018.

takomillashtirish, uni sifat jihatdan yangi pog‘onalarga ko‘tarish uchun zarur bo‘lgan barcha imkoniyatlardan keng va har tomonlama foydalanishni taqozo etadi. Har bir pedagog ijodiy izlansa, ilg‘or tajriba va metodlarni qo‘llagan holda faoliyatini olib borsagina samarali natijalarga erishishi mumkin. Shu jumladan, matematika fanidan dars o‘tish jarayonida o‘quvchilarni fanga qiziqtirish maqsadida o‘qitishning noan‘anaviy usullarini qo‘llash zamon talablaridan biridir.

Noan‘anaviy darsning maqsadi o‘quvchilarni shu fanga, mavzuga qiziqishlarini oshirishdir. Noan‘anaviy darslarda o‘quvchilar erkin, mustaqil bo‘ladilar, darsga faolligi oshadi, ularga qo‘yilgan muammoga ijodiy yondashadilar, o‘z imkoniyatlarini to‘la namoyon etadilar, boshqalar fikrini hurmat qilishga, o‘z fikrini asoslay olishga o‘rganadilar natijada darsning sifat samaradorligi oshadi. Noan‘anaviy darslarning sayohat darsi, sahna ko‘rinishi, raqobatlashuv darsi, konferensiya darsi kabi turlari bor. Noan‘anaviy darslarda o‘quvchilar zerikib qolmaydi, chunki bunday darslar har kungi ana‘naviy darslardantubdan farq qiladi.

Ayrim noan‘anaviy usullar orqali tashkil etilgan o‘yin - dars shakllari:

- ishchanlik o‘yini darsi – mavzu bo‘yicha masalalarni hal qilish jarayonida o‘quvchilarning faol ishtirok etishini ta‘minlash orqali yangi bilimlarni o‘zlashtirish;

- rolli o‘yin darsi – mavzu bo‘yicha masalarni o‘rganishda o‘quvchilarga oldindan ma‘lum rollarni taqsimlash va dars jarayonida shu rollarni bajarishlarini tashkil etish asosida bilimlarini mustahkamlash;

- teatrlashtirilgan dars - mavzu bilan bog‘liq sahna ko‘rinishlarini tashkil etish orqali dars mavzusi bo‘yicha chuqur, aniq ma‘lumotlar berish;

- “Kim oshdi savdosi” darsi - o‘quv fani, ayrim bo‘limi bo‘yicha bilimlarini har bir o‘quvchi qanchalik ko‘proq bilishini namoyish etish;

- yarmarka darsi - mavzuni bo‘laklarga bo‘lish oldindan o‘zlashtirgan o‘quvchilarning o‘zaro muloqotlari asosida qiziqarli tushuntirish orqali o‘tiladigan darslar;

- o‘yin darsi - mavzuni sahnalashtirilgan holdagi konsert shaklida ifodalash mashqlari bo‘lib, o‘quvchilarni faollashtirish va bilimlarini mustahkamlash imkoniyatini beradi;

- integral(integral) dars - boshqa darslarga bog‘lab tashkil etishga doir va integratsiyalash uchun qulay bo‘lgan mavzular bo‘yicha tashkil qilingan dars bo‘lib, o‘quvchilarning turli fanlarga qiziqishlarini orttirib, ta‘lim jarayonidagi faolligini taminlaylik.

Bularning bari o‘quvchilarga fanlararo bog‘liqlikni o‘rgatish orqali ularda olam tuzilishini ilmiy asoslarini to‘liq idrok etish va ilmiy dunyoqarashlarini shakllantirish, ijodiy tafakkurlarini rivojlantirishga xizmat qiladi. Boshlang‘ich sinf o‘quvchilariga ta‘lim-tarbiya berishda turli ko‘rinishda va usulda ishlash talab etiladi. Boshlang‘ich sinflarda o‘qish darslarini noan‘anaviy usullardan sayohat, kichik guruhlarda ishlash, o‘yin shaklida o‘tkazish, yangi texnologiyalar yordamida guruhlar bilan ishlash, o‘quvchilarning faolligi va qiziqishlarini, umuman badiiy, turli janrdagi asarlarni o‘rganishga bo‘lgan ishtiyoqini o‘shishiga xizmat qiladi.

Foydalanilgan adabiyotlar:

1. Mirziyoyev Sh.M. Erkin va farovon, demokratik O‘zbekiston davlatini birgalikda barpo etamiz. – T., 2016.
2. Ubayxo‘jayeva R. A. O‘quvchilarning ifodali o‘qish ko‘nikmalarini takomillashtirish. – T., 1999. [40-53-b]
3. G‘aniyeva T. Boshlang‘ich sinflarda yangi pedagogik texnologiyalardan foydalanish. – T., 2012.[11-57-b]

ЎҚИТУВЧИНИНГ ИННОВАЦИОН ФАОЛИЯТИ ВА УНИ ШАКЛЛАНТИРИШ ШАРТЛАРИ

Курбанова Шахноза Шониёзовна

Қашқадарё ВХТХҚТМОҲМ география ўқитувчиси

Аннотация. Мақолада ўқитувчининг инновацион фаолиятига хос бўлган ижодкорлик, яратувчанлик сифатлари ёритилган.

Калит сўзлар: инновация, новатор, кротивлик, мотивация.

Аннотация. В статье описаны качества творчества, присущие инновационной деятельности учителя.

Ключевые слова: инновация, новатор, креатив, мотивация.

Annotation. The article describes the quality of creativity inherent in teacher innovation.

Keywords: innovation, innovator, creativity, motivation.

Ўқитувчининг инновацион фаолияти турли хилдаги қарашларнинг тўқнашуви ва ўзаро бойитилиши динамикасида амалга оширилиши кўзда тулади. Ўқитувчининг инновацион фаолиятини самарали амалга ошириш бир қатор шарт-шароитларга боғлиқ. Унга ўқитувчининг самарали мулоқоти акс

фикрларга нисбатан бегараз муносабати, турли ҳолатларда рационал вазиятнинг тан олиншини уқтиришга тайёрлиги киради. Бунинг натижасида ўқитувчи ўз билим ва илмий фаолиятини таъминлайдиган кенг қамровли мавзу (мотив)га эга бўлади.

Ўқитувчи фаолиятида ўз-ўзини фаоллаштириш, ўз ижодкорлиги, ўз-ўзини билиши ва яратувчилиги мавзу(мотив)лар муҳим аҳамият касб этади. Бу эса ўқитувчи шахсининг креативлигини шакллантириш имкониятини беради.

Янгилик киритишнинг муҳим шарти мулоқотнинг янги вазиятини туғдиришдир. Мулоқотнинг янги вазияти - бу ўқитувчининг ўз мустақиллик мавқеини, дунёга, педагогик фан, ўзига бўлган янги муносабатни ярата олиш қобилиятидир. Ўқитувчи ўз нуқтаи назарларига ўралашиб қолмайди, у педагогик тажрибаларнинг бой шакллари орқали очилиб, мукамаллашиб боради. Бундай вазиятларда ўқитувчининг фикрлаш усуллари, ақлий маданияти ўзгариб боради, ҳиссий туйғулари ривожланади.

Кейинги шарти - бу ўқитувчининг маданият ва мулоқотга шайлиги. Ўқитувчининг инновацион фаолияти воқеликни ўзгартиришга, унинг муаммолари ва усуллари ечишни аниқлашга қаратилгандир.

Ўқитувчи ва ўқувчи ўртасидаги мулоқот намунасининг ўзгариши инновацион фаолият шартларидан биридир.

Инновацион фаолият қуйидаги асосий функциялар билан изоҳланади:

- касбий фаолиятнинг онгли таҳлили;
- меъёрларга нисбатан танқидий ёндашув;
- касбий янгиликларга нисбатан шайлик;
- дунёга ижодий яратувчилик муносабатида бўлиш;
- ўз имкониятларини рўёбга чиқариш, ўз турмуш тарзи ва интилишларини касбий фаолиятида мужассам қилиш.

Ҳозирги жамият, маданият ва таълим таракқиёти шароитида ўқитувчи инновация фаолиятига бўлган зарурият қуйидагилар билан ўлчанади:

- ижтимоий-иқтисодий янгилаш таълим тизими, методология ва ўқув жараёни технологиясининг тубдан янгилашни талаб қилади. Бундай шароитда ўқитувчининг инновация фаолияти педагогик янгиликларни яратиш, ўзлаштириш ва фойдаланишдан иборат бўлади;

- таълим мазмунини инсонпарварлаштириш доимо ўқитишнинг янги ташкилий шакллари, технологияларини қидиришни тақозо қилади;

- педагогик янгиликни ўзлаштириш ва уни татбиқ этишга нисбатан ўқитувчининг муносабати характери ўзгариши.

Ўқитувчининг инновацион фаолияти ўз ичига янгиликни таҳлил қилиш ва унга баҳо бериш, келгусидаги ҳаракатларнинг мақсади ва концепциясини шакллантириш, ушбу режани амалга ошириш ва таҳрир қилиш, самарадорликка баҳо беришни қамраб олади.

Ўқитувчининг инновацион фаолиятга бўлган қобилиятларининг асосий хислатларига қуйидагилар тааллуқли:

- шахсининг ижодий-мотивацион йўналганлиги. Бу - қизиқувчанлик, ижодий қизиқиш; ижодий ютуқларга интилиш; пешқадамликка интилиш; ўз камолотига интилиш ва бошқалар;

- креативлик. Бу – ҳаёлот (фантастлик), фараз; қолиплардан ҳоли бўлиш, таваққал қилиш, танқидий фикрлаш, баҳо бера олиш қобилияти, ўзича мушоҳада юритиш, рефлексия;

- ўқитувчининг индивидуал қобилияти. Бу - ижодий фаолият суръати; шахсининг ижодий фаолиятдаги иш қобилияти; қатъиятлик, ўзига ишонч; масъулиятлилиқ, ҳалоллик, ҳақиқатгўйлик, ўзини тута билиш ва бошқалар.

Инновацион фаолиятда энг муҳим масалалардан бири-ўқитувчи шахсидир. Ўқитувчи-новатор сермахсул ижодий шахс бўлиши, креативликни, кенг қамровли қизиқиш ва машғулликни, ички дунёси бой, педагогик янгиликларга ўч бўлиши лозим.

Хулоса қилиб айтганда, инновация жараёнлари, уларнинг функциялари, ривожланиш қонуниятлари, механизмлари ва уни амалга ошириш технологиялари, бошқариш тамойилларининг педагогик асосларини ўрганиш ўқув жараёнини замонавий педагогика ҳамда психология фанлари ютуқлари асосида жаҳон стандартлари даражасида ташкил этиш имконини беради.

Фойдаланилган адабиётлар:

1. Толипов Ў., Усмонбоева М. Педагогик технологияларнинг татбиқий асослари. – Т.: Фан, 2006. 114 б.
2. Ишмухамедов Р., Юлдашев М. Таълим ва тарбияда инновацион педагогик технологиялар. – Т., 2017. 315 б.
3. Интернет сайтлари: <http://ziyonet.uz>.

ТАЪЛИМ ЖАРАЁНИГА ИННОВАЦИОН ТЕХНОЛОГИЯЛАРНИ ҚЎЛЛАШНИНГ АҲАМИЯТИ

*М.Б. Абдухолиқова, Қашқадарё ВХТХҚТМОИМ
катта ўқитувчиси,
Л.П.Жўраева, Қасби тумани 19-умумий
ўрта таълим мактаби ўқитувчиси*

Аннотация. Мақолада инновацион технология тамойилларини шакллантириш, ундан самарали фойдаланиш орқали таълим сифатини оширишнинг замонавий шакл ва усулларини аниқлаш йўллари кўриб чиқилган ҳамда амалий аҳамияти кўрсатилган.

Калим сўзлар: инновацион технология, мантиқий фикр, касбий компетентлик, интерфаол методлар.

Аннотация. В статье рассмотрены пути формирования принципов инновационной технологии, определения современных форм и методов повышения качества образования с помощью ее эффективного использования, а также показана ее практическая значимость.

Ключевые слова: инновационная технология, технологии развития критического мышления профессиональная компетентность, интерактивные методы.

Annotation: In clause (article) ways of formation of principles of innovation technology, definition of modern forms and methods of improvement of quality of formation (education) with the help of its (her) effective utilization are considered, and also its (her) practical importance is shown.

Keywords: innovation technology, critical thinking development technologies, professional competence, interactive methods.

Республикамиз мустақилликка эришгандан сўнг, малакали мутахассислар тайёрлашга катта эътибор бериб келинмоқда. “Таълим тўғрисидаги” Қонун ва “Кадрлар тайёрлаш миллий дастури” асосида таълим муассасаларининг моддий-техника ва ахборот базасини мустаҳкамлаш, таълим-тарбия жараёнини инновацион технология ва ахборот коммуникациятехнологиялари билан таъминлаш юзасидан амалга оширилаётган ишлар давлатимизнинг малакали кадрлар тайёрлаш билан боғлиқ ижтимоий тараққиётини такомиллаштириш борасидаги муҳим омилларидан биридир. Иқтисодий ва ижтимоий ҳаётдаги янгиланишлар таълимнинг сифат жиҳатдан янги поғонга кўтарилишини талаб этмоқда. Шу сабабли, ўсиб келаётган ёш авлодни юсак маънавиятли ва чуқур билимли, замонавий технологияларни ўзлаштиришга қодир, интеллектуал ривожланган ҳамда фаол фуқаролик позициясига эга бўлган шахс қилиб тарбиялаш Ўзбекистон давлат сиёсатининг устувор йўналиши сифатида белгиланган. Бу ўринда таълим-тарбия жараёнига инновацион технологияларнинг кириб келиши ва қўлланилиши давр талаби билан бевосита боғлиқдир.

Инновацион технология таълимнинг маълум мақсадга йўналтирилган шакли, усули ва воситаларининг маҳсулидир.

Инновацион технологияларнинг асосий мақсади ўқитиш тизимида ўқитувчи ўрнига ўқувчини дарс жараёнининг марказига олиб чиқишдир. Биз ўқувчиларни ўқув материалларни шунчаки ёд олишларидан, автоматик тарзда такрорлашларидан узоқлаштириб, уларни мустақил фикрлаб, ижодий фаолиятини ривожлантиришимиз ҳамда ўқувчиларни дарснинг фаол иштирокчисига айлантиришимиз керак.

Инновацион технологиялар асосида берилган дарслар ўқувчиларни муҳим ҳаётий ютуқ ва муаммоларга ўз муносабатларини билдира оладиган, ўз фикрига эга бўлишга ва ўз нуқтаи назарини асослаб беришга ўргатади.

Инновацион технология ўз тизимига эга бўлиб, унда компонентлар кетма-кетлиги, ўзаро боғлиқлиги, бир бутунлиги сақланади. Ўқув-тарбия жараёнида педагогик технологиянинг бошқарувчанлиги шундан иборатки, бунда ўқув жараёнини режалаштириш, ташхис қилиш, натижалаш, тузатиш киритиш имкониятлари мавжуд. Бунда таълимда қўтилган натижаларга эришилади, вақт тежаланилади. Инновацион технологиянинг тасдиқланувчанлиги ишланган модел бошқа педагоглар қўллаганда ҳам худди шундай самара, натижа бериши кераклигини билдиради. Бир сўз билан айтганда, таълим жараёнига инновацион ёндашиб, ижодкорлик, бунёдкорлик татбиқ этилсагина, таълим самарали янги босқичга кўтарилади, яъни:

- боланинг талаби, мойиллиги, истак-хоҳиши унинг имкониятлари даражасида қондирилади;
- ўқувчининг ўқув меҳнатига масъулияти, жавобгарлиги бурчи ошади;
- билимларни мустақил эгаллаш малакалари шаклланади;
- унда умр бўйи ўз билимини ўзигина бойитишига ишонч пайдо бўлади;
- эркин фикрлаш малакаси шаклланади;

- шахс сифатида жамиятда ўзининг ўрнини тезроқ топиб олишга муҳит яратилади.

Инновацион технологияда таълим жараёнининг мақсадини белгилаш муҳим бўлиб, у режалаштирилган натижаларни кафолатлайди.

Демак, белгиланган мақсад асосида ўтказиладиган таълим жараёнининг аниқ лойиҳаси ишлаб чиқилса, уни амалга ошириш осонлашади, яъни ҳар бир педагог ўқув-тарбия жараёнини ўз имконияти, касбий маҳоратидан келиб чиққан ҳолда ижодий ва самарали ташкил этилиши лозим. Қандай шакл, метод ва воситалар ёрдамида ташкил этилишидан қатъий назар инновацион технологиялар:

- педагогик фаолият ўқув-тарбия жараёнининг самарадорлигини ошириши;
- ўқувчилар томонидан ўқув фанлари бўйича пухта билимларнинг эгалланишини таъминлаши;
- ўқувчиларда мустақил, эркин, ижодий фикрлаш кўникмаларини шакллантирилиши;
- ўқувчиларнинг ўз имкониятларини рўёбга чиқара олишлари учун зарур шарт-шароитларни яратилишидан иборатдир.

Жумладан, таълим жараёни инновацион технологиялар, методик янгиликлар ва интерфаол ўқитишни амалга ошириш билан боғлиқдир.

Интерфаол методларнинг педагогик технология принципларига мос келиши умумлаштирувчи мезон ҳисобланади. Инновацион технологияга қандай таъриф берилишидан қатъий назар, кўзланган асосий мақсад бу таълимий ва тарбиявий мақсадга эришиш ҳамда дарс жараёнининг самарали ташкил этилишидир.

Шундан келиб чиққан ҳолда, таълим сифати мониторинги жараёнида инновацион технологияларнинг амалиётга жорий этилиш самарадорлиги қуйидаги мезонлар асосида аниқланади:

- инновацион технологиянинг натижавийлиги ўқувчиларнинг ўзлаштириш самарадорлиги асосида баҳоланади;
- ўқув дастури талаблари ва таълим мақсадини бажарилишини таъминлашга йўналтирилганлиги;
- самарали натижа кафолатланганлиги;
- ўқувчиларни мустақил равишда билим олишга йўналтирилганлиги;
- олий таълим муассасасини тугатган ёш ўқитувчиларнинг касбий тайёргарлиги инобатга олинганлиги;
- ўртача ўзлаштириш қобилиятдаги ўқувчининг имкониятлари инобатга олинганлиги;
- тизимлилик, яхлитлилик тамойилига жавоб бериши;
- интегративлик, фанлараро алоқадорликда бўлиши;
- коммуникативлик, таълим-тарбия жараёни иштирокчилари ўртасида самарали мулоқот кўникмаларини ривожлантиришга йўналтирилганлиги;
- мотивацион таълим жараёнини таъминлаши (яъни ўқувчиларнинг ички имкониятларини ишга солиб, билим ёки кўникмани ўзлаштиришга бўлган қизиқиш, хоҳиш ва истакларини қўзғатиш орқали мақсадга эришишни таъминлаши);
- соғлом ижодий муҳитни шакллантиришга йўналтирилганлиги;
- ўқувчиларга миллий ғоя ва умуминсоний ғояларни сингдиришга йўналтирилганлиги;
- ўқувчиларни мустақил мушоҳада, фикрлаш қобилиятларини ривожлантиришга йўналтирилганлиги;
- таълим-тарбия жараёнида ахборот-коммуникация технологиялари, ўқув лаборатория жиҳозлари, электрон дарсликлар ва ўқув фильмлардан фойдаланишга йўналтирилганлиги;
- ўқувчиларда соғлом турмуш тарзи ва фаол ҳаётий кўникмаларни шакллантиришга йўналтирилганлиги;
- назарий билимларни амалиёт билан боғлиқ ҳолда тушунтиришга йўналтирилганлиги;
- дарс якунида қўйилган мақсадларга эришилганлик даражасини аниқлайдиган баҳолаш тартибини мавжудлиги;
- дарс босқичлари учун вақтнинг тўғри тақсимланганлиги;
- ўқувчи шахсини ақлий фаолиятини ривожлантиришга ҳамда ўзаро фаол муносабатларга асосланганлиги;
- дарс сифатини таъминловчи назорат турларидан фойдаланилганлиги;
- ўтган ва навбатдаги мавзуларни мантиқий кетма-кетлик ва ўзаро боғлиқ ҳолда ўқитиш инобатга олинганлиги ва бошқ.

Юқоридагилардан шундай хулоса қилиш мумкинки, таълим-тарбия жараёнига инновацион технологияларни жорий этишдан аввал уларнинг қўйилган мақсадларга мослигини таҳлил қилиш, технология амалиётга жорий этилгандан сўнг эса таълимнинг сифат ва самарадорлигини оширишга йўналтирилганлиги таълим-тарбия сифатини объектив баҳолаш имконини беради.

Хулоса ўрнида шуни айтиш мумкинки, мамлакатимизда мустақиллик йилларида таълим ислохотлари ёш авлоднинг интеллектуал салоҳиятини ошириш, ҳар томонлама баркамол шахс этиб тарбиялаш учун шахсга йўналтирилган таълимни амалга ошираётган экан, унинг билим олиши, ижодий фаолиятини ривожлантириш, фаол, эркин ва мустақил фикрлаш каби имкониятларни юзага чиқариш, дунёқарабини кенгайтиришга қаратилган. Бу жараёнда таълимга инновацион технологияларни киритиш, таълим мазмунига миллий ва умуминсоний қадриятларни сингдириш муҳим аҳамиятга эга.

Фойдаланилган адабиётлар:

1. Жураев Р.Х. Таълимда интерфаол технологиялар. – Т.: Сано-Стандарт, 2010. – 88 б.
2. Ишмухамедов Р.Ж. ва бошқ. Таълимда инновацион технологиялар. – Т.: Истеъдод, 2008.- 180 б.
3. Мактабгача таълимда янги педагогик ва ахборот технологияларини татбиқ этишнинг долзарб масалалари. Республика илмий-амалий конференция материаллари. – Қарши, Қарши Давлат университети нашриёти, 2010. – 296 б.
4. Толипов Ў.Қ., Усмонбоева М. Педагогик технологияларнинг татбиқий асослари. – Т.: Фан, 2006.– 262 б.
5. Шодмонова Ш.С. ва бошқ. Педагогик технологиялар. – Т.: Фан ва технология, 2011. – 148 б.
6. Ғафқорова Т. Бошланғич таълимда замонавий технологиялар. – Қарши: Насаф, 2009.- 164 б.

МАКТАБГАЧА ТА’ЛИМ ТАШКИЛОТЛАРИДА INTEGRALASHTIRILGAN MASHG’ULOTLARNI TASHKIL ETISH

Irisova S. R.

Qashqadaryo VXTXQTMOHM Maktabgacha, boshlang‘ich va maxsus ta’lim kafedrasida katta o‘qituvchisi

Annotatsiya. Maqoladama maktabgacha ta’lim tashkilotlarida integrallashtirilgan mashg‘ulotlarni tashkil etish usullari ko‘rsatib o‘tilgan.

Kalit so‘zlar: maktabgacha ta’lim, integrallashtirilgan mashg‘ulot, ertak ijodkorlik, ko‘nikma.

Аннотация. В статье показаны методы организации комплексных занятий в дошкольном образовании.

Ключевые слова: дошкольное образование, комплексное обучение, сказочное творчество, умение.

Annotation. The article shows the methods of organizing integrated lessons in preschool education.

Keywords: preschool education, integrated learning, fairy tale creativity, skill.

Bugungi kunda yurtimizda maktabgacha ta’lim tizimini rivojlantirishga alohida e’tibor qaratilmoqda. Jumladan, Prezidentimiz Sh.Mirziyoyev tomonidan mazkur sohadagi islohotlar izchil davom ettirilib, maktabgacha ta’lim muassasalari tarmog‘ini hozirgi zamon talablari va standartlari asosida rivojlantirish, ularni rekonstruksiya va modernizatsiya qilishga qaratilayotgan e’tibor zamirida ham kelajagimiz egalari-ning hech kimdan kam bo‘lmay ulg‘ayishlari hamda buyuk ajdodlarga munosib voris bo‘lib voyaga yetishlarini ta’minlashdek, ezgu maqsad mujassamligi, davlatimiz rahbarining qarori bilan tasdiqlangan “Maktabgacha ta’lim tizimini yanada takomillashtirish bo‘yicha 2017-2021-yillarga mo‘ljallangan dastur”da¹ keng ko‘lamli strategik maqsadlar, muhim vazifalar belgilangani bilan ahamiyatlidir.

Shuningdek, maktabgacha ta’lim-tizimida qayta ishlangan “Ilk va maktabgacha yoshdagi bolalar rivojlanishiga qo‘yiladigan Davlat talablari”², “Ilk qadam” Davlat o‘quv dasturining e’lon qilinishi³, “Maktabgacha ta’lim va tarbiya” qonuni⁴ O‘zbekiston Respublikasi maktabgacha ta’lim tizimini 2030-yilgacha rivojlantirish konsepsiyasi⁵ yangilanishi fikrimiz dalilidir.

Maktabgacha yoshdagi bolalarni har tomonlama rivojlangan, jismonan sog‘lom, aqlan yetuk va ma’naviy jihatdan shakllangan etib voyaga yetkazish dolzarb vazifalardan biri bo‘lib kelmoqda. Shu maqsadda, ertaklar orqali bolalar nutqini o‘stirish va ularning ma’naviy kamolotini shakllantirish uchun MTT tarbiyachilari quyidagi kabi integrallashtirilgan mashg‘ulotlarni olib borishlari mumkin.

Tayyorlov guruhida «Ertaklar yaxshilikka yetaklar» mavzusida integrallashtirilgan mashg‘ulot

Maqsad: ertak mazmuni asosida bolalarda ezgu hislatlarni tarbiyalash hamda insoniy fazilatlarini targ‘ib etish bilan ularning axloqiy sifatlariga ijobiy ta’sir etish, bolalar o‘rtasida o‘zaro do‘stona munosabatni shakllantirish va mustaqil ijodiy fikrlashga o‘rgatish.

¹2017-2021 yillarda maktabgacha ta’lim tizimini yanada takomillashtirish chora-tadbirlari to‘g‘risida. O‘zbekiston Respublikasi Prezidentining 2016-yil 29-dekabrda PQ-2707-sonli Qarori.

² “O‘zbekiston Respublikasi Maktabgacha ta’lim vazirligi to‘g‘risidagi nizomi hamda Maktabgacha ta’lim muassasalari rahbar va mutaxassislarini qayta tayyorlash va ularning malakasini oshirish instituti ustavini tasdiqlash haqida”gi qarori. 2017-yil 21-noyabr, 929-son qarori.

³Ilk qadam.– Toshkent:2018.

⁴ “Maktabgacha ta’lim va tarbiya to‘g‘risida”gi O‘zbekiston Respublikasining qonuni. –T.: 2019. 16-dekabr.O‘RQ-595-son.

⁵O‘zbekiston Respublikasi maktabgacha ta’lim tizimini 2030-yilgacha rivojlantirish konsepsiyasi.PQ- 4312.-T.: 2019-yil 8-may.

Bolalar bilimlarini kengaytirishga yo'naltirilgan interfaol usullar: - muammoli vaziyat, tushuntirish, aqliy hujum metodi, enerjayzer, «Bog'dagi gullar» amaliy ish, so'z o'yini, M. Montessori metodi.

Jihozlar: ertak qahramonlarining portreti, bog'dagi gullar surati, ayiqcha, sanoq cho'plar, sandiqcha, disk, plastilin, rangli iplar.

Mashg'ulotning borishi:

Tarbiyachi: Bolajonlar! Men bugun sizga juda qiziqarli ertak aytib bermoqchiman. Ertak «Yulduz bola» deb nomlanadi. Eshitishni xohlaysizmi?

Bolalarning javobi:

Tarbiyachi: Bir kuni qish sovug'ida ikki nafar daraxt kesuvchi osmondan yerga yorqin yulduz qulab tushganini ko'rib qoldilar. Chakmon qatida ular yulduzni emas, kichkina go'dakni ko'rdilar. Daraxt kesuvchilardan biri kambag'alligi va ochligiga qaramay bolani oldi va uyiga olib ketdi. Bola chiroyli, ammo zolim va beshafqat bo'lib o'sdi. Bir kuni ularning qishlog'iga bir ayol keldi, bola unga tosh ota boshladi va shu bechora ayol o'zining onasi ekanligiga ishongisi kelmadi.

Tarbiyachi shu joyda ertakni to'xtatib bolalarga «Zolim bola», «Bechoira ayol» portretini ko'rsatadi va bolalarga o'z stollaridagi konvert ichidagi qulupnaychalarni olib, shu ertak qahramonlariga sovg'a qilishni so'raydi.

Tarbiyachi: Bolalar! Siz o'z qulupnaylaringizni bechora ayolga yoki zolim bolaga sovg'a qilishingiz kerak. Har biringiz qaysi qahramonga sovg'a qilishni xohlasangiz, marhamat, ularni portretidagi maxsus cho'ntakchalarga solishingiz mumkin (shunda barcha bolalar o'z sovg'alarini bechora ayolga berishadi).

Tarbiyachi: Bolalar! Qarang portretlar tagida likopchalarda ertak qahramonlarining sizlarga atalgan sovg'alari bor. Bechoira ayolning likopchasida geometrik shakllar, zolim bolaning likopchasida esa konfetlar bor. Qani, kim? zolim boladan yoki bechora ayoldan sovg'a olishni xohlaydi. Bolalar asosan bechora ayolning sovg'asini qabul qiladilar. Shunda tarbiyachi kim kimdan sovg'a olganligi va nima uchun olganligi haqida bolalarning munosabatlarini aniqlaydi.

Tarbiyachi: bolalar ertakning davomini eshiting. Birdan bechora ayol qishloqdan ketishi bilan Yulduz bola maxluqqa aylanib qoldi. Shunda u noto'g'ri ish qilganligini tushundi va uch yil mobaynida o'z onasini qidirdi. U ayolni uchratdi va kechirim so'radi. Shunda bechora ayol qirolichaga aylandi. Yulduz bola esa tezda shahar xukmdori bo'ldi. Shunda u adolat bilan ish yuritdi. Yetimlarga, kambag'allarga, kasallarga mehribonlik ko'rsatdi. Mana bolajonlar, ertak sizlarga yoqdimi?

- a. Yulduz bola nima uchun maxluqqa aylanib qoldi?
- b. Bechoira ayol nima uchun qirolichaga aylandi?

Savollari asosida aqliy hujum o'tkaziladi.

So'ngra eshik taqqillab, xonaga «Zumrad va Qimmat» ertagidagi Zumradoy kirib keladi va bolalar bilan salomlashadi.

Tarbiyachi: Xush kelibsan! Zumradoy.

Zumrad: Aziz bolajonlar! Men sizlar bilan uchrashish uchun bog'lardan, tog'lardan, cho'llardan o'tib kelayapman va sovg'alar olib kelayapman.

Mana bu gullar lola, boychechak, chinnigul, chuchmoma sizlarga!

Tarbiyachi: Zumradoy, bo'lmasa sen ham bizning yonimizga kelib qo'shil, hozir qiziqarli o'yin o'ynaymiz.

Enerjayzer «Bog'dagi gullar» o'yini o'ynaladi.

Zumrad: Menga o'yinlaringiz juda yoqdi. Rahmat sizlarga. Bilasizmi? Mening sizlargayana bir ajoyib sovg'am bor. Bu o'rmondagi sehrli kampir bergan sehrli sandiqcha. Mana sandiq lekin, sandiqni ocholmayapman.

Tarbiyachi: Qani men bir ko'raychi? Zumradoy sandiqchanning tirqishida bir narsa bor. Qani ko'raylikchi nima ekan, ha xat bor ekan. Xatda shartlar bo'lib, shu shartlar bajarilgandan so'ng, sandiqcha o'z-o'zidan ochilib ketar ekan. Shartlarni bajaramiz-mi bolalar.

Bolalarning javobi: bolalar keling sanama aytish orqali 2 guruhga bo'linamiz.

Amaliy topshiriqlar faollik markazlarda

1 – shart 5 ta sanoq cho'pdan 2 ta teng uchburchak yasang va unga ikkita quyonchani joylashtiring.

Ikkala guruh a'zolari ham topshiriqni to'g'ri va aniq bajardilar barakalla.

2 – shart 1 – guruh a'zolariga: «Avval nima bo'lgan edi». So'z o'yini.

Tarbiyachi: Ot deganda bolalar toychoq deyişlari kerak.

Sigir (buzoq), Non (un), Velosiped (temir), ko'ylak (mato), uy (g'isht) va hakozi.

2- guruh a'zolariga: «Bo'lishi mumkin va mumkin emas». So'z o'yini. Bo'ri daraxtda o'tiribdi (Mumkin emas). Idishda piyola pishayapti (Mumkin emas). Mushuk tomdayuribdi (Mumkin). Baliq osmonda uchib yuribdi (Mumkin emas). Qizcha rasm chizayapti (Mumkin).

Ikkinchi shartda ikkala guruh ham faol qatnashdilar.

3 – shart 1 – guruh lola tasvirini, 2 – guruh boychechak tasvirini ipda tasvirlaydi.

Tarbiyachi: Barakalla bolalar! Ikkala guruh ham plastilin yopishtirilgan disklarga ip bilan lola va boychechak tasvirini mahorat bilan tasvirladilar.

Zumradoy: Bolalar qaranglar sandiqcha sehrdan xolos bo'lib ochildi. Mana bu sovg'alar sizlarga deb sandiq ichidagi yaltiroq yulduzchalarni bolalarga sovg'a qiladi va ular bilan hayrlashadi.

Tarbiyachi: Bolalar bugungi mashg'ulotimizni yakunlaymiz sizlarni sayrga taklif etaman.

Xulosa, bugungi kunda maktabgacha yoshdagi bolalarni har tomonlama rivojlangan, jismonan sog'lom, aqlan, yetuk va ma'naviy jihatdan shakllangan qilib voyaga yetkazish dolzarb vazifalardan biri bo'lib kelmoqda.

Muxtasar aytganda, maktabgacha ta'lim uzluksiz ta'limning boshlang'ich qismi hisoblanadi. U bolaning sog'lom va rivojlangan shaxs bo'lib shakllanishini ta'minlab, o'qishga bo'lgan ishtiyoqini uyg'otadi, tizimli o'qitishga tayyorlab boradi. Shunday ekan, bu tizim faoliyatini yanada kuchaytirish, maktabgacha ta'lim muassasalarida har tomonlama qulay shart-sharoitlar yaratish, ularga maktabgacha yoshdagi bolalarni keng jalb etish farzandlarimizning barkamol va yetuk shaxs bo'lib shakllanishida muhim o'rin tutadi.

Foydalanilgan adabiyotlar:

1. 2017-2021 yillarda Maktabgacha ta'lim tizimini yanada takomillashtirish chora-tadbirlari to'g'risidagi O'zbekiston Respublikasi Prezidentining 2016-yil 29- dekabr. PQ-2707-sonli Qarori.

2. "O'zbekiston Respublikasi Maktabgacha ta'lim vazirligi to'g'risidagi nizomi hamda Maktabgacha ta'lim muassasalari rahbar va mutaxassislarini qayta tayyorlash va ularning malakasini oshirish instituti ustavini tasdiqlash haqida"gi qarori. 2017-yil 21-noyabr. 929-son qarori.

3. Ilk qadam. – Toshkent, 2018.

4. "Maktabgacha ta'lim va tarbiya to'g'risida"gi O'zbekiston Respublikasi qonuni. 2019-yil. 16-dekabr. O'RQ-595-son

5. O'zbekiston Respublikasi maktabgacha ta'lim tizimini 2030-yilgacha rivojlantirish konsepsiyasi. PQ- 4312. – T., 2019, 8 may.

ЌЎРЌУВ ҲОЛАТЛАРИ НАМОЁН БЎЛИШИНИНГ ПСИХОЛОГИК ХУСУСИЯТЛАРИ

*Рахматова Н. Қашқадарё ВХТХҚТМОҲМ
катта ўқитувчиси*

Аннотация. Ушбу мақолада жаҳон маданиятига катта ҳисса қўшган Марказий Осиёлик машҳур файласуф, қомусий олим, ўз замонасининг илмларини барча соҳасини мукаммал билган ва бу илмлар ривожига катта ҳисса қўшган Абу Наср Муҳаммад ибн Муҳаммад ибн Узлуг Тархоннинг ҳаёти ва ижодидаги улкан муваффақиятлари ҳақида фикр ва мулоҳазалар келтирилган.

Калим сўзлар: дунёқараш, илм, тарбия.

Annotation. This article discusses the ideas and considerations of the formation of personal qualities of students in secondary schools of the country by paying attention to the culture of dress.

Key words: worldview, science, education.

Аннотация. В данной статье обсуждаются идеи и соображения о формировании личностных качеств учащихся общеобразовательных школ страны путем уделения внимания культуре одежды.

Ключевые слова: мировоззрение, наука, образование.

Инсонлар кўпинча кўрқув ҳолатини хавф- хатар вақтида, баъзан бирор бир шахс олдида, муҳим иш ва муҳим учрашувлардан олдин, низоли вазиятларда, ўқиш ва ишда муваффақиятсизликка дуч келганда, жамоа олдида сўзга чикқанда, кутилмаганда содир бўладиган чўчитувчи вазиятларни бошдан кечирадilar. Кўпинча психологик адабиётларда кўрқув муаммоси таниқли олимлар томонидан кенг доирада таҳлил қилиниб, бу борада илмий-назарий таърифлар ишлаб чиқилган. Кенг тарқалган таърифларга кўра:

Кўрқув – субъект ўзининг хотиржам ҳаёт кечиришига зиён етиши мумкинлиги ҳақида, унга таҳдид солаётган ёки таҳдид солиши мумкин бўлган хавф- хатар ҳақидаги хабарни олиши билан пайдо бўладиган салбий ҳиссий ҳолат. Киши кўрқув ҳиссиётига берилганда муваффақиятсизликка

учраши мумкинлигини фақат эҳтимолий тарзда биледи ва ушбу (кўпинча етарлича ишонарли бўлмаган) тахминга биноан ҳаракат қилади.

Кўрқув ҳиссиёти стеник тусда ҳам, астеник тусда ҳам бўлиши ёки руҳан астойдил тушкунликка берилган ва хавотирланган тарзда ёки аффектив ҳолатга тушган тарзда кечиши мумкин.

Кўрқув – одамнинг ўзига ёки яқин кишиларига тааллуқли бўлган ҳақиқий ёки ҳаёлий хавф - хатарга нисбатан қайтаридиган эмоционал реакцияси. Кўрқув юзнинг оқариши, баданнинг титраши ва бошқа бир қанча ихтиёрсиз товушлар, ҳаракатлар билан ифодаланади. Кўрқув хавф- хатардан қочиш ёки ҳаракатсиз туриб қолиш ҳолатида ҳам намоён бўлиши мумкин. А.Кемпинский кўрқувни келтириб чиқарувчи ҳолатларни 4 гуруҳга ажратади: ҳаёт учун бевосита хавфли таъсир кўрсатувчи омиллар, ижтимоий таҳдидлар, фаолликни шахсан танлаш имкониятининг мавжуд эмаслиги ҳамда ижтимоий муҳит билан ўзаро муносабатлардаги бузилишлар. Келиб чиқиш сабабларига кўра кўрқувни биологик, ижтимоий, руҳий ва дезинтеграцион турларга бўлиш мумкин. Кўрқув хавф-хатардан ҳимояланишга ва ундан қочиш йўлларини излашга ундовчи нормал эмоционал ҳолат ҳисобланади. Фобияга дучор бўлган инсон кўрқувнинг асоссиз эканлигини тушуниб етади, аммо кўрқувдан халос бўла олмайди. Ёпишқоқ кўрқувларнинг пайдо бўлиш эҳтимоли ҳар бир инсонда мавжуд. Шунинг учун ҳам фобиялар етарлича кенг тарқалган. Фобия - бирор вазият, ҳодиса предметга нисбатан вужудга келадиган бирмунча турғун ва асоссиз кўрқув. Фобия билан азият чекувчилар кўрқувларига сабаб бўлувчи предмет ёки вазият ҳақида, ҳатто, ўйлаганларида ҳам уларни ваҳима қамраб олади. Фобия инсонларнинг нормал ҳаёт кечиришларига тўсқинлик қилиб, шахсий, ижтимоий ва касбий фаолиятларига салбий таъсир кўрсатиши мумкин.

Фобия кўрқувдан кучли ва турғун ҳолда намоён бўлиши, кўрқув уйғотувчи объектдан қочиш истагининг юқорилиги билан ажралиб туради.

Маълумотларга қараганда, Ер юзи аҳолисининг 10- 11 % и турли хил фобиялардан азият чекади. Бу ҳолат инсонда кутилмаганда ва англамаган сабабга кўра пайдо бўлиши мумкин. Айниқса, болаларда кўрқув ва фобиялар уларнинг жамиятга, ўраб турган оламга мослашиш жараёнларида кўпроқ учрайди. Кўрсатилишича, фобиялар фантазияси яхши ривожланган, хавотирланувчан характерга эга бўлган, ўзига ишонмайдиган, ўзига паст баҳо берадиган, мулоқотга киришиш малакалари яхши шаклланимаган инсонларда кўпроқ кузатилади экан. Бу жараёнга ирсият ҳамда тарбия ҳам катта таъсир кўрсатади. Фобия эркакларга қараганда аёлларда кўпроқ учрайди. Бу ҳолат аёлларнинг ҳиссиётга берилувчанликлари ва кўпинча агрессиянинг объектига айланиб қолишлари билан боғлиқ.

Шахсдаги хавотирлилиқ ва кўрқув ҳолатлари орқали инсонда турли ҳиссий кечинмалар намоён бўлиши мумкин ҳамда бу ҳолат шахс камолотига таъсир этиши мумкин. Бу борадаги ғоялар шарқ алломалари томонидан ҳам илгари сурилган бўлиб, шахснинг ҳис-кечинмалари, кўрқув ва хавотирланиш каби туйғуларнинг намоён бўлиш ҳолатлари ҳақидаги фикрларини ўз асарларида баён этганлар.

Шарқ алломалари асарларида шахс шаклланиши масаласи долзарб масалалардан бири ҳисобланади. Шахснинг шаклланиши жараёнида рўй берадиган психик-жисмоний ўзгаришлар муҳим аҳамиятга эгаллиги билан ажралиб туриши борасида қатор фикрлар илгари сурилади.

Шарқнинг қомусий олимларидан Абу Райҳон Беруний инсондаги ахлоқий сифатларнинг таркиб топишида улардаги кўрқув, хавотирланиш ҳолатларини муҳим санайди. Абу Али ибн Сино эса ўзининг кенг доирадаги психоневрологик амалиётида объектив кузатиш методига жуда катта эътибор беради. Шунга кўра турли эмоциялар организмда, юракда, қон томирларида, нафас олиш органларида ҳар хил ўзгаришларни келтириб чиқариши, нерв изтироблари, кечинмалар ва кўрқув организмнинг мадорсизланиш ҳолатига олиб келиши мумкинлигини исботлайди. Шундай қилиб, ибн Сино физиологик ҳодисалар билан руҳий ҳодисалар ўртасидаги боғланиш борлигини аниқлашга муваффақ бўлди. У руҳий касалликлар жисмоний бетоблик натижаси, деб ҳисоблайди. Ибн Сино ўз фаолияти давомида марказий нерв системасининг етакчилиқ ролига қайта аҳамият бериб, асаб бузилиши (кўрқув, асабийлик, изтиробланиш) бутун организмнинг дармонсизланиши ва сусайишига олиб келади, деб кўрсатган эди.

Юқоридаги фикрлардан кўринадики, Шарқ алломалари томонидан илгари сурилган ғояларда шахс хавотирлилиги ва кўрқув ҳолатларига ҳам алоҳида аҳамият берилган. Ҳозирги фан-техника тараққиёти даврида, шароитлар, вазиятлар, объектлар инсонларни чўчитиши ёки яширин кўрқитувчи бўлиши мумкин.

Хулоса ўрнида шунини таъкидлаб ўтиш жоизки, ҳозирги фан-техника тараққиёти даврида психологларни кўрқув ва хавотирланиш ҳолатини ўрганишга қизиқишлари ортиб бормоқда. Кутилаётган хавфни олдиндан сезиш билан боғлиқ инсоннинг эмоционал дискомфортлигини бошдан кечиришнинг энг кўп тарқалган тури хавотирланиш ҳисобланади. Ўсмирлик ёши (10-11 ёшдан 14-15

ёшгача) ҳаётнинг мактаб даврига - умумий ўрта таълим босқичига тўғри келади. Шунинг учун ўсмирларнинг муаммолари асосан тенгқурлари ва ўзини қуршаб турган жамоа муҳитида ўз шахсининг аҳамияти, олдинда турган катталиқ ҳаёти йўналишини танлаш, ўқиш фаолияти билан боғлиқ хавотирлик ва кўркувларга асосланади. Ушбу тадқиқотдан кўзланган мақсад, ўсмирларда эмоционал зўриқиш, кўркув ҳолатлари ва уларнинг шахс хусусиятлари ҳамда шахснинг ўз-ўзига берадиган баҳоси билан боғлиқлигини ўрганишдан иборат.

Фойдаланилган адабиётлар:

1. Толипов Ў., Усмонбоева М. Педагогик технологияларнинг татбиқий асослари. – Т.: Фан, 2006. 114 б.
2. Ишмухамедов Р., Юлдашев М. Таълим ва тарбияда инновацион педагогик технологиялар. – Т.: 2017. 315 б.
3. <http://ziyonet.uz>.

PISA TOPSHIRIQLARI ASOSIDA O‘QUVCHILARNI XALQARO BAHOLASH DASTURIGA TAYYORLASH

Yuldasheva Ziyoda Boymurodovna
Qashqadaryo VXTXQTMOHM katta o‘qituvchisi

Аннотация. Ushbu maqolada PISA xalqaro baholash dasturi ekanligi, dasturning maqsadi va vazifalari haqida ma’lumot berilgan. Shuningdek, PISA dasturi asosida o‘quvchilar tayyorgarligini baholash uch yo‘nalishda (O‘qish savodxonligi, Matematik savodxonlik, tabiiy-ilmiy savodxonlik) bo‘yicha amalga oshirilishi yoritib berilgan.

Калит со‘злар: PISA, o‘qish savodxonlik, matematik savodxonlik, tabiiy-ilmiy, test, tadqiqot, yo‘l xaritasi.

Аннотация. Эта статья содержит информацию о целях и задачах программы, поскольку PISA является международной оценочной программой. Также подчеркивается, что оценка готовности студентов на основе программы PISA проводится по трем направлениям (Грамотность чтения, математическая грамотность, естественнонаучная грамотность).

Ключевые слова: PISA, грамотность чтения, математическая грамотность, наука, тестирование, исследование, дорожная карта.

Annotation: This article provides information on the goal and objectives of the program, as PISA is an international assessment program. It is also highlighted that the assessment of student readiness on the basis of the PISA program is carried out in three areas (Reading Literacy, Mathematical Literacy, Natural Science Literacy).

Keywords: PISA, reading literacy, mathematical literacy, science, testing, research, roadmap.

O‘zbekiston Respublikasi Vazirlar Mahkamasining 2018- yil 8-dekabrda “Xalq ta’limi tizimida ta’lim sifatini baholash sohasidagi xalqaro tadqiqotlarni tashkil etish chora-tadbirlari to‘g‘risida”gi 997-sonli qarori bilan Xalqaro baholash dasturlari bo‘yicha xalqaro tadqiqotlarda O‘zbekiston Respublikasining ishtirok etishiga tayyorgarlik ko‘rish bo‘yicha «Yo‘l xaritasi» tasdiqlangan.

Unda eng ustivor vazifa qilib quyidagilar olindi: xalqaro tadqiqotlar natijalariga asoslangan holda o‘qish, matematika va tabiiy yo‘nalishdagi fanlardan davlat ta’lim standartlari, o‘quv dasturlari hamda o‘quv adabiyotlari mazmuniga o‘zgartirish va qo‘shimchalar kiritish;

PISA tadqiqotiga batafsilroq nazar tashlaylik:

PISA (Programme for International Student Assessment) o‘quvchilarning savodxonligini baholash bo‘yicha xalqaro tadqiqot dasturi bo‘lib, dasturning asosiy maqsadi o‘n besh yoshli o‘quvchi yoshlarning o‘qish, (matnni tushunish), matematika va tabiiy fanlar bo‘yicha savodxonlik darajalarini hamda ijodiy fikrlash ko‘nikmalarini turli xil testlar ko‘rinishida baholashdan iboratdir. Ushbu loyihalar o‘quvchi yoshlarning ijodiy va tanqidiy fikrlashlariga, olgan bilimlarini hayotda qo‘llay olish qobiliyatlariga baho berish va keyinchalik bu ko‘nikmalarni rivojlantirishga undaydi. Har uch yilda amalga oshiriladigan PISA dasturi mamlakatlarga ta’lim tizimi yutuq va kamchiliklari haqida o‘z vaqtida axborot berish, tegishli dasturlarning ta’sirini tahlil qilish imkoniyatini yaratib, ta’lim siyosati sohasidagi qarorlar qabul qilishni qo‘llab-quvvatlaydi.

PISAning asosiy vazifasi – mamlakatlarni ta’lim siyosatiga oid ma’lumotlar bilan ta’minlash va qarorlar qabul qilishda ularni qo‘llab-quvvatlashdan iborat. Tadqiqotning har uch yilda o‘tkazilishi esa mamlakatlarga siyosiy qarorlarni va tegishli dasturlarning ta’sirini hisobga olish uchun ma’lumot va tahlillarni o‘z ichiga olgan holda o‘z vaqtida axborot berish imkoniyatini yaratib beradi. Agar tadqiqotni o‘tkazish davriyligi qisqa muddatda amalga oshirilsa, o‘zgarishlar va yangilanishlar uchun yetarli vaqt va kerakli ma’lumotlarni to‘play olmaslik muammosini vujudga keltiradi.

PISA dasturi asosida o'quvchilar tayyorgarligini baholash uch yo'nalishda (O'qish savodxonligi, Matematik savodxonlik, tabiiy-ilmiy savodxonlik) bo'yicha amalga oshiriladi. Bularning har biri ma'lum bir o'quv faniga mos keladi. Asosiy e'tibor o'quvchilar asosiy tushunchalarni anglashiga, yuqorida ko'rsatilgan uch yo'nalish doirasida o'rganilayotgan asosiy usullarni egallashlariga va o'z bilimlarini turli vaziyatlarda ishlata olish qobiliyatiga qaratiladi. Baholashda o'quvchilarni o'quv fanlarini to'liq mazmun mohiyatini o'zlashtirishiga alohida e'tibor qaratilmaydi. Tadqiqotda hayotda kerak hamda o'quvchilarni fanlarning o'zaro bog'liqligidan xabardorligini baholashga e'tibor qaratiladi. (oldiga qo'yilgan masalani yechishda turli fanlarni o'rganish jarayonida olingan bilimlaridan yoki boshqa axborot manbalaridan olingan bilimlaridan foydalanishlariga e'tibor beriladi).

PISA dasturida o'quvchilarning matematik savodxonligi 54 ta topshiriq (84 ta savol), o'qish savodxonligi 8 ta topshiriq (28 ta savol), tabiiy fanlardan bilimi 13 ta topshiriq (35ta savol), shu yo'nalishlar bo'yicha o'quvchilarning kompetentligi, muammolarni yecha olish ko'nikmalari 10 ta topshiriq (19 ta savol) yordamida aniqlanadi. Savollarning 50 foizi javobi tanlanadigan (test) bo'lsa, 12 foizi savollarning javoblari o'quvchi tomonidan aniq so'z yoki raqamlar vositasida ifodalanadi savollarning qolgan qismiga o'quvchi erkin javob yozishi kerak bo'ladi. Ba'zi bir topshiriqlaraynan bir hayotiy vaziyatlarga doir, turli murakkablikka ega bir necha savoldan iborat bo'ladi. Testlar bir necha variantda tuziladi. Bunda bir guruhdagi topshiriqlar bir necha variantga kiritilishi mumkin. O'quvchilar haqidagi ma'lumotlar anketa so'rovnomasi yordamida to'planadi. (anketani to'ldirishga 40 daqiqa ajratiladi). Maktab ma'muriyati ham qisqacha anketa to'ldiradi, maktab xodimlarining soni, o'qituvchilar mustaqilligi, maktab resurslari, tajribalari haqida ma'lumotlar to'plash amalga oshiriladi. Olingan ma'lumotlardan oldindan belgilangan omillarning ta'lim natijadorligiga ta'sirini aniqlash maqsadida foydalaniladi. O'zbekiston 2021-yilda 3 ta (o'qish savodxonligi, matematik savodxonlik, tabiiy-ilmiysavodxonlik) yo'nalish bo'yicha ishtiroki etishi ko'zda tutilmoqda

PISA barcha fanlarga umumiy ball bermaydi, aksincha, u har bir fan sohasi uchun baho beradi va har bir hudud uchun o'rtacha ball darajasini belgilaydi. Biroq, har bir mamlakatga har bir fan bo'yicha aniq bir daraja berish mumkin emas. PISA muayyan maktab o'quv dasturlarining ustunligini o'rganish o'rniga, o'quvchilarning asosiy mavzularda bilim va ko'nikmalarini qo'llay olish qobiliyati, muammolarni tahlil qilish, sharhlash va samarali hal qilish, fikrlash va muloqot qilish imkoniyatlarini ko'rib chiqadi. PISA dasturida o'quvchilar maktabda o'rganishi lozim bo'lgan hamma narsani to'liq o'zlashtira olmaydilar. Samarali o'rganuvchi bo'lish uchun nafaqat bilim va ko'nikmalarni, balki ular qanday va nima uchun o'rganilishi haqida xabardor bo'lishi lozim. PISA o'quvchilarning o'qish (matnni tushunish), matematika va tabiiy fanlardan savodxonligini oshirish bilan bir qatorda o'quvchilardan ta'lim olishga qiziqish, o'zlari haqida ma'lumotlar va ta'lim strategiyasi haqida fikrlarini so'raydi.

Hozirgi kunda O'zbekiston Respublikasida maktab ta'limi ko'p jihatdan bu kompetensiyalarni shakllantirishga yo'naltirilmagan. Hali ham ko'p maktablarda eskicha usullarda ta'lim berilayapti, ya'ni tayyor bilimlar berilayapti. Aslida maktab o'quvchilarni "o'rganishga o'rgatishi" lozim, ya'ni mustaqil bilim olishga o'rgatishi kerak bo'ladi. Darsliklar va undagi o'quv topshiriqlari mazmuni ham bunday PISA topshiriqli vazifani bajarishga mo'ljallanmagan.

O'zbekistonning PISA tadqiqotida ishtirok etishi O'zbekiston umumta'lim maktablari bitiruvchilari-ning ta'lim olishni davom ettirishga qay darajada tayyorligini aniqlash hamda o'quvchilarning ta'lim sohasidagi yutuqlari, shuningdek, turli mamlakatlarning ta'lim tizimlari haqidagi qiyosiy ma'lumotlarni olish imkoniyatini beradi.

Foydalanilgan adabiyotlar:

1. Kompetensiyaviy yondashuv asosidagi Davlat ta'lim standarti. 2017-yil 6-aprel. 187-sonli qaror.
2. Ismailov D. va boshqalar. Xalqaro tadqiqotlarda boshlang'ich sinf o'quvchilarining o'qish savodxonligini aniqlash. – Toshkent: Sharq, 2019.
3. www.edu.uz
4. www.rtm.uz

USE OF PEDAGOGICAL TECHNOLOGIES IN ENGLISH LESSONS AND ITS THEORETICAL BASES

Yakubova L.G.,

*Karshi engineering and economics institute,
senior lectureres, department of "Foreign language"*

Аннотация. Ушбу мақолада таълим технологиялари, педагогик технологиялар унинг афзаллиги, мазмун-моҳияти ва берилган таърифлари умумлаштирилган.

Шунингдек, турли педагогик технологиялардан намуналар, фойдаланиш усуллари ёритилган.

Калит сўзлар: таълим технологиялари, педагогик технологиялар, таълим, эссе, мустақил фикрлаш, ижодий ёндашув, педагогика.

Аннотация. В данной статье обобщены образовательные технологии, педагогические технологии, их преимущества, содержание и приведенные определения.

Есть также примеры различных педагогических технологий, методов использования.

Ключевые слова: образовательные технологии, педагогические технологии, образование, реферат, самостоятельное мышление, креативный подход, педагогика.

Annotation. This article summarizes the educational technology, pedagogical technology, its advantages, content and given definitions.

There are also examples of different pedagogical technologies, methods of use.

Key words: educational technology, pedagogical technology, education, essay, independent thinking, creative approach, pedagogy.

In accordance with the reforms carried out in our country, the use of modern educational technologies in educational institutions, especially in teaching foreign languages, is of particular importance for increasing the intellectual potential of students, their creative thinking in English, and the formation of speech.

A number of decisions and decrees adopted in recent years also emphasize the wider use of modern teaching methods.

First of all, in pedagogy we see the advantages of educational technologies and definitions of pedagogical technologies, their content complements each other.

Also, the word "technology" from the Greek, "techne" - art, skill and "logos" - concept, training. So, technology means craft, art and a collection of knowledge about the methods and joys of implementing processes, and also implies qualitative changes that occur with the object.

The concept of pedagogical technology has various characteristics; here are some of them:

- Pedagogical technology is a systematic teaching method that takes into account the interaction of technical means and human consciousness in order to optimize forms of education and to determine, create and apply all knowledge development processes (UNESCO);

- Pedagogical technology is a project of a pedagogical system that can be introduced by a teacher into practice (V.P. Bepalko);

- Pedagogical technology is a process of intensive formation of personality traits that are foreseen in the form of influence and influence in certain conditions and in a certain sequence on students using educational tools (N. S. Saidakhmedov).

In educational practice, the concept of pedagogical technology includes general pedagogical technology, a private methodological level, and a local level.

Especially in English classes when determining the level of students' knowledge, it is advisable to use methods consisting of techniques and means of organizing independent educational activities.

In English classes, the widespread use of essays is recommended when transmitting information orally or in writing. Essay, i.e. writing an essay on the proposed topic, which includes from 1000 to 5000 words.

An essay is a form of free expression of an individual position approved by the author; incorporates a general or primary worldview regarding any subject.

For the growth of speech, mental, creative consciousness of students in English lessons, an approximate list of topics can be given.

“The Motherland is sacred as an altar”, “Independence is the highest gift”, “The spiritual image of a patriotic personality”, “Ancient and young Karshi: history and modernity”, “Enlighteners of the medieval East and their contribution to world civilization”.

Writing a 5 minute essay by students in English lessons based on earlier assignment data and assessing students' knowledge level within a specific topic.

A five-minute essay is held at the end of the lesson in a 5-minute period of time in order to generalize, discuss, and knowledge on the material being studied.

The teacher, as was said earlier, gives a topic on the material studied and students discuss it for 5 minutes, summarizing their thoughts and acquired knowledge around this topic.

However, the teacher may suggest grouping, work sharing, and discussion of what is written. In this case, the teacher can selectively check 2-3 essays, verbally comment on them, discuss them and draw conclusions together with students.

Another type of essay is a valid essay. A grounded essay is a written work giving a grounded answer to a question. The author takes a certain position and defends it; in order to defend his position, he gives several reasonable facts. The goal is to assure the rest of the views accepted by the author.

Indicators and criteria for evaluating a substantiated essay: relevance of the content to the topic; content, thought; ability to anticipate a problem; personal point of view; abundance of information; style; accuracy, specificity of the image; spelling.

To write a valid essay, a sample topic can be chosen by the teacher. A valid essay can also be organized in small groups. Each group must substantiate a clearly thought-out problem and, having justified this problem, also assure representatives of other groups in it.

For example: a teacher can give each group a task to write a valid essay in the framework of the following topics: global problems facing humanity today and their impact on humanity, or problems of a local level, the harmful effects of mobile communications, the Internet, spiritual immunity, ideological wars and others.

This proposed technology is carried out under the guidance of a teacher in English classes, students reflect, conduct conversations, discussions in English, gain skills in working in groups, it also serves to improve the level of quality of student results.

So, the main content of the transformations carried out in the educational system and the created conditions in our country today is the formation of developed personal qualities in students, as well as the use of educational technologies, pedagogical technologies, interactive methods and tools in the learning process, especially organization in English classes role-playing, didactic games are considered more effective.

References:

1. Karimov I. A. High spirituality-indestructible force. – T.: Manaviyat, 2008.
2. Khodiev B., Golish L. Methods and means of organizing independent educational activities. – T.: 2010.
3. Decree of the President of the Republic of Uzbekistan “On measures to improve the system of learning foreign languages”. -T.: 2012. December 10th.
4. Tukhtakhodjaeva M.Kh. and others. Pedagogy. Textbook. – T.
5. www.lex.uz

ТЕХНОЛОГИЯ ФАНИНИ УМУМТАЪЛИМ ФАНЛАРИ БИЛАН ИНТЕГРАЦИЯСИНИ ТАЪМИНЛАШ ЙЎЛЛАРИ

*Раззоқов Д.Н.-педагогика фанлари номзоди, доцент –
Қашқадарё вилояти ХТХҚТМОҲМ
Ташева Д.Э. - Қарши шаҳар 31-мактабининг
технология фани ўқитувчиси*

Аннотация. Мақолада узвий алоқадорлик, предметлараро алоқадорлик, ўзаро алоқадорлик, интегратив алоқадорликларга изоҳлар ва технология ўқув фанини умумтаълим фанлари билан интеграциясини таъминлаш йўллари келтирилган.

Аннотация. В статье представлены пути обеспечения интеграции, интегрированной науки с общеобразовательной наукой, даны комментарии о неразрывной связи, предикативной связи, взаимосвязи, интегративной связи и технологии.

Annotation. The article presents ways to ensure the integration of integrated science with General education science, comments on the inextricable link, predicative link, relationship, integrative link and technology.

Калим сўзлар: технология фани, алоқадорлик, интеграция, умумтаълим фанлари, предметлараро алоқадорлик, таълим самарадорлиги.

Ключевые слова: технология, связность, интеграция, общее образование, междисциплинарность, образовательная эффективность.

Keywords: technology, connectivity, integration, general education, interdisciplinary, educational effectiveness.

Маълумки, предметлараро алоқадорлик ўрганилаётган объектни ҳар томонлама чуқур ўрганишни таъминлайди.

У педагогикада узвийлик, предметлараро алоқадорлик, ўзаро алоқадорлик ва интегратив алоқадорлик даражаларида талқин этилади.

Узвий алоқадорлик – ўзлаштирилган билим, кўникма ва малакаларни аста-секинлик билан кенгайиб, чуқурлашиб, мукамаллашиб боришини кўзда тутди.

Предметлараро алоқадорлик – ўзини моҳиятига кўра кенг тушунча бўлиб, ўрганилаётган объектнинг турли жиҳатлари, хусусиятларини ҳар томонлама очиб берилишини назарда тутди.

Ўзаро алоқадорлик – моҳиятига кўра икки ўқув предметлари орасидаги алоқадорликларни, яъни биринчи ўқув предмети бўйича ўзлаштирилган билим, иш-ҳаракат усулларини иккинчисида қўллашни ва аксинча, қўлланилишини ифодалайди.

Интегратив алоқадорлик эса нисбатан юқори даражали алоқадорлик бўлиб, аввал зикр этилганларидан ўқув дастурига мақсадга мувофиқ киритилганлиги билан фарқ қилади ва, албатта, уни таъминлашни талаб этади. Натижада объект ҳақида тизимли, мукамал билим, иш-ҳаракат усуллари шаклланишига имкон яратади.

Таълимни интеграциялаштириш (ўзаро мувофиқлаштириш) - ўқувчилар дунёни яхлит тасаввур қилиш қобилиятини ривожлантириш, дунёқарашни шакллантириш имконини берадиган интегратив фанларни яратиш ғоясини ифодалайди⁴.

Интеграция - 1) ўқув фанларининг ўзаро алоқадорлиги; 2) лотинча “integration” сўзидан олинган бўлиб, қайта қуриш, тиклаш, тўлдириш; “integ” - тўлиқ, бутун, яхлит деган маънони англатади. Интеграция - бир-бири билан органик бирлашиб кетиш, бир-бирига ўзаро сингдириш, бир-бири билан бирлашиб янги, ягона барқарор умумлашган-яхлит ғояни ҳосил қилиш⁵.

“Таълим тўғрисида”ги қонунда ҳам, “Кадрлар тайёрлаш миллий дастури”да ҳам ўқув фанларни узвийликда, изчилликда ўрганиш аниқ ифодаланган.

Таълимни интеграциялаштириш ўқувчиларда жўшқинлик, фанларни ўрганишга қизиқиш ҳиссини кучайтиради, ўқув фанлари бўйича билим даражасини оширади, уларнинг ақлий фаолиятини ривожлантиради, ўқув материалларининг ўзаро, табиий равишда узвийликда бўлишини таъминлайди. Дарсда ўқувчиларда онгли қизиқиш фаолияти, мустақил фикрлаш қобилияти ривож топади; уларда ўқув фанига нисбатан шахсий муносабатда бўлиш, ижодкорлик ҳисси шаклланади. Интеграциялаштирилган дарсда таълим-тарбия узвийлиги ҳам бир бутун ҳолда амалга ошади. Ўқув фанларни узвийликда ўрганиш ўқувчилар билимини мустаҳкамлашнинг муҳим омилларидан бири сифатида ўқув тарбия жараёнининг ҳам уйғунликда бўлишини тақозо этади.

Технология фани дарсларини мактабдаги барча фанлар билан предметлараро алоқадорликда ўтиш мумкин.

Технология фани дарслари кўпроқ расм, чизмачилик, тасвирий санъат, физика, математика, жисмоний тарбия, она тили ва адабиёт, кимё, география, электрон ҳисоблаш машиналари ва информатика асослари, тарих, биология каби фанлар билан интегратив алоқадорликда ўтилади:

№	Ўқув предмети номи	Технология фани билан ўзаро алоқаси
1	Тасвирий санъат	Буюмларнинг техник расми, эскизи, яққол тасвири, перспектива, расмларни чизишдаги иш кетма-кетлиги, шунингдек, рангларни фарқлаш, уларни муносиб жойлаштириш ва шу қабилар ҳақида ҳам тушунча бериледи.
2	Чизмачилик	Технологик ва инструкцион карталарни чизиш ва улардан фойдаланиш, чизма, ўлчам, ўқ чизиклари, кесим, қирқим, чизмачилик асбоблари ва улардан фойдаланиш ҳақида маълумотлар бериледи.
3	Математика	Тўғри бурчак, перпендикуляр ва параллел чизиклар, тўғри бурчакли учбурчак ва тўғри тўртбурчак каби шаклларни ҳосил қилишга оид тушунчалар зарур бўлади, ўқувчилар технология фани дарсларида симметрия ўқи, шаклларни симметрик жойлаштириш, айлана, уни бўлақларга бўлиш, уринмалар ўтказиш чизгич, гуния, транспортир, бурчак ўлчагич, циркуль каби турли асбоблар ёрдамида деталь ёки буюмларнинг бурчакларини, ёй марказларини, тўғри ва эгри чизикли бошқа ўлчамларини аниқлаш. Шунингдек, берилган буюмларнинг узунлиги, эни, баландлиги, юзаси, ҳажми каби турли ўлчамларни аниқлаш, қанча материал вақт сарф бўлишини ҳисоблаш каби ишларни бажаришда эса арифметикага оид билимлар бериледи.
4	Физика	Материалларнинг ранги, зичлиги, эрувчанлиги, иссиқликдан кенгайиши, иссиқлик сифими, иссиқлик ва электр ўтказувчанлиги, магнитланиши, металллардан буюмлар ясашда ва уларга ишловда уларнинг иссиқликдан ўлчамлари ўзгариши мумкинлигини ҳисобга олиш зарурлиги қайд этилади. Умуман олганда материалларнинг физикавий хусусиятига кўра фарқлай олиш, муқобилларини танлаш орқали деталь ва буюм қисмларини тайёрлашга эришилади. Булардан ташқари, технология фани дарсларида материаллардан дастлабки асбоблар ёки дастгоҳлар ёрдамида турли буюмлар ясашда, асбобларни солашда ҳаракат турлари, куч, босим, қувват, энергия, иш, ишқаланиш каби физик тушунчалардан кенг фойдаланиш зарурлиги қайд этилади.

⁴ У.Иноятов, Н.А.Муслиов ва бошқалар. Педагогика: 1000 та саволга 1000 та жавоб. – Т.: ТДПУ, 2012. 142- бет.

⁵ Р.Х.Жураев, У.Д.Толипов ва бошқалар. Педагогик атамалар лугати. – Т.: Фан, 2008. 50-бет.

5	Информатика	Технология таълими дарсларида ўқувчиларнинг электрон ҳисоблаш машинаси ва информатика асослари фани бўйича олган билим, кўникмаларини ҳисобга олган ҳолда уларни ишлаб чиқариш жараёнига қандай татбиқ этишга оид тушунчаларни бериб бориш зарур. Ўқувчиларга материалларга механик ишлов бериш бўйича токарлик, фрезалаш, рандалаш, прокатлаш, пармалаш дастгоҳлари билан таништираётганда ўқувчиларга ҳозирги кундаги такомиллашган автомат ва ярим автомат дастурлаштирилган дастгоҳларнинг ишлаш принциплари, нимага асосланиб ишлаши тушунтирилади. Ўқувчиларга дастгоҳларда бажариладиган операцияларни бир дастгоҳда, яъни дастурлаштирилган тизимдаги дастгоҳда бир неча ишлар: йўниш, тешиш, резьба очиш, пардозлаш ва бошқа операцияларни бажаришдаги қулайликлар ҳақида тўхталинади. Саёҳат соатларида эса шу тоифадаги дастгоҳлар кўрсатилади, технология ва информатикадан олган билимлари мужассамлаштириб борилади.
6	Кимё	Кимёвий усулда олинадиган материаллар, жумладан, пластмассалар, полимерлар, полиэтилен плёнкалар, сунъий ойна, сунъий каучук ва бошқа шу кабилар ҳақида ҳам маълумот берилади. Бунда шу хилдаги материалларнинг олиниши ва ишлатилишини моддаларнинг кимёвий таркиби ва хусусиятлари орқали тушунтириш яхши натижа беради. Булардан ташқари елим, буёк, лок, ацетон каби бириктирувчи, пардоз ва эритувчи материалларнинг ҳосил қилиниши, ишлатилиши ҳамда улардан фойдаланишдаги хавфсизлик қоидалари ҳақида ҳам маълумотлар берилади.
7	Биология	Дарахт(ёғоч)ларнинг турлари ва тузилишини, уларнинг ёшини, нуқсонларини ва намлигини аниқлашда ҳам биологияга оид маълумотлар керак бўлади. Шунингдек, амалий машғулотларда терлаш, чарчаш, жисмоний зўриқиш касб физиологик ҳолатлар ҳамда уларнинг зарарли оқибатларини, тозалик ва шахсий гигиена қоидаларига амал қилишни тушунтиришда ҳам биология, одам анатомияси ва физиологияси, тиббиёт каби фанлардаги билимларга асосланиб иш олиб борилади.
8	География	Материалбоп дарахтлар ва улар ўсадиган жойлар ҳақидаги маълумотлардан ёғоч ишлаш дарсларида; металллар, металл қотишмалари ва уларнинг тури, металл олинадиган конлар, уларни излаш ва топиш, рудадан металлларни ажратиб олиш, турли прокатлар ҳосил қилиш ҳамда улардан фойдаланиш ҳақидаги маълумотлардан металлларни ишлашга оид машғулотларда фойдаланиш мумкин. Бунда бевосита география ва унинг тармоқлари бўлган минералогия, геофизика каби фанлар бўйича тўпланган маълумотлар ҳам бериб борилади.
9	Жисмоний тарбия	Технология таълими дарсларининг асосий қисми амалий машғулотлардан иборат. Шу сабабли ўқувчиларнинг амалий машғулотларда хориб қолмасликлари кўп жиҳатдан уларнинг жисмоний чиниқишларига боғлиқдир. Арралаш, рандалаш ишларини гимнастика, болғалаш ишларини бокс, чамалаш ишларини мўлжалга олиш каби машғулотларга мувофиқлаштириш мумкин. Жисмоний тарбия машқлари V-VII синфлардаги технология дарсларига умумий тарзда боғланса, кейинчалик эса юқори синфларда бу боғланишларни ўрганиладиган муайян ихтисосликлар, масалан, дурадгор, токаръ, электр пайвандчи, сувоқчи, гишт терувчи, чилангар-сантехник каби касбларга бевосита мослаштириш керак бўлади.
10	Тарих	Ўлкамизда халқ хунармандчилиги, наққошлик, меъморчилик каби ўнлаб ноёб касблар раванқ топган. Усталар томонидан ажойиб буюмлар ясалган, мухташам бинолар қурилган. Ўқувчиларни хунарга, хусусан, халқ хунармандчилигига қизиқтиришда тарихдаги қурилиш, биноларнинг усталари, меъморлар, кулоллар, заргарлар, дурадгорлар, темирчиларнинг қилган ишлари билан таништириш мумкин. Ҳозир кўпчилик мактабларда жавон, хонтахта, эшик, ром, дарвоза, сўри, сандал, бешик, сандик, миллий курси каби буюмларни тайёрлаш ишлари ўқувчиларга машғулот даврида ўргатиб борилмоқда. Буларнинг ҳаммаси тарихимизга, миллий кадриятларимизга бўлган эътиборнинг бир кўринишидир. Булардан ташқари, технология фани дарсларида мактабдаги ёки туманлардаги ўлкашунослик музейларига айрим буюмларнинг намуналарини ясаб бериш орқали ҳам ўқувчиларга тарихий маълумотлар ҳамда тушунчалар бериш, улардан ўтмишдаги аجدодларимизнинг санъат ва устачилигидан завқланиш, фахрланиш ҳиссини тарбиялаш мумкин.

Юқорида келтирилганлар технология фанидаги фанлараро узвий боғланишлар таълим самарадорлигини оширишдаги муҳим омил эканлигини кўрсатади. Биламизки, битта дарсни бирданга ҳамма фанлар билан боғлаб ўтиб бўлмайди, балки ўрганилаётган мавзуга мос келувчи тушунча ва маълумотларни танлаб олиб, зарур пайтда улардан фойдаланилади. Шунингдек, технология дарсларида бошқа фанлар, жумладан, она тили, адабиёт, чет тили, иктисод, экология каби фанлардаги тушунчалардан ҳам кенг фойдаланиш мумкин.

Умумий ўрта таълим мактабларида ташкил этиладиган ўқув фанлари мазмуни жамиятнинг айна пайтдаги касб-хунарга йўналтириш ишига қўйилган талабларига биноан танлаб олиниши ҳамда давлат таълим стандартлари, ўқув режа ва дастурлари, дарсликлар ва шу каби дидактик материаллар

мазмунига сингдирилиши, ўқув материални мажмуавий тарзда ифодаланиши, шунингдек, 2021 йилдан бошлаб халқаро баҳолаш дастурлари PISAга ўтилиши ҳам таълим мазмунини интеграциялашни тақозо қилади.

Фойдаланилган адабиётлар:

1. Толипов Ў., Усмонбоева М. Педагогик технологияларнинг татбиқий асослари. – Т.: Фан, 2006. 114 б.
2. Ишмухамедов Р., Юлдашев М. Таълим ва тарбияда инновацион педагогик технологиялар. – Т., 2017. 315 б.
3. <http://ziyonet.uz>.

BOSHLANG‘ICH TA‘LIM TIZIMIDA O‘QITUVCHINING INNOVATSION FAOLIYATINI SHAKLLANTIRISH

Ro‘zmetova Saodatjon Xudayberganovna
Xorazm viloyati Urganch shahar 7-son maktab
boshlang‘ich sinf o‘qituvchisi

Annotatsiya. *Ushbu maqolada ta‘lim tizimida boshlang‘ich sinf o‘qituvchilarini innovatsion g‘oyalar asosida faoliyatini tashkil qilishga qaratilgan.*

Kalit so‘z: *innovatsiya, motiv, vaziyat, usul, integratsiya, jarayon.*

Аннотация. *Данная статья посвящена организации деятельности учителей начальных классов в системе образования на основе инновационных идей.*

Ключевые слова: *инновация, мотив, ситуация, метод, интеграция, процесс.*

Annotation. *This article focuses on the organization of primary school teachers in the education system based on innovative ideas.*

Keywords: *innovation, motive, situation, method, integration, process.*

Kun kunga rivojlanib borayotgan zamonda barcha sohada yangiliklar, yangi terminlar kirib kelmoqda. Jumladan, pedagogikada ham innovatsiya, innovatsion g‘oyalar, ta‘lim tizimida integratsiyalashuv degan fikrlarni ko‘rishimiz mumkin. Innovatsion yondashuv pedagogik jarayonni ifodalab, nafaqat, uning didaktik qurilmasiga, balki o‘qituvchining ijtimoiy mohiyatli natijalari va ruhiy qiyofasiga ham taalluqlidir. O‘qituvchining innovatsion faoliyati turli xildagi qarashlarning to‘qnashuvi va o‘zaro boyitilishi dinamikasida amalga oshirishini ko‘zda tutadi.

O‘qituvchining innovatsion faoliyatini samarali amalga oshirish bir qator shart-sharoitlarga bog‘liq. Unda o‘qituvchining tayinli muloqoti aks fikrlarga nisbatan beg‘araz munosabati, turli holatlarda ratsional vaziyatning tan olinishini uqtirishga tayyorligi kiradi. Buning natijasida o‘qituvchi o‘z bilim va ilmiy faoliyatini ta‘minlaydigan keng qamrovli mavzu (motiv)ga ega bo‘ladi.

O‘qituvchi faoliyatida o‘z-o‘zini faollashtirish, o‘z ijodkorligi, o‘z-o‘zini bilishi va yaratuvchiligi mavzu (motiv)lar muhim ahamiyat kasb etadi. Bu esa o‘qituvchi shaxsining kreativligini shakllantirish imkoniyatini beradi. Yangilik kiritishning muhim sharti muloqotning yangi vaziyatini tug‘dirish.

Muloqotning yangi vaziyati-bu o‘qituvchining o‘z mustaqillik mavqeyini, dunyoga, pedagogik fan, o‘ziga bo‘lgan yangi munosabatni yarata olish qobiliyati. O‘qituvchi o‘z nuqtayi nazarlariga o‘ralashib qolmaydi, u pedagogik tajribalarning boy shakllari orqali ochilib, mukammallashib boradi. Bunday vaziyatlarda o‘qituvchining fikrlash usullari, aqliy madaniyati o‘zgarib boradi, hissiy tuyg‘ulari rivojlanadi. Bundan tashqari innovatsion ta‘lim tizimida o‘qituvchidan talab etiladigan yana bir jihat bu-o‘qituvchining madaniyat va muloqotga shayligi.

O‘qituvchining innovatsion faoliyati voqelikni o‘zgartirishga, uning muammolari va usullarini yechishni aniqlashga qaratilgandir.

O‘qituvchi va o‘quvchi o‘rtasidagi muloqot namunasining o‘zgarishi innovatsion faoliyat talab etadigan eng muhim jihat. Shu bilan birga munosabatlarda o‘zaro qistovlar, hukmga bo‘ysunish kabi unsurlardan xoli bo‘lishi maqsadga muvofiqdir. Ular tenglarning hamkorligi, o‘zaro boshqarilishi, o‘zaro yordam shaklida qurilgan bo‘lishi darkor. Ular munosabatlaridagi eng muhim xususiyati bu o‘qituvchi va o‘quvchining fikr yuritishda, xulosa chiqarishdagi hamkorligidir.

Hozirgi jamiyat, madaniyat va ta‘lim taraqqiyoti sharoitida o‘qituvchining innovatsion faoliyatiga bo‘lgan zaruriyati quyidagilar bilan o‘lchanadi: ijtimoiy-iqtisodiy yangilanish ta‘lim tizimi, metodologiya va o‘quv jarayoni texnologiyasining tubdan yangilashni talab qiladi. Bunday sharoitda o‘qituvchining innovatsion faoliyati pedagogik yangiliklarni yaratish, o‘zlashtirish va foydalanishdan iborat bo‘ladi; ta‘lim mazmunini insonparvarlashtirish doimo o‘qitishning yangi tashkiliy shakllarini, texnologiyalarini qidirishni taqozo qiladi; pedagogik yangilikni o‘zlashtirish va uni tatbiq etishda yangicha yondashuvlar.

Pedagogikada yangilikni dastlab, ayrim o'qituvchilarning faoliyatiga olib kiriladi. Keyingi bosqichda sinalgandan va obyektiv baho olgandan so'ng, pedagogik yangilik ommaviy tatbiq etishga tavsiya etiladi.

O'qituvchining innovatsion faoliyati o'z ichiga yangilikni tahlil qilish va unga baho berish, kelgusidagi harakatlarning maqsadi va konsepsiyasini shakllantirish, ushbu rejani amalga oshirish va tahrir qilish, samaradorlikka baho berishni qamrab oladi. Shuning uchun ham bizning nazarimizda, innovatsion faoliyatning samaradorligi pedagog shaxsiyati bilan belgilanadi.

Tadqiqotlarda o'qituvchining innovatsion faoliyatga bo'lgan qobiliyatlarining asosiy xislatlari belgilab berilgan. Unga quyidagi xislatlar taalluqli:

- shaxsning ijodiy-motivatsion yo'nalganligi, bu – qiziquvchanlik, ijodiy qiziqish; ijodiy yutuqlarga intilish; peshqadamlikka intilish; o'z kamolotiga intilish va boshqalar;

- o'qituvchining individual qobiliyati, bu-ijodiy faoliyat sur'ati; shaxsning ijodiy faoliyatdagi ish qobiliyati; qat'iyatlik, o'ziga ishonch; mas'uliyatlilik, halollik, haqiqatgo'ylik, o'zini tuta bilish va boshqalar.

Innovatsion faoliyat tadqiqotlari o'qituvchining innovatsion faoliyatga hozirligi me'yorlarini belgilashga imkon berdi.

Ta'lim tizimida amalga oshirilayotgan yangi o'quv rejalarini va dasturlariga o'tish davrida jamiyat va atrof-muhit o'rtasidagi aloqalarni uyg'unlashtirish, atrof-muhitga jiddiy munosabatni o'rnatish va shakllantirish masalalari muhim ahamiyat kasb etadi. Boshlang'ich sinf o'quvchilarining yosh xususiyatlariga javob beradigan va dars talablariga mos keladigan, maqsadni aniqlash bunday yangilanishning asosiy masalasidir.

Demak, ta'lim tizimida o'qituvchi innovatsion g'oyalari bilan yangi pedagogik texnologiyalar, nazariyalar, konsepsiyalarning muallifi, ishlab chiqaruvchisi, tadqiqotchisi, foydalanuvchisi va targ'ibotchisi sifatida namoyon bo'ladi.

Foydalanilgan adabiyotlar:

1. Sobirov B. Ta'lim tizimi takomillashmoqda // O'zbekiston iqtisodiy axborotnomasi. – T., 2008. №6son. – B.41-43.
2. Zakirova F. Kompyuterizirovanniy metod interaktivnogo obucheniya kak innovatsionnaya texnologiya // Xalqaro ilmiy-amaliy konferensiya materiallari. – T.: 2005.

ИНТЕРФАОЛ МЕТОДЛАРНИНГ ТАЪЛИМ ВА ТАРБИЯ ЖАРАЁНИДАГИ ЎРНИ ВА ИМКОНИЯТЛАРИ

Саматова Шохсанам Камалетдиновна

*Сирдарё вилояти Гулистон шаҳар 13-умумтаълим мактаби
чизмачилик, тасвирий санъат ва амалий санъат фани ўқитувчиси*

***Аннотация.** Ушбу мақола таълимнинг белгиланган мақсад ва ўқувчининг билим даражасига кўра ўқув фаолиятини бошқаришнинг назарий лойиҳаси ва педагогик тизимнинг амалда бўлишини таъминловчи зарур воситалар ёритилган.*

***Калим сўзлари:** интерфаол метод, руҳий ва жисмоний куч, мустақил фикрлаш, ақлий фаолият.*

***Аннотация:** В данной статье представлен теоретический проект для управления учебной деятельностью в соответствии с целью образования и уровнем знаний студента, а также необходимые инструменты для обеспечения реализации педагогической системы.*

***Ключевые слова:** интерактивный метод, умственная и физическая сила, самостоятельное мышление, умственная деятельность.*

***Annotation.** This article provides a theoretical project for the management of learning activities according to the purpose of education and the level of knowledge of the student, and the necessary tools to ensure the implementation of the pedagogical system.*

***Keywords:** interactive method, mental and physical strength, independent thinking, mental activity.*

Бўлғуси ўқитувчиларнинг касбий педагогик тайёргарлигини таъминлашда таълим жараёнига педагогик ва ахборот технологияларни қўллаш долзарб вазибалардан ҳисобланади.

Таълим технологияси деганда, таълимнинг белгиланган мақсад ва ўқувчининг билим даражасига кўра ўқув фаолиятини бошқаришнинг назарий лойиҳаси ва педагогик тизимнинг амалда бўлишини таъминловчи зарур воситалар тизими тушунилади. Таълим методлари-ана шундай воситалардан бири бўлиб, уларни тўғри танлаш ўқитиш самарадорлигини оширишда муҳим аҳамият касб этади. Таълим тизимига шиддат билан кириб келаётган янги педагогик технологиялар, инновациялар, янги-янги педагогик-психологик тушунчалар, интерфаол методларни таълим берувчи томонидан ўзлаштирилиб ва қўлланиб борилиши, таълим мазмунини тубдан ўзгартириб юборди

десак муболаға бўлмайди. Дарс мобайнида маълум назарий билимларни ўқувчига етказиш, унда айрим фаолият юзасидан кўникма ва малака ҳосил қилиш, маънавий-ахлоқий сифатларни шакллантириш, ўқувчи билимини назорат қилиш ҳамда баҳолаш ўқитувчидан юксак маҳорат ва тезкорлик талаб қилади.

Замонавий ўқитувчи дарс жараёнида «актёр» эмас, аксинча «режиссёр» бўлиши кераклигини англаши лозим. У ўз ўқувчиларини фанга ижодкорлик нуқтайи назари билан қарашларини ташкил қилиши, уларда изланувчанлик хусусиятларини шакллантириши, албатта, янги педагогик технология усулларида фойдаланган ҳолда дарсни ташкил этиши керак бўлади. Бунинг учун ўқитувчи таълим технологиясини замонавий усуллари яхши билиши керак. Шу аснода, ёш авлоднинг нутқ бойлигини ошириш, мустақил фикрлашини кенгайтириш, замон талабига мос қилиб таълим бериш керак бўлади. Интерфаол методлар ортқча руҳий ва жисмоний куч сарфламай, қисқа вақт ичида юксак натижаларга эришиш мақсадини назарда тутати. Бу борада ўқитувчи дарсларда фойдаланиши мумкин бўлган айрим педагогик воситалар: таъкидловчи саволлар бунда ўқувчининг берган саволига қараб, унинг фикрлаш даражасини аниқлаши мумкин. Ўқитувчи алтернатив, ўқувчини фаолликка чорловчи саволлар орқали синфда ижодкорлик, изланувчанлик, қиёслаш, ўхшашлик ва фарқини топиш сингари хусусиятларни ривожлантирувчи муҳитни яратати. Бу усуллар асосан босқичларга ажратилган дарс жараёнида қўлланилади (чакирув, англаш, фикрлаш) ва ҳар бирида ўқитувчи ўқувчиларга тегишли топшириқлар беради. Бу методлар ва усуллар ўқувчида коммуникатив қобилиятнинг ўсишига, ўқувчилар орасида ҳиссий алоқа ўрнатилишига, муаммоли вазиятлар ечимига, гуруҳда ишлашни, ўзгаларнинг фикрини тинглай олишни ва ўз фикрини мустақил баён этишни ўргатибгина қолмасдан, унда ўзига ишонч, билимига таяна олиш, қизиқишларининг кучайишига, кенг фикрлашига олиб келади. Бу сўзларни шунчаки келтирмадик, чунки ёшларимизни маънавий баркамол, ақлий салоҳияти юқори, мустақил ва эркин фикрловчи, ижодкор бўлиб шаклланишида педагогик инновацияларни қўллаш, интегратив жараёнга асосланиш, интерфаол методлардан фойдаланиш камлик қилади. Биз ўқувчи шахсининг ички оламини ҳисобга олишимиз керак бўлади. Яъни унинг шахсий фикри билан ҳисоблашимиз, ундаги қобилиятларни пайқамоғимиз, унинг сўз бойлигини ошиб боришига ижобий таъсир кўрсата олишимиз зарур.

Интерфаол методларни қўллаш дарс самарадорлигини оширишга ёрдам беради. Интерфаол таълимнинг асосий мезонлари: норасмий баҳс-мунозаралар ўтказиш, ўқув материални эркин баён этиш ва ифодалаш имконияти, маърузалар сони камлиги, лекин амалий ишлар сони кўплиги, ўқувчилар ташаббус кўрсатишларига имкониятлар яратилиши, кичик гуруҳ, катта гуруҳ, синф жамоаси бўлиб ишлаш учун топшириқлар бериш, ёзма ишлар бажариш ва бошқа методлардан иборат бўлиб, улар таълим-тарбиявий ишлар самарадорлигини оширишда ўзига хос аҳамиятга эга. Интерфаол усулларни қўллаш натижасида ўқувчиларнинг мустақил фикрлаш, таҳлил қилиш, хулосалар чиқариш, ўз фикрини баён қилиш, уни асослаган ҳолда ҳимоя қила билиш, соғлом мулоқот, мунозара, баҳс олиб бориш кўникмалари шаклланиб, ривожланиб боради. Интерфаол машғулотларни амалда қўллаш бўйича айрим тажрибаларни ўрганиш асосида бу машғулотларнинг сифат ва самарадорлигини оширишга таъсир этувчи айрим омилларни кўрсатишимиз мумкин. Уларни шартли равишда ташкилий-педагогик, илмий-методик ҳамда ўқитувчига, ўқувчиларга, таълим воситаларига боғлиқ омиллар деб аташ мумкин. Улар ўз моҳиятига кўра, ижобий ёки салбий таъсир кўрсатишини назарда тутишимиз лозим. Ташкилий-педагогик омилларга қуйидагилар киради: ўқитувчилардан интерфаол машғулотлар олиб борувчи тренерлар гуруҳини тайёрлаш, яъни таянч мактаблардаги машғулотларда фаол иштирок этиш учун зарур билимларни ўзлаштирганлик, мулоқотга тайёргарлик, ўзаро ҳамкорликда ишлаш, мустақил фикрлаш, ўз фикрини эркин баён қилиш ва ҳимоя қила олиш кўникмалари ва бошқалардан иборат. Машғулотларда вақтдан унумли фойдаланиш зарур ва шарт ҳисобланади. Бунинг учун зарур воситаларни турини танлаш, тайёрлаш ҳамда машғулот ўтказувчилар ва уларнинг вазифалари аниқ белгиланган бўлиши лозим. Интерфаол методлар билан анъанавий таълим усуллари орасида ўзига хос фарқлар мавжуд бўлиб, ҳар бир ўқитувчи бу фарқларни қиёслаши, уларнинг бир-бирига нисбатан афзалликлари ва камчиликларини дарсни режалаштириш ва уни ўтказиш усуллари танлашда тўғри ҳисобга олиши зарур. Бунда янги билимларни бериш, кўникмаларни шакллантириш, ривожлантириш, мустаҳкамлаш, билимларни такрорлаш, амалда қўллаш машғулотларида ҳамда ўқув фанининг хусусиятларини ҳисобга олган ҳолда, ҳар бир мавзу бўйича машғулот учун энг мақсадга мувофиқ бўлган интерфаол ёки бошқа методларни тўғри танлаш назарда тутилади. Тўғри танланган методларни қўллаш машғулотнинг қизиқарли ва самарали бўлишини таъминлайди.

Хулоса қилиб шуни айтиш мумкинки, интерфаол таълим бир вақтда бир нечта масалани ҳал этиш имкониятини беради. Булардан асосийси ўқувчиларнинг мулоқот олиб бориш бўйича кўникма

ва малакаларини ривожлантиради, ўқувчилар орасида эмоционал алоқалар ўрнатилишига ёрдам беради, уларни жамоа таркибида ишлашга, ўз ўртоқларининг фикрини тинглашга ўргатиш орқали тарбиявий вазибаларнинг бажарилишини таъминлайди. Шу билан бирга, амалиётдан маълум бўлишича, дарс жараёнида интерфаол методларни қўллаш ўқувчиларнинг асабий зўриқишларини бартараф қилади, улар фаолиятининг шаклини алмаштириб туриш, деталларини дарс мавзусининг асосий масалаларига жалб қилиш имкониятини беради.

Фойдаланилган адабиётлар:

1. Толипов Ў., Усмонбоева М. Педагогик технологияларнинг татбикий асослари. – Т.: Фан, 2006. 114 б.
2. Ишмухамедов Р., Юлдашев М. Таълим ва тарбияда инновацион педагогик технологиялар. – Т.: 2017. 315 б.
3. <http://ziyonet.uz>.

МАКТАБ ЎҚУВЧИЛАРНИ КАСБГА ЙЎНАЛТИРИШ – ДАВР ТАЛАБИ

Санаев Азамат, Қашқадарё ВХТХҚТМО

*ҳудудий маркази Амалий фанлар ва
мактабдан ташқари таълим кафедраси ўқитувчи*

***Аннотация.** “Мақтаб ўқувчиларини касбга йўналтириш-давр талаби” деб номланган ушбу мақолада ёшларни касбга йўналтириш давлатимиз барқарор ривожланишининг пойдевори деб айтилган.*

***Калит сўз:** технология, фан-техника, инновация.*

***Аннотация.** В статье, озаглавленной «Профорентация школьников - необходимость времени» говорится, что профорентация молодежи является основой устойчивого развития нашей страны.*

***Ключевые слова:** технология, наука и техника, инновации.*

***Annotation.** “Pupil of school profession to direct- epoch on request” called this in article that youth to direct profession Stable of developmental of state fundament that said.*

***Keywords:** technology, science and technology, innovation.*

Бугунги кунда мамлакатимизда мактаб ўқувчиларини касбга йўналтириш борасида кўплаб ишлар амалга оширилмоқда. Ўқувчилар технология фани дарсларида меҳнатнинг ҳар хил турларига оид билимларни олиб қолмай, шу билан бирга ўз фаолиятлари жараёнида махсус кўникма ва малакаларга ҳам эга бўладилар, ўз қобилиятларини ривожлаштирадилар, меҳнатда ўз кучларини синаб кўрадилар. Шу боисдан, технология фани ўқитувчиси дарсини шундай ташкил қилиши керакки, токи ҳар бир ўқувчи меҳнатни севишни ўрганиб олсин, одамларга наф келтирадиган бўлсин, иш жараёнидан ва унинг натижаларидан завқлансин. Технология фани ўқитувчиси ўз ишида билим ва малакани эгаллашда ўқувчиларга энг кўп фаоллик ва мустақилликни таъминлайдиган иш шакллари ва методларидан фойдаланиши лозим. Бозор иқтисодиёти замон талабларига мувофиқ фаолият кўрсатувчи мутахассисларни талаб этади. Ёш авлодда меҳнатга ижодий муносабатда бўлишни тарбиялаш муҳим аҳамиятга эгадир. Бундай мутахассис юқори малакали, кенг ихтисосли, янги техника ва технологияларни тез ва осон ўзлаштириш қобилияти, мунтазам равишда мустақил ўқиб-ўрганиб ўз касбий маҳоратини ҳамда тажрибасини ошириб бориш, бир сўз билан айтганда, фаол ижодий изланувчан фаолият кўрсатиш қобилиятига эга бўлиши зарур. Ҳозирги замон фан-техника ва ижтимоий тараққиёт шароитида ўқувчиларни турмушга ва меҳнатга, ижтимоий зарур касбни онгли равишда танлашга тайёрлаш, бугунги куннинг долзарб, асосий вазибаларидан биридир. Зеро, касб танлаш инсоннинг ҳаёт йўлида ўзига хос бурилиш ясайди. Касб танлашдан мақсад, жамият ва оилага фойда келтиришидир. Бунда инсон касблар ҳақида оғзаки тушунчага эга бўлиб қолмасдан, балки амалий билимларга таянган ҳолатда ўз қобилиятларини синаб кўриши ва бу касблар ҳақида бир қанча тушунчаларга эга бўлиши лозим. Шунинг учун, яхши урф-одатларни тарбиялаш ва уларни меҳнат жўшқинлигига кўчириш, ўқувчиларни касб танлашга тайёрлашнинг бош негизидир. Оилада ота-оналар фарзандларида мавжуд бўлган истеъдод куртакларини ривожлантириш учун зарур шароитларни яратиб, замон талабларига мос равишда касб ўргатишлари лозим. Бунда болаларни қизиқишлари, майиллари, қобилиятлари ва имкониятларини мунтазам равишда ўрганишлари зарур. Касб танлашда хато қилмаслик учун ўқувчиларга, аввало, мактаб ва оила ҳамкорликда иш олиб бориши керак. Ким бўлсам экан? деган савол ҳар бир йигит-қиз учун энг асосий муаммолардан биридир. Одамнинг шундан кейинги бутун ҳаёти ана шу муаммони ҳал қилишига боғлиқ. Касбни тўғри танлаш меҳнатда ва ижтимоий фаолиятда энг юксак кўрсаткичларга эришишга ёрдам беради. Меҳнат

жараёнида ва унинг натижаларидан кониқиш эса, ижодкорликни энг кўп намоён этиш, энг яхши ҳиссий кайфиятда бўлиш, танҳо бир кишининг, умуман жамиятнинг ҳам барча ҳаётий режаларини бир мунча тўла амалга ошириш имконини беради. Ҳаётий режани шакллантиришда эса, қизиқиш ва майлларимизга таяниш лозим. Қизиқиш деганда, одамнинг у ёки бу предметга қаратилган актив билиш қобилияти тушунилади. Касб танлашга нисбатан олганда, қизиқишлар муайян меҳнат соҳасига ижобий муносабатда бўлиш, билиш ва фаолият кўрсатишга нисбатан интилиши тушунилади. Қизиқишлар ўз тараққиёти мобайнида бир нечта босқичда амалга оширилади. Дастлаб қизиқишлар: вақтинчалик, сўнг эпизодик, агар ривожлантириб борилса, барқарор қизиқишларга айланади. Барқарор қизиқишларни доимий ривожланиши натижасида эса, майлга айланади. Қобилият, қизиқиш ва майллар билан боғлиқ бўлиб, инсонни бирор-бир касбни эгаллашдаги билиш қисмини белгилаб берувчи ажралмас бўлак ҳисобланади. Ёшларда қуйидаги қобилиятлар бўлиши мумкин: техник қобилият, математик қобилият, педагогик қобилият, ташкилотчилик қобилияти, санъатга бўлган қобилият ва ҳоказо. Касб танлаш ишларини моддий ва маънавий меросимиз билан чамбарчас олиб борилиши буюк мутафаккир аждодларимизнинг битикларида ўз аксини топган. Унда яхшилик ва эзгуликка фақат ҳалол меҳнат орқали эришиш кераклиги таъкидлаб ўтилади.

Хулоса қилиб айтиладиган бўлсак, мактаб ўқувчиларининг қизиқиши, қобилияти, иқтидори ва танлаган касбига соғлиги тўғри келишини, яшаётган манзилида танлаган касбига замон талабининг мавжудлигини эътиборга олиб, касбга йўнатириш давлатимиз барқарор ривожланишининг муҳим омилларидан биридир. Зеро, буюк тарихига, ўтмишига эга бўлган келажакда кўплаб, катта-катта марраларни эгаллашга интилаётган халқимизни меҳнатсиз, касб-хунарсиз тасаввур этиб бўлмайди.

Фойдаланилган адабиётлар:

1. Тоҳиров Ў.О. Технология ўқув фани давлат таълим стандарти ва ўқув дастурини таълим амалиётига жорий этиш методикаси. // Методик тавсиянома. – Т.: РТМ, 2017. – 72 б.
2. Қўйсинов О.А., Тоҳиров Ў.О., Маматов Д.Н., Арипова Д.Ф. Технология.8-синф. // Ўқитувчилар учун методик қўлланма. – Т.: 2018. – 134 б.
3. Қўйсинов О.А., Тоҳиров Ў.О., Маматов Д.Н., Арипова Д.Ф. Технология. 9-синф. // Ўқитувчилар учун методик қўлланма. – Т., 2018. – 136 б.
4. www.edu.uz.
5. www.uzedu.uz.
6. www.eduportal.uz.
7. www.ZiyoNet.uz.

TA'LIM-TARBIYA JARAYONIDA PEDAGOGIK TEKNOLOGIYALARNI QO'LLASH

Sarimsaqova H. A,

*Namangan viloyati Namangan shahar
3-sonli DIMI ona tili va adabiyoti fani o'qituvchisi*

Аннотация. *Maqolada ta'lim-tarbiya jarayonida pedagogik texnologiyalarni qo'llash, ta'lim jarayonini loyihalash haqida ma'lumotlar berilgan.*

Калит со'злар: *ta'lim-tarbiya, pedagogik texnologiya, loyihalashtirish, faoliyat, tamoyil.*

Аннотация. *В статье приведены сведения об использовании педагогических технологий в образовательном процессе, о дизайне образовательного процесса.*

Ключевые слова: *образование, педагогическая технология, дизайн, деятельность, принцип.*

Annotation. *The article provides information on the use of pedagogical technologies in the educational process, the design of the educational process.*

Keywords: *Education, pedagogical technology, design, activity, principle.*

Mustaqillik yillarida O'zbekistonda uzluksiz ta'lim tizimini takomillashtirish yo'lida olib borilayotgan islohotlarning muhim yo'nalishi sifatida ta'lim jarayonida texnologiyalarni qo'llashdan iborat ekanligi e'tirof etildi. Bu jarayonning samaradorligi o'qituvchilar tomonidan zamonaviy ta'lim texnologiyalarini ta'lim amaliyotida faol qo'llanilishi, shuningdek, rivojlangan xorijiy mamlakatlar ta'limi amaliyotida qo'llanilayotgan zamonaviy texnologiyalardan xabardor bo'lish quyidagi shartlar asosida ta'minlanadi. Pedagogik vazifaning hal etilishiga o'qituvchi va o'quvchi faoliyatlarining mazmuni, vositalarini loyihalash orqali erishiladi. Zamonaviy sharoitda ta'lim jarayonini texnologiyalashtirish uni loyihalashga nisbatan yangicha yondashuv, ya'ni ta'lim jarayonini texnologik strukturasi muvofiq yoritish zaruratini taqozo etadi.

O'qituvchi kasbiy faoliyatini tashkil etishda ta'lim jarayonini loyihalash alohida ahamiyatga ega. Har bir o'quv mashg'ulotini o'rganish alohida mavzu va bo'limlarni loyihalash asosida amalga oshiriladi.

Ta'lim jarayonini loyihalashda nafaqat har bir tarkibiy qism, balki ular orasidagi aloqalar ham modellashtiriladi hamda loyihalash qonuniyatlari loyihalash tamoyillarining nazariy asoslarini ishlab chiqishga, pedagogik faoliyat amaliyotida qo'llashga zamin tayyorlaydi. Texnologik jarayonda o'quvchilar faoliyati modelini loyihalashning bosh elementi sifatida ifodalanadi. Ta'lim jarayoni tuzilmasida asosiy tizimlashtiriluvchi ta'lim mazmuni va o'quvchi faoliyati texnologik jarayon hisoblanib, uning mazmunini o'quvchilarning ijtimoiy tajriba asoslarini o'zlashtirib olishga yo'naltirilgan o'quv faoliyati tashkil etadi. Har bir o'quv fani bo'yicha ta'lim mazmuni umumiy ta'lim maqsadi va vazifalariga muvofiq belgilanadi. Faoliyatli yondashuv nuqtayi nazaridan umumiy o'rta ta'lim mazmunini tashkil etuvchi har bir unsur (element) subyekt faoliyatining turlaridan biriga muvofiq kelishi kerak. Subyekt faoliyatining turlari, o'z navbatida, aniq modellar yig'indisi sifatida umumlashgan faoliyat modellari orqali ifodalanishi zarur. O'quvchilar faoliyati modeli tizimlashtiriluvchi element bo'lib, o'quvchining yaxlit faoliyati mazmunini aniqlashga xizmat qiladi. Markazlashtirish tamoyili loyihalashni quyidagi tartibda amalga oshirishni talab etadi:

- faoliyat modellari maqsadga muvofiq yaratish, ularni o'quvchilar tomonidan o'zlashtirish usullari, vositalarini tanlash (texnologik operatsiyalar);

- o'quv faoliyatini boshqarish usullari (o'qituvchi faoliyati)ni asoslash.

Refleksivlik tamoyilisubyektning o'ziga, shaxsiy faoliyatiga va bilimiga baho berishi, o'zgalarning u haqidagi fikrlari va ular o'rtasidagi hamkorlik faoliyatiga oid munosabatlarni tavsiflaydi. Loyihalash jarayonida o'qituvchiga doimo ta'lim jarayoni, uning aniq va ideal sharoitlari, o'quvchilarning bilishga bo'lgan ehtiyojlari, ularni to'ldirish imkoniyatlari, shaxsiy sifat va qobiliyatlari, pedagogik faoliyatni samarali tashkil etish imkoniyatlarini inobatga olishi maqsadga muvofiq. Refleksivlik tamoyili yaratiladigan ta'lim jarayonining loyihalashini ta'lim jarayoni ishtirokchisi – subyektning ehtiyojlari va imkoniyatlarini tahlil qilish asosida uzluksiz tuzatib, to'ldirib borishni talab etadi. Natijaviylik tamoyili pedagogik shart-sharoitlarning qulayligi, oz vaqt va kuch sarflash evaziga samarali natijalarga erishishni tavsiflaydi. Natijaviylik-ijtimoiy tajriba faoliyat modellari mazmuni, texnologik operatsiyalar, ularni o'zlashtirish, boshqarish usullarini tanlash, o'quv faoliyatining muvofiqligi, ta'lim-tarbiya vositalari, texnologik jarayonda subyektning qisqa vaqt va kuch sarflashi vositasida belgilangan maqsadga erishishni nazarda tutishi lozim. Har bir ta'lim jarayoni bir qator obyektiv va subyektiv omillar ta'sirida amalga oshadi. Ular sirasiga o'qituvchi va o'quvchilarning ijtimoiy-iqtisodiy hayot sharoitlari, ta'lim muassasalari atrofidagi ijtimoiy ishlab chiqarish va tabiiy iqlim muhiti, o'quv muassasasining o'quv-moddiy bazasi, o'qituvchilarning kasbiy malaka darajasi, ta'lim muassasasi yoki ma'lum sinfdagi ma'naviy-psixologik muhit, o'quvchilarning o'quv imkoniyatlari, sinfning intellektual salohiyati, jamoaning shaxslararo munosabatlari kiradi.

Ta'lim jarayonini loyihalashda o'qituvchi ana shu omillarni hisobga olishi zarur. Bola maktab ostonasiga qadam qo'yanidan boshlab uning faoliyat ko'lamini (o'z-o'ziga xizmat, mehnat, dam olish tarzida) kengayadi. Bu kabi faoliyat ko'nikmalarini egallashi natijasida ijtimoiy tajribaga ega bo'lib boradi. Shuning uchun ta'lim jarayonining samarali bo'lishi, uni loyihalashda ta'lim mazmuni va boshqa faoliyat modellari hisobga olinishi, ularni o'quvchilar kundalik hayot faoliyatida egallab borishi ta'minlanishi zarur. Ayni vaqtda umumiy ta'lim muassasalarida shaxsni rivojlantirish va uni ijtimoiy hayotga moslashtirish muayyan qonuniyatlarga muvofiq psixolog va sotsiologlarning ishtiroklari (psixopedagogik tashxis xulosasi) asosida amalga oshiriladi.

Ta'lim jarayonini loyihalashda o'qituvchi loyihachi va bajaruvchi sifatida loyihani amalga oshirishning qulay yo'lini tanlaydi. Loyihalashda o'quvchini o'quv faoliyatiga yo'naltiruvchi usullar, mustaqil ta'lim shakli, o'z-o'zini rivojlantirish va o'zini hurmat qilish imkoniyatlarini aniqlash zarur. "Pedagogik texnologiya" tushunchasi esa o'z mohiyatiga ko'ra, pedagogik faoliyatning eng muhim ikki jihati, ya'ni, ta'lim hamda tarbiya jarayonining texnologiyalashtirilishini ifoda etishi zarur. Barkamol shaxsni shakllantirish muammosining ijtimoiy zaruriyat sifatida e'tirof etilayotganligini nazarda tutadigan bo'lsak, ta'lim va tarbiya jarayonini tashkil etishga nisbatan yangicha yondashuvni qaror toptirish, mazkur jarayonni texnologiyalashtirishga erishish muhim pedagogik vazifalardan biri sanaladi. Ta'lim jarayonidan farqli tarbiya jarayonini texnologiyalashtirishda bu jarayonning samarasini qisqa muddat oralig'ida ko'ra olish imkoniyati yo'q. Tarbiya jarayonining o'ziga xos xususiyatlari, talaba va o'qituvchi o'rtasida yuzaga kelish ehtimoli bo'lgan ziddiyatlar tarbiyaviy jarayonni texnologiyalashtirishga nisbatan ijodiy va mas'uliyatli yondoshish zarurligini taqozo etadi.

Foydalanilgan adabiyotlar:

1. Roziqov O., Og'ayev S., Mahmudov M., Adizov B. Ta'lim texnologiyasi. – T.: O'qituvchi, 2019.
2. Ishmuhamedov R., Abduqodirov A., Pardayev A. Ta'limda innovatsion texnologiyalar. – T., 2014.
3. Ishmuhamedov R., Abduqodirov A., Pardayev A. Tarbiyada innovatsion texnologiyalar. – T., 2016.

BOSHLANG'ICH TA'LIMDA MUAMMOLI O'QITISH TEKNOLOGIYALARIDAN FOYDALANISH

Sherquziyeva Malika Yusupjonovna
Mirzaobod tumani 13-umumta'lim maktabi
boshlang'ich sinf o'qituvchisi

Annotatsiya. Ushbu maqolada boshlang'ich sinflarda muammoli o'qitish texnologiyalaridan foydalanib dars o'tish hamda muammoli ta'lim usullari orqali darsni yoritib, undan mohirona foydalanish ko'rikmalari yoritilgan.

Kalit so'zlar: muammoli vaziyat, umumiy tahlil, pedagogik jarayon.

Аннотация. В данной статье описываются навыки использования проблемно-ориентированных технологий обучения в начальной школе и умелое использование проблемно-ориентированного обучения с помощью проблемно-ориентированных методов обучения.

Ключевые слова: проблемная ситуация, общий анализ, педагогический процесс.

Annotation. This article describes the skills of using problem-based learning technologies in primary school and the skillful use of problem-based learning through problem-based learning methods.

Keywords: problem situation, general analysis, pedagogical process.

Respublikamizning hozirgi davrdagi ijtimoiy-iqtisodiy rivojlanish tamoyillari jahondagi taraqqiy etgan mamlakatlar qatoridan munosib o'rin olish uchun ma'naviy salohiyatimizni va iqtisodiy qudratimizni yanada oshirish, ularni XXI asr ilmiy-texnika raqqiyoti talablariga javob beradigan tarzda qayta qurishni talab qiladi. Buning uchun yoshlarimiz dunyoqarashini o'zgartirish, ularning bilim va ma'naviyatlarini jahon andozalari darajasiga ko'tarish zarur(1).

Bizga ma'lumki, zamonaviy ta'lim texnologiyasida muammoli ta'lim alohida o'rin tutadi. Muammoli ta'lim texnologiyasining zamirida yoki bir-biriga bog'liq bo'lgan muammolar zanjiri yotadi.

Muammoli ta'lim metodiga asoslangan ta'lim jarayoni quyidagi to'rtta bosqichda amalga oshiriladi:

- muammoli vaziyat hosil qilish;
- muammolarni shakllantirish va muammoni yechish uchun umumiy tahlil qilish;
- tahmin qilingan yechimni tekshirish.

Amaliy va nazariy xarakterdagi masalalarda qo'llash, ularni tartibga solish hamda siyosiy lashtirish.

Dars jarayonida o'quvchi muammoni yechar ekan, o'zicha muhim bo'lgan "kashfiyot" qiladi. Bu hol o'quvchida o'ziga ishonch hosil qiladi (ya'ni mening kashfiyotim, men topdim, ixtiro qildim).

Mana shu tomoni bilan muammoli ta'lim texnologiyasi boshqa barcha o'qitish texnologiyalaridan ustun turadi. Chunki, bunda o'quvchi izlanish olib borish, tahlil qilish, empirik xulosa chiqarish, boshqa vaziyatga qo'llash, fikr mulohazalarini taxminan sistemalashtrib isbotlash, kelgusida amaliy faoliyatga qo'llash malakalarini egallab boradi.

Muammoli ta'lim an'anaviy o'qitish metodikasiga tayanadi. O'quvchi muammoli vaziyatni o'quvchilar oldiga qo'yish bilan bir qatorda, uni yechish uni izlash zarurligini, izlash uslublarini o'quvchilarga o'rgatadi. Muammo yechimini topish. Izlashga o'tish uchun, eng avvalo, zaruriy muhit yaratilishi kerak.

Muammo aniq bo'lishi, o'quvchilar uni yechimini izlash jarayonida oldingi mavzularda, fanlarda olgan ma'lumotlari, tushunchalari, bilimlaridan foydalana oladigan bo'lishi kerak. O'quvchilar oldiga qo'yilgan muammo o'zining dolzarbligiga ega bo'lishi ham muhim ahamiyatga ega.

O'quvchi izlanishni ma'lum bir sistemada, muayyanlikda bo'lgan muammo ustida olib borish kerak. Shunda o'quvchi muammoni tahlil qiladi, qismlarini ajrata oladi va yechish uchun kirishadi.

Ta'lim jarayonini loyihalash bevosita muammoli ta'limni qo'llashga va aksincha, muammoli ta'lim tizimini loyihalashga olib keladi. Muammoni o'qitish texnologik loyihalashtirilgan o'quv jarayonini amalga oshirishning didaktik konstruksiyasi sifatida qo'llaniladi.

Amerikalik olim U.Gordon (1960) o'quvchilarga muammolarni uning tashkil qiluvchi elementlarini shakllantirishni o'rgatishni, izlanishning bosh maqsadini ajrata bilishni, turli-tuman xarakterdagi masalalar yechimining o'xshashlarini qidirishni o'rgatish muammoli ta'lim jarayoni uchun muhimligini ta'kidlaydi.

O'qituvchi muammoni qo'yishnigina bilibgina qolmay uning yechimini topish usullarini o'quvchilarga o'rgatishi kerak.

Muammoni to'g'ri (muayyan masalaga o'xshash, masalalar qanday yechiladi), shaxsiy (muayyan masalada berilgan obyekt obraziga kirishga harakat qilish va shu nuqtayinazardan mulohaza yuritishga urinib ko'rish), simvolitik (ikki jumla orqali masalaning mohiyatini obrazli aniqlashni berish), fantastik (bu masalani ertak qahramonlari qanday yechgan bo'lar edilar).

Muammoli vaziyatni bunday yechishga o'rgatish orqali o'quvchilarni sintetik, abstraksiyalash, fantaziya qilish, o'zgalarni eshitish, oddiydan g'ayri oddiy, g'ayrioddiydan oddiy topish, o'xshatishlardan mohirona foydalanish ko'nikmalarini shakllantiriladi.

Muammoli ta'lim jarayonida o'qituvchi o'quvchilar o'rtasida fikrlar almashinishini boshqarish; ishonchli dalillar asosida o'z fikrida tura olish; muxolif tomonning fikrini munozara qilish, malakasini rivojlantirish; o'quvchini aktiv fikrlash faoliyatiga asoslash, masalani dolzarblashtirish, o'z fikrini bayon qilishnigina emas, balki boshqalarni ham eshitish mahoratini rivojlantirish, o'quvchilar bildirgan fikrlardan foydali axborotni olish va zarur xulosalar chiqarish va o'quvchilar ixtirochilik, tadqiqotchilik, loyihalovchilik kabi zaruriy sifatlarini shakllantirishdir.

Muammoli ta'lim - bu mantiqiy fikrlash operatsiyasi (tahlil, umumlashtirish) va o'quvchilarning izlanishli faoliyati qonuniyatlarini (muammoli vaziyat, bilishga qiziqish, ehtiyoj) hisobiga olib tuzilgan ta'lim va o'qitishning ilgari ma'lum bo'lgan usullarini qo'llash qoidalarining yangi tizimi. Shuning uchun ham muammoli ta'lim ko'proq o'quvchi fikrlash qobiliyatining rivojlanishini, uning umumiy rivojlanish va e'tiqodining shakllanishini ta'minlaydi. Didaktikaning barcha yutuqlarini istisno qilmay, balki ulardan foydalangan holda muammoli ta'lim ilmiy bilim va tushunchalarni, dunyoqarashni shakllantirish, shaxs va uning intellektual faolligini har tomonlama rivojlantirish vositasi sifatida rivojlantiruvchi ta'lim bo'lib qoladi.

Foydalanilgan adabiyotlar:

1. Safarova R., Musayev U. va b. O'zbekiston Respublikasi umumiy o'rta ta'lim strategiyasi muammolari va ta'lim mazmunining yangi modellari, ularni tatbiq etish yo'llari. – T.: 2016.
2. Inoyatova M., Nosirov A., Divanova M. Boshlang'ich ta'lim sifatini oshirishda zamonaviy pedagogik texnologiyalar. – T.: 2015.

ZAMONAVIY PEDAGOG SHAXSI VA UNGA QO'YILADIGAN TALABLAR

To'raboeva Sh. Qarshi tumani 65–umumiy o'rta ta'lim maktabi boshlang'ich sinf o'qituvchisi

Annotatsiya. Ushbu maqolada ta'lim jarayonida o'qituvchining shaxsiga, kasbiy bilimdonligiga qo'yiladigan mezon va talablar, ta'lim samaradorligini ta'minlashda o'qituvchi va o'quvchi hamkorligi, zamonaviy o'qituvchilarda pedagogik mahorat, pedagogik nazokat kabi sifatlariga qo'yiladigan talablar haqidagi fikr va mulohazalar berilgan.

Kalit so'zlar: ta'lim, tarbiya, o'qituvchi, o'quvchi.

Аннотация. В данном тезисе изложены критерии и требования к личности учителя, профессиональным знаниям в образовательном процессе, взаимодействию учителя и ученика в обеспечении эффективности образования, педагогическим навыкам у современных учителей, педагогической вежливости и др. мнения и комментарии по требованиям даны.

Ключевые слова: образование, воспитание, учитель, студент.

Annotation. In this thesis, the criteria and requirements for the teacher's personality, professional knowledge in the educational process, teacher-student cooperation in ensuring the effectiveness of education, pedagogical skills in modern teachers, pedagogical politeness, etc. opinions and comments on the requirements are given.

Key words: education, upbringing, teacher, student.

Mamlakatimizda Kadrlar tayyorlash milliy dasturini hayotga tatbiq etish jarayonida o'qituvchining yosh avlodga ta'lim va tarbiya berishida jamiyat oldidagi javobgarligi yanada ortib boraveradi.

O'qituvchining o'rni va uning vazifalari o'sib kelayotgan yosh avlodni tarbiyalash ishiga jamiyat va jamoatchilik tomonidan e'tibor qaralishining naqadar muhim ahamiyatga egaligi bilan aniqlanadi.

"...O'qituvchi – deydi **Al Forobiy**, - aql-farosatga, chiroylik nutqqa ega bo'lishi va o'quvchilarga aytmoqchi bo'lgan fikrlarini to'la va aniq ifodalay olishni bilmog'i zarur". U o'z fikrini davom ettirib:- "O'qituvchi va rahbarning vazifasi dono davlat rahbari vazifasiga o'xshaydi, shu sababli o'qituvchi eshitgan va ko'rganlarining barchasini eslab qolishi, aql-farosatga, chiroylik nutqqa ega bo'lishi, o'quvchilarga aytmoqchi bo'lgan fikrlarini to'la va aniq ifodalab berishni bilmog'i lozim. Shu bilan birga o'z or-nomusini qadrlashi, adolatli bo'lmog'i lozim. Ana shundagina u insoniylikning yuksak darajasiga ega bo'ladi va baxt cho'qqisiga erishadi", – deb ta'kidlaydi.

Ulug' shoirimiz **Alisher Navoiy** ham o'qituvchi mehnatini holisona baholab: -"Agar shogird podsholikka erishsa ham, unga (muallimga) qulluq qilsa arziydi".

*"Haq yo'lida kim senga bir harf o'rgatmish ranj ila,
Aylamak emas oson oning haqqin yuz ganj ila",*

– kabi satrlar bitgan.

Zamonaviy maktab o'qituvchisi qator vazifalarni bajaradi. O'qituvchi sinfdagi o'quv jarayoni tashkilotchisi. O'qituvchi o'quvchilar uchun dars payti, qo'shimcha darslarda va shu bilan birga darsdan tashqari hollarda ham kerakli maslahatlar berishda bilimlar manbaidan biridir. Ko'pchilik o'qituvchilar sinf rahbari vazifasini bajarib, tarbiya jarayoni tashkilotchilari bo'lib hisoblanadilar.

Zamonaviy o'qituvchi ijtimoiy psixolog bo'lmashligi mumkin emas. Shuning uchun ham, u o'quvchilar o'rtasidagi o'zaro munosabatlarni yo'lga sola olishi, bolalar jamoasida ijtimoiy-psixologik mexanizmlardan foydalanishni bilishi zarurdir.

Ma'lumki pedagogik faoliyat – kishi mehnatining eng murakkab sohalaridan biri. O'qituvchi jamiyat tomonidan qo'yilgan talablar bilan bir qatorda o'z faoliyatida, tevarak-atrofidagi kishilar, maktab ma'muriyati, hamkasblari, o'quvchilar va ularning ota-onalari undan nimalarni kutishini ham esdan chiqarmasligi lozim.

O'qituvchining o'z ishidan nimanidir kutayotganligining o'ziyoq muhim ahamiyatga egadir, mana shu tariqa kutishlar, garchand jamiyat tomonidan o'qituvchiga qo'yiladigan talablarga mos kelsa-da, o'ziga xos xususiyatlarga ega bo'ladi. Lekin, bu talablar hamma vaqt ham bir-biriga mos kelmasligi mumkin. Psixologlar tomonidan olib borilgan tadqiqotlarning ko'rsatishicha, xalq ta'limi bo'limlari va maktab direktorlari o'qituvchining ayrim xislatlari naqadar muhimligini har xil baholaydilar. Jumladan, xalq ta'limi bo'limlarining mudirlari o'qituvchidan birinchi navbatda o'z fanini yaxshi bilishini va dars berish metodikasini mukammal o'zlashtirishini talab qilsalar, maktab direktorlari o'qituvchiga qo'yiladigan bunday talablarni uchinchi o'ringa qo'yadilar. Shu bilan birga xalq ta'limi bo'limlarining mudirlari o'qituvchilarning o'quvchilar va ota-onalar, maktab jamoasi bilan qanday muloqotda bo'lishni bilishini naqadar ahamiyatga ega ekanligiga unchalik e'tibor bermaydilar. Maktab direktori esa, bunday xislatlarni o'qituvchi shaxsiga qo'yiladigan talablar ichida birinchi o'ringa qo'yadi.

Xulosa o'rnida shuni aytish mumkinki, agar muallim o'quvchilar unga xushaxloq, eng barkamol inson deb qarayotganliklarini qanchalik yodda tutsa, bolalarga uning ta'siri shunchalik kuchliroq bo'ladi, uning har bir maqtangani bolaga zavq bag'ishlaydi, uning har bir tanbehi bola qalbida shunchalik chuqur iz qoldiradi, barcha tarbiyaviy ishlar ta'sirli va samarali bo'ladi. O'zining biror noo'rin hulqi bilan bolalarga yoqmay qolgan muallimning ahvoli voy bo'ladi. Muallim axloqining pokligiga ishonch yo'qolsa, yoki unga putur yetsa, o'sha zahotiy o'qituvchi nutqining burdi ketadi – uning maqtashi ham, tanbehi ham o'z ahamiyatini yo'qotadi, avvallari bolalarning unga hurmati va muhabbati tufayli ko'ngilxushlik bilan osongina bitadigan ishlar endi bolalarni qiynash, majbur etish va jazo berish bilangina bajarilishi mumkin.

O'qituvchining axloqiy fazilatlaridan yana biri – o'z kuchiga ishonch, lekin manmanlik, maqtanchoqlik qilmaslikdir. Muallim har doim oldinga qarab intilishi, o'z ishiga, o'z-o'ziga nisbatan talabchan bo'lib, o'z darslariga tanqidiy qaray olishi lozim. O'quvchilar hamkasblari, nazoratchilari uning darslarini yuqori baholasalar ham muallim bundan mag'rurlanib ketmasligi kerak. U yaxshi o'tgan darsidan qanoat hosil qilgan paytlarida bundan ko'ra ham tuzukroq ishlashga intilsa, bu-ijodiy kamolot sari borishning to'g'ri yo'li.

Qo'rqqoqlik, o'z kuchiga ishonmaslik, birovning ko'magiga muhtojlik, o'qituvchi axloqiga, muallimlik kasbiga mutlaqo to'g'ri kelmaydi. Shuningdek, o'ziga bino qo'ygan, maqtanchoq, olifta muallimni ham bolalar xush ko'rmaydilar. O'qituvchi o'z kuchiga ishonib, o'z fanini, bolalarni, pedagogik ishini sevgan, o'zining butun kuchini, qalb-qo'rini unga sarflagan taqdirdagina o'quvchilarning hurmatiga sazovor bo'la oladi.

Ma'lumki, o'qituvchining faoliyatida ayrim juz'iy xatolar, istisnolar, ba'zan biror noo'rin xatti-harakat uchrab qolishi ham mumkin. Muallim bunday paytlarda o'z xatosini tushunib, uni tan olishi, kechirim so'rashi lozim. Bu yaxshi muallimning qadr-qimmatini tushurib yubormaydi, balki aksincha, o'quvchilar muallimning jur'atiga, uning yuksak axloqiy fazilatlariga ishonch bilan qaraydigan bo'ladilar.

O'qituvchi o'zi ikkilanadigan ayrim masalalarni, hatto, o'quvchilar bu haqda so'rab qolsalar ham, bolalarga iloji boricha, aytib qo'ymasligi maqsadga muvofiq. Chunki, mujmal, xato javob bergandan ko'ra, bu masalani hozircha chetlabroq o'tish ma'qul. Navbatdagi darsgacha uni aniqlab, bilib olishi va so'ngra asosli javob qaytarishi mumkin.

Boshqa kasblarga qaraganda, pedagogik faoliyat odobli bo'lishni taqozo qiladi. Odatda, inson axloqi uning odobida ifodalanadi. O'qituvchining har bir so'zi, har bir bosgan qadami ibrat, tarbiya, o'rnakdir. Uning katta-kichiklar, o'quvchilar bilan qanday salomlashishi, kattalarga, kichiklarga, xotin-qizlarga munosabati, muomalasi, maktab oshxonasida ovqatlanishidan tortib, ko'chada yurishgacha tarbiya omili hisoblanadi. Har bir ishni o'z paytida, aniq bajarishi, bergan va'dasining ustidan chiqishi, o'zini to'ta bilishi,

irodasi, - bo'larning bachasi o'quvchilar hulqiga ta'sir etibgina qolmay, bolalarda axloqiy fazilatlarining shakllanishiga ham yordam beradi.

Foydalanilgan adabiyotlar:

1. Safarova R., Musayev U. O'zbekiston Respublikasi umumiy o'rta ta'lim strategiyasi muammolari va ta'lim mazmunining yangi modellari, ularni tatbiq etish yo'llari. – T., 2016.

2. Inoyatova M., Nosirov A., Divanova M. Boshlang'ich ta'lim sifatini oshirishda zamonaviy pedagogik texnologiyalar. – T., 2015.

TA'LIM JARAYONIDA INNOVATSION TEXNOLOGIYALARNING AHAMIYATI

Xakkulova Mavjuda Alikulovna
Sirdaryo viloyati Oqoltin tumani
7-umumta'lim maktabning oliy toifali
boshlang'ich sinf o'qituvchisi

Annotatsiya. Ushbu maqolada innovatsion texnologiyalar asosida darslarni o'tishning samaradorligi hamda yangi pedagogik texnologiyalardan foydalanib o'quvchilarning bilim darajasini oshirish yo'llari yoritib berilgan.

Kalit so'zlar: innovatsion texnologiya, ilg'or pedagogik texnologiya, pedagogik jarayon, interfaol usullar, o'zaro fikr almashish.

Аннотация. В данной статье описывается эффективность обучения на основе инновационных технологий и способы повышения уровня знаний студентов с использованием новых педагогических технологий.

Ключевые слова: инновационные технологии, образовательных технологии, учебный процесс, интерактивные методы, обмен из зглядов.

Annotation. This article describes the effectiveness of teaching based on innovative technologies and ways to increase the level of knowledge of students using new pedagogical technologies.

Key words: innovative technology, educational technology, educational process, interactive methods, exchange of views.

Barchamizga ma'lumki, bugun ta'lim sohasida qator islohotlar o'tkazilishi, yangi uslub va texnologiyalarning joriy etilishi o'qituvchidan yanada ko'proq izlanish, o'rganishni va o'z ustida ishlashni taqozo qilmoqda. O'quvchilar, tinglovchilar va talabalarining yangi bilimlarni o'rganishga bo'lgan ehtiyojlari kun sayin ortib bormoqdaki, bu ehtiyojlarni, ularning bilimga bo'lgan chanqoqligini qondirish, albatta, o'qituvchining qay darajada izlanishi va o'z ustida ishlashiga bog'liq.

“Yangi pedagogik texnologiyalar”, “innovatsion uslublar”, “interaktiv metodlar kabi atamalarning lug'atimizga kirib kelganligi va ulardan keng foydalanish davr taqozosiga aylanganligi ko'pchilikka sir emas.

Biz quyida ta'limning barcha sohalariga kirib kelgan interaktiv metodlar haqida so'z yuritmoqchimiz.

Ta'lim oluvchilarning innovatsion qobiliyati uning yaratuvchilik qobiliyati shakllanganligi darajasi bilan belgilanadi. O'zbekiston ta'lim tizimining innovatsion qobiliyati hozirgikunda o'zining ilg'orligi bilan amaliyotda sinabko'rilgan o'qitishning yangi usullarni-interaktiv usullarni ta'lim jarayoniga tatbiq etishda ko'rinadi. Ko'pgina metodik innovatsiyalar ta'limning interaktiv metodlari bilan bog'liq bo'lmoqda.

“Interaktiv” so'zi ingliztilidagi “Interakt” so'zidan olingan bo'lib, “Inter”- birgalikda, o'zaro, “akt”- harakat ma'nosini bildiradi, ya'ni o'zaro birgalikdagi harakat, faoliyat yoki suhbat, dialog tartibida bo'lishni (masalan, o'quvchi-o'qituvchi, o'quvchi-o'quvchi, o'quvchi-kompyuter) ifodalaydi.

Interaktiv ta'lim metodi, bu-dialogik ta'lim bo'lib, u o'quvchi va o'qituvchi yoki o'quvchi va kompyuter o'rtasidagi o'zaro birgalikdagi faoliyat jarayonini ko'zda tutadi. Mazkur o'qitish metodi bilish faoliyati nima shaklda tashkil etish demakdir.

Interaktiv o'qitish metodi ta'lim jarayonining oldindan belgilangan aniq maqsadi bo'lishini, ular bo'laklarga ajratilishini taqozo etadi. Shunday maqsadlardan biri-ta'lim sharoitini qulay va yoqimli bo'lishini ta'minlashdir. O'quvchi darsda to'la o'zlashtirish imkoniyati borligini hamda mazkur masalaning o'zlashtirish usulini, mazkur masalani ishlashga intellektual salohiyati yetarli ekanligini his qilishi alohida ahamiyatga ega. Shunday yoqimli psixologik iqlimda ta'lim jarayoni mahsulli faoliyatga aylanadi.

Interaktiv o'qitish metodini qo'llash jarayonida o'quvchilarning barchasi bilish jarayonida faol qatnashadilar, ular o'zlari bilgan, esga tushirgan, uylagan ma'lumotlariga tayanishlari, ulardan bilish

jarayonida foydalanishlari mumkinligini tushunadilar va shunga moslashadilar. Birgalikdagi aqliy bilish, izlanish faoliyatida har bir o'quvchi shaxsan ishtirok etib, unga o'z hissasini qo'shadi. Bilimlari, g'oyalari, qarashlari, nuqtayi nazarlari, faoliyat ko'rsatish usullari bilan o'quvchilar o'zaro fikr, tajriba almashadilar.

O'zaro fikrlashish, tajriba almashish jarayoni samimiy, sidqidildan o'zaro qo'llab-quvvatlashdek, iliq ruhiy iqlimda bo'lib o'tsa, bu holat nafaqat yangi bilim olishni ta'minlaydi, balki bilish faoliyatini oshiradi, faollashtiradi, ularni bilish jarayonidagi hamkorligini mustahkamlaydi.

Darslardagi interaktiv faoliyat 5 ta asosiy elementlardan tashkil topadi:

1. Ijobiy-samimiy o'zaro bog'liqlik.
2. Guruh ichida shaxsiy mas'uliyatlilik.
3. Bir-biriga ta'sir etuvchi o'zaro faoliyat.
4. Hamkorlikda ishlash malakasi.
5. Guruhda ishlash.

Interaktiv metod bir kishining fikri, chiqishlarini boshqalarnikidan ustun qo'yishni ta'qiqdaydi. Barcha o'qituvchilardan o'quvchilarning har birini o'ziga xos qarashi, fikri, xulosasi borligini hisobga olishni, hurmat qilishni talab etadi.

Dialogik ta'lim jarayonida o'quvchilar tanqidiy fikrlashga, murakkab masalalarni, holatlarni tahlil qilish, ma'lumotlarga tayanish orqali alternative fikr ustida mulohaza yuritish, o'ylab xulosa chiqarish, munozaralarda faol qatnashish va boshqalar bilan muloqotga kira olishni o'rganadilar. Shuning uchun darslarda o'quvchilar bilan yakka tartibda, guruhlarda, juftlikda ishlash, birgalikda izlanish rejasini tuzish, rolli o'yinlarda, kichik sahna ijrolarida ishtirok etish, ijodiy ishlardan foydalanish kabilar uyushtiriladi.

Interaktiv metod bozor iqtisodiyoti sharoitida yoshlarni ish beruvchilar talabi darajasidagi umumiy intellektual rivojlanishini hamda ijtimoiy ko'nikma va malakaga ega bo'lgan, har doim faollik ko'rsatishdek sifatlarni o'zida mujassamlashtirgan shaxs sifatida tarbiyalanib, voyaga yetishini ta'minlaydi.

Interaktiv metodning afzalligi, samaradorligi shundaki, darslarda o'quvchilar nafaqat g'oyalar, qarashlar va berilgan baholarga o'z fikrlarini bildiradilar, balki ulkan ma'lumotga ega bo'lish salohiyatlarini faollashtirish va o'quv jarayonidagi ijobiy vazifaga taalluqli musobaqada o'z kuchlaridan to'la foydalanishni o'rganadilar. Guruhning intellectual kuchibir o'quvchining intellectual kuchi miqdoridan doimo yuqori bo'ladi.

Interaktiv o'qitish metodi sinfda sheriklik atmosferasini yaratish uchun aniq imkoniyatlarga ega. U yaxshi dars o'tishning tayyor retsepti bo'lmasdan, mazkur o'qitish metodiga asoslangan ta'lim texnologiyasi, o'qituvchi va o'quvchilarni ijodiy muallifdoshi tartibida ishlashga o'rgatadi. Natijada o'quvchi hayotning, ishlab chiqarishning har qanday o'zgarishlariga ko'ra o'zini standart bo'lmagan xulosa va qarorlarini ishlab chiqish, qabul qilish malakasini egallaydi.

Interaktiv o'qitish metodi o'qituvchiga:

- dars mavzusiga o'quvchilarni qiziqtirish;
- o'quv materialini bir muncha mustahkam o'zlashtirilishiga erishish;
- analitik fikrlashni rivojlantirish;
- aloqa o'rnatish, muloqotga kirishish malakasini shakllantirish;
- barcha o'quvchilarni o'quv faoliyatida faol qatnashishlari uchun sharoit yaratish;
- o'quv guruhida yoqimli, hammaga ma'qul ruhiy iqlim yaratish imkonini beradi.

Pedagogik jarayonda ta'lim-tarbiya ishining muvaffaqiyati o'qituvchining kasbiy mahoratini takomillashtirib borishiga ko'p jihatdan bog'liqdir. Kasbiy mahoratni takomillashtirish o'qituvchi shaxsiga xos bo'lgan bir qancha sifatlarni - uning aql-zakovati, irodasi, hissiyotlari, xarakteriga xos ijobiy xususiyatlarni yuzaga kelishiga yordam beradi. Bu xususiyatlar tufayli qobiliyatli va mahoratli o'qituvchi muvaffaqiyatli ishlaydi va o'z mehnat sarflab katta natijaga erishadi.

Pedagoglik faoliyatini endigina boshlagan yosh o'qituvchi hali yaxshi natijalarga erisha olmasligi mumkin. Buning sababi unda pedagoglik qobiliyatining yo'qligi emas, balki pedagoglik ko'nikma va malakasining yetarli bo'lmasligidir. Agar o'qituvchi havas bilan aql yuritib astoydil ishlasa kasbiy mahoratini oshirishga harakat qilsa, bunday ko'nikma va malaka, albatta, paydo bo'ladi. O'qituvchining kasbiy mahoratini takomillashtirish yo'nalishlari orasida uning innovatsion faoliyati yetakchi o'rinni egallaydi.

Innovatsiya - bu yangi texnologiyalarga, yangi ishlab chiqarish omillariga tatbiq etilgan yangi bilimlardan foydalanish (yoki ma'lum bilimlardan yangicha foydalanish) yo'li bilan yangi ehtiyojni qondirishga qaratilgan harakat yoki bunday harakat natijasi (yoki avvalgi ehtiyojni ancha samarali qondirishning yangi yo'lini taklif etish)dir. Shunday qilib har bir zamonaviy o'qituvchi yangi pedagogik texnologiyalar, nazariyalar, konsepsiyalarning muallifi, ishlab chiqaruvchisi, tadqiqotchisi, foydalanuvchisi va targ'ibotchisi sifatida faoliyat ko'rsatishi zarur. Bu innovatsion kompetentlik pedagogik jarayonni

takomillashtirish, ta'lim sifatini yaxshilash, tarbiya jarayonining samaradorligini oshirishga doir yangi g'oyalarni ilgari surish, ularni amaliyotga muvaffaqiyatli tatbiq etish muhimdir.

Foydalanilgan adabiyotlar:

1. Karimov I.A. Yuksak ma'naviyat - yengilmas kuch. – Toshkent: Ma'naviyat, 2009. 61-b.
2. Azixodjayeva N.N. O'qituvchi mutaxassisligiga tayyorlash texnologiyasi. – T.: 2000.
3. Saidaxmedov N.S. Yangi pedagogik texnologiyalar. – T.: Moliya, 2003.
4. Ishmuhamedov R. va boshk. Ta'limda innovatsion texnologiyalar (ta'lim muassasalari pedagog-o'qituvchilari uchun amaliy tavsiyalar). – T.: Iste'dod jamgarmasi, 2009.

BOSHLANG'ICH SINIF OQUVCHILARINING NUTQI VA TAFAKKURINI O'STIRISH

Umarova S.

*Kitob tumani 6-umumiy o'rta ta'lim maktabi
boshlang'ich sinf o'qituvchisi*

Annotatsiya. Ushbu maqolada boshlang'ich ta'limda o'quvchilarning nutq va tafakkurini o'stirish, ularning og'zaki va yozma nutqini, tafakkurini rivojlantirish to'g'risidagi fikr va mulohazalar keltirilgan.

Kalit so'zlar: ta'lim, tarbiya, o'quvchi shaxsi, tafakkur, dunyoqarash.

Аннотация. Эта статья предоставляет идеи и отзывы о развитии речи и мышления учащихся в начальной школе, их устной и письменной речи и развитии их мышления.

Ключевые слова: образование, воспитание, студенческая личность, мышление, мировоззрение.

Annotation. This article provides ideas and feedback on the development of students' speech and thinking in primary education, their oral and written speech, and the development of thinking.

Keywords: education, upbringing, student personality, thinking, worldview.

Nutq ikki ko'rinishga ega – og'zaki va yozma nutq. Bular o'zaro uzviy bog'langan bo'lsa ham, har birining o'ziga xos xususiyati bor. Og'zaki nutqda tovushlar, so'zlar nutq orqali talaffuz qilinsa, eshitish a'zolari orqali qabul qilinadi. Shuning uchun o'quvchilarning og'zaki nutqini o'stirishida, avvalo, ularning nutqidagi kamchiliklar sabablarini aniqlash, uni bartaraf etish yo'llarini izlab topishimiz kerak.

Chiroyli so'zlashni, savodli, to'g'ri yozishni, o'z fikrini ravon va aniq bayon etishni bilmagan yoki aytolmagan o'quvchi bilimlarni muvaffaqiyat bilan o'zlashtira olmaydi. Har bir insonning nutqi chiroyli, mukammal, talaffuzi aniq, ravon bo'lsa, fikrlash doirasi keng, idrok qilishi ham teran bo'ladi. Nutq orqali odamzot o'zining ichki hissiyotlarini ham bayon qiladi, nutq esa barcha insonlarda ham bir xilda-to'la rivojlangan yoki shakillangan bo'lavermaydi.

Ba'zi bolalar tovushlarni noto'g'ri talaffuz qilibgina qolmay, ularni bir-biridan farqlay ham olmaydilar. Nutqdagi bunday kamchiliklar darslarni o'zlashtirishda bolalar uchun sezilarli qiyinchiliklarni tug'diradi. Bunday hollarda logoped mashg'ulotlar yordamiga muxtoj bo'ladilar.

Ma'lumki, boshlang'ich sinf o'quvchilarining nutqlaridagi nuqsonlarni bartaraf etish o'quvchilar va logopedlar zimmasiga yuklanadi. Talaffuzdagi kamchiliklarni aniqlashda bolaning nutqini tekshirib ko'rish, nutq buzulish sabablarini o'rganish lozim. Buning uchun har bir bola nutqini tekshirish varaqasi to'ldirilib, qaysi tovushlar to'g'ri yoki noto'g'ri talaffuz qilayotgani belgilab boriladi. Nutq ostirish-ongli o'qishni, so'zlash va yozishga o'rgatishni, til haqida o'quvchilarning yoshi va tushunchasiga mos bo'lgan bilim berishni, ularning lug'at boyligini oshirishni, boshqalarning nutqiga e'tibor va qiziqishni o'stirish, kitob o'qishga muhabbat uyg'otishni ko'zda tutadi.

Og'zaki nutqqa o'rgatishning ilk davrida daktiologiya (qo'l alifbosi)dan foydalaniladi. Bu narsa bolalarning tovushlarni talaffuz qilib, o'zlashtirib borganlari sari faqat yordamchi vosita bo'lib xizmat qiladi.

Boshlang'ich sinf, ona tili darslarida olib boriladigan barcha mashg'ulotlarning yetakchi o'rni nutq o'stirish bo'lib, u savod o'rgatish, chiroyli yozish ko'nikmalarini shakllantirish va fikrlash doirasini kengaytirish vazifalarini o'z ichiga oladi. Bu darslarda ko'proq amaliy maqsadlarni ko'zlash, til boyliklaridan nutqda foydalanish malakalarini shakllantirish, ijodiy fikrlash, o'quvchilarning til sezgirlikini tarbiyalash lozim. Ularning og'zaki nutqini muntazam o'stirib borish bog'lanishli nutq, matn tuzishlarda amaliy yordam beradi.

Savod o'rgatish darslarida amaliy mashg'ulotlarga keng o'rin berish va malakalarni singdirishda qiziqarli va jonli narsalardan, texnika vositalaridan, turli o'yin va o'yin turidagi mashqlardan foydalanish samarali natijalar beradi. Darslikka doir hikoyalar, ertaklar, she'r va maqollardagi notanish so'zlar o'qib yoki eshittirib tushuntiriladi. Masalan, "Kim sezgir", "Bu nima", "Nomini ayt" o'yinlari³.

Mashqning bu turlari o'quvchilarga yangi harf o'rgatilgandan keyin uni qay darajada o'zlashtirilganliklarini sinash va mustahkamlash maqsadida o'tkaziladi.

O'qituvchi doskaga o'rnatilgan harflarni ma'lum bir tartibda teradi va uni o'qigach, o'quvchilarga ham navbat bilan o'qitadi. So'ngra bolalarga sezdirmay ayrim harflar almashtirib qo'yiladi. Bunda o'quvchilarning sezgirligi, topgirligi baholanib, rag'batlantiriladi.

Masalan, "Mehmon kutamiz", "Sabzavotlar va mevalar do'koni", "Shar shaklidan kim ko'p narsa yasaydi?". Ushbu o'yinlar orqali milliy qadriyatlarimizdan, o'zbekona me'rosimizdan foydalanib, qadr-qimmat, mehr-oqibat, odob-axloq, ota-ona va kattalarni hurmat qilish kabi xislatlarni bola qalbiga singdirish mumkin. Masalan, "Odobli bola" o'yinida sinf guruhga bo'linib, har guruhdan bir o'quvchi ishtirok etadi.

O'qituvchi: -Xo'sh bolalar, odobli bola ertalab, o'rnidan turib nima qiladi?"

O'qituvchi: -Odobli bola erta barvaqt turib, badan tarbiya qiladi, ota- onasiga va oila a'zolariga salom beradi.

O'quvchi: -Odobli bola qanday salom beradi?

O'qituvchi: -"Assalomu alaykum" deb salom beradi, keyin nonushta qiladi.

O'qituvchi: -Odobli bola dasturxon atrofida qanday o'tiradi.

O'qituvchi: -Odobli bola kattalardan pastda o'tiradi, "Bismillohir rahmonir rahim", deb dasturxonga kattalardan keyin qo'l uzatadi, og'zida ovqat bilan gapirmaydi.

Shu kabi savol-javoblardan keyin guruhlar javobi izohlanib, to'plangan ballar e'lon qilinadi va rag'batlantiriladi.

Bu xildagi dars-o'yin turdagi mashg'ulotlar bolalarni mehnatsevarlikka tayyorlaydi, ularning mustaqil, ijodiy faoliyatini, lug'at boyligini oshirib, nutqini rivojlantirishga yordam beradi va darslarning uzviy bog'liqligini mustahkamlaydi.

Shunday qilib, har bir darsda, u qaysi predmet bo'lishidan qat'iy nazar, birinchi galdagi vazifamiz o'quvchilarning ongli, ravon, to'g'ri va ifodali o'qishiga erishishimiz, nutqini o'stirishga harakat qilmog'imiz lozim.

Bu tadbirlar o'quvchilarning yil davomida olgan bilimlarini namoyish qilishga, tahlil etishga va mustahkamlashga, og'zaki nutqini o'stirishga, eslash qobiliyatini rivojlantirishga yordam beradi.

Foydalanilgan adabiyotlar:

1. Safarova R., Musayev U. va b. O'zbekiston Respublikasi umumiy o'rta ta'lim strategiyasi muammolari va ta'lim mazmunining yangi modellari, ularni tatbiq etish yo'llari. -T.: 2016.

2. Inoyatova M., Nosirova A., Divanova M. va boshqalar. Boshlang'ich ta'lim sifatini oshirishda zamonaviy pedagogik texnologiyalar. - T.: 2015.

KUTUBXONA ISHIDA INTERFAOL METODLARDAN IZCHIL FOYDALANISHNING AHAMIYATI

Xasanova Gulnora Chorshanbiyevna

*Qashaqadaryo VXTXQTMOHM Amaliy fanlar va maktabdan
tashqari ta'lim kafedrasi o'qituvchisi*

Annotatsiya. Ushbu maqolada kutubxona ishini samarali tashkil etishda interfaol metodlardan foydalanishning ahamiyati, kutubxonada bolalarga ta'lim va tarbiya berish maqsadida tashkil etiladigan interfaol metodlar, didaktik o'yinlar haqida ma'lumot berilgan.

Kalit so'zlar: interfaol ta'lim, kutubxonachi va kitobxonning birgalikdagi harakati amalga oshadigan dialogdir. Kutubxona ishida interfaol metodlar.

Аннотация. В данной статье представлена информация о важности использования интерактивных методов в эффективной организации библиотечной работы, интерактивных методов в библиотеке для обучения и воспитания детей, дидактических игр.

Ключевые слова: интерактивное обучение - это диалог, в котором происходит взаимодействие библиотекаря и читателя. Интерактивные методы в работе библиотеки.

Annotation. This article provides information about the importance of using interactive methods in the effective organization of library work, interactive methods in the library for the education and upbringing of children, didactic games.

Keywords: Interactive learning is a dialogue in which the interaction of the librarian and the reader takes place. Interactive method in library work.

Interfaol ta'lim – bu o'quv faoliyatini tashkil etishning maxsus shakli bo'lib, unda bilish jarayoni shunday uyushtiriladiki, amalda barcha o'quvchilar bilish jarayoniga jalb etiladilar va biror narsa haqida o'z fikrlarini taqdim etish, o'z intellektual mustaqilligini his etish imkoniga ega bo'ladilar.

O'quvchilarning bilish, o'quv materialini o'zlashtirish jarayonidagi birgalikda amalga oshiradigan faoliyati shuni bildiradiki, ularning har biri ushbu jarayonga o'z individual hissasini qo'shadi, fikrlar, g'oyalar, faoliyat usullari bilan almashish sodir bo'ladi. Bunda o'quvchilarning harakatlari samimiylilik va o'zaro qo'llab-quvvatlash muhitida yuz berishi muhim bo'lib, bu narsa yangi bilim olishgagina emas, balki o'z o'quv-biluv faoliyatini rivojlantirishga ham yordam beradi, bu ishni kooperatsiyalash va hamkorlik qilishning yanada yuqoriroq shakllariga o'tkazadi.

Umumta'lim muassasasi kutubxonasi har bir kitobxonining kutubxonachilik-bibliografik savodxonligini samarali shakllantirish ishlari ta'limning interfaol metodlaridan foydalanish imkonini beradi. Interfaol ta'lim, eng avvalo, kutubxonachi va kitobxonning birgalikdagi harakati amalga oshadigan dialogdir. Kutubxona ishida interfaol metodlardan ta'limiy bibliografik o'yinlar qo'llanadigan kutubxonachilik mashg'ulotlarini o'tkazishda foydalanish mumkin.

Didaktik o'yinlar bolalarga ta'lim va tarbiya berish maqsadida tashkil etiladigan o'yin turlariga mansub bibliografik o'yinlardir. Bunday o'yinlarning ta'lim-tarbiyaviy mazmuni didaktik masalalar ko'rinishida ta'riflanadiki, bunday o'yinda bolalar bir-birlariga faol yordam berishga o'rganadilar, shuningdek, ushbu metoddan bolalarni kitob o'qishga jalb etish va intellektual rivojlantirish uchun ham foydalaniladi.

Interfaol metodni qo'llagan holda o'tkaziladigan mashg'ulotlar tarkibida quyidagi bosqichlarni ajratish mumkin:

Mo'ljal berish. O'yin qatnashchilari va ekspertlarni tayyorlash bosqichi. Kutubxonachi ish tartibini taklif etadi, kitobxonlar bilan birga mashg'ulotning asosiy maqsad va vazifalarini ishlab chiqadi, muammoni, o'yin qoidalarini, o'yinning umumiy borishiga doir sharhni ta'riflaydi, materiallar paketini beradi.

O'yinni o'tkazishga tayyorgarlik. Bu vaziyat, ko'rsatma, qoida va boshqa materiallarni o'rganish bosqichi. Kutubxonachi ssenariyni bayon etadi, o'yin masalalari, rollarga, ochkolarni hisoblash qoidalariga to'xtaladi (o'yin tablosini tuzdirish mumkin). O'quvchilar qo'shimcha axborotlar to'playdilar, zarur bo'lganda, kutubxonachidan konsultatsiya oladilar, o'yin mazmuni va jarayonini muhokama qiladilar.

O'yinni o'tkazish. O'yin boshlangan ondan hech kimning unga aralashish va borishini o'zgartirishga haqqi yo'q. Agar qatnashchilar o'yinning bosh maqsadidan chetlasha boshlasalar, faqat boshlovchigina ularning harakatlarini tuzatishi mumkin. Kutubxonachi o'yinni boshlar ekan, bo'lar-bo'lmasga unda ishtirok etavermasligi kerak. Uning vazifasi o'yin harakatlarini, natijalarini, ochkolar qanday sanab borilayotganini kuzatish, noaniq holatlarning qanday tushuntirilayotganini qaydlab borishdan iborat.

O'yinni muhokama qilish. O'yinni tahlil qilish, muhokama etish va natijalariga baho berish bosqichi. Rahbar muhokamani tashkil etadi. Muhokama paytida ekspertlar so'zga chiqadilar, qatnashchilar fikr almashadilar, o'z mavqeyelari va qarorlarini himoya qiladilar, xulosalar chiqaradilar, taassurotlari bilan o'rtoqlashadilar, o'yin mobaynida to'g'ilgan qiyinchiliklar, g'oyalar haqida gapirib beradilar.

Mashg'ulotning bunday strukturasi o'quv-biluv faoliyatini tashkil etish guruhli ishlar tusini oladi, bu narsa o'quvchilarning kommunikativ layoqatini rivojlantirishga yordam beradi. Kutubxonachilik darslarini o'tkazishda qo'llaniladigan eng ommalashgan interfaol metodlarga quyidagilar kiradi: viktorinalar, tanlovlar, o'yinlar, sahnalashtirilgan chiqishlar. Masalan, "Qarorlar daraxti" o'yini –sinf 3 yoki 4 guruhga bo'linadi, berilgan savol muhokama qilinadi va o'z "daraxti"ga (vatman varag'iga) yozuvlar yozib boradi, so'ngra guruhlar o'rin almashib, qo'shnilarining daraxtlariga o'z g'oyalarini qo'shib qo'yadilar.

"Pozitsiyani ishg'ol qil" kabi interfaol shakldan ham foydalanish mumkin: biror fikr o'qib eshittiriladi va o'quvchilar "Ha" yoki "Yo'q" so'zlari yozilgan plakatlar bilan o'z qarorlarini ifodalashlari kerak. Ular o'z pozitsiyalarini tushishtirib bersalar, yana ham yaxshi. Bunday metod kitobxonlar uchun qiziqarli bo'lib, ko'pincha o'qilgan asarning muhokamasi paytida fikrlar to'qnashuvi ham kuzatiladi.

"Mening nomimdan sud" metodi ham qiziqarli. Bu metodni kitobxonlar taqdimotlar, tanlov ishlari, referatlar, ma'ruzalar tayyorlashda qo'llashlari mumkin. Bunda o'quvchi adabiy qahramonlarga, yozuvchilar ijodiga, badiiy asarlarga o'z axloqiy baholarini beradilar.

"Debatlar", "Aqliy hujum" kabi metodlar hammaga ma'lum. Ushbu shakllar tadbirlarda biror muammo yaxlit muhokama qilingan taqdirdagina samaralidir.

Ta'limning interfaol metodlaridan foydalanganda yanada samarali natijalarga erishish uchun kutubxonachilik savodxonligini rivojlantirish vazifalarini amalga oshirishga yordam beruvchi bir yo'la bir necha metodni qo'llash zarur. Tadbir o'tkazish jarayonidagi interfaol faoliyat dialogli muloqotni rivojlantirishni ko'zda tutadi. Bu narsa kitobxonlarning bir-birlarini tushunishlariga, birgalikda harakat qilishlariga, umumiy vazifalarni birgalikda hal etishlariga olib keladi. Interfaol metod bir so'zlovchining

ikkinchisi ustidan, bir fikrning boshqasidan ustuvor bo'lishini mustasno etadi. Dialogli ta'lim mobaynida o'quvchilar tanqidiy fikrlash, holatlar tahlili va tegishli axborot asosida murakkab muammolarni hal etish, muqobil fikrlarni bir-biriga solishtirish, o'ylab chiqilgan qarorlarni qabul qilish, bahslarda ishtirok etish, boshqa odamlar bilan muloqotga kirishga o'rganadilar.

Xullas, interfaol metodlar o'quvchilarga adabiyotlar tanlash, axborot bilan ishlashni o'rganib olish, bir-biri bilan samarali hamkorlik qilishda ko'maklashishadi. Kutubxona ishida interfaol metodlardan izchil foydalanish o'quvchilarda kitobga va umuman mutolaa qilishga barqaror qiziqishni shakllantirish imkonini beradi.

Foydalanilgan adabiyotlar:

1. G'aniyeva D.A. Axborot-kutubxona muassasalarida kitobxonlarni ma'naviy-axloqiy tarbiyalashda madaniy-ma'rifiy tadbirlarning roli/D.G'aniyeva; to'plovchilar: D.A.G'aniyeva, R.I.Ratner.– T.: "Tafakkur" nashriyoti, 2017.- 440 b.

2. Ishmuhamedov R.J., Yuldashev M. Ta'lim va tarbiyada innovatsion pedagogik texnologiyalar.– T.: "Nihol" nashriyoti, 2013. 2016.–279 b.

3. Nuritdinova S.I. Interfaol mashg'ulotlar.- Ma'rifat №12.2013.

TA'LIM MUASSASALARI KUTUBXONASIDA O'QUVCHILARNI KITOBGA JALB QILISHNING INNOVATSION USULLARI

Xasanova Gulnora Chorshanbiyeva.

*Qashaqadaryo VXTXQTMOHM "Amaliy fanlar va maktabdan
tashqari ta'lim" kafedra o'qituvchisi*

Annotatsiya. Ushbu maqolada axborot-kutubxona tizimini rivojlantirishning muhim omillaridan bo'lgan innovatsion faoliyat mazmuni, mamlakatimiz va xorij kutubxonalaridagi noan'anaviy xizmat turlari va shakllari haqida yoritilgan.

Kalit so'zlar: innovatsion faoliyat, Bukkrossing, "Osib qo'yilgan kitob", "Bibliokafe", "Munozara arg'imchog'i".

Аннотация. В данной статье описывается содержание инновационной деятельности, которые являются важными факторами развития информационных и библиотечных систем, виды и формы нетрадиционных услуг в отечественных и зарубежных библиотеках.

Ключевые слова: инновационная деятельность, Bukkrossing, Висячие книги, Библиокафе, Дискуссионный свинг.

Annotation. This article describes the content of innovation, which are important factors in the development of information and library systems, types and forms of non-traditional services in domestic and foreign libraries.

Keywords: innovation, bookcrossing, hanging books, bibliocafe, discussion swing.

Ma'lumki, biz yangiliklarga boy globallashuv jarayonida yashamoqdamiz. Bugungi kunda kutubxonalar faoliyatida yangi axborot texnologiyalari bilan birgalikda «innovatsiya» degan tushuncha ham mahkam o'rnaish oldi. Chunki, innovatsiyalar axborot-kutubxona tizimini rivojlantirishning muhim omillaridan hisoblanadi, ular kutubxona jarayonlarida ma'lum o'zgarishlarga, ta'lim mazmuni va sifati boyishiga hamda samarali tashkil etilishiga sabab bo'ladigan turli-tuman tashabbus va yangiliklarning yaxlit tizimida namoyon bo'ladi.

Innovatsion faoliyat - bu juda ko'p bilimlar, topqirlik, intilish talab qiladigan mehnat. Ijrochilar tirishqoq, sabotli, quntli, maqsadga intiluvchan bo'lishlari kerak. Bu sifatlarsiz innovatsiyalarni olib borish mumkin emas. Muvaffaqiyatga erishish uchun yangilik kirituvchilar o'zlarining kuch va qobiliyatlaridan kelib chiqishlari kerak. Qabul qilinayotgan qarorlar uchun mas'uliyat, o'z kuchini hisobga olishni va baholashni talab qiladi. Kiritilayotgan yangiliklar insonlarning faoliyatiga ta'sir qilib, jamiyatga ta'sir ko'rsatadi.

So'nggi yillarda kutubxonalar ishida kitobxonlik madaniyatini oshirish maqsadida noan'anaviy xizmat turlari paydo bo'la boshladi. Bu uslublarning ba'zilar chet el kutubxonalarida keng qo'llanila boshladi. Shu o'rinda bir qator yangi uslublarni ko'rib chiqishimiz mumkin.

Bukkrossing (ingliz tilidan - "harakatlanuvchi kitob"). Bukkrossingning mohiyati quyidagicha: o'z shaxsiy kitobini o'qib bo'lgan kishilar kitobni ko'rinadigan joyga qo'yib ketadilar. Bu kitobni boshqa kitobxon olib o'qiydi. O'qib bo'lib u ham shu ishni qiladi. Bundan maqsad "o'qib bo'ldingmi - boshqalarga ham ber" shioriga amal qilinadi. Har bir kishi bukkrossing aksiyasini rivojlantirishga kitoblarni kutubxonaga olib kelish yo'li bilan o'z hissasini qo'shishi mumkin. Kitob qo'yib ketilgan yerdan kitobning yangi sayohati boshlanadi va ushbu kitobni ko'plab kitobxonlarning mutolaa qilishlariga imkoniyat yaratilgan bo'ladi.

“Osib qo‘yilgan kitob”. Ushbu aksiyadan maqsad - kitobxonlikni ommalashtirish. Istalgan kitobxon sevimli kitobini o‘zining fikri va taassurotlarini yozib, “osib” qo‘yishi mumkin, qolgan kitobxonlar ham o‘z izohlarini qoldiradilar. Aksiya uch oy mobaynida davom etadi. Aksiya natijasida faol ishtirokchilar tomonidan qo‘yilgan va boshqalar tomonidan fikr bildirilgan tavsiya ro‘yxatlarini shakllantirish mumkin. Shuningdek, kutubxonangizdagi eng-eng sevimli kitob reytingini ham tashkillashtirish mumkin. Aksiyada ishtirok etgan kitoblar ro‘yxati tuziladi. Kitoblarning o‘ziga esa «Osib qo‘yilgan kitob» stikerlari yopishtiriladi. Shuningdek o‘qishni xohlagan kitobxonlar ro‘yxati tuziladi.

“Bibliokafe” - yuqori sinf o‘quvchilari orasida o‘tkazilishi mumkin bo‘lgan o‘yinlardan biri. Retro uslubidagi yozuvlar, kutubxonachi – ofitsiant ko‘rinishida. Menyuda – ma’naviy ozuqalar: turli janrdagi adabiyotlar, gazeta va jurnallardagi qaynoqqina maqolalar. “Menyu»ni har bir kutubxona o‘z kitobxonlari dididan kelib chiqib tez-tez yangilab boradi.

“Biblioperformans” (ingliz tilida performance – “namoyish, spektakl”) - bu san’atning bir turi bo‘lib, unda badiiy adabiyotlardagi qahramonlar ishtirokida sahna ko‘rinishi tashkil etiladi. Bunda badiiy adabiyot va san’at birlashadi. Masalan, bolalar ijodiyot markazlari o‘quvchilarini jalb etgan holda turli sahna ko‘rinishlarini tashkillashtirish mumkin. Ular ertak qahramonlari ko‘rinishida kiyinib o‘z dasturlarini namoyish qiladilar. Kichik yoshdagi bolalar etrak qahramonlarini nomini va qaysi asardan olinganligini topishlari kerak bo‘ladi.

“Munozara arg‘imchog‘i” - debat va munozaralar tarzida o‘tkaziladi. Ushbu tadbirning mohiyati arg‘imchoq uslubida tepaga va pastga tushish: qanchalik qattiq itarilsa (dalillar keltirilsa), shunchalik arg‘imchoq tepaga ko‘tariladi. Guruhlarni ikkiga bo‘lib, bir-birlariga qarama-qarshi joylashtiriladi. Shundan so‘ng o‘rtaga muhokama uchun savol tashalanadi. Tomonlar o‘z javoblarini beradilar va arg‘imchoq harakatga keladi. Bunda ikki yoki uch nafar nazoratchi 2 ta guruhning fikrlarini tahlil etib boradi. “Munozara arg‘imchog‘i”da o‘rtaga tashlangan mavzu asosida guruhlarining biri “to‘g‘ri” yoki “qarshi” munosabat bildiradilar. Guruhlar o‘z-o‘zidan ikkiga bo‘linadi: optimistlar va pessimistlar. Taxminan savollar quyidagicha bo‘lishi mumkin: birinchi guruh - “men rost gapirishdan qo‘rqmayman, chunki...”, ikkinchi guruh esa - “men esa yolg‘on gapirishdan qo‘rqaman, sababi...” va shunga o‘xshash.

“Kitobni tanla” - kutubxonachi bolalarga uylarida o‘qish uchun kitoblarni tanlab olishlarini aytadi. Kitoblar qog‘ozga o‘ralgan holda va kitobxon qaysi kitobni olayotganligini bilmaydi. Jasorat uchun sovrinlar beriladi. Kitobni qaytib olayotganlarida o‘quvchi bilan kitob nima haqida yozilgani to‘g‘risida suhbat o‘tkazish tavsiya etiladi. Ushbu uslub kitobxonlik madaniyatini oshirish bilan bir qatorda unutilib ketayotgan mashhur asarlarni qayta jonlanishiga olib keladi.

“Kriptogramma” -kitobxon uchun yashirin ma’lumotlar. Bu muallifning nomi yoki asari nomi bo‘lishi mumkin. O‘qib chiqilgan kitoblar ekrani. Bolalarning kitob o‘qishlarini kuzatib borish imkoniyatini yaratadi. Stend ekranga kitobning rasmi yopishtirib qo‘yiladi. Bolalar esa o‘qib bo‘lganlaridan so‘ng o‘z rasmlarini kitobning to‘g‘risiga yopishtirib qo‘yadilar.

Kutubxonada “Kutubxona rekordlari”ni ham tashkil etish mumkin:unda quyidagi nominatsiyalar orqali g‘oliblar aniqlanadi: “Yaqin do‘st” (eng katta kitobxonlik stajiga ega foydalanuvchi), "Bibliomarafonchi" (ma’lum bir vaqt oralig‘ida kutubxonaga eng ko‘p tashrif buyurgan kitobxon), "Barcha kitoblarni o‘qib chiqqan kitobxon" (eng ko‘p kitoblarni o‘qigan kitobxon), "Adabiy gurman" (adabiyotlarni tanlab o‘qiydigan kitobxon), "Bosh kitobxon" (faqatgina yangi chiqqan kitoblarni o‘qiydigan kitobxon), "Doimiy harakatlanuvchi kitobxon" (kutubxona tadbirlarida eng ko‘p ishtirok etadigan foydalanuvchi), "Eng saxiy kitobxon" (kutubxonaga eng ko‘p kitoblar sovg‘a qilgan kitobxon).

Ta’lim muassasalari kutubxonalarida tashkil etiladigan bu kabi innovatsion tadbirlaro‘quvchiyoshlarda o‘qishga bo‘lgan qiziqishini oshiribgina qolmay, balki ijodiy izlanishlar, nutqboyligini oshirishi, adabiyotga bo‘lgan havasini uyg‘otadi.

Xulosa o‘rnida shuni aytish mumkinki, aniq yangilik undan foydalanish jarayonida o‘zgaradi va takomillashadi. Natijada egallangan yangilik bazasida tarmoq bo‘yicha keng tarqatish uchun loyiq sanalgan yangi tajriba yuzaga keladi. Uzluksiz innovatsion jarayon shu tariqa amalga oshadiki, bu narsa axborot-kutubxona markazlari, umumta’lim muassasalari kutubxonalari ish saviyasini ko‘tarish, ilg‘or yutuqlarni ommalashtirish imkonini beradi.

Foydalanilgan adabiyotlar:

1. G‘aniyeva D.A. Axborot-kutubxona muassasalarida kitobxonlarni ma’naviy-axloqiy tarbiyalashda madaniy-ma’rifiy tadbirlarning roli/D.G‘aniyeva; to‘plovchilar: D.A.G‘aniyeva, R.I.Ratner. – T.: “Tafakkur” nashriyoti, 2017.- 440 b.

2. Fan, ta’lim, madaniyat va biznesda internet va axborot-kutubxona resurslari. Xalqaro konferensiya materiallari “Central Asia - 2017”. – Toshkent: Alisher Navoiy nomidagi O‘zbekiston Milliy kutubxonasi nashriyoti, 2017. - 376 b.

3. O‘rolov D. Bolalarimizni kitob o‘qishga o‘rgataylik // O‘zbekiston ovozi. 2017-yil 8-iyun.

ИҚТИДОРЛИ ЁШЛАР БИЛАН ИШЛАШДА ХОРИЖИЙ ТАЖРИБАЛАРНИНГ АҲАМИЯТИ

Усмонова Рўзигул

Гулистон шаҳар 11-умумтаълим мактабининг
чизмачилик фани ўқитувчиси

Аннотация. Мазкур мақолада интеллектуал салоҳиятга эга мактаб педагогларида иқтидорли болалар билан ишлашда хориж инновациялардан фойдаланишнинг самарадорлиги ҳамда хориж инновацияларининг соҳа тараққиётига ижобий таъсири ҳақида ёндашувлар баён этилган.

Калим сўзлар: модернизациялаш, узлуксиз таълим, компетентлик, касбий компетентлик, инновация, ривожланишсоҳалари.

Аннотация. В статье рассматривается эффективность использования зарубежных инноваций в работе с одаренными детьми у школьных учителей с интеллектуальным потенциалом, а также подходы к положительному влиянию зарубежных инноваций на развитие отрасли.

Ключевые слова: модернизация, непрерывное образование, компетентность, профессиональная компетентность, инновация, развитие.

Annotation. The article discusses the effectiveness of the use of foreign innovations in the work with gifted children in school teachers with intellectual potential, as well as approaches to the positive impact of foreign innovations on the development of the industry.

Keywords: modernization, continuing education, competence, professional competence, innovation, development.

Давлатимизда иқтидорли ёшларга эътибор таълим соҳасидаги давлат сиёсати даражасида эканлиги бежиз эмас. Чунки, мазкур педагогик муаммо дунёнинг турли мамлакатларида мазкур масалани татқиқ этишга, иқтидорли ёшларни танлаш, уларни тарбиялаш ва ривожлантиришга доир ўзига хос тажриба тўпланганлигини алоҳида қайд этиб ўтиш ўринлидир [1].

XX аср бошларида Америкада педагогик-психологик адабиётларда одатдаги тарбияланувчилардан баъзи бир хусусиятлари билан фарқ қиладиган болалар турли номлар билан аталган. Психология фанлари доктори Г. Уилли юксак қобилиятларга эга болалар учун “иқтидорли болалар” атамасини қўллашни таклиф этган. Адабиётлар таҳлили Америкада иқтидорли болаларни юқори интеллект ва аъло даражада ўзлаштирувчилар деб ҳисоблашганлигини кўрсатади.

Европа давлатларидан бири – Германияда ҳам иқтидорли ёшлар билан ишлашда ўзига хос тажриба тўпланган. Германияда иқтидорли ёшларни аниқлаш махсус методикалар ёрдамида 10 – 12 ёшда амалга оширилади. Мазкур давлатда иқтидорли ёшлар учун алоҳида ихтисослаштирилган гимназияларни ташкил этишга катта эътибор қаратилади. Масалан, Берлиндаги “Anna-Lindh-Schule” да 80 нафар “Европа иқтисодининг келажаги” таҳсил олади. [4].

1988 йилда Германияда иқтидорли ёшлар учун “Немис мактаб академияси” (Deutsche Schuler Akademie) ёзги дастури ишлаб чиқилган. Ҳар йили мазкур дастурда Германиянинг турли ҳудудларидан 90 нафар юқори иқтидорга эга ёшлар жалб этилади. 16 кун давомида юқори малакали мутахассислар иштирокида улар биттадан олтитагача академик фанлар билан шуғулланишади. Масалан, 2009 йилда мазкур дастур доирасида ёшларга “Гиперболик геометрия”, “Молекуляр генетика”, “Биология ва юкумли касалликлар социологияси”, “Неврология”, “Жамиятда авлодлар ўзаро муносабатлари муаммоси”, “Кинофильмларда мусиқа” каби ўқув курслари ташкил этилган. Академиянинг бош мақсади болаларнинг қобилиятини янада ривожлантириш учун интеллектуал атмосферани яратиш ҳамда юқори интеллект ва мотивацияга эга тенгдошлари билан ўзаро мулоқотни ташкил этишдан иборат [4].

2000 йилда Франкфуртда алоҳида истеъдод ва қобилиятли болалар, ота-оналари, ўқитувчилар ва ёшларга ёрдам бериш мақсадида иқтидорли болалар учун Марказ (Hochbegabtenzentrum der Stadt Frankfurt am Main) очилди. Марказнинг мақсадига иқтидорлиликни ташхис этиш усуллари ва натижалари, болаларни ривожлантириш имкониятлари, бошқа муассасалар билан алоқалар тўғрисида ота-оналарни хабардор қилиш; ота-оналар учун болалар иқтидорлилиги бўйича очик маърузалар ва семинарлар ташкил этиш; ўқув ва ўқув жараёнидан ташқарида иқтидорли болалар ва ўсмирлар учун тадбирлар, курслар ташкил этиш; мактаб ўқитувчиларига маслаҳатлар бериш; педагог ва ота-оналар учун махсус адабиётлар тақдим этиш кабилар қиради.

Буюк Британияда ҳам иқтидорли ёшлар билан ишлашга доир катта амалий тажриба тўпланган. Мазкур жараёнга Буюк Британия таълим вазирлиги, кўплаб университетлар, коллежлар ва жамоатчилик ташкилотлари фаол иштирок этишади. Мамлакатда иқтидорли ёшларга ёрдам кўрсатиш

Миллий Ассоциацияси фаолият юритади, 1982 йилдан “Халқаро иқтидорлилар таълими” (Gifted Educational International) махсус журнали нашр эттириб келинади [2].

Англия педагогикасида иждодий иқтидорлиликка алоҳида эътибор қаратилади. Британиялик мутахассисларнинг фикрича, “ижод (креативлик) – иқтидорлиликнинг энг муҳим унсури ҳисобланади ва иқтидорлиликнинг барча турлари иждодий компонентдан алоҳида қаралиши мумкин эмас” [5; 212-б].

Англия мактабларида таълимни табақалаштиришнинг иккита – ички ва ташқи тури мавжуд. Улар ўзаро уйғунликда ўқув жараёнининг юқори самарадорлигини таъминлашга хизмат қилади [3; 6-б]. Ташқи табақалаштириш ўқув жараёнини ташкил этишнинг хилма-хил махсус шаклларида ўз аксини топади: тест ва суҳбат асосида қобилиятларини даражаси бўйича ёшларни йўналишга тақсимлаш; таълимнинг маълум бир босқичида ёшларни қобилияти ва қизиқишларига кўра гуруҳларга тақсимлаш; “аралаш” қобилиятли гуруҳларда ўқитиш ва ҳ.к.

Россияда ҳам иқтидорли ёшларга таълим-тарбия беришга алоҳида эътибор қаратилади. 2000 йилда мазкур давлат ҳукумати томонидан “Иқтидорли болалар” дастури қабул қилинган. Мазкур дастурнинг асосий мақсади иқтидорли, истеъдодли ёшларни аниқлаш, уларни ҳар томонлама қўллаб-қувватлаш тизимини яратишдан иборат. Шу билан бир қаторда, мамлакатнинг интеллектуал, иждодий қувватларини ривожлантириш, иқтидорли болаларни танлов асосида аниқлаш механизмларини вужудга келтириш назарда тутилган.

Хитойда иқтидорли ёшлар қоидага мувофиқ таълимнинг кейинги босқичларини давом эттиришда турли имтиёзлар – давлат стипендиялари, ишлаб чиқариш корхоналари ва ташкилотлар томонидан тақдим этиладиган ёрдам пулларидан фойдаланиш имкониятига эга бўлишади. Хитойда иқтидорли ёшлар учун махсус мактаблар мавжуд эмас, бироқ университетлар қошида очилган ўрта мактабларнинг имконияларидан самарали фойдаланилади. Ҳар бир университет қошида кадрлар ва юқори даражада таълим беришни таъминлайдиган мактаблар мавжуд [4].

Корея Республикасида ҳам иқтидорли ёшларни тарбиялаш ва ривожлантиришга катта эътибор қаратилади. Иқтидорли ёшлар билан ишлашнинг асосий йўналиши сифатида махсус мактабларни яратиш ва қўшимча таълимни ривожлантириш муҳим аҳамият касб этади. Иқтидорли болалар учун Бусан шаҳрида “супер мактаб” ташкил этилган. Мактаб “Бусан Фан академияси” (“Bussan Science Academy”), 2006 йилдан “Корея Фан Академияси” (“Korean Science Academy”) номини олган. Мазкур мактаб Хитойдаги “супер мактаблар”дан тубдан фарқ қилади. Энг аввало, у университетдаги қатъий тартиб-қоидаларни ўзида акс эттирмайди, бироқ ўз-ўзидан “болалар университети” функциясини бажаради. Мактабда иқтидорли ёшларни тарбиялаш ва ривожлантиришга доир методлар ишлаб чиқилган. Мактабда бутун жаҳонда иқтидорли ёшлар билан амалга оширилаётган ишларни таҳлил этиш билан шуғулланадиган “Иқтидор таълими ва тараққиёт” (Institute For Gifted Education & Promotion) институти фаолият юритади. Институт ўқитувчиларни тайёрлашга доир АҚШ, Исроил, Россия ва Сингапурда халқаро ҳамкорлик дастурларини амалга оширади. Институт ходимлари Бусан шаҳридаги иқтидорли ёшлар билан ишлайдиган барча ўқитувчиларнинг малакасини ошириш билан ҳам шуғулланади. Барча курсларнинг натижалари мунтазам таҳлил этиб борилади ва қўлланма сифатида нашр эттирилади. Барча ўқитувчилар рефлексив танловда иштирок этишади. Курсларнинг самарадорлиги асосида ўқитувчиларнинг рефлексив имкониятлари баҳоланади. [5].

Юқоридаги таҳлиллардан шуларни эътироф этиш мумкинки, мамлакатимиздаги иқтидорли ёшларнинг интеллектуал имкониятларини ривожланган давлатлар тажрибаларига таянган ҳолда ташкил этиш мамлакат тараққиётини таъминлашга мустаҳкам замин яратади.

Фойдаланилган адабиётлар:

1. Ўзбекистон Республикаси Президентининг 2018 йил 27 июндаги “Ёшлар – келажагимиз” Давлат дастури тўғрисида”ги ПФ-5466-сон Фармони. // Қонун ҳужжатлари маълумотлари миллий базаси, 15.08.2018 й., 07/18/3907/1706-сон.
2. Габдулхаков В. Ф. Одаренность и ее развитие в условиях взаимодействия общеобразовательной школы и университета. Учебно-метод. пособие. – Казань: РИЦ «Школа», 2012. – С. 64 –65, 87–88.
3. Образовательные модели и технологии работы с одаренными детьми. / Сост. Башева Е. И. и др. – Красноярск: ККИПКППРО, 2011. – С. 6, 12.
4. Рахматова Ф. Иқтидорли ўқувчилар билан ишлаш технологиясини такомиллаштириш. Пед.фан.б/ча (PhD) илмий даражасини олиш учун ёзилган диссертация. СамДУ . 2020 й. 170 б.
5. Содержание и методика обучения одаренных детей в начальной и неполной средней школе Англии и США. Дисс. канд. пед. наук. – Москва, 2000. – С. 212.

INNOVATSION PEDAGOGIK TEXNOLOGIYALAR ASOSIDA BOSHLANG'ICH SINF O'QUVCHILARNI IFODALI O'QISHGA O'RGATISH

*Dilmurodov Sirojiddin Qashqadaryo Chiroqchi tuman
82-maktab boshlang'ich sinf o'qituvchisi*

Annotatsiya. *Boshlang'ich ta'limni rivojlantirishda pedagogik texnologiyalarning ahamiyati. Boshlang'ich sinflarda to'g'ri, tez, ongli va ifodali o'qishga o'rgatish.*

Kalit so'zlar: *pedagogik texnologiya, intellektual, nutqning grammatik shakllar.*

Аннотация. *Важность развития в начальном образовании педагогических технологий. В начальной школе быстрее читать, сознательно говорить, научить читать зависит от учёбы.*

Ключевые слова: *образовательные технологии, интеллектуал, речь и грамматические формы.*

Annotation. *The importance of the development of primary education and pedagogical technologies. In the primary school on, quickly, conscious and talking, to teach, to read.*

Keywords: *educational technology, the intellectual, speech and grammatical forms.*

Yoshlarimizning mustaqil fikrlaydigan, yuksak intellektual va ma'naviy salohiyatga ega bo'lib, dunyo miqyosida o'z tengdoshlariga hech qaysi sohada bo'sh kelmaydigan insonlar bo'lib kamol topishi, baxtli bo'lishi uchun davlatimiz va jamiyatimizning bor kuch va imkoniyatlarini safarbar etamiz.

Ifodali o'qish turli badiiy va amaliy mashg'ulotlarni puxta o'zlashtirishning muhim metodlaridan biri sifatida o'qituvchi uchun kalit rolini bajaradi. Ifodali o'qish darslarda o'quvchilarning zerikishiga yo'l qo'ymaydi, aksincha, faollashtiradi, badiiy asarlarga qiziqishini kuchaytiradi, adabiyotga havas⁶ uyg'otadi. O'qish darslarida o'quvchilarni ifodali o'qishga o'rgatishning asosan ikki yo'li bor:

1. Dars jarayonida turli matn xarakteridan kelib chiqib, o'quvchilarni ifodali o'qishga o'rgatish.

2. O'qish darslari materiallariga berilgan soatlarini qisqartirish hisobiga maxsus ifodali o'qish dasturlarini tashkil etish.

Boshlang'ich sinflarda o'quvchilarni ifodali o'qishga o'rgatish usullari quyidagilarni o'z ichiga oladi:

1. To'g'ri o'qish. Birinchi sinfda jiddiy ahamiyat berish talab qilinadi. Har bir so'z, bo'g'in va tovushni to'g'ri, eshitarli talaffuz etilishiga erishish lozim.

2. Ongli o'qish. O'quvchi har bir gap, gapdagi so'z, so'zdagi bo'g'inlarni o'qish jarayonida uning ma'nosini tushunib o'qishi kerak.

3. Tez va ravon o'qish. Sekin yoki juda tez o'qish emas, balki gapirganday, o'rtacha tezlik sur'atiga amal qilinib, ham to'g'ri, ham ongli, ham sidirg'asiga ravon o'qishni ta'minlash zarur. Agar o'quvchi labi-labiga tegmay, haddan tashqari tez yoki aksincha sekin, tutilib o'qisa ko'r-ko'rona ma'nosiga tushunmay qolishi mumkin. O'rtacha tezlikda o'qishga o'quvchi harf tovushlarini o'rganayotgan vaqtdan boshlab asos yaratiladi. Biroq, dastlabki o'rinda to'g'ri va ongli o'qish jarayonida o'rtacha tezlik darajasiga erishiladi. O'qish mashg'ulotlarini o'tkazish jarayonida o'quvchilar nutq faoliyatlarining asosiy ko'rinishi bo'lgan ko'nikmalari, matn va kitob ustida ishlash, o'quvchilarning bog'lanishli nutqini o'stirish, nutq madaniyatini o'stirish nazarda tutiladi.

1-sinfda o'quvchilar matnni ongli, to'g'ri va bo'g'inlab sidirg'a o'qishni o'rganadilar. O'qish darslaridagina emas, balki barcha fanlar yuzasidan o'tkaziladigan darslarda ham, darsda va maktabdan tashqari uyushtiriladigan mashg'ulotlar jarayonida ham tuzatib borishga alohida ahamiyat berish zarur. Bolalar o'tilgan asarlar yuzasidan berilgan savollarga javob berishga o'rganadilar. Matn ustida ishlash o'qituvchi rahbarligida olib boriladi.

2-sinfda o'quvchilarga so'zlarni butunligicha sidirg'asiga o'qish malakasi shakllanadi. O'qishning to'g'ri ifodali bo'lishiga erishiladi. O'qish sur'ati tezlashadi. Bu sinfda o'quvchilar matnning ayrim qismlarini, qisqa hikoyalarni ichlarida mustaqil o'qishga o'tadilar. Matn ustida ishlash murakkablashib boradi. Bolalar o'qituvchi rahbarligida asarning asosiy iboralarini topishga, voqea-hodisalarni so'z bilan tasvirlashga o'rganadilar, ularda so'z boyligiga talab ortadi.

3-sinfda so'zlarni butunligicha sidirg'a o'qishlari, matnni tez, to'g'ri, ongli o'qiy olishlari kerak. Bu sinfda o'quvchilarning bo'g'inlab o'qishlariga yo'l qo'ymaslik kerak. Bolalar o'qilgan matn mazmunini mustaqil ravishda qayta hikoya qilishlari, matn yuzasidan sodda reja tuza olishlari, uning asosiy mazmunini ajrata olishlari o'qilgan matnni to'la, qisqartirib, tanlab qayta hikoya qilishlari zarur.

⁶Mirziyoyev Sh.M. Erkin va farovon, demokratik O'zbekiston davlatini birgalikda barpo etamiz.

Ifodali o'qish va o'zaro nutqiy faoliyat jarayonida bolalarning adabiy talaffuz me'yorlari shakllanadi. O'quvchilar nutqining faollashuvi nutqning grammatik shakllarini to'g'ri qo'llash hamda to'g'ri talaffuz etish bolalar nutqining ravon, ifodali bo'lishiga yordam beradi. Ifodali o'qishga o'rgatishda:

a) nafasdan to'g'ri foydalana olish;

b) adabiy til talaffuz me'yorlarini yaxshi bilish;

d) so'z, bo'g'in va tovushni to'g'ri, aniq, talaffuz qilish kabi jihatlariga diqqat qilishlari lozim. O'qish vaqtida badiiy asar namunasida ifoda etilgan his-tuyg'uni, yozuvchi yoki qahramonning ichki kechinmalarini, asarning mazmunini yecha olishga erishish darkor. O'qishdagi normal tezlik o'qilganining ma'nosini to'liq anglay olishga yordam beradi. O'quvchi normal tezlikda o'qish orqali asosiy mazmunini anglaydi. Aksincha, ortiq darajada o'qish mazmunini tushunishga to'sqinlik qiladi. O'qish tezligini oshirish shartlaridan biri to'g'ri o'qishdir.

O'qish tezligi o'qilayotgan matnning ma'nosini tushunish va qabul qilishga bog'liq. Juda sekin o'qish ham ongli bo'lishga xalaqit beradi. O'quvchilarni ham normal o'qishga o'rgatish lozim.

Ovoz chiqarib o'qishda o'qilganing mazmuni yuzasidan savollarga javob olish. Bunda ba'zi o'quvchilarning matn mazmuniga qaramay, tez o'qishlariga chek qo'yiladi. Ular o'qilganining mazmunini aytib berishiga to'g'ri kelishini o'ylab qo'yadigan bo'ladi.

Foydalanilgan adabiyotlar:

1. Mirziyoyev Sh.M. Erkin va farovon, demokratik O'zbekiston davlatini birgalikda barpo etamiz. -T., 2016.
2. Ubayxo'jayeva R. A. O'quvchilarning ifodali o'qish ko'nikmalarini takomillashtirish. -T., 1999.
3. G'afforova T. Boshlang'ich ta'limda zamonaviy pedagogik texnologiyalar. -T.: Tafakkur, 2012.

TA'LIM SIFATINI OSHIRISHDA PEDAGOGIK TEXNOLOGIYALARNING O'RNI

*Usmonova Dilobar, Qashqadaryo viloyat XTXQTMOHM
Pedagogika psixologiya va ta'lim menejmenti kafedrasi o'qituvchisi*

Annotatsiya. *Pedagogik texnologiyaning predmeti ta'lim-tarbiya jarayonini optimal loyixalash, modellashtirish tizimi, mexanizmi ya'ni pedagogik qonuniyatlarga asoslangan ta'lim-tarbiya tizimini samarali, ommabop mexanizmidir.*

Аннотация: *В этой статье раскрывается деятельность руководителя и улучшение деятельности руководителя с стороны. Рекомендованы психологические свойства, действующие при организации управления на работе руководителя.*

Annotation: *It has been determined the activity of the director and the principles of developing the leader's management in this article. Moreover, there has been recommended the psychological peculiarities that ought to be followed during the formation of the director's management.*

Kalit so'zlar: *faoliyat, texnologiya, pedagogik xususiyatlar, metod, umuminsoniylik.*

O'zbekiston Respublikasining Birinchi Prezidenti Islom Abdug'aniyevich Karimov davlatimiz mustaqillikka erishgan dastlabki kunlardan oq, ayniqsa, so'nggi yillarda ma'naviyat va ma'rifat masalalari va ta'lim tizimini takomillashtirishga, uni jahon andozalariga muvofiqlashtirish bo'yicha ibratli ishlarni amalga oshirganlar. O'zbekiston Respublikasi Oliy majlisi IX sessiyasida (1997 yil 29 avgust) Kadrlar tayyorlash milliy dasturi va «Ta'lim to'g'risida»gi Qonunning qabul qilinishi fikrimizning yaqqol dalilidir. Bu muhim hujjatlar istiqboliy xarakterga ega bo'lib, ularning mamlakatimiz ta'lim tizimini takomillashtirishda qanday ahamiyatga ega ekanligi hammamizga ma'lum. O'tgan davr ichida ta'limni isloh qilish bo'yicha amalga oshirilgan ishlar, ularning bajarilishi bo'yicha dastlabki yutuqlar ekanligini ta'kidlab o'tish lozim.

Ta'lim mazmunini isloh qilib, uni jahon ta'lim standartlariga muvofiqlashtirishda ilg'or pedagogik texnologiyalarni joriy etishga alohida e'tibor berilgan. Xususan, Kadrlar tayyorlash milliy dasturida «o'quv jarayonini ilg'or pedagogik texnologiyalar bilan ta'minlash» zarurligi ham alohida ko'rsatib o'tilgan. Ta'lim muassasalarini resurs, kadrlar va axborot bazalari yanada mustahkamlanadi o'quv tarbiya jarayoni yangi o'quv-uslubiy majmualar, ilg'or pedagogik texnologiyalar bilan to'liq ta'minlanadi. Pedagogik texnologiya asrimizning 60-yillarida Amerika Qo'shma Shtatlarid, 70-80 yillarda boshqa rivojlangan mamlakatlarda keng qo'llanila boshlandi. YUNESKONing 1996 yildagi xalqaro konferentsiyasida Mamlakatning ma'naviy iqtisodiy salohiyatini oshirishda va ta'lim-tarbiyani intensivlashtirish pedagogik texnologiya muhim ahamiyatga ega ekanligi ilmiy asoslanadi. «Pedagogik texnologiya bilimlarni o'rganish yaxlit jarayonida ta'lim shakllarini optimallashtirish, texnikaviy, insoniy imkoniyatlar, ularning o'zaro xamkorligini amalga oshirish metodlar tizimidir», degan xulosaga kelinadi. Uzoq vaqt xukm surgan, kommunistik g'oyaviylikka

asoslangan byurokratik pedagogika ta'lim-tarbiya jarayoniga ilmiy yondoshish yo'llarini berkitgan edi. Ayniqsa rivojlangan mamlakatlar tajribasidan foydalanish man etilgan edi.

O'zbekistonda kadrlar tayyorlash Milliy dasturi mustaqillik sharofati bo'lsa, uni amalga oshirishning asosiy ilmiy metodik omillaridan biri yangi pedagogik texnologiyadir. Pedagogik texnologiyaning predmeti ta'lim-tarbiya jarayonini optimal loyihalash, modellashtirish tizimi, mexanizmi ya'ni pedagogik qonuniyatlarga asoslangan ta'lim-tarbiya tizimini samarali, ommabop mexanizmidir. Pedagogik texnologiya ommabopligi ilmiy asoslanganligi bilan individual mahoratdan farq qiladi.

Yangi pedagogik texnologiya fanini o'qitish maqsadi: bo'lajak mutaxassisliklarni mavjud pedagogik qonuniyatlar va aniq shart-sharoitga asosan ta'lim-tarbiya jarayonini loyihalash samarali metod va vositalarni tanlangan. Albatta yangi pedagogik texnologiya ta'lim-tarbiya jarayonining mavjud qonuniyatlariga mamlakatimiz rivojlanishining o'ziga xos xususiyatlariga, tarixiy taraqqiyot tajribalariga asoslanadi. Pedagogik texnologiyani yaratish milliylik va umuminsoniylik tamoyillariga, insonparvarlik va demokratiya printsiplariga ijodkorlik va tashabbuskorlikka tayanadi.

Adabiyotlar ro'yxati:

1. I.A.Karimov. Yuksak malakali kadrlar-taraqqiyot mabai. T.O'zbekiston 1996y
2. I.A.Karimov. Barkamol avlod-O'zbekiston taraqqiyotning poydevor.T.O'zbekiston 1998 y
3. I.A.Karimov.O'zbekiston XXI asr bo'sag'asida: xavfsizlikka tahlid, barqarorlik shartlari va taraqqiyotlari – T.: O'zbekiston, 1997 y.

III SHO‘BA:

MALAKA OSHIRISH VA KADRLARNI QAYTA TAYYORLASHDA INTEGRATSIYA VA INNOVATSION LOYIHALARNI QO‘LLASHDAN KEYINGI NATIJA

ҚОЗОҒИСТОН ЎЗБЕКЛАРИ ФОЛЬКЛОРНИНГ ТАРБИЯВИЙ ХУСУСИЯТЛАРИ

Салимжон Ғаниев,

*Қозоғистон Республикаси Чимкент шаҳридаги Ҳамза
номли 53 – мактаб она тили ва адабиёт фани ўқитувчиси*

Хулқар Ҳамроева,

*Ўзбекистон давлат хореография академияси
катта ўқитувчиси, филология фанлари номзоди*

Аннотация. *Мазкур мақолада Қозоғистон ўзбеклари фольклорининг жанр хусусиятлари ва тарбиявий аҳамияти ҳақида сўз юритилади.*

Калим сўзлар: *миллий ўзлик, маданий мерос, комиллик тарбияси, халқ оғзаки ижоди, “Дўстлик” ҳамжамияти, ижодий ҳамкорлик.*

Аннотация. *В данной статье рассматриваются жанровые особенности и воспитательная значимость узбекского фольклора Казахстана.*

Ключевые слова: *национальная идентичность, культурное наследие, воспитание совершенства, фольклор, общество “Дружба”, творческое сотрудничество.*

Annotation. *This article discusses the genre features and educational significance of Uzbek folklore of Kazakhstan.*

Key words: *national identity, cultural heritage, perfection education, folklore, “Friendship” community, creative cooperation.*

Қадим Турон тупроғида туғилиб ўсган, анъана ва урф-одатлари муштарак бўлган, маънавиятга, миллий ўзлик ва миллий кадрларга бир хилда ёндошган қардош халқлар – ўзбеклар ва қозоқлар ўзаро ҳамкорликдан завқ ва куч оладилар. Дўстликнинг кадри эҳтиром ва эътирофда билинади. Ўзбекистон Республикаси Президенти Ш.М.Мирзиёев, бу бирдамликни улуғлаб, шундай деган эди: “Яратганимиз ўзи бизга қўшни бўлишдек бебаҳо неъматни ато этган. Бизнинг ота-боболаримиз “Ҳовли олма, қўшни ол”,- деб бежиз айтишмаган. Биз азал-азалдан бир заминда, бир куёш остида яшаб келмоқдамиз, бизнинг илдизларимиз бир”.

Бу пурмаъно сўзлар замирида олам-олам маъно бор.Зеро, бизнинг халқларимизни туташтириб турувчи қадимий илдизларимиздан бири халқ оғзаки ижодидир. 2019 йил Ўзбекистонда Қозоғистон йили муносабати билан Қозоғистон халқи Ассамблеяси Қозоғистон ўзбек этномаданият бирлашмалари “Дўстлик” ҳамжамияти қошидаги “Ижодкор” адабий бирлашмаси томонидан чоп этилган “Ҳой-ҳой ўлан жон ўлан...” китобидан шундай умрбоқий ижод намуналари - қозоқ заминиде яшаб келаётган ўзбекларнинг давр қийинчиликларини енгиб, ўзининг гўзал шакллари, содда ва теран мазмуни, сеҳрли оҳанги билан қалбларни ром этадиган лапарлари, қўшиқ ва ўланлари ўрин олган. Тўплам Қозоғистон Республикасининг Тўнғич Президенти Н. Назарбоевнинг “Дунёвий миллат энг аввало тарихи, маданияти, миллатни улуғлаган буюқ шахслари билан жаҳон маданияти олтин жамғармасига қўшган катта – кичик ҳиссаси билан ғурурланади. Шундай қилиб, ўзининг асл маданияти орқалигина бошқаларга танилади”, [1.3] деган сўзлари билан очилади.

Она тарихимизнинг минг йилликлари мобайнида миллатимизнинг юрак-юрагига сингиб кетган, авлоддан авлодга ўтиб, сайқалланиб ва бойиб келаётган фольклор қўшиқлари ўзбек халқи маънавиятини, бадиий-руҳий салоҳияти ва заковатини намоён этувчи ёрқин кўзгудир. Жаҳон фольклор-шунослигида халқнинг миллий ўзлигини англатадиган лапарлар, алла ва ўланлар, мавсумий - маросим қўшиқлар намуналарининг яратилиш жараёнлари, маънавий – ижтимоий эҳтиёжи, жанрлар таркибининг ўзига хос поэтикаси, тарихий генетик илдизлари тадқиқи энг долзарб мавзу ҳисобланади. Чунки, инсоният қадим – қадим замонлардан ёш авлод камолотига алоҳида эътибор қаратиб,

тарбиявий ғояларни халқ оғзаки ижодида жозибали, таъсирчан ва бадиий услубда акс эттириб келган. Уларни кенг кўламда ўрганиш натижасида халқнинг рухияти, қизиқишларининг фольклорда ифода этилишига хос поэтик қонуниятлар, ижтимоий – психологик омиллар, бадиий шакл типлари ҳақида билиш имконияти туғилади. Қозоғистон ўзбекларининг фольклори ўзига хос жанрлари, ижод ва ижро хусусиятлари, тарбиявий – эстетик моҳияти, поэтик белгилари билан алоҳида тизим сифатида намоён бўлади. Уларнинг ҳар бир ҳудудга хос хусусиятларини тадқиқ қилиш эса, умумўзбек фольклоршунослигининг нуфузини кўтарадиган энг муҳим омиллардан бири ҳисобланади. Халқ кўшиқлари ижодкорлиги ва ижрочилигининг ҳар бир ҳудудда ўзига хос тарзда яратилиши, сақланиши ва тадрижий ривожланишининг, уларнинг тарихий илдизларининг ўрганилиши келажакда педагогика, этнография, санъатшунослик фанларининг тараққиётига хизмат қилади.

Жанрларнинг худудий ранг-баранглиги, кўп вариантлилиги Қозоғистоннинг Чимкент, Туркистон, Иқон, Сайрам каби масканлари азал – азалдан ўзига хос фольклор намуналари, кўшиқчилик, лапарчилик анъаналарига эга бўлганлигини кўрсатади. “Ҳой-ҳой ўлан жон ўлан...” Қозоғистон ўзбекларининг халқ оғзаки ижоди” китоби “Дўстлик” ҳамжамияти раиси Икромжон Ҳошимжонов раҳбарлигидаги А. Пратов, Р. Холмуродов, Ф. Қоратоев, Ш. Пўлатов, А.Сотиболдиев, Н. Алметов, Б. Турдикулов, Н. Дўстметова, Ш.Норалиева, С.Камоловалардан иборат таҳрир ҳайъатининг узок йиллик меҳнати самарасидир. Дарҳақиқат, барча санъат турларининг тамал тоши ҳисобланмиш қайнар булоқдек покиза оғзаки ижоди нафақат халқнинг ўтмиши, миллий ғурури ва миллий ўзлигини, балки бугуни ва келажакни ўзида ифода этувчи, унинг тақдири ва мақсадлари билан чамбарчас боғлиқ ижодий жараёндир. Қозоғистон халқи Ассамблеяси раисининг биринчи ўринбосари Ж. Тўймибаев алоҳида таъкидлаганидек, “Мазкур тўпламга ҳам қозоқ, ҳам ўзбек халқлари учун яқин ва таниш бўлган Чимкент ва Туркистон шаҳарлари Сайрам, Қорабулоқ, Қарноқ, Манкент ва бошқа қишлоқ ҳамда кентлар аҳлидан ёзиб олинган лапарлар жамланди. Дарҳақиқат, эзгу ва олийжаноб туйғулар мужассам топган бу тўпламнинг асосий мақсади ҳам дўстлик алоқаларини янада ривожлантириш ва янада мустаҳкамлашдир”[1.5].

Азалдан ёшларни комил инсонлар қилиб тарбиялашда халқ оғзаки ижодининг роли ва таъсири бениҳоя катта. Зеро, халқ кўшиқлари ҳамда қаҳрамонлик дostonларига халқнинг ақл – заковати, орзу-хаваси, руҳи ва иродаси сингдирилган. Китобдан ўрин олган кўшиқ ва термалар, ўланлар ўзининг теран мазмуни, самимияти билан ўқувчи қалбини ром қилади. Уларда халқ донолиги ҳамда кўп асрлик ҳаётий тажрибаси мужассам.Қозоғистон ўзбеклари этномаданий бирлашмалари “Дўстлик” ҳамжамиятининг раиси И.Ҳошимжоновнинг фикрича, “Ҳозирги кунда Қозоғистон Республикасининг ўзбеклари кўп сонли ва мамлакат ижтимоий-иқтисодий ҳаётида ўзига хос ўрин тутадиган этнослардан биридир. Бошқа этнослар қатори, ўзбеклар тили ва маданиятини сақлаш ва ривожлантиришга жиддий эътибор қаратилмоқда. Республикамизда 14 ўзбек этномаданий бирлашмалари, 14 ўзбек тилида чоп этиладиган газета ва журналлар, 140дан ортик ўзбек синфлари бор умумтаълим мактаблари, бир ўзбек драма театри, олий ўқув юртларида ўзбек филологияси факультети, ўқитувчиларнинг малака ошириш курслари фаолият кўрсатмоқда”[1.7].

Халқ оғзаки ижоди ёш авлодда меҳнатсеварлик, дўстлик, оилага садоқат, ватанпарварлик, мардлик, софлик, ростгўйлик каби энг гўзал инсоний фазилатларни тарбиялайди. Инсонни маънавий гўзаллаштиради. Уни эзгуликка, фақат яхшилик қилишга, эл-юрт манфаати учун меҳнат қилишга чорлайди. Айниқса, Жанубий Қозоғистон ўзбеклари этнографиясининг ўзига хос хусусияти ёнма– ён яшаётган қишлоқ ва шаҳарлар аҳолисининг шевалари, анъана ва қадриятлари ҳамда турмуш тарзи бир – бирдан бутунлай фарқ қилади. Демак, “кўп асрлардан бери халқ донолиги туфайли яратилган ва яратилаётган мақол, матал ва ўланларнинг кўпчилиги у халққа ҳам, бу халққа ҳам мансуб, уларнинг бирини иккинчисидан ажратиш амримаҳол” [2.98].

Дунёда миллатлар ва мамлакатларни бир-бирига яқинлаштирадиган, кадрдон қиладиган омиллар жуда кўп, лекин уларнинг орасида адабиёт билан санъат юксак чўққиларни эгаллайди. Китобни варақлар эканмиз, кўшиқлар ва лапарлар ҳар бир ҳудудда ўзига хос тарзда, ҳар галги ижро жараёнида қайта яралиши, бойиши ва сайқалланиши билан фарқланишини кузатамиз.

Қозоғистон Ёзувчилар уюшмаси аъзоси, фольклоршунос А. Пратов айтганидек, “қозоғистонлик ўзбеклар кўп асрлардан буён қардош қозоқ халқи билан аралашиб – қуралашиб, куда - анда бўлиб, тотувликда яшаб келишмоқда ва бунинг натижасида халқимизнинг оғзаки ижоди янада бойиди. Қозоғистон ўзбекларининг халқ оғзаки адабиёти умумўзбек халқ оғзаки ижоди билан узвий, чамбарчас боғланган бўлиб, ҳамоҳанг ва ҳамнафасдир” [1.10].

Шарқона маънавий-маърифий қадриятларимиз тизимида бетакрор ўринга эга бўлган халқ кўшиқлари ва ўланлари қадимийлиги, анъанавийлиги, ўзига хос бадиий-эстетик таъсирчанлиги, таълимий-тарбиявий фалсафаси жихатидан муҳим аҳамият касб этади. Кўшиқлар, ўлан ва келин

саломларда одамларнинг ҳаёти жараёнида тўплаган тажрибалари, дунёқараши, умид–орзулари ифодаланган. Тингловчига нисбатан ўғит-насихат йўсинида, бадиий ўхшатишлар, ташбеҳлар воситасида бағрикенглик, меҳр-мурувват туйғулари, ота-оналарнинг қадри тараннум этилади: “*Онам – онам дегизган, Бол қаймоқлар егизган, Айланайин оналардан, Оқ сутини эмизган*”.

Шунингдек, беғубор болаликнинг гўзал ҳамроҳи – сеҳрли аллалар ҳам мавжуд ҳаёт жараёнида, жонли анъаналар асосида яратилган. Уларда халқнинг фарзандлар камолоти борасида тутган тутимлари, чақалокқа аталган энг мунаввар меҳр - муҳаббати, бола тарбиясига оид халқона қарашлари, унинг келажаги ҳақидаги умидбахш ниятлари, содда тилда баён этилади: “*Қўш бешикда борим, болам, Қатордаги норим болам.Қарчигайим, сорим, болам, Номусим ҳам орим болам, Ухла юлдузим аллаё, ором ол қўзим аллаё*”. Аллалар ёқимли ва ёруғ оҳанги, чиройли қофиялари, тасвирий воситаларининг ранг-баранглиги, она руҳиятида кечаётган туғёнларни ғоятда теран акс эттириши билан муҳим ғоявий-эстетик-тарбиявий вазифани ўтайди: “*Ой боради ботгани, Хулқар келар ётгани, Сенга алла айтаман мириқиб ухлатгани, Аллаё, алла*”.

“Ҳой-ҳой ўлан, жон ўлан” китобидан ўрин олган кўшиқлар, лапарлар, келин саломлар, аллалар, айтишувлар умумўзбек фольклори раванқи, халқимизнинг маданий меросини, миллий қадриятларини асраб-авайлаши, бирдамлик ва қардошлиқ ришталарини мустаҳкамлаши йўлидаги катта қадамдир. Ноёб дурдоналарни ўзида жамлаган бу тўплам халқ оғзаки ижоди бўйича дарслик ва ўқув қўлланмаларини яратишда, оммавий ахборот воситаларида Қозоғистон ўзбеклари фольклорини тарғиб қилишда асосий манба бўлиб хизмат қилиши аниқ.

Фойдаланилган адабиётлар:

1. “Ҳой-ҳой ўлан, жон ўлан...” Қозоғистон ўзбекларининг халқ оғзаки ижоди. –Шимкент: 2019.
2. Рустамов А. Адабий дўстлик – абадий дўстлик. Ўзбек-қозоқ адабий алоқалари. -Т.: 2018.
3. Ўзбек – қозоқ адабий алоқалари. Мақолалар тўплами. -Т.: 2018.
4. Ўзбек халқ ижоди ёдгорликлари. -Т.: 2015.

ONA TILI DARSLARIDA INNOVATSION TEXNOLOGIYA USULLARIDAN FOYDALANISH AFZALLIKLARI

Bobojonov Sh.X.

Qarshi davlat universiteti dotsenti

Annotatsiya. Ushbu maqolada ona tili darslarida innovatsion texnologiyalardan foydalanishning afzalliklarini o‘rganish haqida fikr yuritilgan.

Kalit so‘zlar: innovatsiya, texnologiya, keys-stadi, blits-so‘rov, zakovat, muzyorar, interfaol, aqliy hujum.

Аннотация. В данной статье рассматриваются преимущества использования инновационных технологий на уроках родного языка.

Ключевые слова: инновация, технология, кейс-стади, блиц-опрос, интеллект, интерактив, мозговой штурм.

Annotation: In this article discusses the benefits of using innovative technologies in mother tongue lessons.

Keywords: innovation, technology, case - study, blitz survey, intelligence, interactive, brainstorming.

XXI asr - axborot texnologiyalari asri. Ona tili darslariga noan’anaviy darslarni olib kirish va uni ta’lim mazmuniga singdirish, dars o‘tishning yangi-yangi usullarini topish DTS talablarini bajarishga zamin yaratadi.

Dars o‘tish qulay va jonli bo‘lishi uchun turli ko‘rgazmali qurollar ishlab chiqish zarur bo‘ladi. Ulardan o‘z vaqtida va o‘z o‘rnida foydalanishga harakat qilish dars sifatini va samaradorligini ta’minlaydi. Murakkab mavzuni o‘quvchilar ongiga osongina etkazish uchun «Aqliy hujum», «Zakovat», «Zigzak», «Interfaol», «Fikriy hujum», «Munozarali-bahsli dars», «Klaster metodi», «Keys-stadi», «Muzyorar», «Tarozi» texnologiyasi, «Bumerang» texnologiyasi, «Blits-so‘rov» texnologiyasi kabi usullardan foydalaniladi. Darslarda o‘rgatilgan manbalardan, savollar yoki testlardan unumli foydalaniladi. Ta’lim har doim takomillashib va yangilanib boradi. Shunga muvofiq ta’limning yangi usullari ustida izlanish talab etiladi. Chunki o‘quvchilarga doimo bir xil qolipdagi darslar yoqmaydi, ularni zeriktiradi. Natijada o‘quvchi darsni yaxshi o‘zlashtira olmaydi. Har bir usuldagi darslar ikki-uch marta o‘tilganda o‘zini oqlaydi. Me’yoridan oshmasligi, o‘quvchilarni zeriktirmasligi uchun usullarning turlicha bo‘lishi darsning samaradorligini yanada oshiradi. Dars jarayonlarida notiqlik, suhbat, hikoya, mustaqil ish, yozma ish, zamon bilan bog‘lash,

mustaqil fikrga tayanish shakllariga katta e'tibor berishimiz lozim. Harbir o'tilayotgan darsga o'quvchilar tomonidan berilayotgan baho biz uchun ahamiyatlidir.

Bugungi taraqqiyot har bir o'qituvchidan ijodkorlikni, malaka va tajribani taqozo etmoqda. Bu, o'z navbatida, ona tili va adabiyot fani o'qituvchilari zimmasiga katta mas'uliyat yuklaydi. XXI asr muallimi yuksak taraqqiy etib borayotgan bugungi fan-texnika yutuqlariga har doim hozirjavob bo'lishi, ulardan o'z darslarida samarali foydalana olishi kerak bo'lmoqda. Darslarda qo'llanadigan interaktiv usullar o'quvchilarda o'z ona tili va jondan aziz Vataniga mehr-muhabbat tuyg'ularini uyg'otish, ularni mukammal savodxonlik darajasiga ko'tarish, mantiqiy aniq va to'liq nutq sohibi bo'lishiga erishish kabi muhim vazifalarni bajarishni nazarda tutadi. Ona tili darslarida o'tiladigan mavzuga oid materiallarni topish, ularni bajarishda o'yin usullaridan foydalanish yaxshi natija beradi. Masalan, o'quvchilar ikkiga bo'linib gap tuzadilar. O'yin sharti shundaki, birinchi gap qaysi harf bilan tugasa, ikkinchi gap shu harf bilan boshlanishi kerak. Gaplar ma'lum bir mavzuga oid bo'lib, natijada matn tuziladi. Masalan, «Odam odamsiz yashay olmaydi. Inson o'zining xushtabiati, shirin muomalasi bilan odamlar qalbidan joy oladi» kabi. Maktabda adabiy kechalar, turli ko'rik tanlovlari o'tkazish ham o'ziga xos samara beruvchi usullardandir. O'quvchilar bunday tadbirlarda she'rlardan namunalari yodlaydilar, vatanimizning timsollariga bo'linib, asarlardan parchalar ko'rsatadilar, sahnada o'zlari ijro etadilar. Bunda o'quvchi yodlagan har bir jihat uning ongida bir umr muhrlanib qoladi va xotirasidan chiqmaydi. Ona tili ta'limi maqsadi mazmunni, mazmun esa ta'lim usulini, ta'lim usuli ilg'or innovatsion texnologiyani, ilg'or innovatsion texnologiya esa axborot bankini taqozo etmoqda.

Endi esa innovatsion texnologiya usullari sifatida faol qo'llanayotganlardan usullardan ayrimlarini o'rganamiz.

KEYS-STADI. O'quv amaliy vaziyat: tushunchasi va maqsadi

O'quv vaziyat – keys-stadi (ingl. case – yig'ma, aniq, amaliy holat, stadi-o'quv) – o'quv uslubi bo'lib, u tashkilot, shaxslar guruh yoki alohida shaxslar hayotidan olingan real vaziyat yoki talabalarni muammoni aniqlash va uni maqsadga muvofiq yechish variantlarini qidirishga yo'naltiruvchi, tashkiliy hayotda vujudga keladigan muammolarni aks ettiruvchi yasama (sun'iy) vaziyatga asoslangan.

Keysda tavsiflangan aniq vaziyat o'rganishni voqelikka bog'lab qo'yadi: sizga muammoni hal etish bo'yicha vaziyatni tahlil qilish, taxminlarni shakllantirish, muammolarni aniqlash, qo'shimcha ma'lumotni yig'ish, taxminlarni aniqlashtirish va aniq qadamlarni loyihalashtirish imkonini beradi.

O'quv uslubi sifatida quyidagilarni ta'minlaydi:

- o'rganilgan o'quv mavzu, kursi bo'yicha (nazariy ta'limdan so'ng) bilimlarni mustahkamlashni;
- muammolarni tahlil qilish va qarorlarni yakka tartibda va guruhli qabul qilish ko'nikmalarini egallashni;
- ijodiy va o'rganish qobiliyatlar, mantiqiy fikrlash, nutq va muhit sharoitlariga moslashish qobiliyatlarini rivojlantirishni;
- yangilikka, qarorlarni mustaqil qabul qilishga tayyorgarlikni;
- mas'uldorlik, mustaqillik, kommunikativlik va empatiya, refleksiyaning shakllanishini; o'quv ma'lumotlarini o'zlashtirish sifatini o'z tekshirishini (o'quv dasturi yakunida).

O'zaro tanishuvda qo'llaniladigan texnikalar.

Muzyorar – muomaladagi to'siqlarni yengib o'tishga va o'zaro munosabatlardagi «muzni» yorishga qaratilgan mashq. Muzyorar, birinchidan, tanishuv jarayonini rivojlantiradi, ikkinchidan, ishtirokchilarni o'zini bema'lol his qilishlariga yordam beradi.

Treninga kirish jarayonida har bir ishtirokchi o'zini tanishtiradi. Auditoriyadagilarning sonidan, kurs boshida umumiy kayfiyatidan va boshqa holatlardan kelib chiqib, trener quyidagi tanishuv usullarini tanlashi mumkin:

- Jufliklarda **besh daqiqalik suhbat**, so'ngra har bir ishtirokchi o'zining suhbatdoshini tanishtiradi.
- **Doirada koptokcha bilan o'ynash** - bunda qo'lga koptokcha tushgan har bir ishtirokchi o'z ismini hamda o'zi haqidagi ma'lumotni aytishi kerak bo'ladi.

O'xshash va o'xshash bo'lmagan xususiyatlarini top. Agar trening vaqti kam chegaralangan bo'lsa, tanishuvning kengroq shakllaridan foydalanish mumkin. Masalan, trening ishtirokchilarini 5-6 ta ishtirokchidan iborat kichik guruhlarga bo'lib, har bir guruhga guruh a'zolarini o'zaro bog'laydigan 5 ta umumiy o'xshash xususiyatlarni yoki hammada har xil bo'lgan 3 ta xususiyatni topish topshirig'i beriladi. So'ngra guruhlar barcha guruh ishtirokchilarining ismini aytib, topshiriq natijasini taqdim etadilar.

«Aqliy hujum» (breynstorming – miyalar bo'roni) – amaliy yoki ilmiy muammolarni hal etish, fikrlarni jamoali generatsiya qilish usuli.

Aqliy hujum vaqtida ishtirokchilar murakkab muammoni birgalikda hal etishga intilishadi: ularni hal etish bo'yicha o'z fikrlarini bildiradi (generatsiya qiladi) va bu fikrlar tanqid qilinmasdan ular orasidan eng

muvofiqi, samaralisi, maqbuli va shu kabi fikrlar tanlab olinib, muhokama qilinadi va rivojlantiriladi, ushbu fikrlarni asoslash va rad etish imkoniyatlari baholanadi.

Aqliy hujumning asosiy vazifasi – o‘quv-o‘rganish faoliyatini faollashtirish, muammoni mustaqil tushunish va hal etishga qiziqtirishni rivojlantirish, muloqat madaniyati, kommunikativ ko‘nikmalarni shakllantirish, fikrlash inersiyasidan qutilish va ijodiy masalani hal etishda fikrlashning oddiy borishini yengish.

- To‘g‘ridan-to‘g‘ri jamoali aqliy hujum – iloji boricha ko‘proq fikrlar yig‘ilishini ta‘minlaydi. Butun o‘quv guruhi (25dan ortiq bo‘lmagan) bitta muammoni hal etadi.

- Ommaviy aqliy hujum – kichik guruhlariga bo‘lingan katta auditoriyada (60 kishigacha) fikrlar generatsiyasi samaradorligini keskin oshirish imkonini beradi.

- Har bir guruh ichida umumiy muammoning bir jihati hal etiladi.

“Blits-so‘rov” texnologiyasi. Maqsadi: ushbu usul orqali talabalarga tarqatilgan qog‘ozlarda ko‘rsatilgan harakatlar ketma-ketligini avval yakka tartibda mustaqil ravishda belgilash, kichik guruhlarda o‘z fikrini boshqalarga o‘tkaza olish yoki o‘z fikrida qolish, boshqalar bilan hamfikir bo‘la olish kabi ko‘nikmalarni shakllantirish.

FSMU texnologiyasi. **F** – fikringizni bayon eting; **S** – fikringizning bayoniga biron **sabab** ko‘rsating; **M** – ko‘rsatgan sababingizni isbotlab **misol** (dalil) keltiring; **U** – fikringizni **umumlashtiring**.

Ushbu texnologiya talabalarga tarqatilgan oddiy qog‘ozga o‘z fikrlarini aniq va qisqa ifoda etib, tasdiqlovchi dalillar yoki inkor etuvchi fikrlarni bayon etishga yordam beradi. Mazkur texnologiya o‘quv reja asosida biron bir bo‘lim o‘rganib bo‘lingach, qo‘llanilishi mumkin, chunki bu texnologiya talabalarni o‘z fikrini himoya qilishga, erkin fikrlash va o‘z fikrini boshqalarga o‘tkazishga, ochiq holda bahslashishiga va bahslashish madaniyatiga o‘rgatadi.

“Bumerang” texnologiyasi. Mazkur texnologiya bir mashg‘ulot davomida o‘quv materialini chuqur va yaxlit holatda o‘rganish, ijodiy tushunib yetish, erkin egallashga yo‘naltirilgan. Asosiy tushunchalar quyidagilar:

1. Ochiq savollar – bu savollar muomala, so‘zlashuvni davom ettirishga imkon beradi. Ularga qisqa, bir xil javob berish mumkin emas.

2. Yopiq savollar – bu savollar oldindan “ha” yoki “yo‘q” tipidagi to‘g‘ri, ochiq javoblarni berishni ko‘zda tutadi.

3. Ko‘ndalang so‘roq – bir-biriga guruhlab beriluvchi qisqa savollar qatori bo‘lib, bu o‘ziga xos axborotlar izlash hamda dalillarni, opponentlarning pozitsiyasini aniqlash va muayyan qarorlar qabul qilish uchun ajoyib imkoniyat.

Ona tili mashg‘ulotlarida foydalaniladigan innovatsion texnologiyalarning har bir qirrasini ona tili ta‘limining bosh maqsadi ro‘yobiga xizmat qilgandagina ahamiyatlidir.

Foydalanilgan adabiyotlar:

1. Ishmuhammadov R. va b. Ta‘limda innovatsion texnologiyalar. – T.:2008, 180b.
2. Shoyaqubov Sh. va b. Interfaol ta‘lim usullari. – T., 2012. – 135 b.
3. G‘afforova T. Boshlang‘ich ta‘limda zamonaviy pedagogik texnologiyalar. – T., 2011. – 157 b.

ХАЛҚ ТАЪЛИМИ ХОДИМЛАРИНИ УЗЛУКСИЗ КАСБИЙ РИВОЖЛАНТИРИШДА МАЛАКА ОШИРИШ ТИЗИМИНИНГ ЎРНИ ВА РОЛИ

*Зайнитдинова Масуда Абдукадировна доцент, п.ф.н.
Тошкент ВХТХКТМОҲМ Аниқ ва табиий
фанлар методикаси кафедраси мудири,*

Аннотация. Ушбу мақола халқ таълими ходимларини узлуксиз касбий ривожлантиришда малака ошириш тизимининг ўрни ва ролини очиқ беришга бағишланган. Мақолада бугунги кунда малака ошириш курси давомида тингловчиларнинг касбий маҳоратини ошириш юзасидан амалга оширилаётган замонавий ёндашувлар баён этилган. Шунингдек, уларнинг малака ошириш курсидан кейин тингловчиларнинг узлуксиз касбий ривожланишлари ва таълим жараёни сифатини оширишларида таянч мактабларнинг ўрни очиқ берилган.

Таянч сўзлар: узлуксиз касбий ривожлантириш, PISA, замонавий ёндашув, таянч мактаб, интеграция, креативлик.

Аннотация. Данная статья посвящена раскрытию роли и места системы повышения квалификации в непрерывном профессиональном развитии работников народного образования. В статье описаны современные подходы

по повышению профессиональных навыков слушателей в процессе обучения. А также раскрыта роль базовых школ при непрерывном профессиональном развитии слушателей и повышении качества образовательного процесса после курса повышения квалификации.

Ключевые слова: непрерывное профессиональное развитие, PISA, современный подход, базовая школа, интеграция, креативность.

Annotation. This article is devoted to revealing the role of the in-service teacher training system in the continuous professional development of public educators. The article describes the modern approaches to improving the professional skills of participants during the training course. In addition, after the teacher training course the role of core schools in their continuous professional development and improving the quality of the teaching process is also highlighted.

Keywords: continuous professional development, PISA, modern approach, basic school, integration, creativity.

“Биз ёшларга доир давлат сиёсатини ҳеч оғишмасдан, қатъият билан давом эттирамиз. Нафақат давом эттирамиз, балки бу сиёсатни энг устувор вазифамиз сифатида бугун замон талаб қилаётган юксак даражага кўтарамиз”.

Ш.Мирзиёев. - Эркин ва фаровон, демократик Ўзбекистон давлатини биргалликда барпо этамиз. – 14-бет.

Ўзбекистон Республикаси Президентининг 2017 йил 7 февралдаги Ф-4947-сонли Фармони билан тасдиқланган “2017-2021 йилларда Ўзбекистон Республикасини ривожлантиришнинг бешта устувор йўналиши бўйича Ҳаракатлар стратегияси”да, шунингдек, Ўзбекистон Республикаси Президентининг 2019 йил 29 апрелдаги “Ўзбекистон Республикаси халқ таълими тизимини 2030 йилгача ривожлантириш концепциясини тасдиқлаш тўғрисида”ги ПФ-5712-сон Фармонида ўсиб келаётган ёш авлодни маънавий-ахлоқий ва интеллектуал ривожлантиришни сифат жиҳатидан янги даражага кўтариш, иқтидорли болалар ва истеъдодли ёшлар билан аниқ мақсадга йўналтирилган ишларни амалга ошириш тизимини яратиш, информатика, математика, физика, кимё, биология фанларини чуқур ўрганишга эътибор қаратган ҳолда ихтисослаштирилган синф ва мактабларни яратиш амалиётини кенгайтириш усули билан мактабларда таълим сифатини тубдан яхшилаш; 10-11-синф ўқувчилари учун ихтисослаштирилган, шу жумладан, ижтимоийлашувга, иқтидор ва компетентлигини ривожлантиришга қаратилган ўқувчиларнинг касбий ўқитиш имкониятларини кенгайтириш-ган ҳолда таълим беришни ривожлантириш масалалари халқ таълими тизимининг устувор вазифалари этиб белгилаб берилган.

Мазкур вазифаларнинг муваффақияли ҳал этилиши халқ таълими ходимларининг касбий маҳоратлари ва компетентликларнинг талаб даражасида бўлишини тақозо этади. Халқ таълими ходимларини узлуксиз касбий ривожлантиришда малака ошириш тизимининг ўрни ва роли муҳимдир. Чунки, малака ошириш жараёнида тингловчилар ўз мутахассисликлари бўйича замонавий методикалар ва илғор хорижий тажрибалар, илғор педагогик ва ахборот технологияларни ўзлаштирадилар.

Машғулотлар давомида PISA, TIMSS, TALIS, STEAM, PIRLS халқаро тадқиқотларнинг мазмун-моҳияти ва уларни амалга ошириш йўллари ва имкониятлари, шунингдек, PISA топшириқлари мазмуни ва уларни ечиш йўллари билан танишадилар. Сўнгги халқаро тадқиқотлар таҳлилига кўра Сингапур давлати математикадан биринчи ўринда эканлиги боис малака ошириш курсларида машғулотлар давомида Сингапур математикасининг асосий хусусиятларини ўрганадилар ва шу асосда математика дарсларини ташкил этишнинг замонавий методлари, усул ва воситалари билан амалий танишадилар. Ўзлаштирилган назарий билимлар асосида ўзлари танлаган малака ишлари мавзулари юзасидан маҳорат дарсларини ўтиб берадилар.

Мустақил таълим йўналишида тингловчилар Миллий марказ томонидан йўналишлар кесимида халқаро тадқиқотларда иштирок этишга тайёргарлик кўриш юзасидан ишлаб чиқилган тўпламларга киритилган топшириқларни таҳлил қиладилар ва малака ишларида уларни ечиб кўрсатиб берадилар. Шунингдек, ўқувчиларни бу тадқиқотларга тайёрлашда ўқувчиларни креатив фикрлашга йўналтирилган масалаларни ва тест топшириқларини мустақил тузадилар.

Ўзлаштирилган назарий билимларини амалиётга татбиқ этиш йўллари ўрганадилар, бўшлиқларини тўлдирадилар, марказ профессор-ўқитувчилар ва тингловчилар билан ўзаро тажриба алмашадилар ва бу йўналишда ижодий ишларни бажарадилар, амалиётга жорий этиш юзасидан зарурий методик материалларни тайёрлайдилар. Малака ошириш жараёни нафақат тингловчиларни янгиликлар билан қуроллантиради, балки уларни мустақил ўзлаштиришлари, касбий маҳоратларини мунтазам ошириб боришлари сари методик жиҳатдан йўналтиради.

Шунинг учун ҳам тингловчилар ўз устида ишлашлари, касбий маҳоратларини мунтазаб ошириб боришлари учун малака ошириш курсидан кейинги самарадорликни таъминлаш учун беш йиллик истиқбол режасини ҳамкорликда тузадилар ва шу асосда педагогик фаолиятларини давом эттирадилар.

Халқ таълими ходимларини узлуксиз касбий ривожлантириш тизими тўғрисида ID-17392 Ўзбекистон Республикаси Президентининг қарори лойиҳаси кенг муҳокамага тақдим этилганлиги айни муддао бўлди.

Халқ таълими ходимларини узлуксиз касбий ривожлантиришнинг эҳтиёжларга асосланган самарали миллий тизимини жорий этиш ва такомиллаштириш (электрон-рақамли таълим муҳитини жорий этиш орқали тингловчиларга эҳтиёжларга асосланган малака ошириш имкониятини тақдим этиш) - бу аввало, ўқитувчи учун энг асосий жиҳат, чунки эҳтиёжларини аниқлаш ва уларга кўра касбий маҳоратини оширишнинг самарали тизимини амалга ошириш ўқитувчининг вақтини тўғри режалаштиришга, имкониятларини тўлақонли амалга оширишга ва пировард натижада ўқув-тарбия жараёнининг сифат ва самарадор-лигини таъминлашга хизмат қилади.

Малака ошириш тизимида ўқув жараёнига чет эллик мутахассисларни жалб қилиш тингловчилар томонидан илғор хорижий тажрибалар ва ўзларининг педагогик маҳоратлари ва замонавий методикалари билан ўзаро тажриба алмашишларига, методикаларини бойитишга, таълим-тарбия жараёнини ривожлантириш юзасидан ўзларининг қизиқтирган саволларига аниқ жавоблар олиш ва хулосалар чиқаришга ҳамда амалий тавсиялар ишлаб чиқиш имконига эга бўладилар.

Қайта тайёрлаш ва малака ошириш таълим муассасаларида илмий-тадқиқот ишларини ривожлантириш масаласи ҳам малака ошириш тизимида илмий салоҳиятнинг ортишига, замонавий методикалар ва илғор хорижий технологияларни амалиётга жорий этишга ва бунинг баробарида тингловчилар учун ҳам кенг имкониятлар эшигини очилиши, бугунги кунда илмий тадқиқот ишлари билан шуғулланиш истагини билдираётган амалиётчи ўқитувчилар кўп сонни ташкил этишини инobatга оладиган бўлса, бу йўналишда аниқ бир механизмни яратиш мақсадга мувофиқдир.

Барча таълим муассасалари каби халқ таълими ходимларини қайта тайёрлаш ва малака ошириш муассасаларининг моддий техника базасини мустаҳкамлаш, табиий фанлар бўйича замонавий STEAM лабораторияларини ташкил этиш ва жиҳозлаш тингловчиларнинг назария билан амалиётни ҳамоҳанг олиб боришга, фанлараро интеграцияни амалга оширишга, натижада уларда ихтирочилик, тадқиқотчилик кўникмаларини ривожлантиришга, ижод қилишга йўналтиришга ва бу орқали ўқувчиларининг ҳам ижодкорлигини оширишга йўналтириш имконини беради, мактабларда креатив фикрлайдиган ўқувчилар жуда кўп, ҳар бир ўқувчида иқтидор куртаклари борлиги ва уларни ривожлантириш учун ўқитувчиларга касбий маҳорат ва креативликни ривожлантиришга оид ҳам амалий ҳам назарий билимларни эгаллашлари тақазо этилади.

Халқ таълими ходимларини қайта тайёрлаш ва малака ошириш тизимида шу кунга қадар асосан анъанавий ва қисман масофавий таълим шаклларида фойдаланиб келинди. Эндиликда қайта тайёрлаш ва малака ошириш тизимининг самарали шакллари жорий этилиши ўқитувчининг эришган натижаларининг инobatга олинишида, ҳам вақт, ҳам маблағ нуқтаи назаридан ҳам ўзининг ижобий таъсирини кўрсатади. Бу эса тингловчиларнинг курсдан кейинги самарадорликни таъминлашларига ва узлуксиз касбий ривожланишлари учун асосий йўлланма бўлиб хизмат қилади ва уларда мотивацияни уйғотади.

Шунингдек, малака ошириш марказлари мутахассислари амалий методик ёрдамлари ва тавсиялари асосида тингловчиларнинг узлуксиз касбий ривожланишлари ва курсдан кейинги самарадорликни таъминлашларида малака ошириш курси давомида ўзлаштирилган янгиликларни амалиётга жорий этиш, замонавий методикаларни яратишда илғор тажрибаларни ўрганиш ва қўллаш, олинган натижалар юзасидан ўзаро тажриба алмашиш ва уларни оммалаштириш ишлари таянч мактабларида амалга ошириб келинмоқда.

Бизга маълумки, 2020 йил 8 майдаги “Халқ таълими тизимида таълим сифатини баҳолаш соҳасидаги халқаро тадқиқотларга тайёргарлик кўришга йўналтирилган таянч мактаблар фаолиятини ташкил этиш ҳақида”ги Ўзбекистон Республикаси Вазирлар Маҳкамаси ҳузуридаги таълим сифатини назорат қилиш давлат инспекциясининг 17-сон ва Ўзбекистон Республикаси Халқ таълими вазирлигининг 23кк-сонли қарори тасдиқланди ва мазкур қарор билан Халқ таълими тизимида таълим сифатини баҳолаш соҳасидаги халқаро тадқиқотларга тайёргарлик кўришга йўналтирилган таянч мактаблар фаолиятини ташкил этиш тўғрисидаги Йўриқнома тасдиқланди.

Йўриқномага асосан таянч мактаблар ҳудуддаги умумий ўрта таълим муассасаларини таълим сифатини баҳолаш соҳасидаги халқаро тадқиқотларга тайёргарлик кўришга йўналтириш бўйича асосий методик базага эга бўлган, доимий ҳаракатдаги ўқув машғулотлар, семинар-тренинглار,

давра суҳбатларини ташкил этиш, халқаро баҳолаш дастурларига оид илғор хорижий тажрибаларни оммалаштириш ишларини амалга оширадиган муассасалар ҳисобланади, деб белгилаб берилган.

Малака ошириш Марказлари профессор-ўқитувчилари бевосита туманларда ташкил этилган таянч мактабларида PISA, TIMSS, TALIS, STEAM, PIRLS халқаро тадқиқотларида ўқувчиларнинг муваффақиятли иштирок этишлари учун олиб бориладиган ўқув курслари тренерларини танлаш ва улар билан самарали ишлаш, ўқувлар, семинарлар ташкил этилишида модераторлик қилибгина қолмай, амалий методик ёрдам кўрсатадилар, муваффақиятли малака ошириш курсидан ўтган тингловчиларни машғулотлар олиб боришга жалб этадилар ва курс натижаларини мониторинг қилишда бевосита иштирок этадилар.

Бизнингча, янги киритилаётган ментор лавозими штати таянч мактабларга берилиши мақсадга мувофиқдир. Ментор ҳам амалиёт билан шуғулланади, ҳам ўз мутахассислиги бўйича дарс бериш имконига эга бўлади, ҳам амалиётчи ўқитувчилар билан ҳамкорлик қилади, ўзаро тажриба алмашади, устозлик қилади. Ўқитувчиларнинг узлуксиз касбий ривожланишлари учун таянч мактаб тренери сифатида фаолият юритгани ҳолда бевосита малака ошириш Марказлари мутахассислари билан ҳамкорликда фаолият олиб бориши кўпроқ самара беради. Малака ошириш марказлари тингловчиларни беш йилда бир маротаба малака оширишларида иштирок этибгина қолмай курс давомида ва курсдан кейин ҳам уларнинг педагогик фаолиятларида, малака ошириш курсидан кейинги самарадорликни таъминлашларида, яъни уларнинг узлуксиз касбий ривожланишларида иштирок этадилар.

Хулоса қилиб айтганда, малака ошириш тизими халқ таълими ходимларини янгиликлар билан қуроллантирибгина қолмай, балки, уларнинг узлуксиз касбий ривожланишлари учун, ўқувчиларининг ўқув фанларини ижобий ўзлаштиришлари, креатив фикрлашлари, таълим сифати ва самарадорлигини оширишлари, ўқувчиларининг халқаро баҳолаш дастурларида муваффақиятли иштирокларини таъминлаш ва бу борада мустақил изланишлари, ижод қилишлари сари йўналтирувчи асосий куч ва манба бўлиб ҳисобланади.

Фойдаланилган адабиётлар:

1. Мирзиёев Ш.М. Эркин ва фаровон, демократик Ўзбекистон Давлатини биргаликда барпо этамиз/ Ўзбекистон Республикаси Президенти лавозимидаги киришиш тантанали маросимида бағишланган Олий Мажлис палаталарининг қўшма мажлисидаги нутқ /Ш.М. Мирзиёев. – Т.: «Ўзбекистан» НМИУ, 2016. – 56 б.

2. Ўзбекистон Республикаси Президентининг 2017 йил 7 февралдаги “2017-2021 йилларда Ўзбекистон Республикасини ривожлантиришнинг бешта устувор йўналиши бўйича Ҳаракатлар стратегияси”ни тасдиқлаш тўғрисидаги Ф-4947-сонли фармони.

3. Ўзбекистон Республикаси Президентининг 2019 йил 29 апрелдаги “Ўзбекистон Республикаси халқ таълими тизимини 2030 йилгача ривожлантириш концепциясини тасдиқлаш тўғрисида”ги ПФ-5712-сон Фармони.

4. 2020 йил 8 майдаги “Халқ таълими тизимида таълим сифатини баҳолаш соҳасидаги халқаро тадқиқотларга тайёргарлик кўришга йўналтирилган таянч мактаблар фаолиятини тақшил этиш ҳақида”ги Ўзбекистон Республикаси Вазирлар Маҳкамаси ҳузуридаги таълим сифатини назорат қилиш давлат инспекциясининг 17-сон ва Ўзбекистон Республикаси Халқ таълими вазирлигининг 23кк-сонли қарори.

5. Халқ таълими ходимларини узлуксиз касбий ривожлантириш тизими тўғрисида ID-17392 Ўзбекистон Республикаси Президентининг қарори лойиҳаси.

ЛАБОРАНТЛАРНИНГ МАЛАКАСИНИ ОШИРИШ – ДОЛЗАРЬ МУАММО

Шухрат Ҳамроев

Қашқадарё вилояти ХТХҚТМОҲМ доценти

М.Алимардонова,

Миришкор туман 21-мактаб ўқитувчиси

Аннотация. Тезисда лаборантларни малакасини ошириш долзарб муаммо эканлиги асослаб берилган.

Калит сўзлар :инновация, лаборант, малака ошириши.

Аннотация. В тезисе обоснованы актуальные вопросы повышения квалификации лаборантов кабинета естественных предметов.

Ключевые слова: инновация, лаборант, повышения квалификации.

Annotation. This thesis got into the bottom of actual problem of retraining laboratory assistants.

Key words: chemistry, biology, laboratory assistant, retraining.

Кимё, биология, физика фанларидаги назарий билимларга асосланган ҳолда лаборатория машқларини ўтказиш муҳим бўлиб, бунда ўқувчиларда шу фанга бўлган қизиқиш, мотив кучаяди. Бу фанлар бўйича ўтказилаётган лаборатория ишларидан малака ва кўникмалар ҳосил қилиш мақсадида ҳар бир ўқувчи фикр-мулоҳазаларини ёзадиган дафтар тутишлари зарур бўлади. 5-9 синфларда **физика** фанидан жами 28 та лаборатория иши берилган. Чунончи, VI синфда 9 та, VII синфда 6 та, VIII синфда 8 та ва IX синфда 5 та. **Биология** фанидан эса, жами 32 та лаборатория иши ўтказилиши ўқув дастурига киритилган бўлиб, V синфда 4 та, VI синфда 5 та, VII синфда 6 та, VIII синфда 9 та, IX синфда 8 та. Шунингдек, энг кўп лаборатория ишлари **кимё** фанидан бўлиб, жами 50 тани ташкил қилади. Республикамиздаги умумтаълим муассасаларига ўқув-лаборатория жиҳозлари, асбоб-ускуналари етказиб берилган. Лаборатория ишларини бекаму кўст ўтказиш учун барча шарт-шароитлар яратилди. 0,5 штат бирлиги ҳисобида кимё, биология, физика фани лаборантларига штатлар ажратилди. Афсуски, бу имкониятлардан фойдаланиш ҳолатини ҳаммиша ҳам қониқарли даражада деб бўлмайди. Бизнингча, лаборатория машғулотларини самарадорлигини оширишда қуйидаги муаммоларни ҳал қилиш лозим:

- умумтаълим мактабларидаги лаборантлар ҳақида **маълумотлар банкни** тўплаш (унда маълумоти, тоифаси, малака оширган вақти, ҳ.к. бўлиши лозим);

- сўнгги 3 йилдаги синф ва синфдан ташқари амалга оширган ишлари ҳисоботи ва уни асословчи ҳужжатларни ўрганиш, мониторинг таҳлил қилиш;

- лаборатория топшириқларини бажариш кўникмаларини ўрганиш зарур.

Лаборантларнинг малака оширишга кенг жалб қилиш муҳим вазифа ҳисобланади. Уларни малакасини оширишда қуйидаги вазифаларни бажариш керак бўлади:

- фанлар кесимида лаборантларнинг малакасини оширишга қўйилган давлат талабларига мувофиқ ўқув дастури, ишчи дастур, маъруза матнлари ва амалий машғулот ишланмаларини тайёрлаш;

- мустақил иш вазифаларини ишлаб чиқиш, малакавий иш мавзуларини аниқлаш ва бир неча вариантларни тавсия қилиш;

- ВХТХҚТМОҲМда ўқув-моддий техник база етарлича мавжуд бўлмаган тақдирда бошқа таълим муассасалари билан шартномалар тузиш;

- ВХТХҚТМОҲМнинг етакчи профессор-ўқитувчилари томонидан методик қўлланма, тавсия, ишланмаларни тайёрлаш ва нашр эттириш.

Умумтаълим мактабларида ишлаётган лаборантларнинг малакасини ошириш кечиктириб бўлмайдиган долзарб вазифа ҳисобланади.

Фойдаланилган адабиётлар:

1. O‘zbekiston Respublikasi Prezidentining 2017-yil 7-fevraldagi “O‘zbekiston Respublikasini yanada rivojlantirish bo‘yicha Harakatlar strategiyasi to‘g‘risida”gi 4947-son farmoni.

2. O‘zbekiston Respublikasi Prezidentining 2018-yil 5-sentabrdagi “Xalq ta’limi tizimiga boshqaruvning yangi tamoyillarini joriy etish chora-tadbirlari to‘g‘risida”gi PQ-3931-sonli qarori.

3. O‘zbekiston Respublikasi Prezidentining 2019-yil 29-apreldagi “O‘zbekiston Respublikasi Xalq ta’limi tizimini 2030-yilgacha rivojlantirish konsepsiyasini tasdiqlash to‘g‘risida”gi PF-5712-son Farmoni.

4. O‘zbekiston Respublikasi Vazirlar Mahkamasining 2017-yil 15-martdagi “Umumiy o‘rta ta’lim to‘g‘risidagi Nizomni tasdiqlash to‘g‘risida”gi 140-son qarori.

МАЛАКА ОШИРИШ ТИЗИМИДА ЎҚИТУВЧИЛАРНИНГ КАСБИЙ-МЕТОДИК ТАЙЁРГАРЛИГИНИ РИВОЖЛАНТИРИШНИНГ ПЕДАГОГИК ХУСУСИЯТЛАРИ

*Шодиева М.Ж. педагогика фанлари бўйича фалсафа доктори (PhD)
Қашқадарё вилоят ХТХҚТМОҲМ Мактабгача, бошланғич ва
махсус таълим кафедраси мудири*

***Аннотация.** Мазкур мақолада ўқитувчиларнинг касбий ҳамда методик тайёргарлигини ривожлантириши масалалари ҳақида баён этилган.*

***Tayanch so‘zlar:** o‘qituvchining kasbiy kompetentligi va kasbiy layoqati, o‘qituvchilarning metodik tayyorgarligi, mustaqil malaka oshirish.*

***Аннотация.** В статье анализируются проблемы развития профессиональных и методических подготовок учителей.*

Ключевые слова: профессиональная компетентность и профессиональная способность учителя, методическая подготовка учителей, самостоятельное повышение квалификации.

Annotation. The article deals with the problems of the improvement professional and methodic preparedness of the teachers.

Keywords: professional competencies and skills of teachers, methodic preparedness of the teachers, self-refreshing.

Республикамиз мустақил давлат сифатида демократик жамият куриш, дунёдаги энг ривожланган мамлакатлар каторидан ўрин олишни ўз олдига мақсад қилиб қўйган экан, бу халқ таълими ходимларини қайта тайёрлаш ва уларнинг малакасини ошириш тизими олдига ҳам муайян вазифалар қўяди. Мазкур вазифалар умумий ўрта таълим муассасаларида фаолият олиб бораётган ўқитувчиларнинг касбий-методик тайёргарлигини ривожлантириш билан белгиланади. Ўқитувчиларнинг касбий-методик тайёргарлиги уларнинг касбий фаолиятга доир билимлар, таълим-тарбия жараёнини ташкил қилиш, ўз-ўзини ривожлантириш каби асосий касбий фаолият соҳаларида акс этади. Бу эса ўз навбатида, ўқитувчининг ўз фанини ўқитишга доир билимларни мукамал билиши ва ҳаракатга келтириши, таълим жараёнини лойиҳалаш, ташкил қилиш ва баҳолаш учун зарур бўлган таянч компетенцияларни эгаллаши, шунингдек, ўқитиш ва тарбиялаш жараёнини таълим соҳасидаги инновацион илмий ютуқлар, замонавий педагогик ва ахборот-коммуникация технологиялари асосида интенсификация ташкил этиш, узлуксиз ва тизимли ўз-ўзини ривожлантиришни талаб этади.

Ўз касбий малакасини янги билимлар билан бойитиб, янада чуқурлаштирган педагогнинг касбий фаолияти ва шахсий сифатларидаги ижобий ўзгаришлар таълим олувчиларнинг Давлат таълим стандартларида белгиланган ўқув компетенцияларини эгаллаш, пировардида таълимнинг сифат ва самарадорлигини ошириши, таълим муассасасининг муваффақиятли ишлашининг педагогик кафолатидир. Шундан келиб чиқиб, глобаллашув даврида малака ошириш жараёнини замон талаби асосида ташкил этиш, эркинлаштириш, мустақил таълим олишнинг шакл ва муддатларини эркин танлаш, ўқитувчиларнинг касбий-методик тайёргарлигини миллий уйғунликка устуворлик ва халқаро тажрибалар асосида ривожлантириш йўлидан боришни тақозо қилади.

Ўқитувчиларнинг таълимий эҳтиёжлари асосида ташкил этилган ва эркинлаштирилган, узлуксиз ва мустақил малака оширишга йўналтирилган малака ошириш тизими ўқитувчи фаолиятига аниқлик киритиб, уни таълим-тарбиянинг ечилмаган амалий вазифаларини ҳал қилишга ундаб, ўқув жараёнини оптимал ташкил қилишга замин ҳозирлайди. Ўқитувчининг узлуксиз ва мустақил малака ошириш орқали ўз-ўзини ривожлантириши – ўқитувчининг ўзида касбий тажриба, малака ва маҳоратни такомиллаштириш йўлида аниқ мақсад ва пухта ўйланган вазифалар асосида мустақил равишда амалий ҳаракатларни ташкил этиши, ўз миссиясини чуқур англаган ҳолда касбий компетентлигини ривожлантириш, ўқувчиларда зарурий компетенцияларни шакллантириш, уни шахс сифатида ҳар томонлама ривожлантириш ва таълим жараёнини ташкил қилишга доир билимларни эгаллаш устида узлуксиз изланиши билан таъминланади. Юқоридагилардан келиб чиқиб, қуйида малака ошириш тизимида ўқитувчиларнинг касбий-методик тайёргарлигини ривожлантириш ҳақида батафсил баён қиламиз.

Методик тайёргарлик касбий тайёргарликнинг асосий якуний фазаси ҳисобланади. Айнан методик билимларни эгаллаш ўқитувчининг касбий тайёргарлигини келтириб чиқаради. Ўқитувчиларнинг касбий-методик тайёргарлиги унинг қуйидаги методик билимларга эгаллиги билан белгиланади: ўқитиш технологиялари ва ҳар хил ўқитиш турларини ташкиллаштиришнинг ўзига хослигини билиш, ўқитувчининг аудиторияга коммуникатив таъсир қилувчи воситаларидан мақсадга мувофиқ фойдалана билиш, жамоавий фикр юритишни ташкиллаштириш олиш ва ҳоказо.

Ўқитувчиларнинг касбий-методик тайёргарлигини ривожлантириш юзасидан фундаментал тушунчага эга бўлиш учун мазкур муаммога доир илмий тадқиқот ишларининг айрим жиҳатларини ўргандик.

В.В.Латюшин “Бўлажак ўқитувчини касбий-педагогик тайёрлашда антропологик марказлашган ёндашув” мавзусидаги мақоласида олий таълим муассасаларида шахсни касбий ривожлантиришнинг тўртта асосий босқичи кўрсатиб ўтилган: мазмун, динамик (олий таълим муассасасига киргандан сўнг шахснинг онгли равишда касбий ижодкорлигини мустақил ифодалаш); институционаллик (шахсни касбий ривожлантириш муҳити) ва технологик (касбий тайёргарликда антропологик марказлаштиришни бошқариш воситалари, метод ва шакллари, ҳолатлари).

Д.О.Химматалиев “касбий фаолиятга тайёргарликни махсус тайёргарлик натижаси деб ҳисоблайди ва касбий билим, кўникмалар, асосий психик вазифаларни ривожлантириш, таълимнинг касбий йўналтирилганлиги, тарбия ва ўз-ўзини тарбиялаш, касбий ўз тақдирини ўзи белгилаш мажмуини ўз

ичига олади”, - деб таъкидлайди [2; 104-б.]. Шунингдек, муаллиф илмий-тадқиқот ишида замонавий ўқитувчининг касбий фаолиятга тайёргарлигини таъминловчи талабларни қуйидаги икки гуруҳга ажратади: ўқитувчининг турли даражадаги асосий муаммоларни ҳал этишга тайёргарлигини таъминловчи ижтимоий, касбий ва шахсий аҳамиятга эга инвариант интеллектуал маҳорат ҳамда индивидуал сифатларнинг шаклланганлик, шунингдек, ўқитувчининг турли даражадаги асосий муаммоларни ҳал этишга тайёрлигини таъминлашга хизмат қилувчи фундаментал билимлар мазмуни ва уларнинг шаклланганлиги даражасига қўйиладиган талаблар [2; 38-б.].

И.Я.Рахмонов “ўқитувчининг методик тайёргарлиги – таълим жараёни ва унинг натижасидир, бунда ўқитиш инсонга таълим бериш мақсадида (умумий ёки билимларнинг бирор соҳасида) ёки унинг маълум касбий ихтисосни эгаллаши мақсадида амалга оширилиши мумкин”, - деб таъкидлайди [1; 38-б.]. Биринчи мақсадга эришиш, аввало, маълум билимлар тизимини ва шахсий хусусиятларни шакллантиришни назарда тутса, иккинчи мақсадга кўпинча касбий фаолиятни амалга ошириш учун зарур бўлган кўникма ва малакаларини шакллантириш орқали эришилади.

Юқоридаги [1, 2] илмий-тадқиқот ишларида гарчи олий таълим муассасаларида бўлажак ўқитувчининг касбий фаолиятга тайёргарлиги ва касбий ривожлантириш масалалари татқиқ этилган бўлсада, илмий-тадқиқот иши давомида берилган ғоя ва олинган натижалардан малака ошириш тизимида ўқитувчининг касбий-методик тайёргарлигини ривожлантириш компонентлари ва унинг асосий талабларини ишлаб чиқишда фойдаланиш мумкин.

Ўрганилган илмий тадқиқот натижалари ва таҳлиллари ҳамда кузатишларимиз натижасида, малака ошириш жараёнида ўқитувчиларда касбий-методик тайёргарликнинг қуйидаги компонентларининг ривожланишини инобатга олиш лозим деган хулосага келдик:

- педагогик фаолиятдаги бошқарувчанлик ва технологик усул ва услубларни ишлаб чиқиш;
- педагогик фаолиятнинг ҳар бир аниқ турини лойиҳалаш, ташкиллаштириш ва амалга ошириш;
- ўқитиш жараёнига мантикий яқунланган педагогик технологияларни лойиҳалаштириш ва амалга ошириш;
- педагогик масалаларни илгари суришда ўқувчиларнинг таълимий эҳтиёжлари ва билим даражасини ҳисобга олиш;
- ўқувчиларнинг фаолияти натижаларини баҳолаш ва ҳисобга олиш;
- ўқувчининг мотивациясини ривожлантириш;
- ўқувчи билан таълим жараёнида ўзаро муносабатларни шакллантириш;
- ўқувчиларнинг таълимий эҳтиёжларини ва жамиятнинг талабларини кўра билиш;
- касбий компетенциянинг шаклланиш истиқболини белгилаш ва уни амалга ошириш;
- ўқувчининг самарали таълим олиши ва натижага эришиши учун методик тизим яратиш;
- ўқувчиларнинг халқаро баҳолаш тадқиқотларига тайёргарлигининг методик тизимини яратиш ва амалиётга татбиқ этиш.

Юқоридаги фикр-мулоҳазалар, илмий-тадқиқот ишлари таҳлили ва малака ошириш тизимининг мавжуд ҳолати ўқитувчиларнинг касбий-методик тайёргарлигини ривожлантиришга йўналтирилган малака ошириш жараёнини ўқитувчиларнинг касбий эҳтиёжларини ҳисобга олган ҳолда, қуйидаги талаблар асосида шакллантириш мақсадга мувофиқлигини кўрсатди:

- малака ошириш жараёнида таълим олувчилар томонидан билимларни мустақил излаш ва уларни ўзлаштиришни назарда тутилганлиги;
- малака ошириш жараёнининг фан, техника, технологиянинг сўнгги ютуқларига мувофиқ ташкил этилганлиги ҳамда халқ таълими тизимида узвийлик ва узлуксизликни таъминлаш талабларига мос келиши.

Хулоса шуки, таълим жараёнида таълим мазмуни, ўргатиш, ўрганиш бир-бири билан шундай узвий алоқадаки, улардан ҳеч бирини эътибордан четда қолдириш мумкин эмас. Ўргатиш ҳам, ўрганиш ҳам асосий мақсадга йўналтирилган таълим объекти ва охирги натижа – таълим мазмунига, бу эса ўрганишни ташкил этувчи ўргатувчига боғлиқ. Шундай экан, бизнингча педагогик фаолиятга йўналтирилган юқори малакали педагог кадрларни тайёрлаш, уларнинг касбий-методик тайёргарлигини ривожлантириш жамият ривожининг зарурий шартига айланиши лозим.

Фойдаланилган адабиётлар:

1. Рахмонов И.Я. Геометрияни ўқитиш жараёнида талабаларнинг методик тайёргарлигини ривожлантириш технологияси: пед.ф.ном.илмий даражасини олиш учун ёзилган дисс. – Т.: 2012, –160 б.
2. Химматалиев Д.О. Касбий фаолиятга тайёргарликни диагностика қилишда педагогик ва техник билимлар интеграцияси (техника олий таълим муассасалари “Касб таълими” йўналишлари мисолида): пед.ф.док.илмий даражасини олиш учун ёзилган дисс. – Т.: 2012. –220 б.

ЎЗБЕКИСТОННИНГ РИВОЖЛАНТИРИШ ИСТИҚБОЛЛАРИ БЕЛГИЛАБ БЕРИЛДИ

Худойкулов.А.Б.ф.ф.н, ТАТУ Қарши филиали
Бешимова А.А., ҚДУ тарих бўлими 1-босқич талабаси

Аннотация. Мақолада ҳозирги замонда Ўзбекистонни ривожлантириш истиқболлари ва ахборот технологияларининг моҳияти, айниқса, Ўзбекистон Республикаси Президенти Шавкат Мирзиёевнинг 2020 йил 24 январдаги Олий Мажлисга мурожаатномасида ҳам Ҳаракатлар стратегиясига содиқлик яна бир қарра намоён бўлганлиги, Мурожаатномада Ўзбекистон ва дунёда кечаётган ҳаққоний жараёнларни чуқур баҳолашдан келиб чиққан ҳолда мамлакат олдида турган ижтимоий-иқтисодий ва ижтимоий-сиёсий тараққиёт соҳасидаги янги вазифаларни белгилаб берилганлиги имконият даражасида кўрсатиб ўтилган.

Калит сўзлари: ҳаракатлар стратегияси, жамият ахборот ресурслари, ривожланиш йўллари, очиқ иқтисодиёт, рақамли иқтисодиёт, инновацион ривожланиш.

Аннотация. В статье рассматриваются перспективы развития Узбекистана в современную эпоху и значение информационных технологий, особенно в обращении Президента Республики Узбекистан Шавката Мирзиёева к Олий Мажлису 24 января 2020 года. Приверженность стратегии действий была еще раз продемонстрирована, В петиции говорится, что были определены новые задачи в области социально-экономического и социально-политического развития страны, основанные на глубокой оценке реальных процессов, происходящих в Узбекистане и мире.

Ключевые слова: стратегия действий, информационные ресурсы сообщества, пути развития, открытая экономика, цифровая экономика, инновационное развитие.

Annotation. The article discusses the prospects of development of Uzbekistan in modern times and the importance of information technology. In particular, in the address of the President of the Republic of Uzbekistan Shavkat Mirziyoyev to the Oliy Majlis on January 24, 2020, the commitment to the Action Strategy was once again demonstrated. The petition states that new tasks in the field of socio-economic and socio-political development of the country have been identified, based on an in-depth assessment of the real processes taking place in Uzbekistan and the world.

Keywords: Action strategy, community information resources, development paths, open economy, digital economy, innovative development.

Ўзбекистон Республикаси Президенти Шавкат Мирзиёевнинг 2020 йил 24 январдаги Олий Мажлисга мурожаатномасида ҳам Ҳаракатлар стратегиясига содиқлик яна бир қарра намоён бўлди. Мурожаатнома Ўзбекистон ва дунёда кечаётган ҳаққоний жараёнларни чуқур баҳолашдан келиб чиққан ҳолда мамлакат олдида турган ижтимоий-иқтисодий ва ижтимоий-сиёсий тараққиёт соҳасидаги янги вазифаларни белгилаб берди. Шу билан бирга, таъкидлаш муҳимки, **жамият илк бор очиқ ва ишчанлик билан йиғилиб қолган муаммоларни кенг муҳокама қилиш ва келгуси ривожланиш йўллари**ни таклиф этиш имконига эга бўлди.

Шуни алоҳида таъкидлаш керакки, ўтган уч йил мобайнида Ўзбекистон ҳаётининг барча соҳаларида кенг қўламли ўзгаришлар юз берди. Лекин, энг муҳими Президент тилидан айтилади: **“Аввалги йиллардаги кўркув йуқолди”**. Ўзбекистон қисқа давр ичида ташқи дунё учун ёпиқ мамлакатдан постсовет макондаги очиқ иқтисодиётга эга етакчи давлатлардан бирига айланмоқда.

Ўтган уч йил аҳоли жон бошига харид қобилияти кўрсаткичи бўйича ялпи ички маҳсулот 7 минг доллардан ошди, яқин-яқингача эса бу кўрсаткич 4-5 минг доллар даражасида эди. **ЯИМ ўсиши бўйича Ўзбекистон МДХнинг деярли барча мамлакатларидан ўзиб кетди.**

Давлат раҳбари 2020 йилни **“Илм, маърифат ва рақамли иқтисодиётни ривожлантириш йили”** деб эълон қилди. Таълим ва фан Мурожаатноманинг асосий йўналишларидан биридир. Биргина ўтган бир неча йил мобайнида Ўзбекистонда хорижий университетларнинг, жумладан, Россия ОТМларининг ўнлаб филиаллари очилди. Бироқ, Ўзбекистон бу билан тўхтаб қолмоқчи эмас, чет давлатлар билан таълим ва илм-фан соҳасидаги ҳамкорликни янада юқори босқичга олиб чиқишни режалаштирмоқда. Мурожаатномада Президентнинг илм-фан соҳасидаги аниқ устувор йўналишларга қараб илмий тадқиқот соҳаларини деверсификация қилиш борасидаги ташаббуси алоҳида эътиборга лойиқ.

Рақамли иқтисодиётни ривожлантиришда ҳам туб бурилишга эришиш режалаштирилган. Президент ўз Мурожаатномасида қурилиш, энергетика, қишлоқ ва сув хўжалиги, транспорт, геология, кадастр, соғлиқни сақлаш, таълим, архив соҳаларини тўлиқ рақамлаштириш вазифасини қўйди. Унинг таъкидлашича, электрон ҳукумат тизими танқидий кўриб чиқилади. Яқин келажакда **“Рақамли Ўзбекистон-2030”** дастурини ишлаб чиқиш якунланади. **“Инновацион ривожланиш бизга хаводек зарур”**, – деди Президент.

“Тараккиётга эришиш учун рақамли билимлар ва замонавий ахборот технологияларини эгаллашимиз зарур ва шарт. Бу бизга юксалишнинг энг қисқа йўлидан бориш имконини беради... Биз Ўзбекистонни ривожланган мамлакатга айлантиришни мақсад қилиб қўйган эканмиз, бунга фақат жадал ислохотлар, илм-маърифат ва инновация билан эриша оламиз. Бунинг учун, авваламбор, ташаббускор ислохотчи бўлиб майдонга чиқадиган, стратегик фикр юритадиган, билимли ва малакали янги авлод кадрларини тарбиялашимиз зарур”.

Мурожаатномада 2020 йилга мўлжалланган асосий вазифа этиб макроиктисодий барқарорликни таъминлаш ва иқтисодий ислохотлар жараёнида инфляцияни жиловлаш белгиланди, бу эса пул-кредит сиёсатини инфляциявий таргетлаш тизимига ўтказишни юзага келтирди.

2017 йилда мамлакатда эркин валюта айирбошлаш бўйича чекловларнинг олиб ташланиши Ўзбекистоннинг бозорни бошқариш тамойилларига содиқлигини яққол намоён этди ва “қора бозор” даги миллиардлаб долларлар банк айланмасига жалб қилинди. Валюта бозорини либераллаштирилиши кенг қўламли таркибий ўзгаришлар туфайли миллий иқтисодиётга импорт ўрнини босадиган эмас, экспортга чиқариладиган маҳсулот ишлаб чиқариш имконини берди. Шундай қилиб, Республика жаҳон иқтисодиётига янада интеграциялашмоқда ва халқаро меҳнат тақсимотида иштирок этиш орқали аҳоли фаровонлигининг умумий даражасини ошириш учун шарт-шароитлар вужудга келмоқда.

Сўнги йилларда Ўзбекистон иқтисодиётини монетизация қилиш даражаси 3 баробардан кўпроққа ошиб, 60% дан зиёдни ташкил этди. Таққослаш учун, 2018 йилда ривожланган мамлакатларда (Буюк Британия, АҚШ, Франция ва Германия) иқтисодиётни монетизация қилиш даражаси 80-90% га етказиш истиқболи билан 64,3-88% ни Россияда 43,2% ни ташкил этган.

Иқтисодиётни монетизациялашнинг ўсиши ишлаб чиқаришга халқаро молия бозорларидан юқори қўшилган қийматли зарур инвестицияларни жалб қила оладиган ички жарғармаларнинг шаклланишига имкон беради.

2020 йилдан бошлаб Ўзбекистон рақамли технологияларни ривожлантириш, янги банк маҳсулотлари ва дастурий таъминотни жорий этиш бўйича замонавий талаблардан сезиларли даражада ортда қолаётган банк тизимини ўзгартиришнинг кенг қўламли дастурини амалга оширишни режалаштирмоқда. Илғор мамлакатларда билим ва тажриба орттирган ватандошларни жалб этиш ва уларни асосий лавозимларга тайинлаш замонавий банк амалиёти ва менежментини амалга оширишнинг гаровидир. Шу нуқтаи назардан, мамлакат банклари халқаро молия бозорларига чиқиб, арзон ва узоқ муддатли ресурсларни жалб қилишлари зарур.

Халқаро тажрибани ҳар томонлама ўрганиш асосида **рақобат учун шароит ва рақобат муҳитини шакллантириш мумкин бўлган монопол соҳаларда хусусий секторга йўл очилмоқда.** Шу билан бирга, Ўзбекистон ҳукумати жорий йилда 23 миллиард долларлик инвестицияларни ўзлаштиришни режалаштирмоқда ҳамда 206 та янги йирик кувват ишга туширилади ва буни амалга ошириш имкони мавжуд.

Иқтисодиётда давлат иштирокининг камайиши, пул-кредит сиёсатини эркинлаштириш, нархлар ва давлат буюртмаларини маъмурий тартибга солишдан воз кечиш-бизнес ташаббусларининг ўсиши, янги иш ўринлари яратиш ва аҳоли фаровонлигини оширишнинг гаровидир. Ушбу ташаббуслар тадбиркорларга солиқ юқини камайтиришга қаратилган солиқ ислохоти билан бирга турли даражадаги бошқарувда ва қарорлар қабул қилишда “яширин” иқтисодиёт ва коррупция улушини камайтиради.

Шуни алоҳида таъкидлаш керакки, Ўзбекистон тарихида биринчи марта мамлакатда камбағалликнинг мавжудлиги давлатнинг биринчи шахси томонидан ҳақиқий муаммо сифатида тилга олинди. Бундан ташқари камбағалликни камайтириш муаммосини Ш.Мирзиёев ижтимоий нафақалар бериш билан эмас, балки ўзбек халқининг ўзига хос тадбиркорлик фаолиятини рағбатлантириш, унинг қобилияти ва салоҳиятини сафарбар этиш орқали янги иш ўринлари яратиш асосида ҳал этиш ниятида. Ўзбекистон жамиятида ижтимоий тенгсизлик даражасини мувозанатлаш нуқтаи назаридан бундай ёндашув мутлақо тўғри.

Шубҳасиз, Ўзбекистон Президентининг Олий Мажлисга Мурожаатномасида мамлакатнинг юқори даражадаги маъмурий тўсиқлар ва чекловлар билан ёпиқ ривожланиш моделидан миллий иқтисодиётни давлат ва бозорни тартибга солиш усуллариининг оптимал уйғунлигига асосланган очик иқтисодиёт моделига ўтиши таъкидлангани чет эллик олимлар ва мутахассислар томонидан синчковлик билан ўрганиладиган мавзуга айланади.

Ўзбекистон Президенти томонидан амалга оширилаётган бозор ислохотларининг бориши мантиқий жиҳатдан энг самарали иқтисодий ислохотлардан бири - “немис иқтисодий мўжизаси”га ўхшашдир.

Иқтисодий эркинликни ривожлантириш ва тадбиркорлик салоҳиятини очиб беришга қаратилган ислохотлар муаллифи Л. Эрхард инсон ижтимоий ривожланишининг ҳал қилувчи шарти ва омили, деб ҳисоблаган эди. Бунинг барчаси охир-оқибат Германиянинг раванкига олиб келган.

Хулоса қилиб айтиладиган бўлса, Ўзбекистон раҳбарининг пухта ишлаб чиқилган ва ўйланган, мувозанатли ёндашуви ички ҳамда ташқи хавф-хатарларга ва қийинчиликларга жавоб, мамлакатнинг жадал ва изчил ривожланиши ҳамда режалаштирилган ва амалга оширилаётган ўзгаришларнинг ижобий натижаларига қатъий ишонч қафолатидир.

Фойдаланилган адабиётлар:

1. Ўзбекистон Республикаси Президенти Шавкат Мирзиёевнинг 2020 йил 24 январдаги Олий Мажлисга Мурожааномаси. Халқ сўзи, 2020 йил 25 январь.
2. 2018 йил 3 июлдаги Ўзбекистон Республикаси Президентининг “Ўзбекистон Республикасида рақамли иқтисодиётни ривожлантириш чора-тадбирлари тўғрисида”ги қарори. Халқ сўзи, 2018 йил 4 июль.
3. Ўзбекистон Президентининг 2018 йил 19 февралдаги “Ахборот технологиялари ва коммуникациялари соҳасини янада такомиллаштириш чора-тадбирлари тўғрисида”ги фармони. Халқ сўзи, 2018 йил 20 февраль.

БОШЛАНҒИЧ ТАЪЛИМ МАКТАБЛАРИДА МАТЕМАТИКА ЎҚИТИШНИНГ МЕТОДИК СИСТЕМАСИГА ЯНГИЧА ЁНДОШУВ

Худойназаров Э.

УрДУ “БТМ” кафедраси катта ўқитувчиси

Аннотация. Ушбу мақолада бошланғич синфларда ўқитишнинг математик системасига янгича ёндашув баён қилинган.

Калим сўзлар: система, методик система, мақсад, мазмун, мотиватсия.

Аннотация. В данной статье представлен новый подход к математической системе начального образования.

Ключевые слова: система, методическая система, мотиватсия, цель, значение.

Annotation. This article introduces a new approach to the mathematical system of elementary education.

Key words: sistema, methodical sistema, goal, content, motivation.

Методик масалаларни ечишда кўпгина ҳолларда олинган натижаларни бир мунча умумлаштирилган ҳолда, яъни аниқланган хоссаларни ёки характеристикаларни системали тарзда акс эттирадиган қилиб тақдим қилишга зарурат туғилиб қолади.

Система (юнонча *Sistema* – қисмлардан ташкил топган, қўшилган) – бир бутунлик сифатида ташкил топган объектни ифодаловчи тушунча. Система тушунчаси «элемент», «алоқадорлик», «бир бутунлик», «яхлитлик», «бирлик», «структура», «иерархия», «элементлар ўртасидаги алоқадорлик қонуниятлари» ва шу каби терминлар (тушунчалар) билан боғлиқ ҳолда ифодаланади.

Математик таълимнинг методик системалари Л.И.Боженкова, Е.А.Бунимович, О.Б.Епишева, Г.Л.Луканкин, А.Г.Мордкович, Е.А.Перминов, С.А.Самсонова, В.И.Снегурова ва бошқаларнинг илмий ишларида ўрганилган.

Н.В.Кузминининг изланишларига қараганда ўқитиш методик системаси куйидаги таркибий қисмлардан иборат: ҳар бири муайян методик вазифани эгалловчи, ўқитишнинг мақсади, таркиби (мазмуни), шакллари, услублари ва воситалари.

Бошланғич синфларда математика ўқитишнинг методик системаси бир қатор талабларга жавоб бериши лозим. Биринчидан, у диагностик бўлиши, яъни мақсадларнинг натижаларга мос келишини белгилаши лозим. Бошланғич синфлар ўқувчиларини математика ўқитиш жараёнида асосий мақсадга эришилиши зарур, унда белгиланганки, юқори синф ўқувчиларининг билим, малака ва кўникмалари битирувчиларни мактабни тамомлаганларидан кейинги ўқитишга тайёрлашни таъминловчи меъёрий ҳужжатларга (дастурга) мос келиши зарур. Иккинчидан, система математика ўқитувчисининг малакаси ва иш тажрибасига боғлиқ бўлмаган ҳолда бир хил даражада фойдаланиладиган бўлиши лозим. Учинчидан, система эгилувчан, яъни ўзгаришларга, янгиланишларга мослашиши, турли шароитларда ишлатилиши, янги методик амаллар билан тўлдирилиш имконига эга бўлиши лозим.

Методик системани лойиҳалаштириш учун биз томонимиздан куйидаги методик ёндашувлардан фойдаланилди: системали, шахсий-фаолиятли, интегратив.

Системали ёндашув бизга математиканинг бошланғич синфларда ўрганиладиган, уни фаолиятда эгаллашга йўналтирилган мураккаб система каби бутун таркибини тасаввур қилиш имконини

берди. Шахсий-фаолиятли ёндашув мактаб математикасини бизнинг назаримизда кўришнинг асосий моҳиятининг ҳар бир блоки ҳам ўқитувчи, ҳам ўқувчилар ҳаракатларининг муайян таркибини қамраб олишини назарда тутди.

Энди методик ситема таркибий қисмларини қараб чиқамиз.

Методик системанинг мақсадли таркибий қисми

Ушбу таркибий қисм таклиф қилинган системада асос солувчи каби майдонга чиқади, негаки математикага ўқитишнинг самарадорлиги, умуман олганда, айнан мақсаднинг қўйилишига боғлиқ. Бу таркибий қисм қолган барча таркибий қисмларнинг мазмун-моҳиятини аниқлаб беради.

Бошланғич синф ўқувчиларида математик фикрлашнинг юқори даражада ривожланишига фақат тўғри ташкил қилинган мактаб таълими доирасидагина эришиш мумкин.

Дунёни, унинг умумий қонуниятларини ва асосий илмий ғояларини математикасиз фалсафий эгаллашнинг имкони йўқ. Тасодифларнинг мавжудлигини инкор этиш бизнинг дунёқарашимизга путур етизишга олиб келади. Ва шу сабабли тасодиф ҳақидаги фан ўқувчиларда дунёқарашни шакллантириш учун зарур.

Инсонда унинг олдига қўйилган масаланининг мазмунини тушуниш, тўғри, мантиқан фикр юритиш, алгоритмик фикрлаш кўникмаларини эгаллаш қобилиятини тарбиялаш математик таълимнинг яна бир ўта муҳим мақсади бўлади. Ҳар бир ўқувчига таҳлил қила олиш, қўйилган масаланинг мазмунини тушуниш, гипотезани фактдан фарқлай олиш, танқид қилиш, ўз фикрини аниқ ифодалай олиш ва шунга ўхшашлар, бошқа томондан эса – тасаввурни ва интуицияни ривожлантириш зарур. Шундай қилиб, математика шахснинг ақлан ривожланиши учун зарур.

Методик системанинг мотивлаштирувчи таркибий қисми

Эрамизнинг 100 йилида Квинтилиан ўзининг «Institutio oratoria» («Нотиқлик таълими») номли асарида, ўқитиш бошланишидан олдин қизиқишни ўйинлар орқали уйғотиш тамойили ҳақида гапириб, мотивациянинг ўқитиш жараёни самарадорлигига катта ижобий таъсири ҳақида ёзган эди. Ватанимизнингва чет эллик педагогика соҳасида кўзга кўринган Я.А.Коменский, Ф.А.В.Дистервег, И.Г.Песталоцци, Ж.Ж.Руссо, К.Д.Ушинский ва бошқа кўплаб арбобларўқитиш назариясини педагогик реализм, табиатга мувофиқлик тамойилларига мос равишда, мотивацияга таълим жараёнида муносиб ўрин бериб, ривожлантирдилар.

Мотивация – бу инсон томонидан қўйилган мақсадга томон ҳаракатни таъминловчи жараёнлар, худди шунингдек,хулқнинг фаоллигига ёки нофаоллигига таъсир кўрсатувчи ички ва ташқи омиллар. У ҳаракатга ундайди, йўналтиради ва уни уюштиради, хулққа (ҳаракатга ёки ҳаракатсизликка) шахсий маъно ва аҳамият беради. Касбий ўқитиш босқичида, агар соҳа ўқувчи томонидан тушунган ҳолда танланган бўлса, ўқитишни мотивланиши пағонама-поғона ўзгаради.

Ишонч билан тасдиқлаш мумкинки, ўқувчиларнинг турли ваколотларни эгаллашга ҳам ва яхши баҳо олишга ҳам интилишлари киради.

Мотивлар иккита катта гуруҳларга бўлинади: ижтимоий ва ўрганувчанлик мотивлари. Ўрганувчанлик мотивлари доирасида ўрганишга бўлган қизиқиш энг амалийси (ҳаракатдагиси) бўлади.

Методик системанинг мазмунли таркибий қисми

Мазкур таркибий қисм математик элементларни ўз ичига олган ўқув режаси, ўқув дастури ва математика бўйича ўқув қўлланмалари билан аниқланади.

Исталган ўқув фани таркибини илмий жиҳатдан асосланиши кўпгина муаммоларнинг ечими негизида бўлади. Ечими, ўз навбатида, кўп томонлама бўлган, таркибни танлаш муаммоси шулардан биттаси бўлади.

Математикага ўқитишнинг умумий мақсадларига эришиш учун ўқитиш таркиби таркибнинг “ядро”сини ташкил қилувчи, барча соҳалар учун умумий бўлган бўлимларни ўз ичига олиши лозим.

Методик системанинг жараёнли таркибий қисми

Жараёний таркибий қисм бизнинг методиксистемада умумтаълим мактабининг бошланғич синфларида математикага ўқитишга йўналтирилган таълим жараёнини ташкил қилиш жараёнини тартибга солади. У математик йўналишнинг махсус хусусиятларига, бошланғич синфларда математика ўқитишнинг ўзига хослигига, бошланғич синф ўқувчиларининг ёшига доир ва индивидуал-рухий хусусиятларига асосланади. Жараённинг таркибий қисмини ташкил қилувчиларини батафсил-роқ кўриб чиқишга тўхталамиз.

Математикага ўқитиш шакллари

Бошланғич синфларда математика ўқитишнинг асосий шаклларига қуйидагиларни киритиш мумкин: синфдан ташқари ва синф-дарс.

Умумтаълим мактабларининг бошланғич синфларида математик таълим бериш жараёни ўқитишнинг синфдан ташқари ва синф-дарс шакллари орасида боғланиш бўлганида системалилик

хусусиятларини эгаллайди. Ҳар бир шакл ўзининг етакчи фаолияти билан характерланади, ўзининг мақсади, таркиби, шакли, услуби ва воситаларига эга.

Математикага ўқитиш услублари

Услубларнинг кўпчилиги ранг-баранглигидан педагогик амалиётда бошқаларига қараганда кўпинча математика ўқитишнинг қуйидаги услубларини ажратадилар:

оғзакилари: ҳикоя, лекция, суҳбат ва б.

Математикага ўқитиш воситалари

Ўқитиш воситаларининг умумқабул қилинган замонавий типологиясига биноан, математика ўқитишнинг ўқув-материал базаси, қуйидагиларни ўз ичига олиши лозим: нашрий воситалар, кўргазмалар юзали воситалар, намоиш қилиш воситалари, электрон таълим ускуналари, эшиттириш-кўрсатиш воситалари, ўқув асбоблари.

Методиксистеманинг назорат-диагностика таркибий қисми

Назорат-диагностика таркибий қисм бошланғич синф ўқувчиларини математик тайёрлашнинг сифатида ДТС ва меъёрий ҳужжатлар билан белгиланган талабларини ақс эттиради.

Мазкур таркибий қисм педагоглар ва ўқувчиларнинг ҳамкорлигини, ўқитувчи томонидан назоратни ва ўқувчилар томонидан амалга ошириладиган ўз-ўзини назоратни: оғзаки назорат, ёзма назорат ва ўз-ўзини назорат қилиш.

Методиксистеманинг натижавий таркибий қисми

Ушбу таркибий қисм ўқитиш мақсадларига мувофиқ ҳолда касбий-амалий йўналтирилганлик ҳолатларига мос тарзда математикага ўқитишнинг самарадорлигини таҳлил қилишга хизмат қилади: ҳар томонлама сўровлар натижалари, назорат ишларини бажариш, анкета сўровини ва тест сивонларини ўтказиш бўйича билимлар ўзлаштирилиши, қобилият ва кўникмалар шаклланиши даражасини аниқлаш.

Хулоса қилиб шуни таъкидлаш лозимки, лойиҳалаштирилган бошланғич синфларда математика ўқитишнинг методиксистемаси жамиятнинг ривожланиши ва ижтимоий буюртмасига асосан тузатиш киритиш учун “очик” бўлган системадан иборат. Уни тузилишидан бошланғич синфларда математика ўқитишнинг методиксистемасини касбий-амалий йўналтирилганликни инобатга олган ҳолда яратиш асосига қўйилиши мумкин бўлган бир қатор методик тамойиллар келиб чиқади.

Система таркибий қисмларининг ўзаро касбий-амалий боғлиқлиги тамойили методик системанинг таркибий қисмларига умумий мақсадлар билан бирлашган ва умумий қоидалар асосида қурилган бир бутун сифатида қарайди. Ушбу тамойил методиксистема таркибий қисмларининг иерархиясини белгилайди, унга асосан албатта мақсадли, ундовчи (мотивацион), мазмуний (таркибий), жараёний ва натижавий таркибий қисмлар бўлиши лозим.

Фойдаланилган адабиётлар:

1. Беспалько В.П. Педагогика и прогрессивные технологии обучения. – М.: Педагогика, 1995.–25 с.
2. Бабанский Ю.К. Оптимизация учебно-воспитательного процесса. – М.: Просвещение, 1982. 192 с.
3. Пышкало А.М. Обучение младших школьников. – М.: Просвещение, 1973. 247 с.
4. Педагогика фанидан изоҳли луғат / Ж. Хасанбоев, Х.Тўракулов ва б.; –Тошкент: Фан ва технология, 2009. – 672 б.
5. Фалсафа. Қомусий луғат. – Тошкент: “Ўзбекистон файласуфлари миллий жамияти нашриёти”, “ШАРҚ” нашриёт- матбаа акциядорлик компанияси бош таҳририяти, 2004. 496 б.

ПЕДАГОГ КАДРЛАРНИ МАЛАКАСИНИ ОШИРИШ ВА ҚАЙТА ТАЙЁРЛАШДА РАҚАМЛИ ТАЪЛИМ ТИЗИМИНИНГ ЎРНИ ВА АҲАМИЯТИ

Собиров Дилшод Солаевич

Хоразм вилояти ХТХҚТМОҲМ катта ўқитувчиси

Маматов Бекзод Фархотович

Қашқадарё вилояти ХТХҚТМОҲМ ўқитувчиси

Аннотация. Рақамли таълим тизимига асосланган амалий дастурларни яратиш учун AutoPlay Media Studio дастуридан фойдаланиш тингловчилар учун жуда осон ва қулай интерфейсни тақдим этади. Ушбу мақолада масофавий ўқитиш ва ўқитиш тизимини янада такомиллаштиришнинг ўзига хос хусусиятлари келтириб ўтилган.

Калит сўзлар: AutoPlay Media Studio, ахборот, ахборот технологиялари, мультимедия, рақамли ахборот, компьютер графикаси.

Аннотация. *Использование программных приложений Auto Play Media Studio для создания прикладных программ на основе цифровой образовательной системы обеспечивает очень простой и удобный интерфейс для пользования слушателями. В данной статье рассматриваются особенности дистанционного обучения и дальнейшего совершенствования системы обучения.*

Ключевые слова: *AutoPlayMediaStudio, информация, информационные технологии, мультимедиа, цифровая информация, компьютерная графика.*

Annotation. *Using programmed for Auto Play Media Studio based on digital educational system provides easy and comfortable interface for participants. This article deals with peculiarities of distance learning and developing of educational system.*

Keywords: *AutoPlay Media Studio, information, information technology, multimedia, digital information, computer graphics.*

Замонавий ахборот технологияларини таълим тизимида татбиқ этиш, иктисодий самара бериши билан бир қаторда, ўқув жараёнида рақамли ўқитиш услубларини қўллашга кенг имкониятлар очади. Таълим тизимида ахборот технологияларини қўллаш асосан, ахборот технологияларининг педагогик-дастурий воситалари яратилиши билан боғлиқ.

Бу маънода ахборот технологиялари асосида ўқув материалларини образли кўринишда тақдим этишда уларга ҳар хил кўринишдаги ранглар, ҳаракат, овоз каби элементларни киритиш тингловчиларнинг ўқув материалларини қабул қилиш жараёни самарадорлигини ошириш билан бирга, берилган материалларни таҳлил қилиш, таққослаш ҳамда абстракциялаш каби муҳим сифатларни ривожлантиради. Ўқув материалларини образлар кўринишида тақдим этиш учун уларни ахборот технологияларидан фойдаланиб, электрон-дидактика асосида электрон қўлланма, дарслик, курс ва виртуал стенд кўринишида яратиш юқорида қўйилган масалаларни ижобий ҳал этишга олиб келади.

Таълим тизимида ахборот технологиядан фойдаланиш унинг янги соҳаси, яъни таълимнинг электрон дидактик шакли пайдо бўлишига асос солиб, унда ўқув фанларининг бобларини ажратиб, электрон кўринишда тасвирлаш, электрон таълим ресурсининг маъруза ва амалий дарслар қисмини уларнинг вазифаларидан келиб чиққан ҳолда ишлаб чиқиш, баҳолаш механизмини яратиш ва татбиқ этиш, электрон қўлланмалар асосида виртуалликни яратиш ва ўқув жараёнига қўллаш, уларни қўллаш орқали ўқитишнинг умумий савиясини аниқлаш каби имкониятлар яратилди.

Кейинги йилларда мультимедия ҳужжатларини яратишга оид жуда кўплаб дастурий таъминотлар ишлаб чиқилган. Улардан бири AutoPlay дастуридир.

Исталган файл ёки файллар тўпламини битта муҳитга бирлаштириш, қолаверса, CD ёки DVD дисклар учун Autorun-менюси ҳосил қилишда AutoPlay Media Studio энг кучли визуал пакет ҳисобланади.

Мультимедиа технологияларига асосланган амалий дастурларни яратиш учун AutoPlay Media Studio дастуридан фойдаланиш фойдаланувчилар учун жуда осон ва қулай интерфейсни тақдим этади.

AutoPlay Media Studio билан ишлашда деярли дастурлаш ишлари талаб қилинмайди. Фойдаланувчи фақат турли дизайнли дастурий муҳитни танлаш учун бир нечта тайёр шакллардаги лойиҳа шаблонларидан фойдаланиши мумкин.

Бунда амалий дастур муҳитини дизайнга бой ҳолатга ташкил этиш учун AutoPlay дастурий воситаси таркибида тайёр объектлар мавжуд бўлиб, улар таркибига буйруқ тугмаси, товуш кучайтиргичи, файлларни принтердан босмага чиқаришни таъминловчи, Web-сайтларни очувчи ва уларга мурожаатни амалга ошириб берувчи қатор функционал объектларни киритиш мумкин.

Амалий дастур учун график қобикларни яратиш, уни автоматик ишга тушириш учун AutoPlay Media Studio барча керакли файлларни ўзи яратади. Фойдаланувчилар зиммасига эса фақат каттик диск ва компакт дискларни ёзиш учун тайёр лойиҳаларни шакллантириш вазифаси қолади.

AutoPlay Media Studio дастури муҳитида Visual Basic, Visual C++, Java, Macromedia Flash каби қатор тизимларда яратилган ҳужжатларни ҳам бемалол қайта ишлаш мумкин.

Хулоса қилиб айтганда, AutoPlay дастурида яратилган электрон ресурслар тингловчиларнинг рақамли таълим тизимида мустақил билим олишига ёрдам беради. Асосийси, у тингловчиларнинг коммуникатив кўникма ва малакаларини ривожлантиришга ҳамда улар ўртасидаги мулоқотни ўрнатилишига ёрдам беради, компьютер билан ишлашга ўргатади. Хуллас, дарс жараёнини ахборот технологиялари орқали ташкил этиш ўзига хос сифат ва самарадорликни таъминлайди.

Фойдаланилган адабиётлар:

1. Ходжиев М.Т., Олимов Қ.Т. Электрон дарсликни яратиш технологияси ва сифатини баҳолаш методикаси. – Т.: Фан, 2005.
2. Бегимкулов У.Ш., Джураев Р.Х. Педагогик таълимни ахборотлаштириш: назария ва амалиёт. –Т., 2011.

Мусаева Муҳаббат Эшбоевна
Тошкент ВХТХҚТМОХМ “Мақтабгача, бошлангич ва
махсус таълим методикалари ” кафедраси мудири
Умидов Азизжон Раҳматжон Ўгли
ТАТУ Касбий таълим 3 босқич талабаси

Аннотация. Мақолада бугунги кунда турли фанларни ўқитишда интеграцион ёндашувлардан фойдаланишнинг дидактик ва ривожлантирувчи имкониятлари ёритилган. Хусусан, табиий фанларни бошқа фанлар билан интеграциялаб ўқитиш йўллари кўрсатиб берилган.

Таянч сўзлар: таълим, интеграция, педагогика, ўқувчи, ўқитувчи, интеграцион ёндашув, бир бутун борлиқ.

Аннотация. Данной статье изложены дидактические и развивающие возможности использования интеграционных подходов в процессе обучения разных учебных предметов. А именно раскрыты пути интеграционного обучения естественному с другими предметами.

Ключевые слова: образование, интеграция, педагогика, ученик, учитель, интеграционный подход, целостность.

Annotation. The article highlights the didactic and developmental possibilities of using integrated approaches in the teaching of various subjects today. In particular, ways to integrate the teaching of natural sciences with other sciences are shown.

Key words and concepts: education, integration, pedagogy, student, teacher, integration, approach, a whole being.

Маълумки, бугунги кунда интеграцион таълим тараққиётининг омили бўлиб қолмасдан, у жамият, фан ва техника тараққиёти, давлатлар ривожланишида ҳам муҳим ўрин эгаллаб келмоқда.

Энди интеграцион фаолиятнинг назарий жиҳатларига назар ташласак. Интеграция тушунчаси XVIII асрнинг йигирманчи йиллари инглиз олими Г. Спенсер томонидан фанга киритилган.

Интеграция – латинча integratio- сўздан олинган бўлиб, *тиклаш, тўлдириш, integr-* тўлиқ, яхлит *бир бутун ҳолга келтириш* деган маъноларни англатади.

Таълим интеграцияси– фанлараро алоқанинг юқори даражаси, бир бутун интеграллашган билимларни яратишга имкон берувчи восита.

Олимлар фикрига кўра, таълим тизимида интеграция икки хил маънода қўлланилиши мумкин.

1. Ўқувчиларда атрофимиздаги олам ҳақида бир бутун, яхлит тасаввурни шакллантириш (бунда интеграцияга таълим мақсади сифатида қаралади).

2. Предметлардан бериладиган билимларни яқинлаштиришнинг умумий платформасини топиш (бу ерда интеграция-таълим воситаси ҳисобланади).

Биринчи маъно бўйича интеграция ўқувчи билим даргоҳига дастлабки қадамини қўйишидан оқ, дунёни яхлит, бир бутун, унинг барча элементлари ўзаро боғланган система сифатида тасаввур қилиб олинсин.

Иккинчи маънода интеграция ўқув фанларидан бериладиган билимларнинг ўзаро тўқнашган нуқтасида янги тасаввурларни англай олинсин. Дастлаб, фанлардаги фикрлар тўқнашган нуқтада аввалдан бўлган табақалашган билимлардаги камчиликларни тўлдиришга, улар ўртасида бўлган боғланишларни таркиб топтиришга даъват этсин.

Юқоридаги фикрларга мувофиқ, таълимдаги интеграцияни қуйидагича ифодалашни лозим:

• бутун борлиқ ҳақида яхлит тасаввур ҳосил қилиш (бу ерда интеграция таълим мақсади сифатида қаралади);

• турли фан билимларини яқинлаштириш учун умумий платформа топиш (бунда интеграция восита сифатида ишлатилади);

• ривожлантирувчи таълим бериш воситаси сифатида;

• умуминсоний, миллий тарбия воситаси сифатида.

Икки ўқув фани ўртасидаги алоқаларни ўрнатишда ва уларнинг интеграциясида вақти-вақти билан у ёки бу фан таянч бўлиб хизмат қилади. Турли ўқув фанлардаги мавзуларнинг узвий боғлиқлиги ва мантикий ўзаро алоқадорлиги интеграциялашган дарсларнинг асоси бўлиши керак.

Табиий фанларни интеграциялаб ўқитиш

Табиий фанларни интеграциялаб ўқитиш деганда олам ҳақидаги бир бутунликни тушунмоқ керак.

Табиий фанлар интеграцияси – физика, кимё, биология, астрономия фанлари ўрганилган табиатга оид ғоя, тушунча, қонун, ҳодисаларни бир бутун (яхлит) ҳолга келтириб, ўқувчиларга умумлашган ягона (бир бутун) таълим бериш жараёни.

Ҳозирги даврда жамият, давлат талаб қилаётган буюртмага кўра, ҳар томонлама ривожланган баркамол шахсни шакллантириш учун узлуксиз таълим тизимида, жумладан, умумий ўрта таълим мактабларида фанларни интеграциялаб ўқитишнинг мазмунини аниқлаш ва уни амалиётга жорий этиш масалаларини илмий-амалий жиҳатдан тадқиқ этиш алоҳида аҳамият касб этади. Чунки, фан ва техниканинг ривожланиши туфайли илмий билимлар кўлами ҳар 10 йилда икки марта кўпаяди. Шунга кўра, ўқувчиларни билимдон қилиб тарбиялашнинг бирдан-бир йўли ўқув фанлари сонини ва унга мос ҳолда дарс соатларини кўпайтириш, деб қаралди.

Бугунги кунда мактабда ўқитилаётган фанлар сонининг 20 тадан ошиши ўқувчилар учун ортиқча юкломани вужудга келтирди. Натижада ўқувчиларда зўриқиш, толиқиш вужудга келиб, таълим самарадорлиги ва билим сифати пасайди.

Бу муаммони ҳал этишнинг имкониятларидан бири мактабларда фанларни интеграциялаб ўқитишдан иборат.

Физика ва астрономиядан интеграциялашган дарслар

VI-IX синфларда табиий фанларни, жумладан, физика, астрономия фанларини интеграциялашган ҳолда ўқитиш долзарб, муҳим педагогик муаммо ҳисобланади. Қуйида интеграциялашган дарсларни ўқишдан олдин интеграллаб ўтиладиган материалларни танлаш тамойиллари, шартларига амал қилиш лозим бу тамойиллар илова қилинади.

Физикани гуманитар фанлар билан интеграциялаб ўқитиш услублари интегратив технология.

Физикани адабиёт билан интеграциялашган дарслардан намуналар келтирамиз.

Масалан: 7-синфда «Модданинг уч ҳолати»ни ўрганда шеърият мулкининг султони, бобо-калонимиз Алишер Навоий «Хазойинул-маоний», «қорақўзим» асарларидаги ғазалларида:

Ранж кўрмайин киши топарму фароғ

Кўнгул ўртанмайин ёнарму чароғ?!

Тухим ерга кириб чечак бўлди,

қурт жонидин кечиб ипак бўлди.

Лола тухумича ғайратинг йўқму?!

Пилла қуртича ҳимматинг йўқму?!

Яъни меҳнат қилиш туфайли роҳат-фароҳат бўлур, кўнгул чароғон бўлур, тухум, қурт ҳаракат туфайли бошқа ҳолатга ўтса, сенинг Ватан учун, халқ учун шунчалик ғайратинг, ҳимматинг йўқму? деганлар.

Физикадаги жисм тушунчасини эса

Эй, алифдек рост қаддининг ҳасрати жонлар аро,

Жисм ичинда жон киби сен барча султонлар аро

Яъни эски араб ҳарфининг алифдек рост қаддинда жон мавжуд бўлиб, сен барча жисмларнинг султонисан, деганлар.

6-синфда «Куч» мавзусини ўтганда:

Тўлғади сабрим, қўлни зоҳир қилиб дилдор куч,

Гарчи нозидур ва лек бор анга бисёр куч.

Соғ эканда ҳажр аро куч била ўзни асрарам,

Лек май ичганда айлар ийгламоқ бисёр куч.

Шунингдек, «Ёруғлик» мавзусини ўтганда:

Меҳрсизликдин фалак эл қатлин айлар бедариг,

Йўқса, невчун дафн этар ҳар кун қуёшдин ерга тиг.

Яъни «Куч», «Ёруғлик нима?» деган саволларга изоҳ берган, Навоий бобомиз, айниқса ёруғликни одамлар орасидаги меҳрсизликни йўқ қилгувчи фалакдан юборилган тўғри тигдай неъмат деб қараган.

Хулоса қилиб, шуни айтиш мумкинки, бундай интеграциялашган дарслар ўқувчиларни оламни яхлит тушунишга, ҳар томонлама билимга эга бўлган шахслар қилиб тарбиялашга замин яратади. Марказида шахс турган миллий моделimiz ҳам айнан шундай интеллектуал шахсларни тарбиялашни мақсад қилган.

Фойдаланилган адабиётлар:

1. Йўлдошев Ж., Усмонов С. Педагогик технология асослари. –Т.: 2001.
2. Ишмухамедов Р. Ўқув жараёнида интерфаол услублар ва педагогик технологияларни қўллаш услубияти. – Т.: РБИММ, 2008. – 68 б.

UY-JOY KOMMUNAL XIZMATLARI BOZORINI SHAKLLANTIRISH VA RIVOJLANTIRISHNING ASOSIY YO'NALISHLARI

Muxitdinov Sh.X., Muhammad al-Xorazimiy nomidagi Toshkent axborot texnologiyalar universiteti Qarshi filiali "Axborot texnologiyalar servisi" kafedrasida assistenti

Annotatsiya. Maqolada uy-joy kommunal xizmatlari bozorini shakllantirish va rivojlantirishning asosiy yo'nalishlari iqtisodiyotning bir turini rivojlanish bosqichlarini hamda uy-joy kommunal xo'jaligiga xizmat ko'rsatish tizimlarining tashkiliy tuzilmasi uni shakllantirish prinsiplari qisqacha ko'rsatib berilgan.

Kalitso'zlar: uy-joykommunalxizmatlari, xizmat ko'rsatishsohasi, raqobat va xizmat ko'rsatish.

Аннотация. В статье обобщены основные тенденции формирования и развития рынка жилищно-коммунальных услуг, этапы развития типа экономики и организационная структура жилищно-коммунальных услуг.

Ключевые слова: жилищно-коммунальные услуги, сфера услуг, конкуренция и сервис.

Annotation. The article summarizes the main trends in the formation and development of the housing and communal services market, the stages of development of the type of economy and the organizational structure of housing and communal services.

Key words: housing and communal services, services, competition and service.

So'nggi yillarda O'zbekiston Respublikasi iqtisodiyoti barqaror xizmat ko'rsatishga yo'naltirilgan bo'lib, bir qator xizmatlarning iqtisodiy bozorlar birlashishi deyarli iqtisodiy rivojlangan davlatlar darajasiga etishida turtki bo'lishi mumkin (masalan, aloqa xizmatlari bozorlari, turizm, transport xizmatlari va boshqalar). Hech shubha yo'qki, bozor iqtisodiyoti qonunlari ushbu bozorlarda to'liq o'ziga xos ta'sir ko'rsatib, xizmatlar sifatining o'sishi va kengayishi, xizmatlar turning kengayishi, bozor narxining muvozanati va boshqalar shaklida raqobat mavjudligi, menejmentning tabaqalanishi va yuqori darajadagi raqobatbardoshlik tufayli yuzaga keladi.

Uy-joy communal xizmatlari bozori bu iqtisodiy bozorning o'zigaxos turi bo'lib, uning subyektlari bir tomondan communal xizmatlar (xizmat ko'rsatish tashkilotlari va boshqaruv kompaniyalari), boshqa tomondan esa mamlakat fuqarolari tovar-pul munosabatlari subyekti iste'molchilari sifatida uy-joy-kommunal xizmatlar bozorining ushbu turini asosiy xususiyati shundaki, undagi munosabatlarning obyektini insonning biologik tur sifatida hayotning asosiy ehtiyojlarini qondiradigan va uning saqlanib qolishini ta'minlaydigan xizmatlardir.

Xizmat ko'rsatish sohasi tizimida uy-joy communal xo'jaligining o'ziga xos xususiyati va bozor munosabatlari rivojlanishidagi uzoq vaqt turg'unlik uy-joy communal xizmatlari bozorini shakllantirish va rivojlantirishning asosiy yo'nalishlarini ishlab chiqishga imkon beradi (1-rasm)[1].

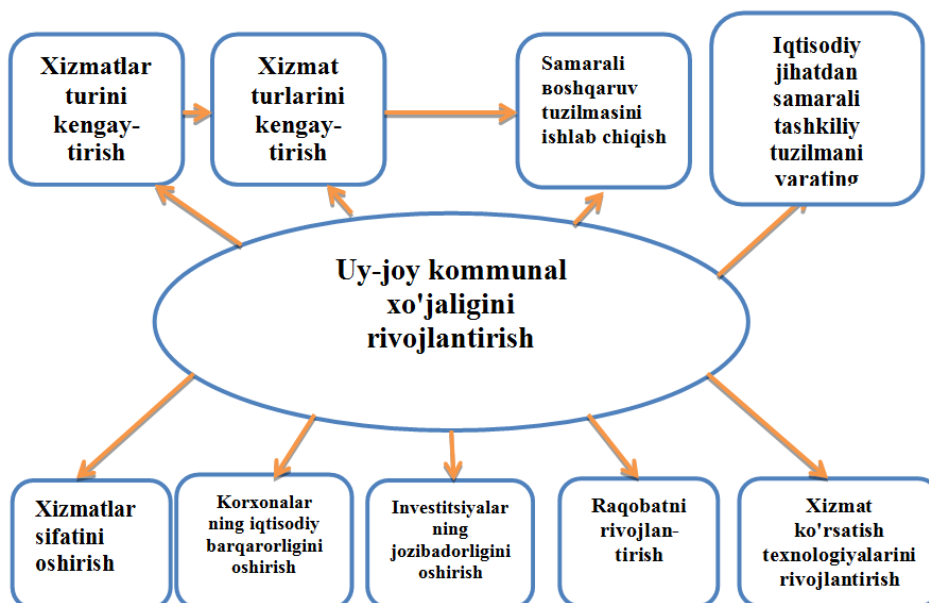

1-rasm. Uy-joy kommunal xizmatlari bozorini shakllantirish va rivojlantirishning asosiy yo'nalishlari

Ta'kidlash joizki, uy-joy-kommunal xo'jaligi korxonalarining ishlashi uchun sharoitlarning xilma-xilligi va turli iste'molchilar guruhlarning sezilarli darajada farqlanishi sababli, shakllanish yo'nalishlari va rivojlanish yo'nalishlari o'rtasida aniq bir chiziqni ajratish juda qiyin. Shu bilan birga, ko'rsatilgan yo'nalishlarning amalga oshirilishi juda aniq samaralar bilan namoyon bo'ladigan yo'nalishlar:

- xizmatlar turlarini kengaytirish va sifatini oshirishdan;
- samarali boshqaruv tuzilmalarini va strategik boshqaruvni shakllantirishdan;
- xizmatlar sifatini oshirish, iqtisodiy barqarorlik va investitsion jozibadorlik korxonaning raqobatdoshligini shakllantiradi;
- raqobat va xizmat ko'rsatish texnologiyalarining rivojlanishi raqobatbardoshlikni oshirishga olib keladi, bundan tashqari, resurslarni sarf qilish kamayadi va xizmat ko'rsatish vaqtining qisqarishi bu shaxsiy ta'sirdir.[2]

Uy-joy kommunal xo'jaligiga xizmat ko'rsatish tizimlarining (korxonalarining) tashkiliy tuzilmasi uni shakllantirishda quyidagi printsiplarga javob berishi kerak:

1. Korxonaning tashkiliy tuzilmasining uy-joy kommunal xo'jaligi funksiyalariga muvofiqligi.
2. Korxonaning tashkiliy tuzilmasining va umuman xizmat ko'rsatishning barcha sohalarida uning tarkibiy qismlarining zaruriy samaradorligi.
3. Umuman korxonaning tashkiliy tuzilmasining maqbul iqtisodiy samaradorligi va uning tarkibiy bo'linmalari tuzilmalarining iqtisodiy samaradorligi.
4. Uy-joy kommunal xo'jaligi korxonalarining tashkiliy tuzilmasining yetarlicha barqarorligi.
5. Uy-joy kommunal xizmat ko'rsatish korxonasining tashkiliy tuzilmasining ham xodimlar, ham uy-joy kommunal xizmatlarining barcha turlari bo'yicha boshqarilishi.[3]

Xulosa qilib aytadigan bo'lsak, uy-joy kommunal xizmat ko'rsatish korxonalarini uchun raqobatbardoshlik toifasining bunday vakilligi uy-joy kommunal xizmatlari bozorini shakllantirish va rivojlantirishda raqobatning kuchayishi sharoitida strategik rejalashtirish va boshqarishda foydalanish uchun muhim ahamiyatga ega.

Foydalanilgan adabiyotlar:

1. Uy-joy kommunal xo'jaligini tashkil etish va boshqarish: iqtisodiyot. Monografiya / A.A. Gorbunov, G.D. Drozdov, B.P. Anisimov, E.V. - Sankt-Peterburg: Sankt-Peterburg davlat iqtisodiyot va iqtisodiyot universitetining nashriyoti, 2005. -721/73 p.
2. Крылов В. 2020. Формирование и развитие рынка жилищно-коммунальных услуг. <https://www.dissercat.com/content/formirovanie-i-razvitie-rynka-zhilishchno-kommunalnykh-uslug>, May 15, 2020.
3. *Economics Online*. https://www.economicsonline.co.uk/Competitive_markets/Demand_non-price-determinants.html, May 15, 2020.

СОҒЛОМ БОЛА ТАРБИЯСИДА ОИЛАНИНГ ҶРНИ

Норбўтаев П., т.ф.н.

Қашқадарё ВХТХҚТМОҲМ кафедра мудири

Авлиякулова Д.

Қашқадарё ВХТХҚТМОҲМ ўқитувчиси

Аннотация. Оила ичидаги муносабатлар, муҳаббат ва ўзаро ҳурмат оила пойдеворини мустаҳкамлайди. Тарбияда мақсаднинг аниқлиги муҳим ўрин тутлади.

Калит сўзлар: баркамол, оила, муносабатлар, тарбия.

Аннотация. Семейные отношения, любовь и взаимное уважение укрепляют основу семьи. Ясность цели играет важную роль в образовании.

Ключевые слова: гармония, семья, отношения, воспитание.

Annotation. Family relationships, love and mutual respect strengthen the foundation of the family. Clarity of purpose plays an important role in education.

Keywords: Harmony, Family, Relationships, Upbringing.

Ўзбекистон Давлат мустақиллигининг дастлабки йилларидан бошлаб мамлакатимизда ёшларни ҳар томонлама баркамол этиб тарбиялаш борасида ислохотлар ҳаётнинг барча соҳалари билан узвий боғлиқ ҳолда амалга оширилмоқда. Дарҳақиқат, баркамол авлод дастлаб оилада вужудга келади, оила муҳитида яхши ёки ёмон инсонлар бўлиб вояга етади.

Президент Ш.Мирзиёев “Камолот” ёшлар ижтимоий ҳаракатининг 4-қурултойидаги нутқида таъкидлаганидек, “Бугунги кунда юртимизда тобора кенг тарқалиб бораётган “Ўз болангни ўзинг

асра” деган даъват фақат қуруқ шиор бўлиб қолмасдан, ҳар бир ота-она, ҳар бир фуқаронинг қалбига чуқур кириб бориши, амалий ҳаракатга айланиши зарур. Бунинг учун бу масалани, яъни ота-оналарнинг фарзандлар тарбияси учун масъулиятини ва бурчини ҳуқуқий асосда мустаҳкамлаб қўйиш вақти келди, деб ўйлайман. “Оиланинг инсон камолотидаги ўрнига алоҳида аҳамият берган халқимизда «Қуш уясида кўрганини қилади», деган нақл бор. Чунки, боланинг дунёқараши атроф-муҳитга мунобати 5-7 ёшда шаклланишини ҳисобга оладиган бўлсак, айнан шу даврда оиладаги муҳит унинг маънавий етуклигига замин яратади. Шунинг учун оилавий тарбия масаласида хатоликка йўл қўймаслик мақсадида оиладаги маънавий муҳитни яхшилаш зарур. Бу масалада асосий тарбиячи саналган бобо-бувиларнинг, улар бўлмаган тақдирида аёлларнинг ўрни муҳимдир. Эрталаб отани ишга кузатиб (оёқ кийимларини тозалаш, иш кийимларини бир бор кўздан кечириш, яхши тилаклар билдирилиб дарвозагача кузатиб бориш), унинг ишдан қайтишини алоҳида тайёргарлик билан кутиб олиш (дастурхон ёзиш, қўл ювиш учун сув тайёрлаш, артиниш учун тоза сочиқ ҳозирлаш, қалинроқ кўрпача солиш), бирор-бир муҳим масалани унинг руҳсатисиз ҳал этмаслик каби кадриятларимизда, энг аввало, оналар ибрат намунаси бўладилар. Шу боис, кейинги пайтларда отасининг ўрни баланд, сўзи ўткир бўлган оилалардан келинлик учун қиз танланмоқда. Оилавий тарбиянинг ўзига хос хусусиятларини, таъсир қилиш омилларини ҳисобга олмасдан туриб, бола тарбиясини оилада яхши йўлга қўйиш мумкин эмас. Бунинг учун, аввало, ота-оналар ва тарбиячиларнинг ўзлари яхши тарбияланган бўлишлари лозим.

Ҳаттоки, Қуръони Каримда ота-онанинг ҳақ-ҳуқуқлари ўта масъулиятли ҳисобланади. Ота-оналик ҳуқуқини қозониш учун бола туғилишининг ўзи кифоя қилмайди. Балки, уларга таълим-тарбия бериш энг муҳим шартлардан биридир. Фарзандга одоб-ахлоқ ўргатиш, уни касб-ҳунарли қилиб тарбиялаш, балоғатга етгандан кейин ўғил бўлса уйлантириш, қиз бўлса турмушга узатиш, уларни моддий ва маънавий таъминлаб туриш каби асосий вазифалар туради.

Фарзанд ҳам ўз ўрнида ота-онага нисбатан яхши муомалали бўлиши, моддий ёрдам бериши, миннат қилмай иззат-ҳурмат қилиши ҳам қарз, ҳам фарз ҳисобланади. Ҳар бир инсон орзу-умидлар билан фарзандини вояга етказди, фарзандлар оқил, олийжаноб, эл-юрт севадиган бўлиши, ота-она орзусини амалга ошириши лозим. Ўғил-қизнинг феъли-хулқи яхши ёки ёмон бўлса, унинг сабабчиси ота-онадир. Фарзандга кичиклигида билим ўргатиш керак, бола кичиклигида билим ўрганса, жисмонан ва маънан етук бўлиб улғайса баркамол бўлади.

Бола тарбиясида, энг аввало, оила ҳаётини тўғри йўлга қўйиш муҳим аҳамиятга эга, чунки оилада катта ёки кичик нарса бўлмайди. Ҳамма нарса, ҳатто, энг оддий бўлиб кўринган оилавий муносабатлар ҳам болага катта таъсир кўрсатади. Оила ичидаги муносабатлар, муҳаббат ва ўзаро ҳурмат оила пойдеворини мустаҳкамлайди. Тарбияда мақсаднинг аниқлиги муҳим ўрин тутди. Мақсадимиз баркамол авлодни тарбиялаш, уни ватанга муҳаббат руҳида, халқнинг энг яхши урф-одатлари ва оилавий анъаналари руҳида, жамият учун билимдон ва маданиятли шахс қилиб тарбиялашдир. “Агар сиз фарзандни туғиб қўйиб уни ўз меҳрингиздан бенасиб қилсангиз марҳамат қилиб жамиятни бу разил ниятингиздан огоҳ этиб қўйинг, ота-она меҳридан бенасиб болалар кўпинча майиб кишилар бўлиб етишадилар”, - дейди, А.С.Макаренко.

Оилада болаларни тарбиялашнинг яна ўзига хос кўпгина методлари ҳам борки, уларнинг ҳар қайсисидан ўз ўрнида фойдаланиш катта аҳамиятга эга. Масалан, ибрат-намуна бўлиш усули-меҳнат қилишга одатлантириш, ота-онанинг ҳар бир ишда ўрнак бўлиши, эзгуликка ишонтириш, ижобий ишларни рағбатлантириш каби яхши фазилатларга ўргатиш мақсадга мувофиқдир.

Масалан: ибрат – намуна усули, яхши хулқ-атворга ўргатиш, одатлантириш ўрни келганда насихат қилиш, тарбия бериш, унга муносабатни ўзгартириш ишонтириш, рағбатлантириш, қоралаш каби усуллар.

Оила тарбияси - бу умуминсоний жараённинг шундай босқичики, кейинчалик бутун умри давомида оладиган маърифат ва ҳаёт сабоқлари учун асос, замин, пойдевор, вазифасини ўтайди. Ҳар бир ота-она ўз бурчларини англаган ҳолда оилани мустаҳкамлигини таъминлайдиган ҳамма хусусиятга тўлиқ риоя қилишга ҳаракат қилиши унинг вазифа ва мақсадларини тушуниши шарт. Ҳақиқатдан ҳам, ҳар бир ота-она ўз фарзандининг тарбияси учун жавобгар ҳисобланади.

Хуллас, бугунги мустақиллик даври оиласи мамлакатимизнинг таянч нуқтаси бўлиши билан биргаликда маънавиятимизни ривожланишида энг ишончли ва улуг мактаб бўлиб келмоқда.

Фойдаланилган адабиётлар:

1. Мирзиёев Ш.М. Эркин ва фаровон, демократик Ўзбекистон давлатини биргаликда барпо этамиз.// Ўзбекистон Республикаси Президенти лавозимига киришиш тантанали маросимига бағишланган Олий Мажлис палаталарининг қўшма мажлисидаги нутқ. – Тошкент: Ўзбекистон, 2016. – 56 б.

2. Мирзиёев Ш.М. Танқидий таҳлил, қатъий тартиб-интизом ва шахсий жавобгарлик – ҳар бир раҳбар фаолиятининг кундалик қонидаси бўлиши керак. – Т.: Ўзбекистон, 2017. – 104 б.
3. Мирзиёев Ш.М. Қонун устуворлиги ва инсон манфаатларини таъминлаш – юрт тараққиёти ва халқ фаровонлигининг гарови. – Т.: Ўзбекистон, 2017. – 48 б.
4. АНЕЛО [Электронный ресурс]-Режим доступа: URL: <http://www.hse.ru/ahelo/about>.
5. Болотов, В.А. Система оценки качества российского образования / В.А. Болотов, Н.Ф. Ефремова [Электронный ресурс] – Электрон. дан. – М.: [б. и.] 2005 – Режим доступа: URL: <http://www.den-zadnem.ru/page.php?article=150>.
6. Звонников, В.И. Контроль качества обучения при аттестации: Компетентностный подход. / В.И. Звонников, М.Б. Чельшкова. – М.: Университетская книга, Логос, 2009. – 272 с.

ҚАШҚАДАРЁ ВИЛОЯТИНИНГ КИЧИК ВА ЎРТА ШАҲАРЛАРИДА ТАЪЛИМ ТИЗИМИДАГИ ИСЛОҲОТЛАР (1991-2016 йиллар)

Полвонов Козимбек Наимович
Қашқадарё вилояти ХТХҚТМОҲМ ўқитувчиси

Аннотация. Мазкур мақолада 1991-2016 йилларда Қашқадарё вилоятидаги кичик ва ўрта шаҳарларда амалга оширилган таълим тизимидаги ислоҳотлар ва уларнинг натижалари хусусида сўз юритилади.

Калим сўзлар: Қашқадарё, кичик ва ўрта шаҳар, таълим, маблағ, мактаб, лицей, ўқитувчи, ўқувчи, олимпиада.

Аннотация. В данной статье рассматриваются реформы в системе образования в малых и средних городах Кашкадарьинской области в 1991-2016 годах и их результаты.

Ключевые слова: Кашкадарья, маленький и средний город, образования, деньги, школа, лицей, учитель, ученик, олимпиада.

Annotation. This article discusses the reforms in the education system in small and medium towns of Kashkadarya region in 1991-2016 and their results.

Key words: Kashkadarya, small and medium town, education, money, school, lyceum, teacher, pupil, Olympiad.

Мустақил Ўзбекистонда таълим масаласи давлат аҳамиятига молик вазифалар қаторидан жой олган. “Биз таълим ва тарбия тизимининг барча бўғинлари фаолиятини бугунги замон талаблари асосида такомиллаштиришни ўзимизнинг биринчи даражали вазифамиз деб биламиз”[1],- деб алоҳида таъкидлаган эди Ўзбекистон Республикасининг Президенти Ш.М.Мирзиёев.

Дарҳақиқат, ижтимоий-иқтисодий, сиёсий ва маънавий муаммоларнинг ечими таълим тизимининг равнақи билан чамбарчас боғлиқ. Бинобарин, таълим тизимини, кадрлар тайёрлаш соҳасида ислоҳотлар ўтказмасдан, ёшларимизни Ватанга муҳаббат руҳида тарбияламасдан туриб буюк мақсадларга эришиб бўлмайди.

Ўзбекистон Республикасида мустақилликнинг дастлабки йиллариданоқ таълим соҳасига алоҳида эътибор қаратилди. Соҳада туб ислоҳотлар амалга оширилиб, таълимга ажратилаётган маблағлар миқдори йилдан йилга кўпайиб борди ҳамда таълим муассасаларининг моддий-техник базаси мустаҳкамланиб борилди. Хусусан, Қашқадарё вилоят халқ таълими тизимида 2008 йилда 169985,2 млн сўм, 2016 йилда 848,7 млрд сўм ҳаражат қилинди.

Йиллар давомида вилоятда янги мактаблар қурилиб, уларнинг сони кўпайиб борди. Агар вилоятда 1991 йилда мактаблар сони 720 тани ташкил этган бўлса, 2016 йилда эса 1125 та бўлди[2].

Вилоятнинг кичик ва ўрта шаҳарларида ҳам янги мактаблар қурилиб фойдаланишга топширилди. Масалан, Чироқчи шаҳрида 1997 йилда 422 ўринли, 1998 йилда 834 ўринли[3] мактаб қурилган. Талимаржон шаҳрида эса 1998 йилда 640 ўринли 1 та мактаб фаолият қўрсатган. Мазкур 4-сонли А. Яссавий номи мактабда 1750 нафар ўқувчи 65 та синфда 2 навбатда ўқишни давом эттирган. 2006 йилда Талимаржон шаҳрининг “Обод” маҳалласи худудида Мустақиллик байрамининг 15 йиллиги олдида 220 ўринли янги мактаб биноси қад ростлади[4]. Кенг ва ёруғ синфхоналар, лаборатория, кутубхона, устахона, спортзал, баскетбол, вoleyбол, футбол майдончалари барпо этилди. Ўқувчилар 2006-2007 ўқув йилини янги мактабда бошладилар.

Мустақилликнинг дастлабки йилларида Республикамизда, жумладан, Қашқадарё вилоятининг кичик ва ўрта шаҳарларида ҳам лицей синфлар ва лицей-интернатлар ташкил этила борди, бу эса мактаб-маориф соҳасида қилиниши лозим бўлган илк қадам эди. Масалан, Ғузор шаҳрида 1992 йил 1 сентябрдан физика ва математика фанларини чуқур ўрганишга ихтисослашган Азиз Ҳайдаров номи 68-лицей-интернат биринчи ўқувчиларини қабул қилди. Лицей-интернатга шаҳардаги 1-ўрта

мактабнинг тажрибали, ташаббускор физика ўқитувчиси Ибрагим Баратов таълим муассасасининг биринчи директори бўлиб тайинланди. Кейинчалик бу лицей-интернатда кимё ва биология фанлари ҳам чуқур ўрганила бошлади.

Кичик ва ўрта шаҳарларда ташкил этилган лицей-интернатларга юқори тажрибага эга бўлган ўқитувчилар, олимлар жалб қилинди ҳамда республикамиздаги лицей-интернатлар тажрибаси ўрганилди. Масалан, Ғузур шаҳридаги Азиз Ҳайдаров номли 68-лицей-интернат директори И.Баратов ёш ўқитувчиларни Тошкент шаҳри, Бухоро ва Хоразм вилоятларидаги ихтисослашган лицей-интернатларнинг тажрибаларини ўрганиш учун ўзи бош бўлиб олиб борди, уларнинг вакилларини ўзларининг лицейларига келиб тажриба алмашишларига эришди. Лицей ўқитувчилари Тошкент шаҳридаги С.Х. Сирожиiddинов номидаги ёш математиклар мактаби, Хоразм вилояти Шовот туманидаги, Бухоро вилояти Жондор туманидаги лицей-интернатларнинг тажрибаларини ўрганиб қайтди. Ғузур шаҳридаги мазкур лицейга Қарши Давлат университетидан, физика-математика фанлари доктори, профессор Бозор Чориев, пойтахт Тошкентдан физика-математика фанлари номзоди, доцент Эшмурод Даминов каби устозлар дарс беришди[5].

Вилоятнинг Қамаш ва Бешкент шаҳарлари мактабларида дастлаб чуқурлаштирилган дастур асосида махсус синфлар ташкил этилган, кейинчалик лицей-интернатлар фаолияти йўлга қўйилган. Масалан, 1992 йилда Қамаш шаҳридаги 5 та мактабда табақалаштирилган махсус синфлар ташкил этилди. Кимё, математика, физика, ўзбек тили бўйича иқтидорли болалар танлаб ўқитилди. Шаҳардаги 7-умумтаълим мактаби базасида Қамаш туман ҳокимлигининг 1995 йил 11 июлдаги қарорига асосан 9-ихтисослаштирилган мактаб-интернат ташкил топди[6]. Математика, физика, кимё ва биология фанларига йўналтирилган бу илм даргоҳига ўқувчилар танлов асосида қабул қилина бошлади.

Бешкент шаҳрида жойлашган Бехбудий номли мактаб ҳузурида 1993-1994 ўқув йилида ўзбек тили ва адабиёти ҳамда физика-математика фанларини чуқур ўрганувчи лицей синфлар ташкил этилди. Қарши туман ҳокимининг қарори билан 1995 йил сентябрида Бешкент шаҳрида лицей-интернат ташкил этилди[7].

Албатта, вилоят ва Республика миқёсида ўтказилган олимпиада мусобақаларида вилоятдаги кичик ва ўрта шаҳарлар мактабларининг ҳамда лицей-интернатларнинг ўқувчилари муваффақиятли иштирок этишди. 1992-1993 ўқув йилида Ғузур шаҳри ва туманида 70 та мактаб бўлиб, мактабларда 27 мингдан ортиқ ўқувчи таълим олди. Мазкур ўқув йилида Ғузурдан Республика олимпиадасида биология, форс тили, она тили ва адабиёт фанлари бўйича 7 нафар ўқувчи муваффақиятли иштирок этди[8].

1996 йилда Яққабўғ шаҳридаги Ойбек номли мактабнинг XI синф ўқувчиси Юсупова Феруза рус тили фанидан Республика олимпиадасида қатнашиш шарафига муяссар бўлган бўлса, 1998 йилда Янги Нишон шаҳридаги 10-синф ўқувчилари – Б.Машраб номли мактаб ўқувчиси Ф.Тоғаев география фанидан, Бехзод номли мактаб ўқувчиси Д. Маманазарова эса рус тили фанларидан фахрли 1-ўринни эгаллаб қайтишди[9].

Мактаб ва лицей-интернат ўқувчилари аъло баҳоларга ўқишиб, Республика миқёсида ўтказилган фан олимпиадаларида ғолибликни қўлга киритиб, имтиёзга эга бўлдилар. Масалан, 1997-1998 ўқув йилида Яққабўғдаги 1-лицей интернат ўқувчиларининг 8 нафарига фанларни аъло баҳоларга ўзлаштирганлари учун Республика “Истеъдод” маркази томонидан махсус коллежларда таҳсилни давом эттириш учун йўланма берилди, 1 нафар ўқувчи - Сарвиноз Исмоилова Олий ўқув юртига киришда имтиёзга эга бўлди. 1998 йил Бехзод номли ўрта мактабни 11-синф ўқувчиси Омонова Наргиза немис тили фанидан Республика олимпиадасида фахрли 1-ўринни эгаллаб, олийгоҳ талабаси бўлишга муяссар бўлди. 1999 йилда Китоб шаҳридаги 1-лицей-интернатнинг битирувчи синф ўқувчиси Фаррух Абдусаматов инглиз тили фани бўйича Республика олимпиадасида қатнашиб, 100 имкониятдан 98 балл тўплади ва фахрли биринчи ўринни эгаллади[10], имтиёзли, имтихонсиз ихтисослиги бўйича олий ўқув юртига кириш ҳуқуқига эга бўлди.

Вилоят шаҳарларида таълим олаётган ўқувчилар нафақат Республика, шунингдек халқаро миқёсда ўтказилган танловларда ҳам муваффақиятли иштирок этиб, совринли ўринларни қўлга киритишди. Жумладан, Ғузур шаҳридаги Азиз Ҳайдаров номли 68-лицей-интернатнинг кимё фани ўқитувчиси Н.Норқобиловнинг шогирдлари Душанбе ва Ереван шаҳарларидаги халқаро олимпиадаларда иштирок этди. 2008 йилда эса Тошкентда бўлиб ўтган 42-Халқаро Менделеев олимпиадасида шогирди Охунжон Файзуллаев фаол иштирок этиб ўз устозининг ишончини оқлади ва бронза медали совриндори бўлди[11].

Кейинги йилларда Китоб ва Яққабўғлик ўқувчилар ҳам фаол бўлишди. Масалан, 2014 йил Жанубий Кореяда бўлиб ўтган ёш математиклар олимпиадасида Китоб шаҳридаги 1-ихтисос-

лаштирилган мактаб-интернатининг ўқувчиси Юлдуз Неъматова кумуш медали соҳиби бўлди[12]. 2016 йилда Таиланд киролигида ўтказилган математика бўйича халқаро мусобақада мактаб-интернатининг 7-синф ўқувчиси Элдор Неъматов ҳамда Яккабоғдаги 37-умумий ўрта таълим мактабининг 7-синф ўқувчиси Шохбек Маҳмудов қатнашиб, мусобақанинг кумуш медалига сазовор бўлдилар. Яккалик баҳсларида эса Элдор 622 нафар иштирокчи орасида 3-ўринни эгаллади ва бронза медалини қўлга киритди[13].

Хулоса сифатида шуни айтиш мумкинки, мустақиллик йилларида Қашқадарё вилоятидаги кичик ва ўрта шаҳарларда амалга оширилган таълим тизимидаги ислохотлар натижасида халқ таълими муассасаларининг моддий-техник базаси мустаҳкамланиб борилди ҳамда замонавий кўринишдаги мактаб бинолари қад ростлади. Шаҳар мактабларида лицей синфлар ва лицей интернатлар ташкил этилиб, ўқувчилар чуқурлаштирилган дастур асосида ўқитилди. Мактаб ва лицей ўқувчилари нафақат вилоят, Республика балки халқаро миқёсида ўтказилган олимпиадаларда муваффақиятли иштирок этишди.

Фойдаланилган манба ва адабиётлар:

1. Мирзиёев Ш. М. Миллий тараққиёт йўлимизни қатъият билан давом эттириб, янги босқичга кўтарамиз. 1-жилд. -Т.: Ўзбекистон, 2017. 124-бет.
2. Қашқадарё вилоят паспорти. –Қарши: 2017. 25-бет.
3. Ўзбекистон Республикаси Президенти девони архивининг Қашқадарё вилоят филиали (Ўз РПДА ҚВФ) 853- жамғарма, 5-рўйхат, 1-иш, 7-варақ.
4. Нишон тонги // 2006 йил, 18 августъ.
5. Нуриддинов Х. Ғузурда таълим. –Қарши: Насаф. 2009. 50-52 бетлар.
6. Қашқадарё вилоят Халқ таълими бошқармаси жорий архиви.
7. Эргашев Э. Бешкент тарихи. –Қарши: Насаф, 2000. 147-бет.
8. Ўз РПДА ҚВФ 829- жамғарма, 1-рўйхат, 55-иш, 14-варақ.
9. Ўз РПДА ҚВФ 859- жамғарма, 2-рўйхат, 3-иш, 10-варақ.
10. Ўз РПДА ҚВФ 860- жамғарма, 3-рўйхат, 2-иш, 35-варақ.
11. Нуриддинов Х. Ғузурда таълим, 108-бет.
12. Ўрокова Л. Мехнатнинг шухрати. Qashqadaryo // 2016-yil 1-oktabr.
13. Темиров Т. Сифатли таълим-тарбия – бош вазифа. Qashqadaryo // 2016 yil 30 avgust.

MODULLI O‘QITISH TECHNOLOGIYALARINING MAZMUNI VA MOHIYATI

*Rajabova L. Qarshu DU
Pedagogika kafedrası o‘qituvchisi*

***Annotasiya.** Modulli ta'lim texnologiyalaridan foydalanish orqali ta'lim samaradorligini oshirish, uning imkoniyatlaridan yanada kengroq foydalanish, ta'limning hozirgi zamon asosiy talablaridan biridir. Modulli ta'lim texnologiyalarini qo'llash orqali talabalarda nazariy bilimlarni amaliyotga qo'llash, mustaqil fikrlash, tahlil qilish, o'z bilim va qobiliyatlarini baholay olish, tuzatish ko'nikmalarini shakllantiradi.*

***Kalit so'z:** ilmiy-texnikaviy informatsiya, telekommunikatsiya, ilm-fan.*

***Аннотация.** Повышение эффективности обучения используя модульные технологии, создавая возможности широкого её использования является объективной потребностью современного образования. Используя модульные технологии образования у учащихся формируется самостоятельное мышление, оцениват свои знания и возможности.*

***Ключевое слово:** научно-техническая информация, телекоммуникации, наука.*

***Annotation.** Improving the effectiveness of education through the use of modular learning technologies, the wider use of its capabilities is one of the main requirements of modern education. To apply theoretical knowledge to students through the use of modular learning technologies, to develop independent thinking, analysis, self-knowledge and skills, corrective skills.*

***Keyword:** Scientific and technical information, telecommunications, Science.*

Ilm-fan rivojining jadallashuvi, ilmiy-texnikaviy informatsiyaning jadal o‘shishiga va tez-tez yangilanishiga olib keladi. Ilmiy-texnikaviy informatsiyaning o‘shishi ham, ko‘chkisimon hisoblanadi. Jahonda har yili minglab kitoblar, jumallar chop etiladi va undan minglab dissertatsiyalar himoya qilinadi.

Informatsiyaning yuksalib borayotgan ko‘chkisimon oqimi tezligini ta‘minlash maqsadida zamonaviy telekommunikatsiyali informatsion tizimlar qo‘llanilmoqda. Ilm-fan rivoji, bu oliy ma‘lumotli mutaxassis-larning faoliyat doirasidir. Shuning uchun oliy ma‘lumotli mutaxassislarni tayyorlash tizimi, ularning o‘ta

iqtidorlilariga zamonaviy informatsiya oqimini o'zlashtirishga, ilmiy tekshirish faoliyati individual va mustaqil ishlash ko'nikmalarini rivojlantirishga ilmiy-texnikaviy informatsiya va o'quv ilmiy adabiyot bilan ijodiy ishlay olishga imkoniyat berishi lozim.

Ikkinchidan, hozirgi zamon fanlarining rivoji ikki, uch va undan ortiq fanlarni ulanishlarida, yangi turdagi fanlar paydo bo'lishi bilan ham ta'minlanadi. Masalan: geofizika, biogeokimyo, informatika, fizikokimyoviy mexanika va hokazo. Fan daraxti hosil bo'ladi. Ma'lum fanlar ulanishlarida tug'ilgan yangi fan – bu yangi yo'nalishlar, muammolar, mavzular va ilmiy masalalar demakdir. Bu masalalarni oliy maktabning iste'dodli bitiruvchilari hal etishi lozim. Shuning uchun kadrlar tayyorlashni zamonaviy tizimi, ularda o'ziga xos va fikrlash qobiliyatini o'stirishi, o'z ustida doimiy ravishda chidam va matonat bilan ishlash ko'nikmalarini rivojlantirishi lozim.

Uchinchidan, ilm-fanning rivoji, ilmiy texnikaviy informatsiyani uzatish va qayta ishlash tezligini oshishiga olib keladi, buning asosida esa hisoblash texnikasi yotadi. Ta'limni individuallashtirilmasdan, zamonaviy informatsion tizimlardan foydalanishni ko'z oldiga keltirish mumkin emas. Shuning uchun oliy maktab oldiga Kadrlar tayyorlash Milliy dasturida ko'rsatilganidek, «O'qishni, mustaqil bilim olishni individuallashtirish hamda masofali ta'lim tizimi texnologiyasi va vositalarini ishlab chiqish va o'zlashtirish» vazifasi qo'yilgan.

To'rtinchidan, ilmiy texnika taraqqiyotining xususiyati muxandislik yechimlar turini keskin oshishi, materiallarning tezda almashinuvi, texnologik jarayonlar, mashinalar konstruktsiyasi, boshqarish tizimlarining avtomatlashtirish darajasining oshishi, ilmiy yutuqlar natijasini ishlab chiqarishga tatbiq etish muddatlarini kamayishi hisoblanadi.

Beshinchidan, oliy maktabda jadallashayotgan ilmiy texnika taraqqiyotining ortib boradigan talablariga to'la javob beradigan mutaxassislarni tayyorlash uchun o'qitishni jadallashtirish, inson organizmini butun imkoniyatini, uning ongini o'qitishda ishga solish zarur. Yangi simvolli ko'rsatuvli o'qitishni jadallashtirish zarur. Bu esa o'quv jarayonida informatsiya berilayotganida, o'quv materialini strukturalash va tizimga solish, o'qitishni kompyuterlash o'quv televideniyaasidan foydalanish taqozo etadi.

Oltinchidan, har qaysi odam tug'ilgandan boshlab alohida individuum hisoblanadi, ya'ni har kimning o'ziga xos aqliy kurtaklari, ta'lim olishga qobiliyati bo'ladi. Bundan kelib chiqqan holda, zamonaviy o'qitish tizimining vazifasi insonning individual qobiliyatlarini rivojlantirishga qaratilmog'i lozim. Oliy maktab oldida turgan masalalarni muvaffaqiyatli hal etishga yordam beradigan, zamonaviy talablarga ko'proq moslashgan kadrlar tayyorlashining modul tizimidir. «Kadrlar tayyorlash Milliy dasturi»da bunga alohida e'tibor qaratilgan, unda ta'kidlanganidek, «Yangi pedagogik va axborot texnologiyalari, tayyorgarlikning modul tizimidan foydalangan holda talabalarni o'qitishni jadallashtirish» lozim.

«Modulli o'qitish» termini xalqaro tushuncha - modul bilan bog'liq bo'lib, uning bitta ma'nosi faoliyat ko'rsata oladigan o'zaro chambarchas bog'liq elementlardan iborat bo'lgan tugunni bildiradi.

Bu ma'noda u modulli o'qitishning asosiy vositasi sifatida, tugallangan axborot bloki sifatida tushuniladi. Modulli o'qitish-o'qitishning istiqbolli tizimlaridan biri hisoblanadi, chunki odam bosh miyasining o'zlashtirish tizimga eng yaxshi moslashgandir. Modulli o'qitish asosan inson bosh miyasi to'qimalarining modulli tashkil etilganligiga tayanadi.

O'qitishning modul tizimi haqida rasmiy ravishda birinchi marta, 1972-yil, YUNESKOning Tokiodagi Butunjahon Konferentsiyasida so'z yuritilgan edi. Modulli o'qitish texnologiyasi funktsional tizimlar, fikrlashning neyrofiziologiyasi, pedagogika va psixologiyalarning umumiy nazariyasidan kelib chiqadi.

Bu sohalaridagi izlanishlarga ko'ra, to'qimasi modulli tashkil topgan inson miyasi, axborotni kvant ko'rinishda (boshqacha aytganda, ma'lum hissalar ko'rinishida) eng yaxshi jihatdan qabul qiladi.

Modulli o'qitish, kasbiy ta'limning quyidagi zamonaviy masalalarini har tomonlama yechish imkoniyatlarini yaratadi:

- modul - faoliyatlik asosida o'qitish mazmunini optimallashtirish va tizimlash dasturlarini o'zgaruvchanligi, moslashuvchanligini ta'minlaydi;
- o'qitishni individuallashtirish;
- amaliy faoliyatga o'rgatish va kuzatiladigan xarakterlarni baholash darajasida o'qitish samaradorligini nazorat qilish;
- kasbiy motivatsiya (qiziqtirish) asosida, o'qitish jarayonini faollashtirish, mustaqillik va o'qitish imkoniyatlarini to'la ro'yogga chiqarish.

Modulli o'qitishning hozirgi zamon nazariyasi va amaliyotida ikki xil yondashuvni ajratib ko'rsatish mumkin: fan bo'yicha faoliyat yondashuvi va tizimli faoliyat yondashuvi. Bu yondashuvlar doirasida modul asosida mutaxassislar tayyorlashning bir qator konsepsiyalari ishlab chiqilgan. Barcha konsepsiyalar zahirida faoliyat yondashuvi yotadi va bu nuqtayi nazardan, o'qitish jarayoni to'laligicha yoki muayyan fan

doirasida, modulli ta'lim dasturi mazmuniga muvofiq kasbiy faoliyat elementlarini o'quvchi tomonidan ketma-ket o'zlashtirishga yo'naltirilgan bo'ladi. Turli konsepsiyalar doirasida, modulli ta'lim dasturlari, turli xil tarkib va tarkibiy tuzilmalardan iborat bo'ladi, turli shakldagi hujjatlarda taqdim etiladi, ammo ularning barchasi quyidagi uchta asosiy tarkibiy qismni majburiy ravishda o'z ichiga oladi:

- maqsadli mazmuniy dastur;
- turli ko'rinishlarga taqdim etilgan axborotlar banki
- o'quvchilar uchun uslubiy ko'rsatmalar.

Shunday qilib, modulli o'qitish o'quv jarayonini tashkil etish shakli bo'lib, unda o'qitish o'quv materialining mantiqan tugallangan birliklari modullarni bosqichlar va qadamlar bo'yicha o'zlashtirishni anglatadi.

Modul amaliy va laboratoriya mashg'ulotlari ma'ruzalar bilan birga tuzilishi, ularni ma'ruzalar mazmunini o'rganiladigan yangi material bilan to'ldirilishi kerak.

O'qitishning modul tizimi mazmunidan uning quyidagi afzalliklari aniqlandi:

- fanlar va modullar bo'yicha o'qitish uzluksizligining ta'minlanishi;
- modullararo metodik jihatdan asoslangan muvofiqlik o'rnatilishi;
- fanning modulli tuzilishi tarkibining moslashuvchanligi;
- talabalarning qobiliyatiga ko'ra tabaqalanishi (dastlabki modullardan so'ng, o'qituvchi ayrim talabalarga fanni individuallashtirishni tavsiya etishi mumkin);
- axborotni «siqib» berish natijasida o'qitishni jadallashtirish, auditoriya soatlaridan samarali foydalanish va o'quv vaqti tarkibini, ma'ruzaviy, amaliy (tajribaviy) mashg'ulotlar, individual hamda mustaqil ishlar uchun ajratilgan soatlarni optimallashtirish.

Buning natijasida, talaba yetarli bilim va ko'nikmalarga ega bo'ladi.

Modul o'qitishning hozirgi zamon nazariyasi va amaliyotida ikki xil yondashuvni ajratib ko'rsatish mumkin: faoliyat yondashuv va tizimli faoliyat yondashuvi. Modul asosida o'qitishda o'quv maqsadlarini qo'yish uslubining o'ziga xos xususiyatga egaligi shundan iboratki, o'quv maqsadlari o'quvchilar faoliyatida ifodalanadigan va aniq ko'rinadigan hamda o'lchanadigan natijalar orqali belgilanadi. O'quv maqsadlarini o'lchash, aniqlash orqali o'qitishni qayta takrorlash imkoniga ega bo'lish uchun har bir maqsadga erishish mezonini bo'lishi kerak, ya'ni ta'lim maqsadi shunday qo'yilishi kerakki, unga erishganlik haqida aniq xulosa chiqarish mumkin bo'lsin.

Foydalanilgan adabiyotlar:

1. Avliyoqulov N.X. Kasbiy fanlarni modulli o'qitish texnologiyasi. – T.: Yangi asr avlodi, 2004. – 106 b.
2. Ziyomhammadov B., Abdullaeva Sh. Ilg'or pedagogik texnologiyalar. – T.: Abu Ali ibn Sino, 2001. – 80 b.
3. Sayidaxmedov N.S. Yangi pedagogik texnologiyalar. – T.: Moliya, 2003. – 168 b.

FOROBIYNING PEDAGOGIK-PSIXOLOGIK QARASHLARI

Raxmatova N

Qashqadaryo VITXQTMOHM katta o'qituvchisi

Annotatsiya. Ushbu maqolada jahon madaniyatiga katta hissa qo'shgan Markaziy Osiyolik mashhur faylasuf, qomusiy olim, Abu Nasr Muhammad ibn Muhammad ibn Uzlug' Tarxonning hayoti va ijodidagi ulkan muvaffaqiyatlari haqidagi fikr va mulohazalar bayon qilingan.

Kalit so'zlar: dunyoqarash, ilm, tarbiya.

Аннотация. В этой статье рассказывается о жизни и творчестве Абу Насра Мухаммеда ибн Мухаммеда ибн Узлуг' Тархана, известного среднеазиатского философа и энциклопедиста, который внес значительный вклад в мировую культуру.

Ключевые слова: мировоззрение, наука, образование.

Annotation. This article provides insights into the life and work of Abu Nasr Muhammad ibn Muhammad ibn Uzlug' Tarhan, a famous Central Asian philosopher and encyclopedic scholar who made significant contributions to world culture.

Keywords: worldview, science, education.

Forobiy uning taxallusi bolib, to'liq nomi Abu Nasr Muhammad ibn Muhammad ibn Uzlug' Tarxon – jahon madaniyatiga katta hissa qo'shgan Markaziy Osiyolik mashhur faylasuf, qomusiy olim. O'rta asrning bir qancha ilmiy yutuqlari, umuman, Yaqin va O'rta Sharq mamlakatlarida taraqqiyparvar ijtimoiy-falsafiy tafakkur rivoji uning nomi bilan bog'liq. Forobiy o'z zamonasi ilmlarining barcha sohasini mukammal

bilganligi va bu ilmlar rivojiga katta hissa qo'shganligi, yunon falsafasini sharhlab, dunyoga keng tanitganligi tufayli Sharq mamlakatlarida uning nomi ulug'lanib, "Al-Muallim as-soniy" – "Ikkinchi muallim" (Aristoteldan keyin), "Sharq Arastusi" deb yuritilgan.

Forobiy qadimgi yunon mutafakkirlari – Platon, Aristotel, Evklid, Ptolemey, Porfiriylarning asarlariga sharhlar yozgan. Ayniqsa, Aristotel asarlari ("Metafizika", "Etika", "Ritorika", "Sofistika" va b.)ni betafsil izohlab, qiyin joylarini tushuntirib bera olgan, kamchiliklarini ko'rsatgan, ayni vaqtda bu asarlarning umumiy mazmunini ochib beruvchi maxsus asarlar yaratgan. Forobiy sharhlari O'rta va Yaqin Sharq ilg'or mutafakkirlarining dunyoqarashini shakllantirishda, ularni Aristotel g'oyalari ruhida tarbiyalashda muhim ahamiyatga ega bo'ldi. Abu Ali ibn Sino Forobiy sharhlari ("Metafizika" – "Moba'diy tabiat")ni o'qib, Aristotel asarlarini tushunganligini alohida ta'kidlaydi. Forobiyning sharh yozish faoliyati faqat Sharqning emas, o'rta asr Evro Osiyoni ham yunon ilmi bilan tanishtirishda katta rol o'ynadi. Bu faoliyat uning ilmiy faoliyati taraqqiyotining birinchi bosqichini tashkil etadi. Bu bosqich Forobiya o'ziga xos maktab xizmatini o'tagan va yangi mavzularda tadqiqotlar olib borish uchun zamin hozirlagan.

Forobiyning ilmiy merosi, umuman, o'rta asr Sharqining madaniy-ma'naviy hayotidan, tabiiy-ilmiy, ijtimoiy-siyosiy masalalaridan juda boy ma'lumot beradi. Mutafakkir o'z asarlarini o'sha davrda Sharq mamlakatlarida ilmiy-adabiy til hisoblangan arab tilida yozadi. Forobiy, shuningdek, arab va fors tillarida falsafiy mazmundagi she'rlar ham yozgan.

Forobiy asarlari XII–XIII asrlardayoq lotin, qadimiy yahudiy, fors tillariga, keyinchalik boshqa tillarga tarjima qilinib, dunyoga keng tarqalgan. So'nggi asrlarda ko'chirilgan nusxalari ko'p mamlakatlarning kutubxona va muassasalarida saqlanadi. Toshkentda Beruniy nomidagi Sharqshunoslik institutida qadimgi Sharq faylasuflari asarlaridan jami 107 risolani, jumladan, Forobiyning 16 risolasini (arabcha) o'z ichiga olgan "Hakimlar risolalari to'plami" ("Majmuat rasoiil al-hukamo", Qo'lyozmalar fondi, 2385-in.) bor. Bu noyob qo'lyozma Forobiy asarlarini o'rganishda muhim ahamiyatga ega. To'plamdagi Forobiy risolalari 1975-yili qisman o'zbek tiliga tarjima qilinib, nashr etildi.

Forobiyning tabiiy-ilmiy fanlar haqidagi qarashlari "Ilmlarning kelib chiqishi va tasnifi" asarida batafsil yoritilgan. Kitobda o'rta asrda ma'lum bo'lgan 30 dan ortiq fanning ta'riflari, ahamiyati ko'rsatib beriladi. Barcha fanlar 5 guruhga ajratiladi: 1) til haqidagi ilm (7 bo'lim – grammatika, orfografiya, she'riyat); 2) mantiq va uning bo'laklari; 3) matematika (arifmetika, geometriya, optika, astronomiya, musiqa, og'irliklar haqidagi ilm, mexanika); 4) tabiatshunoslik va metafizika (8 bo'lim – bashorat qilish, tibbiyot, alkimyo); 5) shahar haqidagi fanlar – siyosiy ilm, fiqh, kalom (etika, pedagogika). Fanlarning bu tasnifi o'z davrida ilmiy bilimlarni ma'lum tizimga solishning mukammal shakli bo'lib, bilimlarning keyingi rivoji uchun katta ahamiyatga ega bo'ldi. Shu narsa diqqatga sazovorki, Forobiy tabiiy va ijtimoiy fanlarni vazifasidan kelib chiqib to'g'ri farqlagan. Uning talqinicha, matematika, tabiatshunoslik, metafizika fanlari inson aqlini bilimlar bilan boyitish uchun xizmat qilsa, grammatika, mantiq, she'riyat kabi ilmlar fanlardan to'g'ri foydalanishni, bilimlarni boshqalarga to'g'ri tushuntirish, ya'ni aqliy tarbiya uchun xizmat qilgan. Siyosat, axloq, ta'lim-tarbiyaga oid bilimlar esa kishilarning jamoalarga birlashuvini, ijtimoiy hayotga tegishli qoidalarni o'rgatadi.

Forobiy insonning amaliy faoliyati uchun tabiiy fanlarning ahamiyatini yaxshi tushunadi. Bunday fanlarni u real narsalar haqidagi ilmlar deb ataydi. U yunon tabiatshunoslari Evklid, Ptolemey, Galen kitoblariga yozgan sharhlarida, o'zining geometriyaga doir kitobida antik dunyo, o'rta asr matematik g'oyalari-ning yirik bilimdoni sifatida maydonga chiqdi, matematikaning bir qancha murakkab kategoriyalari va mavhum tushunchalarini ilmiy nuqtayi nazardan hal etish yo'llarini qidirdi, xususan, son haqidagi ehtimollik nazariyasi to'g'risidagi g'oyalarni boyitdi.

U inson a'zolarini, turli xil kasalliklar sababini, ularning paydo bo'lish sharoitlarini alohida-alohida o'rganishni, organizmning salomatligini tiklash uchun kerakli oziq-ovqatlarga e'tibor berishni qayd etadi. Insonning ruhiy va jismoniy holati tashqi omillar, muhit ta'siriga bog'liqligiga e'tibor beradi. Uning tibbiyot vazifasi, maqsadi haqidagi qarashlari Ibn Sinoning bu haqdagi qarashlariga katta ta'sir ko'rsatdi.

Forobiy dunyoqarashining shakllanishiga asosan Sharqning qadimgi ilg'or madaniyati, an'analari, arab xalifaligiga qarshi xalq harakatlari, o'rta asr tabiiy-ilmiy tafakkur yutuqlari, Yunonistonning falsafiy merosi ta'sir ko'rsatdi. Forobiy, avvalambor, Aristotel ta'limotini tiklash, asoslash va ilg'or tomonlarini so'nggi ilmiy yutuqlar asosida rivojlantirishga harakat qilib, Sharq aristotelizm oqimini vujudga keltirdi. Bu oqimning uslubi, muhim masalalari, kategoriyalarini ishlab chiqdi.

Foydalanilgan adabiyotlar:

1. Avliyoqulov N.X. Kasbiy fanlarni modulli o'qitish texnologiyasi. – T.: Yangi asr avlodi, 2004. – 106 b.
2. Ziyomhammadov B., Abdullaeva Sh. Ilg'or pedagogik texnologiyalar. – T.: Abu Ali ibn Sino, 2001. – 80 b.
3. Sayidaxmedov N.S. Yangi pedagogik texnologiyalar. – T.: Moliya, 2003. – 168 b.

ЎҚИТУВЧИЛАРНИНГ КАСБИЙ ТАЙЁРГАРЛИК ДАРАЖАСИНИ РИВОЖЛАНТИРИШГА ЙЎНАЛТИРИЛГАН МАСОФАВИЙ ТАЪЛИМНИНГ ПЕДАГОГИК ВА ТАШКИЛИЙ ШАРТ-ШАРОИТЛАРИ

Шодиева М.Ж.

*педагогика фанлари бўйича фалсафа доктори (PhD)
Қашиқадарё ВХТХҚТМОҲМ Мактабгача, бошланғич ва
махсус таълим кафедраси мудири*

Жаббарова З.О.

*Жиззах ВХТХҚТМОҲМ Мактабгача, бошланғич ва махсус
таълим кафедраси катта ўқитувчиси*

Аннотация. Мазкур мақолада ўқитувчиларнинг касбий тайёргарлик даражасини ривожлантиришга йўналтирилган масофавий таълимнинг педагогик ва ташкилий шарт-шароитлари ёритилган. Шунингдек, ўқитувчиларнинг касбий тайёргарлик даражасини ривожлантиришга йўналтирилган масофавий ўқитишни ташкил этиши ва жорий этишига доир бир қатор муаммолар ва уларни бартараф этиши юзасидан тавсиялар ишлаб чиқилган.

Калим сўзлар: ўқитувчиларнинг касбий тайёргарлик даражаси, ўзини ўзи касбий ривожлантириши, масофавий таълим, ўқитувчиларнинг методик тайёргарлиги, мустақил малака ошириши.

Аннотация. В данной статье описываются педагогические и организационные условия дистанционного обучения, направленные на повышение уровня профессиональной подготовки учителей. Также был разработан ряд проблем, связанных с организацией и внедрением дистанционного обучения, направленных на повышение уровня профессиональной подготовки учителей и рекомендации по их решению.

Ключевые слова: уровень профессиональной подготовки учителей, самопрофессиональное развитие, дистанционное обучение, методическая подготовка учителей, самостоятельное профессиональное развитие.

Annotation. This article describes the pedagogical and organizational conditions of distance learning aimed at improving the level of professional training of teachers. A number of problems have also been developed related to the organization and implementation of distance learning, aimed at improving the level of teacher training and recommendations for solving them.

Keywords: level of professional training of teachers, self-professional development, distance learning, methodological training of teachers, independent

Ҳозир глобаллашув шароитида замонавий таълимни ташкил этишнинг муҳим талабларидан бири ортикча руҳий ва жисмоний куч сарфламадан, қисқа вақт ичида юқори натижага эришишдир. Таълимнинг натижавийлиги ўқитувчининг касбий тайёргарлик даражасига ва ўзини ўзи касбий ривожлантиришига боғлиқдир. Тажрибалардан маълумки, ўқитувчиларнинг касбий ривожланишида унинг ўзи томонидан мустақил равишда эгалланган маълумотлар муҳим аҳамият касб этади. Мустақил равишда эгалланган маълумотлар мустақил таълим жараёнида, яъни янгиликлар ёки зарурий тушунчалар унга бирор бир шахс томонидан анъанавий равишда ўргатилмаганда, рефлексив фаолият жараёнида шаклланиб, ривожланиб боради. Зеро, таълим тизимидаги ислохотларнинг ҳозирги босқичидаги асосий вазифалардан бири ҳам малака ошириш тизимида педагог ходимларни кўпроқ мустақил малака оширишга ундаш, унинг методик тизимини яратишдан иборатдир. Бунда замонавий масофавий таълим орқали мустақил малака оширишнинг имконияти юқоридир.

Масофавий таълим юзасидан олиб борилган илмий тадқиқот ишларида, масофавий ўқитишни ўқитувчи билан таълим олувчилар орасидаги муносабатлар масофадан туриб амалга ошириладиган ва ўқув жараёнига хос бўлган интернет технологияларининг специфик воситалари ёки интерфаолликни кўзда тутадиган бошқа воситалар билан амалга ошириладиган барча компонентлар (мақсад, мазмун, метод, шакл, воситалари)ни акс эттирадиган таълим шакли сифатида қаралган [1, 2, 3, 4].

Шунингдек, масофавий малака оширишда ўқитиш воситалари сифатида мутахассислар томонидан ўқув-методик мажмуа (ўқув дастури, ўқув қўлланма, тавсиялар, адабиётлар рўйхати, глоссарий, назорат саволлари, ўзлаштиришни назорат қилиш воситаларининг қоғоз нусхалари ва электрон шакли); тармоқдаги ўқув-методик қўлланмалар, ўқув-методик мажмуалар; компьютерли ўқитиш дастурлари, мультимедиали иловалар; аудио ва видео ўқув-ахборот материаллари; масофавий лаборатория машғулоти; масофавий таълим шароитида жойлаштирилган тренажёрлар; масофавий таълим шароитида жойлаштирилган маълумотлар базаси; масофавий таълим шароитида жойлаштирилган электрон кутубхона; виртуал моделлаштирилган муҳит; назоратни амалга оширувчи дастурлар эътироф этилган.

Мутахассисларнинг таъкидича, масофадан ўқитишдаги виртуал шаклнинг кенгайиши – таълим тизими таракқиётининг табиий босқичи анъанавий ўқитишдан компьютер ўргатувчи дастурларга, одатдаги кутубхоналардан электрон кутубхоналарга, кичик ўқув гуруҳлардан исталган микёсдаги виртуал аудиторияларга ўтиш таъминланади [3].

Ёки баъзи тадқиқотларда илгари сурилганидек, мутахассис уйда туриб, ўз малакасини оширади, бошқа таҳсил олувчилар билан коммуникация технологиялари орқали боғланиб туради; таълим олувчиларнинг турли гуруҳлар билан ишлаш имкони яратилади; таълим олувчилар ўзларига маъқул бўлган ўқиш тартибини ва жадвалини амалга ошириш имкониятига эга бўладилар; таълим олувчиларнинг доираси доимо кенгайиб боришига имкон туғилади; илмий ва педагогик фаолиятни бирга олиб бориш имконияти яратилади [1].

Юқоридагилардан кўриш мумкинки, ўқитувчиларнинг касбий тайёргарлик даражасини ривожлантиришга йўналтирилган масофавий ўқитишни ташкил этиш ва жорий этишда куйидаги бир қатор муаммолар ўз ечимини топиши кўзланган натижани беради:

1. Масофавий ўқитишда ўзига хос метод, усул, воситалар ва шакллар комплексидан фойдаланилганлиги билан ажралиб туради. Масофавий малака оширишга жалб этиладиган ўқитувчилар АКТни таълимда зарур даражада қўллашни билиши ва электрон дарслик, электрон ўқув қўлланма ҳамда интернет тармоғидан фойдалана олишни билиши лозим бўлади.

2. Масофавий ўқитиш тизими тьютори фақатгина АКТ ва ўз фанининг мутахассиси бўлиб қолмасдан, масофавий курсларини ташкил этиш технологиясини ҳам билиши шарт.

3. Ўқитувчиларининг масофавий малакасини ошириш курси ўқув дастурлари, ўқув материалларини хорижий тажрибалар ва педагог кадрлар малакасини ошириш мазмуни ва сифатига қўйилган давлат талаблари асосида ишлаб чиқиш ҳамда ўқитишнинг илғор шакллари, методлари, воситалари ва технологияларидан фойдаланиш лозим.

4. Педагог кадрлар малакасини ошириш тизимида масофавий ўқитишдан фойдаланиш ўз хусусиятига эга, бунда педагог кадрларнинг шахсий, касбий билимга эгалигидан ташқари, бу ўқув шаклидан ўз педагогик амалиётида фойдаланишга тайёр бўлиши керак.

5. Ўқитувчиларининг масофавий малакасини оширишда ўқув жараёнини амалга оширишнинг аниқ моделини ишлаб чиқиш лозим. Мазкур модел ўқитишнинг ўзига хос хусусиятларини, малака ошириш тизимида ўқитувчилар малакасини ошириш мазмуни ва сифатига қўйилган талаблар бажарилишини таъминлашга қаратилган бўлиши лозим.

6. Масофавий ўқитишда ўқитувчиларнинг юкламаларини назарда тутадиган педагогик муассасаларда қўшимча меъёрий ҳужжатларнинг бўлиши (ўқув курсини ишлаб чиқиш, ўқув вазифаларини кўриб чиқиш, маслаҳатлар бериш ва бошқа) талаб этилади. Мазкур ҳужжатларнинг мавжуд бўлиши масофавий ўқитиш самарадорлигининг ижобий бўлишига таъсир қилади.

Бизнинг фикримизча, масофавий малака оширишни жорий этишда учрайдиган юқоридаги каби муаммолар ўзининг ижобий ечимини топгандагина умумтаълим мактаб ўқитувчилари масофавий малакасини ошириш самарали кечиши мумкин.

Фойдаланилган адабиётлар:

1. Абдуқодиров А.А, Пардаев А.Х. Масофали ўқитиш назарияси ва амалиёти. – Т.: Фан, 2009. –145 б.
2. Аскарлов А.Д. Халқ таълими ходимлари малакасини масофадан ошириш тизимини такомиллаштириш. Педагогика фанлари бўйича фалсафа доктори дисс. – Т.: 2017. -250 б.
3. Бегимқулов У.Ш. Педагогик таълим жараёнларини ахборотлаштиришни ташкил этиш ва бошқариш назарияси ва амалиёти. Пед. фан. док. ... дисс. – Т.: ТДПУ, 2007. – 305 б.
4. Ибраймов А.Е. Умумтаълим мактаби физика ўқитувчилари масофавий малака оширишларининг илмий-методик асосларини такомиллаштириш. Пед.фан. фалс. док. ...дисс. – Т.:2017. -163 б.

ТИНГЛОВЧИЛАРНИ САВОЛ-ЖАВОБ ЎЙИНЛАРИНИ ЎТКАЗИШГА ТАЙЁРЛАШДА ИННОВАЦИОН ЁНДАШУВ

Шухрат Ҳамроев

Қашқадарё вилояти ХТХҚТМОҲМ доценти

Азиза Ҳамроева

Қашқадарё вилояти Миришкор тумани 2-мактаб ўқитувчиси

Аннотация. Тезисда тингловчиларни савол-жавоб ўйинларини (викториналар) ўтказишга тайёрлашда инновацион ёндашувга таяниш масаласи ёритиб берилган.

Калит сўзлар: инновация, савол-жавоб ўйинлари, ёндашув.

Аннотация. В тезисе освещены вопросы инновационных подходов проведения игр вопросно-ответной бесед, викторины для слушателей в курсах повышения.

Ключевые слова: инновация, игровые викторины, подход.

Annotation. This thesis deals with problems of reparation of organizing questionnaires on the base of innovational approaches.

Key words: innovation, questionnaire games, approach.

Мактабларда синфдан ташқари ишларнинг муҳим шаклларида бири қизиқарли савол-жавоб ўйинлари (викториналар) ўтказиш ҳисобланади. Кўзда тутилган мақсад ва вазифалардан келиб чиқиб қизиқарли савол-жавоб ўйинларини турли шаклларда ўтказиш мумкин.

– маълум бир фан бўйича (ўқиш, математика, атрофимиздаги олам);

– байрамлар, мактаб ҳаётидаги муҳим саналар ҳақида (“Наврўз – улуғ байрам”, “М.Очилов-атокли педагог”);

– синфдан ташқари ўқилган асарлар бўйича (“Абдулла Авлонийнинг “Туркий гулистон ёхуд ахлоқ” дарслигида ахлоқ-одоб тўғрисида”, “Шарқ мутафаккирлари ахлоқ-одоб тўғрисида”);

– ўқиш дарсларида ўтилган мавзулар бўйича (“Эртақлар – яхшиликка этаклар”);

– жамият ҳаётидаги ўзгаришлар ҳақида («И.Каримов – Ўзбекистоннинг биринчи Президенти», «Ш. Мирзиёев-Мустақил давлатимиз раҳбари») ва бошқалар.

Одатда қизиқарли савол-жавоб ўйинлари параллел, баъзи ҳолларда эса, мактаблар ўртасида ўтказилади. Ўтказган бир қатор қизиқарли савол-жавоб ўйинларимиз натижалари шунини кўрсатдики, қуйидагиларга алоҳида эътибор берилиш лозим:

– қизиқарли савол-жавоб ўйинлари ўтказишдан кўзда тутилган мақсад;

– қизиқарли савол-жавоб ўйинлари ўтказишга тайёргарлик кўриш;

– қизиқарли савол-жавоб ўйинларининг натижалари.

Синфдан ташқари ишларнинг таркибий қисмларидан бири қизиқарли савол-жавоб ойинларини ўтказиш ҳисобланиб, ундан кўзда тутилган мақсад аниқ бўлмоғи лозим. Кўп йиллик кузатишларимиз шунини кўрсатдики, аксарият ҳолларда бу соҳада бир қатор камчиликлар мавжуд:

– мақсад аниқ ифодаланмаслиги;

– ўйиннинг саволлари чала ҳолича, педагогик талабларга жавоб бера олмайдиган қилиб тузилиши;

– яхши тайёргарлик кўрилмай, шошма-шошарлик билан, ҳисобот учун ўтказилиши.

Биз умутаълим мактабларининг бошланғич синфларида бир неча маротаба викториналар ўтказдик. Бундан кўзда тутилган мақсад қуйидагилардан иборат:

– ўқувчиларга Шарқ мутафаккирларининг ахлоқ-одобга доир ҳикоя ва шеърларини ўргатиш;

– синфдан ташқари ўқиш дарсларида Шарқ мутафаккирларининг ҳаёти, фаолияти ва ахлоқ-одобга доир асарларидан олган билимларини савол-жавоб ўйинларга тайёрланиш ва ўтказиш орқали мустаҳкамлаш, унинг натижаларини таҳлил қилиш;

– Шарқ мутафаккирларининг ҳаёти, фаолияти ҳамда ахлоқ-одобга доир бошланғич синф ўқувчиларининг билимларини викторинага тайёрланиш ҳамда ўтказиш орқали мустаҳкамлаш.

Бошланғич синфларда қизиқарли савол-жавоб ўйинини ўтказиш учун тайёрланиш даврида қуйидагиларга алоҳида эътибор берилди:

– қизиқарли савол-жавоб ўйини мавзусини танлаш, материаллар тўплаш;

– қизиқарли савол-жавоб ўйини дастурини, саволларини пухта ўйлаб тузиш;

– ўйинни тайёрлаш, уни ўтказиш ҳайъатини тузиш;

– бошланғич синф ўқувчиларига қизиқарли савол-жавоб ўйини ҳақида тушунча бериш;

– мавзуга доир китоблар кўргазмасини ташкил этиш;

– ўйин бўладиган жойни жиҳозлаш;

– ўйинга ота-оналар кўмитасидан, шунингдек, ҳомий ташкилотлардан вакилларни ва албатта суратчини таклиф қилиш.

Қизиқарли савол-жавоб ўйинлари ўтказишдан кўзда тутилган мақсад ва вазифалардан, тўпланган материаллардан келиб чиқиб, ўйиннинг дастури тузилади. Дастур кириш, асосий қисм, бадиий қисм ва якуний қисмлардан иборат бўлади.

Кириш қисмида ўйиндан кўзда тутилган мақсад, тадбир шартлари айтилади. Ҳакамлар ҳайъати тузилади, уларнинг вазифалари кўрсатиб берилади. Шу билан бирга ўйинда қатнашувчи жамоаларнинг ўзаро табриклари, ҳакамлар ҳайъати ва муносабатлари, миннатдорчиликлари намоён қилинади.

Асосий қисмда ўйиндан кўзда тутилган мақсад тўла амалга оширилади. Ўйин учун тузилган саволларга жавоблар берилади ва бу берилган жавоблар ҳакамлар ҳайъати томонидан баҳоланади ҳамда қўйилган баҳога ҳар бир шартдан кейин шарҳ бериб ўтилади.

Бадий қисм ўйинни жонли ўтишида муҳимдир. Тадбирнинг бу қисмида халқ оғзаки ижоди намуналари: мақоллар, топишмоқлар, тез айтишлар, миллий ўйинлардан, шунингдек, фольклор-этнографик кўшиқлардан, ўтмиш ва ҳозирги шоирларнинг шеърларидан, дилбар кўшиқлардан фойдаланилади.

Яқуний қисмда ўйинга таклиф қилинган ота-оналар, мактабни оталиққа олган хомий ташкилот вакилларига сўз берилади. Улар қизиқарли савол-жавоб ўйинидан олган таассуротлари билан ўртоқлашадилар. Ютуқ ва камчиликларни кўрсатиб берадилар. Ҳакамлар ҳайъати раиси балларни, ғолиб жамоани эълон қилади ва қимматли совғаларни топширади. Мактаб директори ўйинга яқун ясайди.

Хуллас, барча мактабларда синфдан ташқари тарбиявий тадбирлар ўтказилади. Бунда қуйидаги натижалар айниқса ўз аксини топади:

– Шарқ мутафаккирларининг ахлоқ-одобга доир ҳикояларидан фойдаланганимизда ватан-парварлик, очик юзлилик, саховат, ўзаро хурмат каби фазилатлар ҳақида ўқувчиларнинг билимлари, тушунчалари кенгайди. Шунингдек, улар бахиллик, очкўзлик каби хислатларнинг салбий натижаларга олиб келишини ўрганадилар. Ўқувчилар яхши ва ёмон ҳулқларни бир-биридан ажрата оладилар. Ахлоқий ҳикоялардаги каби бир қатор ижобий ахлоқий хатти-ҳаракат қилишлари кузатилади;

– тадбирларга тайёргарлик даврида бошланғич синф ўқувчилари бир қатор ҳикояларни ҳамда Шарқ мутафаккирларининг ҳаёти, фаолияти тўғрисидаги материаллар билан танишадилар. Бу ўз навбатида ўқувчиларнинг тарбиясида ижобий натижаларини бера бошлайди.

Фойдаланилган адабиётлар:

1. Ўзбекистон Республикаси Президентининг 2017 йил 7 февралдаги “Ўзбекистон Республикасини янада ривожлантириш бўйича Ҳаракатлар стратегияси тўғрисида”ги 4947-сон фармони.

2. Ўзбекистон Республикаси Президентининг 2019 йил 29 апрелдаги “Ўзбекистон Республикаси Халқ таълими тизимини 2030 йилгача ривожлантириш концепциясини тасдиқлаш тўғрисида”ги ПФ-5712-сон Фармони.

3. Ишмухаммедов Р., Юлдашев М. Таълим ва тарбияда инновацион педагогик технологиялар. – Т.: Нихол, 2014. – 279 б.

4. Муслимов Н.А., Усмонбоева М.Х., Сайфулов Д.М., Тўраев А.Б. Инновацион таълим технологиялари. – Т.: Сано стандарт нашриёти, 2015. – 150 б.

XALQ TA'LIMI TIZIMIDA IJTIMOY FANLARNI O'QITISHDA O'QUVCHILARNING KASBIY KO'NIKMLARINI INTEGRATSIYALASHTIRISH

*Tojiyeva Iroda Sadatovna
Qashqadaryo VXTXQTMOHM o'qituvchisi
Rajabova Feruza Normuradovna
Qarshi shaxar 31-umumiy o'rta ta'lim
maktabi o'qituvchisi*

Annotatsiya. Maqolada umumta'lim maktablarida ijtimoiy fanlarni o'qitishda o'quvchilarning kasbiy tayyorgarligini oshirish va mustahkamlashga qo'shadigan hissalarini to'g'risida yo'nalishlar ko'rsatilgan.

Tayanch so'z: ijtimoiy, kasb, ta'lim, tarbiya, hunar, kasbiy, o'quvchi.

Аннотация. В данной статье посвящена вкладу учащихся в развитие и укрепление профессиональной подготовки преподавателей общественных наук в общеобразовательных школах.

Ключевые слова: занятия, образования, исследования, инновация, интерактив, рефлексия, энерджайзер.

Annotation. The article provides directions on the contribution of students to the development and strengthening of professional training in the teaching of social sciences in secondary schools.

Keywords: Social, profession, education, upbringing, profession, professional, pupil.

Mamlakatimizda barkamol avlodni shakllantirish, yoshlarni ma'naviy-axloqiy va jismonan sog'lom etib tarbiyalash, ularni olib borilayotgan islohotlarning faol ishtirokchisiga aylantirishga qaratilgan chora-tadbirlar izchil amalga oshirilmoqda¹.

¹Ўзбекистон Республикаси Президентининг “Yoshlarni ma'naviy-axloqiy va jismoniy barkamol etib tarbiyalash, ularga ta'lim-tarbiya berish tizimini sifat jihatidan yangi bosqichga ko'tarish chora-tadbirlari to'g'risida” 2018-yil 14-avgustdagi PQ-3907-son qarori

Shu munosabat bilan umumta'lim maktablarida ijtimoiy fanlarni o'qitishda o'quvchilarning kasbiy tayyorgarligini oshirish va mustahkamlashga qo'shadigan hissalarini to'g'risida quyidagi yo'nalishlarni tavsiflar beriladi:

Birinchidan, ijtimoiy fanlarni o'qitishda ta'lim jarayonini xalqimizning kasb-hunarga oid xalq og'zaki ijodidagi o'g'itlari va pand-nasixatlari hamda buyuk ajdodlarimizning purma'no ta'limotlari va fikrlarini doimo o'quvchilar ongiga singdirib borish yo'li bilan amalga oshiriladi. Mavzularni tushuntirishda o'rni kelganda kasb-hunar haqidagi xalq og'zaki ijodi va buyuk allomalarimizning quyidagi fikrlarini keltirib o'tishlari lozim: "Hunar-hunardan zar unar", "Bir yigitga yetmish hunar ham oz", "Yoshlikda o'rgangan hunar, o'zingga o'ljaga qolar" kabi pand – nasihatlar, xuddi shuningdek, Abu Nasr Forobiyning "Har bir kishi kasb-hunarni mukammal bilmog'i, yaxshi tarbiya olmog'i kerak", Muhammad Javxar Zamindorning "Behunar odam emas, mol-uzari bo'lganda ham, bo'lmagay eshon odam anga libos yopganda ham", Abdibek Sheroziyning "Ey o'g'il! Fazlu-hunar orttirishga butun kuching bilan kirish, uni mukammal egallab olishga harakat qil", Abdurahmon Jomiyning "Oltin topmaginu o'rgangil hunar, Hunarning oldida xosdir oltin-zar", Axmad Donishning "Hunarli kishi gapirmaydilar, qarab tur hunarning o'zi gapirar", Nizomiy Ganjaviyning "Hunaringdan bir kun yetarsan baxtga, hunarsizkim yetar tojila-taxtga" singari hikmatli so'zlarni keltirilishi o'quvchilarning kasbga bo'lgan qiziqishlarini va ularning kasbiy sifatlarini egallashga bo'lgan ehtiyojini yana mustahkamlashga xizmat qiladi.

Ikkinchidan, jamiyatda mavjud kasb-hunarlarning turi xilma-xil bo'lib, ularning kishilar hayotida tutgan o'rni va ahamiyati nihoyatda katta. Har bir maktab bitiruvchilari bo'lg'usi kichik mutaxassis sifatida ya'ni, "Tikuvchilik", "Oshpazlik", "Qandolatchilik", "Sartarosh" va "Kosmetolog"² kabi kasblarni egallashlari bilan o'zlarining hayotlarini mazmunli qilish bilan birga jamiyat taraqqiyotiga ham muhim hissa qo'shishlari mumkinligini doimo fan o'qituvchilari ta'lim jarayonida o'quvchilar ongiga singdirib borishlari lozim.

Kasb – hunarning axloqiy normalari va qoidalari hamjamiyatda insonlarning o'zaro munosabatlari va hayotiga ham ta'sir ko'rsatishning muhim omili bo'lgan. Bu masalalar kishilarning eng qadimgi davrlardan hozirga qadar diqqatini o'ziga tortib kelmoqda. Qadimgi yunon mashhur faylasufi Arastu: "Har bir kishi asosan qo'ldan keladigan va o'ziga yarashadigan ishga o'rinishi" zarur degan edi. Ispan yozuvchisi M. Servantesning fikriga ko'ra, har qanday odamga uning qilgan ishlariga qarab baho berish kerak. Taniqli nemis faylasufi Gegelning aytishiga qaraganda, odamning nima qilayotganiga qarab uning kimligini aytib bersa bo'ladi. Rus yozuvchisi D.I.Pisarevning fikricha jamiyatning butun boyligi beistisno o'sha jamiyat mehnati bilan belgilanadi. Yuqorida ta'kidlaganlarning hammasi an'anaviy va zamonaviy kasb-hunarlarning jamiyat hayotdagi ahamiyatini ifodalab ularni o'quvchilar ongiga singdirish ijtimoiy fan o'qituvchilari dars jarayonida muhim ahamiyat berishlari zarur.

Uchinchidan, Respublikamizda umumiy o'rta ta'lim tizimida boshlang'ich kasb-hunar ta'limi joriy etilganligi O'zbekistonda yoshlarning kasb-hunarni egallashlari uchun keng sharoitlar yaratilganligini tushuntirishga alohida e'tibor qaratishlari lozim. Xususan, joriy o'quv yilidan boshlab mutlaqo yangi professional ta'lim tizimi yo'lga qo'yilib, 340 takasb-hunar maktabi, 147 ta kollej va 143ta texnikum tashkil etiladi. Kadrlar malakasini xalqaro mehnat bozori talablariga moslashtirish maqsadida milliy malaka tizimi ishlab chiqiladi. Ushbu tizim 9 mingga yaqin kasblar bo'yicha kadrlar tayyorlash imkonini beradi³.

To'rtinchidan, o'quvchilarning kasblarni egallashda bo'lgan muammolariga ham ahamiyat berilishi lozim. Chunki maktab bitiruvchilarini kasblarga qabul qilishda ularni qiziqishlarini e'tiborga olmaslik kollejlarda ba'zi bir kasblarni tayyorlashda sharoitlarni yetarli emasligi hamda bir qism pedagoglarning bilim darajasi va tajribasi yetarli emasligi kabi holatlar ham salbiy ta'sir ko'rsatadi.

O'quvchilarni kasbga yo'naltirish ularning har biriga alohida-alohida yondoshishni talab etadib unda shaxsning temperamenti, irodasi, diqqati, belgilangan maqsadga erishishda qat'iylik, tashabbuskorlik, uyush-qoqlik, intizomlik. Topshirilgan ishni bajarishga mas'uliyat bilan munosabatda bo'lish kabi fazilatlarini e'tiborga olish zarur.

Xulosa qilib aytganda, yosh avlodni tarbiyalash borasidagi ishlarni yanada takomillashtirishda amalga oshirilayotgan islohatlarda ta'lim-tarbiya sifatini mazmun jihatidan yangi bosqichga ko'tarish ularning kasbga bo'lgan qiziqishlarini va ehtiyojlarini⁴ mustahkamlashga xizmat qiladi.

Foydalanilgan adabiyotlar:

²O'zbekiston Respublikasi Prezidentining O'zbekiston Respublikasi xalq ta'limi tizimini 2030-yilgacha rivojlantirish kontsepsiyasini tasdiqlash to'g'risida PF-57122019- yil 29 apreldagi.

³O'zbekiston Respublikasi Prezidenti Shavkat Mirziyoyevning Oliy Majlisga Murojaatnomasi. 2020-yil 24-yanvar.

1. O‘zbekiston Respublikasi Prezidentining “Yoshlarni ma’naviy-axloqiy va jismoniy barkamol etib tarbiyalash, ularga ta’lim-tarbiya berish tizimini sifat jihatidan yangi bosqichga ko‘tarish chora-tadbirlari to‘g‘risida” 2018-yil 14-avgustdagi PQ-3907-son qarori.

2. O‘zbekiston Respublikasi Prezidentining O‘zbekiston Respublikasi xalq ta’limi tizimini 2030-yilgacha rivojlantirish kontsepsiyasini tasdiqlash to‘g‘risida PF-57122019-yil 29 apreldagi Farmoni.

3. O‘zbekiston Respublikasi Prezidenti Shavkat Mirziyoyevning Oliy Majlisga Murojaatnomasi. 2020-yil 24-yanvar.

ЖАМИЯТ ТАРАҚҚИЁТИНИ ЯНГИ БОСҚИЧГА КЎТАРИШДА ШАХС МАФКУРАВІЙ ТАРБИЯСИНИНГ АҲАМИЯТИ

Тошбекова Моҳира Хасановна

Тошкент ВХТХҚТМОҲМ

*Ижтимоий-иқтисодий фанлар методикаси
кафедраси катта ўқитувчиси*

***Аннотация.** Мазкур мақолада глобаллашув шароитида мафкуравий таҳдидларни олдини олишга қаратилган тизимлар ҳақида фикр юритилган. Мафкуравий таҳдидлар ва маънавий ҳуружларнинг олдини олишда нафақат жамоат ташиқлотлари балки, давлат ташиқлотларининг ўрни ва роли ҳам ёритилган.*

***Калит сўзлар:** глобаллашув, глобаллашув даври, мафкуравий таҳдидлар, маънавий ҳуружлар, мафкуравий полигон, таълим-тарбия, компьютер, интернет, “оммавий маданият”, терроризм, экстримизм, таҳдидларни олдини олиш.*

***Аннотация.** В этой статье вводится понятия и мысли о системах предотвращения догматических угроз при глобализации. Особа уделяется внимание роли не только общественных институтов, но и государственных предприятий в предотвращении догматических угроз идеологических приступов.*

***Ключевые слова.** глобализация, полигон глобализации, догматическая угроза, идеологическая угроза, «общественная культура», терроризм, экстремизм, предотвращать угрозу.*

***Annotation.** Concepts regarding the system of the prevention of dogmatic threats under globalization are highly remarked on in this article. The greatest attention is also given to the role of not only public institutions but also state enterprises in the prevention of dogmatic threats and ideological attacks.*

***Key words.** globalization, threat, dogmatic threat, public culture, terrorism, extremism, to prevent a threat.*

Барчамизга маълумки, ҳар бир суверен давлат ўзининг бетакрор тарихи ва маданиятига эгадир. Бу тарих, бу маданиятнинг ҳақиқий ижодкори, яратувчиси эса ҳақли равишда шу мамлакат халқи ҳисобланади. Ўзбекистонимизнинг кўп асрлик тарихи ва кейинги 28 йиллик ривожланиш даври, ўз давлат мустақиллиги ва суверенитетини мустаҳкамлашга қаратилган тараққиёти бу ҳақиқатни яна бир бор яққол тасдиқлаб берди. Ана шу бунёдкорлик жараёнининг қудратли ва ҳал қилувчи кучи, ҳеч шубҳасиз, кўпмиллатли халқимиздир.

Ўзбекистон Республикаси Президенти Ш.Мирзиёев Ўзбекистонда Ислом Каримов даврида бошланган ислохотларни қатъий давом эттиришга киришди. Бугун замоннинг ўзи барчамизнинг олдимизга янги ва ғоят масъулиятли вазифаларни ҳал этишни талаб қилаётганига эътиборни қаратди. Асосий вазифалар сифатида мафкуравий жараёнларга алоҳида тўхталиб ўтиб, таъкидлади:

Жамиятимизда ҳукм сураётган ўзаро дўстлик ва ҳамжиҳатликни янада ривожлантириш, қайси миллат, дин ва эътиқодга мансублигидан қатъи назар, барча фуқаролар учун тенг ҳуқуқларни таъминлаш эътибор марказида бўлади. Уларнинг ўртасига нифоқ соладиган экстремистик ва радикал ғояларни тарқатишга Ўзбекистонда мутлақо йўл қўйилмайди. Жамият модернизацияси ҳар бир давр учун ўзига хос ва мос замонавий тафаккурга эга бўлган инсонларни тарбиялаб, янгича дунёқараш асосида жамият ривожига туртки берувчи шахсларни вояга етказиб беради. Бу жараёнда аҳоли турмуш даражасини юқори bosqichga олиб чиқувчи фалсафий дунёқараш тизимида барчани маълум мақсад атрофида бирлаштирувчи миллий ғоянинг роли кучли бўлиб, миллат тақдири, Ватан равнақи, юрт фаровонлиги йўлида ўзгача кийфа касб этувчи давлатлар шаклланиб боради. Уларнинг ҳаракатлантирувчи кучи сифатида шахс ва давлат ўртасидаги ижтимоий муносабатлар тизими асосий рол ўйнаши лозим.

Ўзбекистонда барпо этилаётган фуқаролик жамиятида шахс манфаатларини устун қўйиш, давлатнинг ислохотлар жараёнидаги фаолиятини инсон манфаатлари йўлида тобора мустаҳкамлаб бориш долзарб ҳисобланади. Ижтимоий тараққиёт қонунларига, кўра «**Шахснинг ғоя ва мафкура ҳамда маданияти жамиятда ҳал қилувчи аҳамиятга эга**» [3:250]. Мана шу фаолиятда жамиятнинг

юксак маънавиятли фуқароларга эҳтиёжи кучайиб боради. Бу эса, ўз навбатида жамиятнинг ҳаракатлантирувчи кучига айланаётган инсонларни эзгу мақсадлар сари йўналтириб, ижтимоий ҳаётнинг барча соҳаларда муайян ғоя ёки мафқуранинг кучли шаклланишини талаб этади. Натижада халқнинг турмуш тарзини акс эттирувчи, соғлом фикрли шахс ёхуд ёш авлодни тарбияловчи муайян қарашлар ва фикрлар йиғиндисидан иборат мафқура вужудга келади[1:15-16]. Бу мафқура инсонларни ижтимоий идеаллар негизда юксак марралар сари чорлаб, доимо маънавий-руҳий жараёнларга кучқувват бўлувчи вазифани бажаради. Шу боис, «ҳар қандай инсон, табиийки, мурод-мақсадсиз яшай олмайди. Бинобарин, токи ҳаёт мавжуд экан, мамлакатлар, давлатлар ва уларнинг манфаатлари бор экан, улар ўз тараққиёт йўлини, эртанги кун уфқларини ўзининг миллий ғояси, миллий мафқураси орқали белгилаб олишга интилади».

Бугунги кунда миллий мафқура тушунчасининг мазмун-моҳияти ҳақида хилма-хил фикрлар мавжуд. Миллий мафқуранинг асосий фалсафий илдизларини жаҳон фалсафасидаги умуминсоний қадриятлар, Шарқ фалсафаси ва юртимиздан етишиб чиққан алломаларимизнинг фалсафий қарашлари ташкил қилади [2:6-7].

Миллий мафқура деганда, муайян ҳудудда яшовчи ҳар бир миллатнинг моддий ва маънавий эҳтиёжлари, маслак-муддаолари, мақсадлари, манфаатлари ва орзу-умидларини ёрқин акс эттириб келувчини ғоялар мажмуасини тушуниш керак. Бу кўринишдаги миллий мафқуранинг мазмун-моҳиятини Биринчи Президент Ислоҳ Каримов ўзининг дунёвий ғоялари асосида талқин этар экан, миллий мафқура «... халқнинг, миллатнинг ўтда ёнмайдиган, сувда чўкмайдиган ўлмас эътиқодидир», [3:3-4]-деб таъкидлайди.

Хусусан, ўзбек халқнинг миллий мафқураси ҳам «Авесто» яратилмасдан анча олдин ижтимоий ҳаётда шахслар дунёқарашини ривожлантириб келган. Мана шундай ўзининг миллий мафқурасини асоси Ватанининг озодлиги учун курашган шахс Широқ эди. У халқнинг озодлиги, юрт тинчлиги ва юксак эстетик маданиятини сақлаб қолиш учун ўзини ўлимга маҳкум этганда, у албатта ўзининг миллий мафқурасига таянган эди. Чунки унинг бу мафқураси халқ аъзоларини энг олий эзгу ва бунёдкорликка йўналтирилган ишларга даъват этган ҳамда уларни юксак эстетик маданиятли жамиятнинг, қолаверса, халқнинг фаровон яшаши, бахтли соғлом турмуш кечириши учун ҳар қандай қаҳрамонликлар қилишга чорлаган етук шахс эди.

Спитамен, Темур Малик, Жалололдин Мангуберди каби Ватанимизнинг буюк қаҳрамонлари, Амир Темур ва Мирзо Бобурдек энг йирик давлат арбоблари ва шоирларнинг султони деб ном олган, миллатимизнинг улуғ зоти – Алишер Навоий ҳам ўзларининг кўп қиррали фаолиятида, турли миллат ва элатларга нисбатан олиб борган давлат сиёсати ҳамда асарларида миллий мафқурани юксак даражада қадрлаган, уни амалга оширганлар.

Сохибқирон бобомиз ўзининг «Куч-адолатдадир» деб номланган шиорини ҳақиқатан ҳам амалга оширгани туфайли, Марказий Осиё ҳудудидаги барча миллат ва элатларни бирлаштиришга, уларнинг муносабатларини миллий мафқура мазмунига биноан ўрнатилишига, Ватанимиз тарихида биринчи бор шундай буюк салтанат барпо этилишига ва улкан бунёдкорлик ишлар олиб борилишига эришди.

Алишер Навоийнинг қайси бир асарини олмайлик, унда одамнинг маънавий-ахлоқий иллатлари қораланади ва шу билан бирга, унинг олий хислатлари қўллаб-қувватланади.

Фахр билан таъкидлашимиз керакки, ҳозир диёримизда миллий мафқура давлатимиз томонидан қўллаб-қувватланмоқда, ижтимоий ҳаётимизнинг барча жаҳаларида тўлоқонли амал қилиши учун керакли бўлган қонун-қоидалар қабул қилинмоқда ва ҳоказо. Шуни ҳам эсдан чиқармаслигимиз лозимки, жаҳон миқёсида мафқуравий зиддиятлар кескинлашиб, таҳдидлар кучайиб бораётган бир вақтда, Ватанимизда бу ғоянинг узул-кесил амал қилиб бориши барчага ҳам маъқул бўлмоқда деб бўлмайди. Баъзи бир ғанимларимиз миллий мафқурани Ватанимиз равақ топишининг энг муҳим омилларидан бир эканлигини жуда ҳам яхши билади ва шунинг учун улар қандай бўлмасин, жамиятимиздаги миллатлараро муносабатларни бузишга ва уларнинг ўртасига раҳна солишга минг бор уринмоқдалар. Кўпчиликка маълумки, бугунги кунда мамлакатимизда Президент Ш.Мирзиёев бошчилигида халқни миллий мафқура асосида бирлаштириш, қонун устуворлигини таъминлаш, жамиятда адолатни қарор топтириш бўйича, қўшни давлатлар билан алоқаларни яхшилаш борасида кенг қўламли ислоҳотлар амалга оширилмоқда.

Ўзбекистонда фуқаролик жамияти куриш ислоҳотлари жараёнида Ш.М.Мирзиёев давлатимиз раҳбари бўлганидек кейин туб бурилиш даври бошланди. Ўз фаолиятининг дастлабки кунларидаёқ Президент Ш.М. Мирзиёев фуқаролик жамиятини ривожлантиришга куч бағишлайдиган, унинг ривожланишига кенг шарт-шароитлар яратадиган демократик принцип - “Халқ давлат идораларига эмас, давлат идоралари халқимизга хизмат қилиши керак” деган ғояни эълон қилди [4.10-11-бетлар].

Бу ғоя фуқаролик жамиятини куришнинг асосий куч-қуввати манбаи сифатида намоён бўла бошлади. Биз жамиятимизда миллий мафқурани лозим даражада шакллантирмас эканмиз, ғоявий бўшлиққа чек қўймас эканмиз, жамият тараққиётида тартибсизлик ҳолатлари давом этаверади. Миллий мафқурани англаш одамларнинг онги, тафаккури, шуури ва маданияти асосида шаклланади. Шу боис биринчи навбатда аҳоли, айниқса, ёшлар ўртасида миллий мафқурани сингдиришни кенг йўлга қўйишимиз лозим. Оддий қилиб айтганда, фарзандларимизга болалик пайтидан “яхши” ва “ёмон”, “мумкин” ва “мумкин эмас” деган тушунчалар ўртасидаги фарқни ўргатишимиз, ўзимиз эса уларга доим шахсий намуна бўлишимиз керак. Биз жамиятда шундай мафқуравий маданиятни шакллантиришимиз керакки, унга мувофиқ Конституция ва қонунларга амал қилиш, бошқаларнинг ҳуқуқ ва эркинликлари, шаъни ва кадр-қимматини ҳурмат қилиш мажбурият эмас, балки кундалик қоида ва одатга айланиши шарт.

Фойдаланилган адабиётлар:

1. Абдулла Авлоний. Туркий Гулистон ёхуд ахлоқ. – Т.: Ўзбекистон, 1992. 15-16-бетлар.
2. Ўзбекистон Республикаси Президентининг 2017 йил 15 июн куни “Ижтимоий барқарорликни таъминлаш, муқаддас динимизни софлигини асраш – давр талаби” мавзусидаги анжуманда сўзлаган нутқидан. 6-7-бетлар.
3. Каримов И.А. Донишманд халқимизнинг мустаҳкам иродасига ишонаман. «Фидокор», 2000 йил 8 июнь.
4. Ўзбекистон Республикаси Президенти Ш.М.Мирзиёевнинг Олий Мажлисга мурожаатномаси 2019 10-11-бетлар.

АҲОЛИНИ РЎЙХАТГА ОЛИШ ЖАМИЯТНИ ДЕМОКРАТИК БОШҚАРУВ АСОСИ

*Худойқулов А.Б., ф.ф.н., ТАТУ Қарши филиали
Саидов Ш.А., ҚМШИ Академик лицей 1-босқич*

Аннотация. Мақолада ҳозирги замон ахборот технологиялари ёрдамида аҳолини рўйхатга олиш моҳияти ҳамда ўтмиши ва бугун ҳақида фикр-мулоҳаза юритиш ҳамда келажакка доир режаларни аниқ тузиш мумкин. Шунингдек, бу аҳолини ёши, жинси, миллий таркиби, маълумот даражаси, оилавий ҳолати, бандлиги ва бошқалар ҳақида маълумот олишнинг ягона манбаи эканлиги кўрсатиб ўтилган.

Калит сўзлари: ахборот технологиялари, аҳолини рўйхатдан ўтказиш, демографик вазият, ижтимоий-иқтисодий муаммолар, аҳоли миграцияси, аёллар ва болалар саломатлиги, статистик маълумотлар.

Аннотация. Статья посвящена важности регистрации населения с использованием современных информационных технологий и можно поразмыслить о прошлом и настоящем и составить четкие планы на будущее. Это также включает в себя возраст, пол, этнический состав, уровень образования, было показано, что это единственный источник информации о семейном положении, занятости и т. д.

Ключевые слова: информационные технологии, перепись, демографическая ситуация, демографическая ситуация, социально-экономические проблемы, миграция населения, здоровье женщин и детей, статистика.

Annotation. The article focuses on the importance of population registration using modern information technologies and it is possible to reflect on the past and the present, and to make clear plans for the future. It is also indicated that it is the only source of information on the age, sex, ethnic composition, education level, marital status, employment, etc. of the population.

Keywords: information technology, population registration, demographic situation, demographic situation, socio-economic problems, population migration, women's and children's health, statistics.

Аҳолини рўйхатга олиш давлатни адолатли бошқариш, тенг тақсимотни йўлга қўйиш, ишчилар кучининг мавжудлигига қараб саноат корхоналарини куриш ва янги иш ўринларини яратиш масаласи айниқса долзарб бўлиб турибди. Масалан, Қорақалпоғистонда қанча аҳоли яшайди, Хоразмда бандлик масаласи қай аҳволда, Сурхондарёда нечта таълим муассасаси бор, Фарғона водийсида аҳоли зичлиги қандай ва шунга ўхшаш муҳим маълумотлар.

Бироқ бундай юзаки ва тахминий кўрсаткичлар билан бугунги жадал ривожланиш ва ислохотлар даврида узоқни кўзлаб ниманидир режа қилиш қийин, албатта. Аксинча қўлимизда ҳар бир ҳудудга доир аниқ фактлар бўлса, режаларимиз ҳам, амалларимиз ҳам манзилли ва пухта бўлади. Айнан шунинг учун бизга бутун мамлакатни қамраб оладиган ишончли маълумотлар керак ва улар тадрижий равишда янгиланиб борилиши шарт. Бундай аниқ ва яхлит маълумотлар эса аҳолини рўйхатга олиш асосида шакллантирилади. Шунга қараб ўтмиш ва бугун ҳақида фикр-мулоҳаза

юритиш ҳамда келажакка доир режаларни аниқ тузиш мумкин. Шунингдек, бу аҳолини ёши, жинси, миллий таркиби, маълумот даражаси, оилавий ҳолати, бандлиги ва бошқалар ҳақида маълумот олишнинг ягона манбаи ҳамдир.

Шу ўринда бир мисол. 1787 йилда АҚШ Конституцияси қабул қилинган ва шу асосида 1790 йилда аҳолини рўйхатга олиш ўтказилган. Ҳозир ҳам у ерда ҳар 10 йилда аҳолини рўйхатга олиш анъанавий қоғоз шаклда ўтказилиб келинмоқда. Энг қизиғи, 70 йилдан кейин мазкур маълумотлар очиқланиб, кутубхоналар ва архивларга топширилади. Фойдаланувчилар ўз тарихи ва шажарасига оид маълумотларни олиши мумкин.

2015 йил 10 июнда БМТнинг “2020 йилда аҳоли ва уй-жой фондини рўйхатга олиш борасидаги принциплар ва тавсиялар” резолюцияси қабул қилинган ва унда ташкилотга аъзо давлатлар камида бир марта аҳоли ва уй-жой фондини рўйхатга олишни ўтказиши белгилаб қўйилган.

Ўзбекистонда мустақиллик йилларида ҳали бирон марта ҳисоб-китоб ишлари ўтказилмаган, сўнгги бор собиқ иттифок даврида эса 1989 йилда ўтказилган эди. Ҳолбуки, кўпгина мамлакатларда аҳолини рўйхатга олиш тадбири камида ҳар ўн йилда бир мартаба ташкиллаштирилиши анъанага айланган. Республикамизда ҳам энди ана шундай муҳим жараён амалга оширилади. Бу борада давлатимиз раҳбарининг 2019 йил 5 февралдаги “Ўзбекистон Республикасида 2022 йилда аҳолини рўйхатга олишни ўтказиш концепциясини тасдиқлаш тўғрисида”ги фармони ҳукукий асос бўлиб хизмат қилади.

Аҳоли сонини рўйхатга олиш мамлакатда яшовчи барчага тегишли бўлган демографик, иқтисодий ва ижтимоий маълумотларни йиғиш, умумлаштириш, баҳолаш, таҳлил ва эълон қилишнинг ягона жараёнидир. У аҳоли тўғрисидаги маълумотларнинг асосий манбаи бўлиб, келгуси 10-20 йиллик ривожланишнинг прогноз кўрсаткичларни ҳисоблаш учун ишончли пойдевор яратади. Аҳоли миграцияси тўғрисидаги маълумотлар шакллантирилади.

Улардан ҳудудларни ижтимоий-иқтисодий ривожлантириш, аҳоли бандлиги, аёллар ва болалар саломатлигини яхшилаш ва оилаларга ёрдам кўрсатиш бўйича дастурларни манзилли ишлаб чиқишда ахборот тарзида фойдаланилади. Аҳоли сонини ишончли ҳисоблаш бўйича расмий статистика тизимида асосий роль ўйнайди.

Мазкур жараён уч босқични ўз ичига олади. Биринчиси тайёргарлик босқичи бўлиб, 2-3 йилга яқин давом этади. Иккинчиси асосий босқич бўлиб, бунда бевосита аҳоли рўйхатга олинадиган, яъни аҳоли тўғрисидаги маълумотлар йиғилади, назорат текшируви ўтказилади ва рўйхатга олиш материаллари топширилади. Бу тахминан 10-60 кунгача давом этади. Сўнгги босқич муддати қарийб икки йилгача бўлиб, олинган маълумотлар компьютер базасига киритилиб, кодлаштириш ёрдамида таҳлил этилиб, натижалар эълон қилинади.

Рўйхатга олиш жараёнида тўпланадиган статистик маълумотлар ягона электрон ахборотлар тизимига киритилади. Яъни бундан бу ёғига қоғозбозликдан воз кечилиб, замонавий технологияларни жорий этишга эътибор қаратилади.

Рўйхатга олувчиларни танлаш ҳам энг муҳим масалалардан бири. Чунки маълумотларнинг тўғрилигига бевосита улар масъул ва шакллантирилган маълумотлар реал бўлиши шарт. Бу жараёнга жалб этиладиган ходимлар турли ёшда ва касбда бўлиши, биринчи навбатда, Давлат статистика қўмитаси ва унинг вилоят, шаҳар ва туман бўлимлари ходимлари, статистика ва социология йўналишида таълим олаётган талабалар, магистрлар, шунингдек, таянч докторантлар бўлиши ҳам мумкин.

Ёши ва касбидан қатъий назар, аҳолини рўйхатга олувчилар учун қисқа муддатли ўқув курслари ташкил этилади ва зарурат туғилса, уларга қўшимча маслаҳатлар берилади. Аҳолини рўйхатга олиш тадбирларини ўтказиш билан боғлиқ харажатлар давлат бюджети маблағлари ва қонун билан тақиқланмаган бошқа маблағлар ҳисобига молиялаштирилиши кўзда тутилган.

Амалдаги меъёрий ҳужжатларга биноан, якуний маълумотлар уч тилда эълон қилинади. Чора-тадбирлар дастурида аҳолини рўйхатга олиш натижаларини расмий чоп этиш, тарқатиш, ахборот билан таъминлаш ва эълон қилиш, дастлабки ва якуний маълумотларни архивда сақлашга тайёрлаш муддати 2024 йил 1 декабрга қадардир. Агар ишлар жадаллаштирилса, ушбу муддатдан олдин эълон қилиш имконияти ҳам мавжуд.

Аҳолини рўйхатга олиш баробарида яна бир муҳим вазифани бажариш кўзда тутилган. Бу – ҳудудларни хариталаш, аҳоли пунктларидаги уйларнинг рўйхатини тузиш билан боғлиқ масала.

Турар ва нотурар жойларнинг сони аниқланиб, тегишли ҳудудларда уй-жой, саноат объектларини куриш масалаларига оидлик киритиш мумкин бўлади. Бир сўз билан айтганда, Республика-мизнинг янги мукамал кадастр харитаси яратилади.

Кейинги уч йил давомида масъул мутасаддиларни кайноқ иш жараёни кутиб турибди. Уни муваффақиятли ўтказиш учун Ўзбекистоннинг ҳар бир вилояти, шаҳри, туманидан тортиб маҳалласиё кўчасига, чекка қишлоқ ва олис овулларигача алоқадор бўлган барча маълумотларни ўзида акс эттирган ягона ахборот базасига эга бўламиз. Бу қимматли маълумотлар эса бизга бугун, эртага ва яқин келажакда жуда асқотади.

Хулоса шуки, мамлакатни ижтимоий – иқтисодий ривожлантириш мақсадида ишлаб чиқилаётган кўп йиллик дастурлар, амалга оширилаётган тизимли ўзгаришлар ва белгилаб олинаётган режалар манзил аниқ бўлсагина юқори самара беради. Демак, мазкур жараён билан шу чоққача эътибордан четдан қолиб келган соҳага чинакам пойдевор қўйилади, дейиш ҳар жихатдан тўғри бўлади.

Фойдаланилган адабиётлар:

1. Ўзбекистон Республикаси Президенти Шавкат Мирзиёевнинг 2020 йил 24 январдаги Олий Мажлисга Мурожааномаси. Халқ сўзи, 2020 йил 25 январь.
2. Ўзбекистон миллий энциклопедияси давлат илмий нашриёти. – Тошкент, 2002.

SINFDAN VA MAKTABDAN TASHQARI ISHLAR JARAYONIDA O‘QUVCHILARNI VATANPARVARLIK RUHIDA TARBİYALASH

Xushvaqтова В. Қарши шаҳар

27-мактаб она тили ва адабиёт фани о‘қитувчиси

Аннотация. *Mazkur maqolada ta’lim –tarbiya uyg’unligi, tarbiya jarayonida sinfdan va maktabdan tashqari ishlarning ahamiyati, barkamol shaxs tarbiyasida vatanparvarlik ruhini kamol toptirish haqida fikr boradi.*

Калит со‘злар: *tarbiyaviy ishlar, vatanparvarlik, milliylik, yurtga sodiqlik.*

Аннотация. *В данной статье рассматриваются гармония образования, значение внешкольной деятельности в образовательном процессе, развитие патриотического духа в воспитании гармонично развитого человека.*

Ключевые слова: *воспитательная работа, патриотизм, национальность, верность стране.*

Annotation. *This article discusses the harmony of education, the importance of extracurricular activities in the educational process, the development of a patriotic spirit in the education of a harmoniously developed person.*

Keywords: *educational work, patriotism, nationality, loyalty to the country.*

Ўзбекистон Республикасида истиқлол тufayli barcha sohalarda katta o‘zgarishlar ro‘y bermoqda. Ushbu o‘zgarishlar ta’lim-tarbiya tizimini ham qamrab olgan.

Ўзбекистонимиз истиқлолга erishganidan keyin xalq ta’limi tizimini rivojlantirish muammosiga katta e’tibor qaratilmoqda. Bunga hukumatimiz tomonidan qabul qilingan qator qonun va me’yoriy hujjatlarni misol qilib ko‘rsatish mumkin.

O‘rta umumta’lim maktab o‘quvchilari ta’lim-tarbiya sifatini yaxshilash uchun o‘qituvchi va tarbiyachilar sinfdan va maktabdan tashqari ishlar imkoniyatidan keng ravishda foydalanadilar.

Sinfdan va maktabdan tashqari ishlarga turli anjumanlar, kechalar, o‘tkir zehnlilar musobaqasi, ekskursiyalar o‘tkazish, kino-teatrlarga borish, zavod va fabrikalarga ekskursiya tashkil etish, devoriy gazetalar chiqarish va boshqalar kiradi. Sinfdan tashqari ishlar ikki turga bo‘linadi: ta’limiy va tarbiyaviy. Sinfdan tashqari ta’lim ishlariga maktabda ma’lum fan yuzasidan tashkil etiladigan ishlar: to‘garaklar, olimpiadalar kiradi. Sinfdan tashqari tarbiyaviy ishlarning asosiy maqsadi va vazifasi o‘quvchilarning axloqiy, mehnat, estetik tarbiyasini yaxshilashdir. Sinfdan tashqari ishlar o‘quvchilar qobiliyatini rivojlantiradi, o‘qishga bo‘lgan havasini oshiradi va ular shaxsini har tomonlama rivojlantirish uchun imkoniyat tug‘diradi.

Sinfdan tashqari ishlarning asosiy xususiyati shundan iboratki, ular maktab bilan hayot aloqasini mustahkamlaydi. Sinfdan tashqari ishlarni tashkil etish san’atkorlar, ishchilar, olimlar, dehqonlar hayoti bilan yaqindan tanishish imkoniyatini beradi. O‘quvchilar turli sohalarda ishlayotgan kishilar bilan tanishib, ular kabi Vatanga, xalqqa xizmat qilish istagi paydo bo‘ladi.

Sinfdan tashqari tarbiyaviy ishlar ixtiyoriy xarakterga ega. Bolalar bunday ishlarga o‘z xohishlari bilan ishtirok etishadilar. Bir kishi bir necha tadbirlarda ham qatnashishi mumkin.

Sinfdan tashqari tarbiyaviy ishlarni tashkil etishda o‘quvchilarning yosh xususiyatlarini hisobga olish to‘g‘ri emas. Ular o‘z xohishlari va qobiliyatlari asosida chora- tadbirlarda ishtirok etishlari mumkin.

Sinfdan tashqari ishlar oldiga bir necha talablar qo‘yiladi:

- 1) barcha tarbiyaviy ishlar istiqlol, milliy g‘oyaga qaratilishi lozim;

2) sinfdan tashqari ishlar o'quvchilar bilimini mustahkamlashi, jismoniy jihatdan sog'lomlashtirishga yordam berishi lozim;

3) sinfdan tashqari tarbiyaviy ishlar ta'limiy ishlar bilan mustahkam aloqada olib borilishi lozim.

Maktabda o'quvchilarga ta'lim-tarbiya berish sifatini yaxshilash uchun maktabdan tashqari ishlar ham olib boriladi. Ularga madaniy-ma'rifiy, ta'limiy-tarbiyaviy, sog'lomlashtirish kabi tadbiri kiritish mumkin. Ushbu chora-tadbirlar bolalar tashkiloti tomonidan reja asosida o'tkaziladi.

Sinfdan va maktabdan tashqari ta'limiy-tarbiyaviy ishlarni tashkil etish vazifalari davlat qonun qoidalarida bayon etilgan.

Darsdan va maktabdan tashqari ta'limiy va tarbiyaviy ishlar maktab o'quvchilari hayotida katta o'rin egallaydi. Shuning uchun bunday ishlarni to'g'ri va mazmunli tashkil etish maqsadga muvofiqdir, chunki o'quvchilar bo'sh vaqtlaridan dam olish, sevimli ishlari bilan shug'ullanish, aqliy, axloqiy, estetik sifatlarini yanada rivojlantirish uchun to'la foydalansinlar.

Sinfdan va maktabdan tashqari tarbiyaviy ishlar majburiy mashg'ulotdan tashqari o'tkaziladigan tadbirlar kiradi. Maktabdan tashqari ishlarni asosan bolalar va o'smirlar tashkilotlari o'tkazadilar.

O'zbekistonning o'ziga xos yo'li bilan rivojlanishi, fan va texnikani taraqqiyoti ta'sirida o'quvchilarda o'quv dasturi talablari chegarasidan tashqariga chiquvchi xilma-xil qiziqishlar paydo bo'ladi. Bu qiziqishlarni o'quv mashg'ulotlari jarayonida qondirish mumkin bo'lmaydi. Buning uchun o'quvchilar bilan darsdan tashqari vaqtlarda ularning qiziqishlariga qarab har xil mashg'ulotlar tashkil etish zarur. Sinfdan tashqari mashg'ulotlar o'quvchilar bilan ularni ham aqliy, ham jismoniy va axloqiy mashq qildiruvchi xilma-xil ish turlarini ko'proq o'tkazishga imkon beradi. Ular o'quvchilarda fan va texnikaga qiziqish, ijodiy mehnatga muhabbatni tarbiyalashga, ma'naviyat va axloqni shakllantirishga yordam beradi.

Sinfdan va maktabdan tashqari ishlarning asosiy vazifalaridan biri o'quvchilarning umummilliy va maxsus bilimlarini kengaytirish, turli xil ijodiy qobiliyatlarini, iste'dodlarini aniqlash va rivojlantirishga yordam beradi, ularda tashabbuskorlik va mustaqillik sifatlarini tarbiyalaydi.

Ba'zi o'quvchilar kitob o'qish bilan birga badiiy ijod bilan ham shug'ullanadilar. O'qituvchilar, sinf rahbarlari bunday ijodkorlikni har tomonlama va muntazam rag'batlantirishi kerak. Yosh qalamkashlarning eng yaxshi asarlarini devoriy gazeta e'lon qilish va maktab radiosi orqali eshittirishi maqsadga muvofiqdir.

O'quvchilar bilan olib boriladigan sinfdan va maktabdan tashqari ishlar tarbiyaning umumiy tamoyillari asosida quriladi. Shu bilan birga turli xil mashg'ulot va tadbirlarni tashkil etishda o'ziga xos tamoyillar mavjud. Bu tamoyillarni ko'rib chiqamiz:

1) o'quvchilar bilan olib boriladigan barcha sinfdan va maktabdan tashqari ishlar milliy istiqlol g'oyasi asosida bo'lishi lozim;

2) o'quvchilarning sinfdan tashqari ishlarining ma'lum bir bo'limini, shakllari va mazmunini qiziqish va qobiliyatlarni hisobga olgan holda ixtiyoriy tanlashi kerak;

3) sinfdan va maktabdan tashqari ishlar ommaviy xarakterga egadir;

4) to'garaklarni tashkil etishda va sinfdan tashqari tadbirlarni o'tkazishda o'quvchilarning mustaqilligi va tashabbuskorligiga tayanish lozim;

5) sinfdan va maktabdan tashqari ishlar ijtimoiy foydali yo'nalishda va ijodiy xarakterga ega bo'lishi lozim;

6) sinfdan va maktabdan tashqari barcha tadbirlar maktab ta'lim-tarbiya ishlarining vazifalariga bo'ysunishi shart.

Ana shu tamoyillarni hisobga olib sinfdan va maktabdan tashqari ishlar tashkil etilganda ularning samarasi va natijasi ko'proq bo'ladi.

Ma'lumki, umumta'lim maktablarining birinchi vazifasi – yoshlarga puxta bilim berish. Shu bilan birga o'quvchilarda umuminsoniy fazilatlarini ham shakllantiradi. Bu ish ham o'qish jarayonida, ham sinfdan va maktabdan tashqari ishlar jarayonida amalga oshiriladi.

Foydalanilgan adabiyotlar:

1. Avloniy A. Turkiy guliston yoxud axloq. –T.: O'qituvchi, 1992.
2. Aminov B., Rasulov T. Vatan – yurakdagi javohir. –T.: O'qituvchi, 1996.
3. Mahmudov T. Mustaqillik va ma'naviyat. –T.: Ma'naviyat, 2001.
4. Mahkamov U. O'quvchilarning axloqiy madaniyatini shakllantirish muammolari. – T.: Fan, 1994, 1995.
5. Imomnazarov M. va boshqalar. Milliy ma'naviyat asoslari. – T.: 2001.
6. Qurbonov Sh. va boshq. Barkamol avlod orzusi. – T.: 2000.
7. Vatan fidoiylari. – T.: Ma'naviyat, 2000.
8. Quronov M. Mafkura, ta'sirchanlik va uslub. – T.: Ma'naviyat, 2000.
9. Do'stmuhammad X. Ozod iltirob kuychilari. – T.: Ma'naviyat, 2001.
10. O'zbekiston umumiy uyimiz. – T.: O'zbekiston, 2001.

ТЕХНОЛОГИЯ ВА УНИ ЎҚИТИШ МЕТОДИКАСИ МАШҒУЛОТЛАРИДА БЎЛАЖАК БОШЛАНҒИЧ СИНФ ЎҚИТУВЧИЛАРИНИНГ КАСБИЙ-РЕФЛЕКСИВ ТАФАККУРИНИ ШАКЛЛАНТИРИШ ХАРАКТЕРИСТИКАСИ

Юлдашев С.Н.

Қарши давлат университети ўқитувчиси

Аннотация. Мақолада технология ва уни ўқитиш методикаси машғулотларида бўлажак бошланғич синф ўқитувчиларининг касбий-рефлексив тафаккурини шакллантириш характеристикаси, омиллари ва усуллари кўрсатиб берилган.

Калим сўзлар: интеграциялашув, касбий-рефлексив тафаккур.

Аннотация. В статье описываются особенности, факторы и методы формирования профессионально-рефлексивного мышления будущих учителей начальных классов на уроках технологии и ее методики преподавания.

Ключевые слова: интеграция, профессионально-рефлексивное мышление.

Annotation. The article describes the features, factors and methods of forming professionally-reflective thinking of future primary school teachers in the lessons of technology and its teaching methods.

Keywords: integration, professionally-reflective thinking.

Бошланғич таълим ва спорт тарбиявий иш йўналиши талабалари билан ташкил этилган экспериментал ўқув-тарбиявий фаолиятида “Таълим тўғрисида”ги Қонуннинг таълим мазмуни:

- талабада ўқув дастури (таълим босқичи) ва замонавий билим даражасига мос келадиган борлиқ картинасини шакллантиришни;
- жамиятнинг умумий ва касбий маданиятининг жаҳон талабларига мос даражасини шакллантиришни;
- шахснинг жаҳон ва миллий маданият тизимларига интеграциялашувини;
- замонавий жамиятга интеграциялашган ва ушбу жамиятни такомиллаштиришга қаратилган шахс-фуқарони шакллантиришни;
- жамиятнинг инсон ресурслари салоҳиятини кўпайтириш ва ривожлантиришни таъминлаши керак” деган талабини амалга оширмоқдамиз.

Кичик ёшдаги мактаб ўқувчиларга меҳнат таълими методикаси курсини ўрганиш жараёнида бўлажак бошланғич синф ўқитувчиларининг касбий-рефлексив тафаккурини шакллантириш синчиклаб ўрганишимиз мавзуси бўлди. Таълим тизими учун юқори малакали мутахассислар тайёрлашнинг ушбу йўналишида педагогик технологиянинг самарадорлигини ишлаб чиқиш ва тажриба- синовдан ўтказишни олдимизга мақсад қилиб қўйдик.

6-9 ёшдаги болаларнинг ўқитувчи - тарбиячисининг педагогик маданиятини камолотга етказиш ва тасдиқлаш учун профессионал рефлексияси алоҳида аҳамиятга эга эканлиги ҳақидаги шаклланган тасаввуримиз учун биз “агар ҳақиқий инсонпарварлик инсоннинг турли хил маънавий салоҳиятларига, уларни аниқлаш ва очиб бериш қобилиятига ишониш бўлса, унда ҳар бир шахс учун шахсий даражада бунинг инновацион усулларида бири акс этади... Шахсни ихтиёрий ҳаракатлар занжири сифатида узлуксиз педагогик тарбиялаш касбий тафаккурнинг натижасидир”, - деган фикрни илгари сурган Б.З. Вульф ва В.Н. Харкиндан миннатдоримиз. Ўқитувчининг танланган ва ички қабул қилинган профессионал мафқурасининг хусусиятлари ҳақида гапирганда, улар ҳақли равишда “бу мафкура, танланган мезонларда, албатта, инсонийлик- маънавийлик, гуманистик ва касбий-аниқлик, тартиблилик, оқилоналик ўзаро ҳамкорликда бўлади. Аммо, буларнинг барчаси мунтазам ва ижобий профессионал рефлексиясиз мумкин эмас.” “Рефлексия,- уларнинг фикрича, касбий сифатларнинг мавжудлиги ёки йўқлиги ҳақидаги гап эмас, балки уларнинг ривожланишини рағбатлантириш, бойитиш ва мустаҳкамлаш ҳамдир”.

Талабаларимизда профессионал-рефлексив фикрлашни шакллантиришнинг педагогик технологияси моҳиятини биз ОТМ ўқитувчиси томонидан моделлаштирилган технология ва уни ўқитиш методикасини эгаллаш бўйича таълим- тарбия жараёни усуллариининг изчил - мақсадли ва тизимли “материализацияси”нинг бутун мажмуи сифатида тушунамиз, унинг яққол кўриниб турувчи белгиси бўлиб тасвирланган ёки мустақил амалга оширилган профессионал ҳаракатларнинг тезкор таҳлилий- танқидий тушунчаси хизмат қилади.

Педагогик технологиямизнинг асоси кичик ёшдаги мактаб ўқувчиларининг технология фани ўқитувчисининг ўқув-тарбиявий арсеналидан шуғулланувчи ўқувчилар ўртасида касбий- рефлексив тафаккурни шакллантиришга мақбул ҳисса қўшадиган саккиз асосий методик усулидан иборат.

Биринчи усул - меҳнат таълими методи бўйича ОТМдаги дарслар жараёнида педагогик рефлексиядан ўринли фойдаланиш. Бу усулнинг моҳияти маъруза жараёнида педагогик рефлексиядан фойдаланишни кўрсатиш, ўрганиладиган материалдан фойдаланиб лаборатория машғулотларида маҳсулотларнинг конструкиясини яратишдан иборат.

Аслида талабаларга кичик ёшдаги мактаб ўқувчиларининг технология фани бўйича касбий рефлексия санъатини ўргатиш ўқув дастури бўйича маъруза материални баён қилиш орқали амалга оширилади, бунда ўқув дастури биз томонимиздан илгари фойдаланилган ёки ҳозирги пайтда амалда бўлган расмий дастурлар асосида таълим-тарбия жараёнининг аниқ ҳолатларида қўллашга мослаштирилган ёки шу йўналишдаги ўқув дастурлари: кичик ёшдаги мактаб ўқувчиларини технология фани бўйича дастурлар ҳисобга олинган.

Маъруза материалда талабаларга уларнинг онггида биз таклиф қилаётган ёки улар томонидан бошланғич синфларда технология фанидан машғулотларда бажарилаётган ўқув-тарбиявий вазиятларини тушуниш ва касбий баҳолаш ишларини бажариш ва англаш учун етарли бўлган назарий пойдевор ҳосил қилишга имкон берувчи меъёрий, созлаш ва аниқлаш характеридаги маълумотлар тақдим этилади. Ушбу маълумот ўрганилаётган муаммо ёки ҳодисанинг ривожланиш генезисига таъсир қилади, моҳиятини очиб беришга ва талабаларнинг ишлаб чиқариш- меҳнат ҳақиқатларининг, кичик ёшдаги мактаб ўқувчилари билан билан ўрганиладиган меҳнат операцияларини амалий ўрганиш ва ҳоказоларнинг ўзига хослигини кўрсатишга таъсир қилади. Бошқача айтганда, маърузалар мазмуни орқали биз берадиган эталонлардан фойдаланиб, бўлажак ўқитувчи англашилаётган амалиётни стереотип- намуна билан солиштириши ва бунда мактаб таълим- тарбия тизимининг муайян стандартлардан фарқ қилишини кўриши, аниқлаши ва тушунтириши, топилган фарқ (белгиланган талаблардан кечикиш, меъёрлардан оғиш, педагогик вазифани ижодий ҳал этиш ва бошқалар)нинг вектор-йўналишини аниқлаши, мураббий ва ўқувчиларнинг иш циклида бажариладиган ҳаракатлари ҳақида хулоса чиқариш, болалар билан ва умуман келажак учун янги иш цикллари учун ўхшаш ҳаракатлар тизимини созлаши мумкин.

Масалан, "симметрик кесиш" бўлими бўйича барча талабаларга бўлажак ўқитувчиларнинг касбий ва ишбилармонлик тайёргарлигини кўрсатувчи маълумотлар таклиф этилади: "Суратни, композицияни танлаш. Катакчалар бўйича катталаштириш ёки кичрайтириш. Бир неча чизмалар ва композицияларни кўчириш, уларни йиғма папкага жойлаштириш. Симметрик қирқиш усули. Чизма учун рангли қоғоз танлаш. Композиция фонида чизманинг ранг уйғунлиги. Тайёр композицияни картонга ёпиштириш".

Бундан ташқари дастуримизда ва шунга мос равишда маърузада бошланғич синф ўқувчиларини назарий ва амалий ривожлантириш объектлари рўйхати аниқланади: "Технология дарсларидаги намунавий буюмлар. Ўсимлик, геометрик безак. Уйдаги хўрозлар, филлар, курбақалар (бир- бирига ва қарама- қарши қараб турган). Одамлар, отлар."

Таълим-тарбия ишлари цикли орқали ўтган, аниқлаш- созлаш мазмунидаги, такрорлаш йўли билан кўп марта долзарблаштирилган ахборот талабаларимиз онггида технология ва уни ўқитиш методикаси бўйича мақбул дарс ташкиллаштиришга ва ўтишга, машғулот учун энг мақбул шакл танлашга, болаларнинг дарс машғулотини ривожлантирувчи мазмун билан тўлдиришга ҳаракат қилаётган ўқитувчининг ҳақ эканлигини ўйлаб кўриши ва асослашининг умумий алгоритмининг шакллантиради.

Лаборатория ва амалий машғулотларда бу ерда ўқиётган ёшлар ҳар бир алоҳида ҳолда ўқитувчининг ўзига дарс ўтиши ва аниқ иш усулларини ўрганилган умумий алгоритмнинг ўхшаш жиҳатлари ва иш модели билан "таққослаши"и, бошланғич синф ўқувчилари билан технология дарсларидаги ўқитувчи ҳаракатларининг профессионал малакаси ҳақида тўлиқ жавоб олиш учун илғор таълим амалиётига эга бўлишлари керак.

Бошланғич синфларда технология фани бўйича ОТМ дарслари жараёнида педагогик рефлексиядан ўринли фойдаланишни ривожлантиришда ушбу мантиқни амалга ошириш истисносиз тажриба гуруҳларининг барча талабалари томонидан маъқулланади. Аудитория дарслари натижаларини сарҳисоб қилишдаги оғзаки фикрлар ва талабалар билан кичик ёшдаги мактаб ўқувчилари учун ўтказилган дарслар жамоавий таҳлил қилинганда қуйидаги асосий иборалар тез- тез ишлатилади: "бундай ҳолларда ўқитувчининг ҳаракатлари тизими тўғрисида яхлит кўриниш ҳосил бўлди", "меҳнат операциялари ва меҳнат кўникмаларини ривожлантириш ҳақида болалар билим жамғариши учун ички механизмлар тушунарли бўлди", "энди биз нафақат кичик ёшдаги мактаб ўқувчиларини технология фани машғулотларида қўлланиладиган педагогик вазифаларни ҳал этиш мантиғини тушунамиз, балки режали иш сценарийлари ҳақида фикр юритганда ва болалар меҳнат

тарбияси учун қўлланиладиган технологияларни асослашда ундан қандай фойдаланиш кераклигини биламиз ҳам".

Иккинчи усул- талабалар томонидан ўқув- тарбиявий вазиятларини таҳлил қилиш ва синфда педагогик муаммоларни ҳал қилиш усулларини эгаллашлари. Усулнинг моҳияти: педагогик вазифалар ва ўқув- тарбиявий вазиятларни таҳлил қилиш, баҳолаш ва тўғри ҳал этиш учун касбий-рефлексив тафаккурни шакллантириш.

Учинчи усул - кичик ёшдаги мактаб ўқувчиларининг технологик таълими ва уларни тарбиялашнинг муқобил вариантларини қидириш ва асослаш билан ОТМ ўқув- тарбия жараёнига ижодий баҳс-мунозараларни киритишдир. Усулнинг моҳияти: ўзгалар фикрини тинглай олиш, ўзининг ҳақ эканлиги ва ўзгаларнинг ноҳақлигини тасдиқлайдиган аргументларни топа олиш, суҳбатдошларнинг позициялари биргаликда бўладиган муаммонинг ечимини топа олиш.

Тўртинчи усул- аудитория машғулоти ва талабаларнинг уйдаги муваққил машғулоти даврида одамларнинг меҳнатга, атрофдаги воқеликни гуманистик асосда ўзгартиришларига ижодий муносабатининг ўзига хос хусусиятлари ва ўзига хосликларини ёритувчи турли адабиёт ва оммавий ахборот воситаларига муурожаат қилиши. Усулнинг моҳияти: турли манбалардан олинган маълумотлардан билим олиш учун фойдалана олиш.

Академик ва аудиториядан ташқари машғулотларни олиб боришда, бўш вақтларда, мактаб ва ёзги амалиётда бўлган бошланғич таълим ва спорт тарбиявий иш йўналиши талабаларига маслаҳатлар берилганда, биз уларни мураббийлик донолигини ҳар томонлама ўзлаштиришга йўналтирамиз. Уларнинг касбий онгининг хусусияти ва шаклланаётган "Педагогик ҳазиналари"нинг мазмуни бошланғич синф ўқувчилари билан ишлаш натижаларини сезиларли даражада оширишга даъват этувчи кўплаб ўқув- тарбиявий ихтиролар ҳисобланади.

Кичик ёшдаги мактаб ўқувчиларини тарбиялаш ва таълим бериш бўйича бўлажак малакали мутахассисларнинг услубий арсеналида муҳим ўринни В. А. Сухомлинскийнинг ўқитувчи-тарбиячилар этикаси соҳаси билан боғлиқ ва ўрта мактаб бошланғич синф ўқитувчиларининг кўп йиллик тажрибасида ўзининг сермахсуллигини исботлаган педагогик тавсиялари эгаллайди. Атоқли педагогнинг ўқув-тарбия амалиётига жалб қилинган уч омилни қисқача баён этамиз.

Бошланғич синф ўқувчилари билан ишларни режалаштириш ва ўтказишга шахсий ёндашувни асосли амалга ошириш биринчи омил ҳисобланади. XX асрнинг 40- 60- йиллари учун В. А. Сухомлинскийнинг 6- 9 ёшдаги болаларни ўқитиш ва тарбиялашга шахсий ёндашув талқини ўзига хос эди. Ёш шахсга тарбиявий ва ривожлантирувчи таъсирни амалга оширишнинг дастлабки босқичининг мажбурий дастури сифатида В. А. Сухомлинский буюк ўтмишдошининг қатъий маслаҳатини қабул қилади: биринчи навбатда "нима эканлигини, унинг барча заиф томонлари ва барча буюклиги, барча кундалик, кичик эҳтиёжлари ва барча буюк ва маънавий талаблари билан билиб олинг. Тарбиячи инсонни оилада, жамиятда, халқ орасида, инсоният орасида ва ёлғизликда виждонан билиши керак; барча ёшда, барча синфларда, барча лавозимларда, қувонч ва қайғуда, буюклик ва хорликда, ортиқча куч ва касалликда, чексиз умидлар орасида ва инсон тасаллисининг сўзлари аллақачон кучсиз бўлган ўлим тўшагида. У энг ифлос ва энг олий ишларнинг сабабларини, жинсий ва буюк фикрларнинг келиб чиқиш тарихини, ҳар бир эҳтирос ва ҳар бир характернинг ривожланиш тарихини билиши керак. Шундагина у инсоннинг табиатидан тарбиявий таъсир воситаларини чиқара олади- бу воситалар эса улқандир!".

В. А. Сухомлинский ушбу кўрсатмани педагогик қонун сифатида эътироф этади ва амалга оширади, ўз тажрибасидан келиб чиқиб, ҳамкасбларига ишончли восита сифатида ижро этиш ва қатъий риоя қилишни тавсия қилади. Ушбу масалада Краматорск шаҳар мактаблари ўқитувчиларига у таклиф этади: "бизнинг оғир педагогик меҳнатимиздаги, менинг фикримча, энг ҳаяжонли ва муҳим, энг нозик ва қийин, энг аламли ва қувончли нарса- бола қувонч билан мактабга боришига, муҳаббат билан китоб очишига, қизиқиш билан ўқитувчининг сўзини тинглашига қандай эришиш мумкинлиги ҳақида бир неча сўз айтмоқчиман. Бу бизнинг идеал, азиз дўстлар. Педагогик донолигимизнинг бу чўққисига етиш учун эса, менимча, энг муҳими - боланинг қалбини билиш керак. Абстракт бола йўқ, "умуман бола" йўқ, ҳар бир фикрлайдиган, ҳис қиладиган инсонда жонли, ноёб шахс мавжуд. Бу шахс учун ниманинг имкони бор ва ниманинг имкони йўқлигини, ундан нима талаб қилиниши мумкинлигини ва ҳали талаб қилинмаслигини билиш керак.

Бола сизни, устозни ҳурмат қилади, у сиз куни ҳис қилганда унга устоз бўласиз, зеро, у дунёни англашда камида кичик бир ютуққа эришган.

Ўқувчи ўзини ҳеч нарсага қодир эмас деб сезишидан даҳшатли мусибатдан қўрққандек қўрқинг. Муваффақият қувончи, ўрганиш қувончи бола меҳнатининг тегирмонини ҳаракатга

келтирувчи қудратли дарёдир. Бу дарёсиз, бу қудратли оқимсиз ҳеч қандай мактаб мавжудэмас". Бу насиҳатларини Сухомлинский ўзининг кўплаб китоблари ва мақолалари саҳифаларида тақдим этади.

Шуни ҳам таъкидлаш керакки, мактаб директори сифатида В. А. Сухомлинский қатъиятлилиги билан ва кўрқмасдан ёшлар билан ишлашда тошюраклик ва бефарқликка қарши исён кўтарди. Бу борада уни энг ёрқин тарзда тасвирлайдиган мактаб ўқитувчи- тарбиячилари томонидан Россия университетларидан бирининг ректорига хатнинг матни:

"Мактабимиз битирувчиси Валя И. Сиз раҳбарлик қилаётган тиббиёт институтининг фармацевтика факультетида таҳсил олмоқда. Унинг дард ва умидсизликка тўла мактубини олдик. Икки йил давомида Валя сизнинг тиббиёт институтингизга топширди ва танловдан ўтолмади. Учинчи йили у шахрингиздаги шифохоналардан бирига ишга қабул қилинди. У имтиҳонларини топширди, уйга келди ва даволаш факультетига қабул қилинганлиги ҳақида расмий хабар олди. Бу унинг орзуси эди.

Лекин, у институтга келганида, у даволаш факультети рўйхатида ўзини топа олмади, у ўзи ўқишни хоҳламаган фармацевтика факультетига қабул қилинганлар рўйхатида эди. Тушунтириш сўраб мурожаат қилганда эса, қабул комиссиясининг котибиунга ҳеч нарса тушунтира олмади ва ректорга мурожаат қилишни маслаҳат берди. Лекин, сиз, институт ректори шундай жавоб бердингиз: "Агар сенга ёқмаса, хужжатларингни қайтариб ол, сенинг ўрнингга одам кўп топилади".

Сизнинг жавобингиз чуқур жоҳиллигингиздан далолат беради ва таажжубга сабаб бўлади. Сиздек одам бошқаларни қандай қилиб тарбиялаши мумкин?

... Сиздан ҳеч нарса сўрамаймиз. Ахир бир неча йилдан кейин бошқа одамларнинг ҳаёти қўлида бўладиган киши билан, талабаси, шогирди билан гаплашишни истамаган Сиздек одамга қандай қилиб мурожаат қилиш мумкин? Бизнинг педагогик жамоамиз ғазаб ва нафратини ифода этади. Ёш қалблардаги ҳақиқат ва адолатга бўлган ишончни бефарқлик ва кўполлик билан ўлдираётганингиздан ғазабдамиз...". Бундай хатларнинг мазмунини ўз муаллифининг фуқаролик жасоратидан, мактабни тугатгандан кейин ҳам шогирдларига ғамхўрлик қилишидан гувоҳлик беради.

Иккинчи омил - ўқувчилар қалбида некбинликни мақсадли ва изчил уйғотишдир. В. А. Сухомлинский ўқитувчининг сўзини ўқитувчи учун энг нозик, энг қулай ва муайян ривожланиш истиқболларига эришишга ишонч уйғотишнинг энг истиқболли воситаси деб ҳисоблайди. Ўқувчиларга мурожаат қилиб, у инсон муносабатларида сўзнинг қимматини таърифлайди: "Инсон ҳаракатлари фаолиятида, сўзида, ҳатто қарашда ҳам ифодаланади. Сўз юракка энг нозик тегинишдир; у нозик, хушбўй гул ва эзгуликка ишончни қайтарувчи тирик сувга ҳам, қалбнинг нозик торларини қовловчи ўткир пичоқ, иссиқ темир ва пахса- пахса лойга ҳам айланиши мумкин. Инсон каломини ўзи йўқ жойда, сукут бўлса ҳам энг қутилмаган ҳаракатларга айланади. Қаерда ўткир, тўғридан- тўғри, ҳалол сўз керак бўлса, баъзан уятли сукунатни кўрамыз; бу энг жирканч иш - хоинлик. Баъзан тескариси бўлади: сир тутиб, жим туриш керак бўлган жойда сўз хиёнатга айланади. Доно ва меҳрибон сўз қувонч келтиради, аҳмоқона ва ёвуз, ўйламасдан айтилган ва кўпол сўз муаммо келтиради. Сўз билан ўлдириш ҳам, жонлантириш ҳам, яралаш ҳам, даволаш ҳам, тартибсизлик ва умидсизлик экиш ҳам, руҳлантириш ҳам, шубҳаларни йўқотиш ҳам, ғамгинликка тушириш ҳам, табассум яратиш ҳам, кўз ёшлари оқизиш ҳам, инсонга ишонч ҳам, ишончсизлик ҳам пайдо қилиш, ишлаш учун илҳом ҳам, қалб кучларини қарахт қилиш ҳам мумкин. Педагогик донишмандликнинг қирраларидан бири инсонни зарур пайтда сўзлашга ўргатиш, уни сўзи жасур бўлиши учун тарбиялашдир. Ёвуз, омадсиз, кўпол ёки шунчаки аҳмоқона сўз одамни ҳақорат қилиши, хафа қилиши, ғазаблантириши ёки зарба бериши мумкин. "Сен кўришган инсонга гапириш керакми, ёки жим туришинг муҳимми, буни тушуниш ва ҳис қилиш қобилиятига эга бўл". В. А. Сухомлинскийнинг фикрларини педагогика назариясининг кейинги тилига таржима қилиб, бемалол айтишимиз мумкин. Болада оптимистик ҳис-туйғуларни уйғотмасдан, мактабда таълим ва тарбия фаолиятини оптималлаштириш деярли мумкин эмас.

Шу муносабат билан унинг ёш ҳамкасбига маслаҳати жуда муҳимдир: "Менинг сизга насиҳатим, ёш дўстим: энг буюқ кадрият сифатида болалар ишончининг нозик гулини кадрланг. Уни бузиш, қуритиш, ишончсизлик захри билан ўлдириш жуда осон. Ҳаёт ва соғлиқ учун, яхшилик ва бахт учун, фарзанд маънавий ҳаётининг камолоти учун ғамхўрлик қилиш, аввало, бу меҳр гулини- фарзандингизнинг сизга бўлган ишончини, мураббийини, устозини, инсонийлик намунасини асрашдир. Биз бу андишада қатъий ва изчил, барча педагогик ишимизнинг энг ёмон душмани- бефарқлик, лоқайдликка қаттиққўл бўлишимиз керак".

Учинчи омил- тарбияланаётган шахс руҳининг юқори фуқаролик соғламалари. Бу ерда "Жамоавий тарбия методикаси" китобини яқунловчи матндан парчалар жуда ўринлидир: "Боланинг қалби қандай бўлади- нозик гулми ёки қуриган пўстлоқми, бу ўқитувчига боғлиқ. Ҳар бир фикрловчи

муаллимнинг эзгу орзуси- ўқувчисининг қалби устозининг ҳар бир сўзига сезгир бўлишида, бола қалби, гўёки майин тордек, ўқитувчи қалбининг нозик мусиқасига жавоб беришида. Бола руҳияти устидан ҳукмронлигимнинг чўққисини мен, бола мени ярим сўздан тушунишида, овозим оҳанларида қувонч ва қайғуни ҳис қилишида, кўзларимда фикрларимнинг нозик ҳаракатларини ҳис қилишида кўраман... Бола устидан менинг ҳукмронлигим- бу боланинг ҳар бир сўзимга илиқ ва майин, меҳрибон ва ташвишли, қаттиққўл ва талабчан ҳамда ҳар доим ростгўй ва дўстона бўлиши мумкин бўлган муносабат билдириш қобилиятидир...". Бу ерда боланинг қалбини созлашнинг ҳайратланарли даражада самимий ва назарий жиҳатдан асосланган услубий тартиби кўрсатилган: "Болалар фикрлари, ҳис-туйғулари ва тажрибалари дунёсига ҳокимиятни амалга оширишда биз ҳар бир боланинг самимий иродаси ва самимий ниятлари борлигини унутмаслигимиз керак. Ҳеч қандай бақирини, ҳеч қандай таҳдид, боланинг қалбини оғритиш учун ҳеч қандай уриниш! Сиз боланинг юрагини қафаснинг бир бурчагида яширинган ва жазо кутаётган қўрқинчли қушга айлантира олмайсиз. Бола устидан менинг ҳукмронлигим мени унинг ақли ва юрагининг самимий ва фаол кучларига мурожаатининг даражасида оқланади ва донишманд бўлади. Меҳрга, ширин сўзга, адолатга, хайрихоҳликка сезгир бўлган юрак нафақат қичқирини, балки кўтарилган овозни ҳам ҳазм қилолмайди. Ўзаро ҳурмат ва розилик, хайрихоҳлик, самимийлик, дўстона муносабат- кадрига етиш керак бўлган ва бизнинг муносабатларимиз кадрлиниши керак бўлган маънавий бойликдир".

В.А. Сухомлинскийнинг юқоридаги баён этилган педагогик ахлоқининг барча омиллари уни нафақат ёш авлодни ҳаётга тайёрлаш ва энг юқори даражада ишлаш назарияси ва амалиётини ўзлаштирган ажойиб ўқитувчи- педагог сифатида, балки шубҳасиз, ажойиб гуманист сифатида ҳам ифодалайди.

Ушбу материал биз томонимиздан ҳамкасбларимиз билан биргаликда "В.А. Сухомлинскийнинг педагогик ахлоқининг олтин чочиқлари: шахсий ёндашув, оптимизм, руҳиятни созлаш" мақоласида ёритилган.

Бешинчи усул - талабаларнинг мактаб ўқув амалиёти давомида ўзлари қатнашган ёки мустақил равишда олиб борган меҳнат таълими машғулоти ҳақидаги таассуротларини касбий ўз- ўзини таҳлил қилиш учун қўллашдир. Усулнинг моҳияти: институтда ўқиш давомида олинган билимларни синаш.

Қарши Давлат университети бошланғич таълим ва спорт тарбиявий иш йўналишида таълим сифатини ошириш мақсадида технология ва уни ўқитиш методикаси бўйича машғулоти давомида уларнинг касбий ўсишига катта эътибор қаратмоқдамиз. "Касбий кўникма ва малакаларни такомиллаштиришни шакллантириш- бу институтда ва кейинчалик ўқитувчи сифатида мустақил педагогик фаолият давомида барча ўқув йилларида амалга ошириладиган, узоқ давом этадиган жараёндир. Шунинг учун педагогик кўникма ва малакаларни босқичма-босқич шакллантириш дастурини ишлаб чиқиш, ишнинг бориши ва натижаларини тизимли таҳлил қилиш жуда муҳимдир". Ушбу дастурнинг энг муҳим нуқталаридан бири талабаларнинг амалиётда олиб бораётган технология дарсларига рефлексив муносабатини ривожлантириш ва бу дарслардан таассуротлардан фойдаланишни белгилаш деб ҳисоблаш керак. Амалиётга чиқишдан олдин йўл-йўриқли конференцияда талабалар психологик-педагогик цикл фанлари бўйича ва ўқиган методикалари бўйича, хусусан, технология ва уни ўқитиш методикаси бўйича қуйидаги вазифаларни оладилар:

1. "Нофаол" ҳафта давомида ўқитувчи томонидан ўтказилган дарсга ташриф буюринг ва уни методик таҳлил қилинг.

2. Ўқувчи- стажёрнинг технология дарсига ташриф буюринг ва таҳлил қилинг.

3. Битта тажриба ва битта синов дарсини ўтказиш.

4. Дарсингизни ёзма методик таҳлил қилинг.

Талабаларга ёрдам бериш учун педагогика ва бошланғич таълим методикаси кафедраси ассистенти Е. Г. Комолова билан биргаликда эстетик цикл дарсини методик таҳлил қилиш схемасини ишлаб чиқдик:

1. Ёзув тахтасини созлаш. Кўргазмали қуролларни жойлаштиришнинг рационаллиги. Доскани кўришнинг яхлитлиги.

2. Иш жойини тайёрлаш. Ўқувчилар иш жойларининг ишга тайёрлигини кузатиш учун қандай шаклдан фойдаланилди?

3. Асбоб ва материаллар билан ишлашга ўргатиш, тажрибалар ўтказиш. Асбоблар билан ишлашда хавфсизлик қоидаларига риоя қилиш, материаллардан фойдаланиш қоидалари.

4. Бўлажак маҳсулотни лойиҳалаш устида ишлаш. Илҳомланиш ҳолати бўлдими?

5. Дарсда намуна(ўқитувчи томонидан тайёрланган маҳсулот намунаси, олдинги йиллардаги ишлар ва бошқалар)ни таҳлил қилиш амалга оширилди? Бу изчил, етарли, тўлиқмиди?

6. Дарсда амаллар алгоритми қўлланилдимми (мавзу режаси, график, мавзу - график, оғзаки)? Нима учун режанинг бу тури танланган эди? Ҳаракатлар алгоритми ўзингизнинг намоёнишингиз билан бирга кечдимми? Нима учун бунга зарурат туғилди?

7. Ишлар бажарилишининг кетма-кетлигимухокамаси босқичини таҳлил қилиш (техник чизмалар устида ишлаш, ёзув тахтасида кўрсатиш ва бошқалар). Фойдаланишнинг мақсадга мувофиқлиги.

8. Мустақил ишдан олдинги тажриба машқларининг мақсадга мувофиқлиги.

9. Болаларнинг мустақил ишлаши давомида ўқитувчининг ўрни. Бу нимада мужассамэди? Нима учун бу эҳтиёж пайдо бўлди?

10. Маҳсулотларни текшириш ва намоёниш қилиш, нуқсонларни тузатиш, ўз-ўзини баҳолаш ва ўзаро назорат қилиш.

11. Дарсни хулосалаш шакли.

12. Дарсда ўқувчиларнинг ижодий фаоллиги даражаси.

13. Бадий фаолиятнинг умумий усулларининг ривожланиш даражаси.

14. Фанлараро боғланишларни амалга ошириш ва уларнинг фойдалилиги.

Тажриба шунини кўрсатадики, биринчи дарсга тайёрланаётганда талабаҳаяжонланади. Бу жуда тушунарли. Бу ҳаяжон биринчи дарсга тайёргарлик кўришда ҳам ижобий роль ўйнайди, чунки у талабани барча шахсий сифатларни бир вазифага - яхши дарс беришга қаратишга мажбур қилади. Бу эса уни адабий манбалар ва қайдларга эътибор беришга, ўқитувчи ва методист билан маслаҳатлашга мажбурлайди. Талаба биринчи дарсни берганда ва дарснинг ҳам ижобий ва ҳам салбий томонларини, уларнинг сабаблари ва камчиликларни бартараф этиш йўллари таҳлил қилганда кўп нарса ойдинлашади.

Педагогик амалиёт тугаган вақтга келиб, ўқувчиларда касбий ўз-ўзини таҳлил қилиш санъати ўсишининг энг муҳим белгиларидан бири сифатида ўз педагогик фаолиятига рефлексив муносабат шаклланган бўлиши керак. Бу эса талабаларнинг мактабда ишлашга тайёргарлигини текширишни сифатли таҳлил қилиш, талаба томонидан институтдаги кейинги (амалиётдан кейинги) машғулотлар учун вазифалар ва аниқ саволлар белгилаш имконини беради.

Фойдаланилган адабиётлар:

1. Йўлдошев Ж., Усмонов С. Педагогик технология асослари. –Т.: 2001.

2. Ишмухамедов Р. Ўқув жараёнида интерфаол услублар ва педагогик технологияларни қўллаш услубияти. –Т.: РБИММ, 2008. – 68 б.

TA'LIM JARAYONIDA AXLOQIY VA ESTETIK TARBIYANING INTEGRATSIYALASHGAN TIZIMI

Yuldasheva Ziyoda Boymurodovna

Qashqadaryo XTXQTMOHM Maktabgacha,

boshlang'ich va maxsus ta'lim kafedrasi katta o'qituvchisi

Annotatsiya. *Ushbu maqolada boshlang'ich sinfda ta'lim samaradorligini amalga oshirish metodikasini pedagogik texnologiyalar asosida tashkil etish usullari haqida ma'lumot berilgan. Shuningdek, boshlang'ich sinf darslarini o'qitish jarayonida integratsiyalashgan darslar samaradorligini oshirish va fanlararo aloqadorlikni ta'minlash masalalari yoritib berilgan.*

Kalit so'zlar: *integratsiya, modernizatsiya, uzviylik, usul, shakl.*

Аннотация. *В данной статье приводятся сведения о методах организации эффективности методов обучения на основе педагогических технологий. Также рассматриваются вопросы повышения эффективности интегрированных уроков в преподавании начальной школы и обеспечения междисциплинарных связей.*

Ключевые слова: *интеграция, модернизация, членство, метод, форма.*

Annotation. *This article provides information on the methods of organizing the effectiveness of educational methods on the basis of pedagogical technologies. It also covers the issues of increasing the effectiveness of integrated lessons in the teaching of primary school and ensuring interdisciplinary links.*

Keywords: *integration, modernization, membership, method, form*

Ilmiy dunyoqarashni shakllantirishda fanlararo bog'lanish, ya'ni uzviylikni ta'minlash bugungi kunning eng dolzarb masalalaridan biridir. Chunki fanlararo aloqadorlik ta'minlangan holda, darsni tashkil qila olgan o'qituvchi o'quvchilarda o'zining fanga bo'lgan qiziqishini oshiribgina qolmasdan, mazkur fanni o'zlashtirishga yordam beradi. Fanlararo aloqadorlikni tizimli tarzda amalga oshirish natijasida o'quv tarbiya

jarayonining aloqadorligi sezilarli darajada ortadi. O'quvchilarda dialektik tarzda fikrlash ko'nikmalar shakllandi. Shu bilan bir qatorda, o'quv fanlariga oid bilim va qiziqishlarini rivojlantirishning muhim shartidir. O'quv materealini mavzular bo'yicha tahlil etish yo'li bilan turli o'quv predmetlarini qaysi mavzulari bir-biri bilan aloqadorligi yuzaki ravishda aniqlansa, tarkibiy tahlil etish orqali o'quv materealining tashkil etuvchi tushunchalari, dalillari, qonuniyatlari, hukm, xulosalari, tasavvurlari orasidagi aloqadorlik o'rnatiladi. Fanlararo aloqadorlikning qanday shaklda qayd etilishi undan foydalanuvchining imkoniyatlariga bog'liq. Fanlararo aloqadorlikni amalga joriy etish quyidagi muhim bosqichlardan iborat bo'lishi mumkin. Maqsad qo'yib, fanlararo aloqadorlikning mohiyati, amalga oshirish ketma-ketligi va ko'lamini aniqlab olish, mashg'ulotlar davomida fanlararo aloqadorlikni bevosita amalga oshirish mumkin.

Ko'zlangan maqsad bilan olingan natijani qiyoslab, xulosa chiqarish va istiqbol rejalarini tuzish. Fanlararo aloqadorlikni ta'lim-tarbiya samaradorligini oshiruvchi omil nuqtayi nazaridan qarab uning tuzilmasi quyidagilarni o'ziga qamrab olishi zarur:

- maxsus ilmiy axborotlar;
- fanning bilish yo'llarini o'zida ifodalovchi metadologik, falsafiy printsiplar, fan tili, ilmiy nazariyalar;
- g'oyaviy bilimlar.

Ta'lim mazmunini modernizatsiyalashda uning uzviyligini ta'minlash asosiy omillardan biri hisoblanadi. Uzviylik ta'limda muayyan o'quv fanini o'rganishning turli bosqichlarida uning qismlari orasidagi zaruriy bog'lanish va munosabatlarini to'g'ri o'rnatishdan iborat. Uzviylik deganda, o'quv materialining ketma-ketligi, tizimli qilib joylashtirganligi, avval o'zlashtirilgan bilimlarga tayanish, o'quv materialining kelajakda qo'llanilishi, o'quv-tarbiyaviy ish bosqichlarining davomiyligi tushuniladi. Darsliklardagi mavzulararo uzviylik o'quv materialini bilan o'qitish usullarining uzviy birligida namoyon bo'lishi lozim, uzviylik ularga bog'liq, biroq u nisbatan mustaqillikka ham ega bo'lib, o'quv materialini bilan o'qitish usullarining uzviy birligida namoyon bo'lishi lozim.

Uzviylik usullari va shakllari ushbu vazifalarga ega:

- o'qitishda uzviylikning asosiy elementlari birligi;
- o'zaro aloqasi va bir-birini - taqoz etishini ta'minlash;
- uzviylikning boshqa maxsus tamoyillar bilan usul va shakllarda o'zaro aloqasini ta'minlash;

Ko'rinib turibdiki, birinchi vazifa o'qitishda uzviylikning barcha asosiy elementlarini yaxlit birlikka, tizimga birlashtirishga, ikkinchi vazifa didaktikaning boshqa tamoyillari bilan o'zaro aloqadorlikka, uchunchi vazifa o'qitish usul va shakllarini oqilona tanlashga qaratilgan bo'lib, to'rtinchi vazifa bilimlar umumlashmasini ta'minlaydi.

Tarbiya jarayoniga integratsiya jarayonini tatbiq etish o'qituvchilarining tarbiyaviy ishlarni tashkil etishga nisbatan integratsiyalashdan iborat bo'lib, mazkur ishlar mazmunini shakllantirish birqadar murakkab jarayondir. Ta'lim jarayonida talabalarga muayyan o'quv fani to'g'risida ma'lumotlarni berishda vaqt hajmi qat'iy belgilab qo'yilgan, bunday holat o'quv faoliyatini integratsiyalash asosida tashkil etishni birqadar barqarorlashtirishga imkon bersa, tarbiya jarayoniga nisbatan bunga erishish murakkabroqdir. O'quvchilarga integrallashgan ta'lim berish uchun fanlarni eng muhim g'oyalarni tanlab, ularni o'quvchilarga mos holda tizimlashtirish kerak. Tizimlashgan materiallar boshlang'ich sinf o'quvchilariga tabaqalashgan holda o'rgatilishini inobatga olish zarur. Integrativ materiallar oddiy, sodda tilda yozilgan, tushunarli tarzda bayon etilishi zarur. Ta'lim-tarbiya jarayoni har bir o'qituvchi va pedagogdan katta aql zakovat, sabr matonat, o'quvchilarga va o'z kasbiga yuksak mehr – muhabbatli bo'lishni talab etadi. O'qituvchining doimo izlanuvchan, bilim va tajribasini orttirib boruvchan bo'lishi, o'quvchilarni chuqur tushunish, ularning ichki dunyosini payqay olishi, o'sish va rivojlanish darajalarini nazorat qilib borishi va zarur paytda so'z yoki amaliy harakat bilan yordam bera olish qobiliyati ta'lim va tarbiya jarayonining muvaffaqiyatini ta'minlovchi omillardir.

Foydalanilgan adabiyotlar:

1. Karimov I.A. Yuksak ma'naviyat – yengilmas kuch. – Toshkent: Ma'naviyat, 2008.
2. Vazirlar Mahkamasining 2017-yil 6-apreldagi 187-sonli qarori.
3. Mavlonova R.A., Raxmonqulova N. Boshlang'ich ta'limning integratsiyalashgan pedagogikasi.-Toshkent: Ilm-Ziyo, 2016.

БОШЛАНҒИЧ ТАЪЛИМ ТИНГЛОВЧИЛАРИНИ ИННОВАЦИОН ФАОЛИЯТГА ТАЙЁРЛАШ ТЕХНОЛОГИЯЛАРИ

Шухрат Ҳамроев

Қашқадарё вилояти ХТХҚТМОҲМ доценти

Камола Маматова

Қашқадарё вилояти Миришкор тумани 21-ДИМ ўқитувчиси

Аннотация. Тезисда бошланғич таълим тингловчиларини инновацион фаолиятга тайёрлаш технологиялари муаммоси ёритиб берилган.

Калим сўзлар: бошланғич таълим, инновация, инновацион фаолият.

Аннотация. В тезисе освещены подготовка к инновационной деятельности слушателей начального образования.

Ключевые слова: начальное образование, инновация, инновационная деятельность.

Annotation. The problems of preparing technologies of primary education attendants for innovational activity are worked out in this thesis.

Key words: primary education, innovation, innovational activity.

Интерфаол таълим - ўқувчи шахси ўзлаштириши зарур бўлган билим, кўникма, малака ва компетенцияларининг ўқув муҳити ва унга таъсир этувчи омиллар билан боғлиқ ҳолда ўрганиш жараёни. Тўлақонли интерфаол ўқитишда унинг иштирокчилари жисмоний ва ижтимоий фаол бўлиб, билиш жараёнида қатнашадилар. Интерфаол таълим жараёнида ўқувчиларнинг жисмоний фаолликлари, жой алмаштириш, ёзиш, эшитиш, расм чизишда; ижтимоий фаолликлари савол беришда, жавоб беришда, фикр алмашишда; билиш жараёни ўқитувчи баёнига қўшимча киритишлари, муаммолар ечимини топишларида намоён бўлади.

Интерфаол ўқитиш бир вақтда учта вазифани бажаради:

Биринчидан, ўқув жараёнидаги ҳолат ва ўқув ахборотини ўзлаштириш билан боғлиқ билиш фаолиятини ташкил этиш.

Иккинчидан, синфда ва синфдан ташқарида тенгдошлари билан мулоқотга киришиш билан коммуникатив хусусиятларни ривожлантириш.

Учинчидан, жамиятда яшаш учун керак бўладиган фазилатларни шакллантириш.

Интерфаол топшириқларни бажаришда барча ўқувчилар бир-бирини тўлдирган ҳолда қатнашади. Ижодий характердаги топшириқлар – ҳар қандай интерфаол ўқитиш усулининг асосини ташкил этади.

Интерфаол ўқитишнинг асосий шакл ва методлари: ўқувчиларнинг билиш фаолиятларини мажбурий равишда фаоллаштириш; имкон қадар ўқувчиларни кўпроқ вақт давомида фаол бўлишга жалб этиш; муаммолар ечимини юқори даражада диққатни тўплаб мустақил (индивидуал ёки гуруҳ бўлиб) равишда топиш; руҳий ҳолат кўтарилиб, ўқувчилар иродасини ишга солишга эришиш; ўқитувчи ва ўқувчилар орасида узлуксиз ишлайдиган тўғридан тўғри ва қайта алоқа боғлаш; ўқитувчининг ўқув жараёнининг бошқарувчиси сифатида ролини ўзгартириш кабиларни киритиш мумкин. Бошланғич синфларда интерфаол таълим асосидаги машғулот жараёнининг асосий босқичлари: 1. Саломлашиш. 2. Кириш сўзи. 3. Қоидаларни ишлаб чиқиш. 4. Танишув (музёра). 5. Кутиладиган натижалар. 6. Кичик гуруҳларга ажратиш. 7. Кичик гуруҳлар ишини ташкил қилиш. 8. Такдимотлар. 9. Кичик маърузалар. 10. Муҳокамалар ўтказиш. 11. Хулосалар ва вазифаларни белгилаш. 12. Машғулотни яқунлаш.

Бошланғич синфларда фойдаланиш имконияти кенг бўлган, амалиёт учун зарур бўлган интерфаол машқлардан намуналар келтириб ўтамыз:

"Нима йўқолиб қолди?"

Стул устида бир қанча предметлар ёки алоҳида буюмлар сурати туширилган карточкалар жойлаштирилади. Ўқувчилар стол устини яхшилаб кузатиб, нарсаларни эслаб қоладилар. Шундан сўнг ўқитувчи ўқувчиларга билдирмасдан уларнинг биттасини олиб қўяди. Ўқувчилар стол устидан нима йўқолиб қолганини топишлари лозим. Бу ўйиндан дарсда ва дарсдан ташқари машғулотларда фойдаланиш мумкин.

Бу ўйин алифбе дарсида ҳарфларни ўрганиш жараёнида жуда қўл келади.

"Почтачи"

Ўқувчилардан биттаси почтачи сифатида синфга кириб келади ва ўқувчиларга биттадан сурат солинган хатжилд топширади. Ҳар бир ўқувчи кўлидаги суратда нималар тасвирланганини сўзлаб берадилар. Бошқа ўқувчилар ўртокларининг ҳикоя давомида нечта сўздан фойдаланганини санаб борадилар. Сўзлардан кўп ва ўрнида тўғри фойдаланган ўқувчи ғолиб саналади.

"Кун ва тун"

Ўқитувчи хаттахтага икки ёки ундан ортиқ сўзни ёзади. Ўқувчилар ўқиганларидан сўнг "тун" деб буйруқ беради. Болалар кўзларини юмиб оладилар ва ўзларини ухлаганга соладилар. Ўқитувчи сўзлардаги бирор ҳарфни ёки бўғинларни алмаштириб кўяди. "Кун" деган буйруқдан кейин ўқувчилар кўзларини очадилар ва қандай ўзгаришлар бўлганлигини аниқлайдилар.

1-вариант. Карима-Салима, Собир-Соат, олди-қолди.

2-вариант. Болалар-боларилар, Шариф-шарф, сон-кон.

3-вариант. Кундуз-кундуз, қум-дум, ўқувчи-учувчи, кун-тун.

Ушбу ҳаракатли машқ ўқувчилар мия фаолиятини яхшилади, кайфиятини кўтаради. Ишчанлик ва ҳамжиҳатликни оширади.

Бошланғич синфларда интерфаол таълим шакл ва методларидан фойдаланиш тажрибаси куйидаги хулосаларни чиқаришга асос бўлмоқда:

1. Бошланғич синфларда интерфаол таълим шаклларида фойдаланиш ўқувчиларнинг мотивини ошишига олиб келади.

2. Дарсларнинг қизиқарли ўтишига эришилади.

3. Ўқувчиларнинг жисмоний ва ижтимоий фаоллиги ошади.

4. Бошланғич синф ўқувчилари оз вақт ичида кўп маълумот оладилар.

Фойдаланилган адабиётлар:

1. Ишмухамедов Р.Ж. Инновацион технологиялар ёрдамида таълим самарадорлигини ошириш йўллари. - Тошкент: Низомий номидаги ТДПУ, 2004. -44 б.

2. Очилов М. Муаллим-қалб меъмори. Сайланма. – Тошкент: Ўқитувчи, 2001.

3. Гаффорова Т., Курбонов А., Годфри Е. Таълимнинг илғор технологиялари. – Қарши: Насаф, 2003. -112 б.

4. Гаффорова Т. Бошланғич таълимда замонавий педагогик технологиялар. – Тошкент: Тафаккур, 2011.

DASTURLASH TILLARINING SINFLARI

Mamatov Bekzod Farxotovich

Qashqadaryo viloyati XTXQTMOHM o'qituvchisi

Sobirov Dilshod Solayevich

Xorazm viloyati XTXQTMOHM katta o'qituvchisi

Аннотация. *Kompyuter texnikasidan samarali foydalanish ikki qismning – texnik va dasturiy ta'minotning uzviyligini talab etadi. Bu uzviylik kompyuter texnik ta'minotining jadal sur'atlar bilan takomillashib borishiga mos dasturiy ta'minotni ham keskin sur'atlar bilan rivojlanishiga sabab bo'ladi va aksincha. Buning sababi ma'lum, mos dasturiy ta'minotsiz har qanday kompyuter «qimmatbaho o'yinchoq» bo'lib qolaveradi.*

Калит со'злар: *dasturlash tillari, algoritim, mashina, Pascal, Basic, EHM.*

Аннотация. *Эффективное использование компьютерных технологий требует сочетания двух частей - аппаратного и программного обеспечения. Эта интеграция приводит к быстрой разработке программного обеспечения, которое совместимо с быстрой разработкой компьютерного оборудования, и наоборот. Причина этого в том, что без надлежащего программного обеспечения любой компьютер останется «ценной игрушкой».*

Ключевые слова: *языки программирования, алгоритмы, машины, Pascal, Basic, компьютеры.*

Annotation. *The effective use of computer technology requires a combination of two parts - hardware and software. This integration leads to the rapid development of software that is compatible with the rapid development of computer hardware, and vice versa. The computer is left without a "valuable toy".*

Keywords: *Programming languages, algorithms, machines, Pascal, Basic, PC.*

Algoritimni ifodalash uchun dasturlash tillari deb ataluvchi sun'iy tillar qo'llaniladi. Buning uchun ishlab chiqilgan algoritim shu tillar yordamida bir ma'noli va EHM tushuna oladigan ko'rinishda tavsiflanishi zarur. Uning tarkibida cheklangan sondagi sintaksis konstruksiyalar to'plami bor bo'lib, u bilan algoritim yaratuvchi tanish bo'lishi kerak.

Zamonaviy dasturlash tillari EHMning ichki mashina tilidan keskin farq qiladi. Buning uchun dasturlash tilidan mashina tushunadigan tilga tarjima qiluvchi maxsus dastur - translyatorlardan foydalaniladi. Avval, barcha dastur translyatsiya qilinib, soʻngra bajarish uslubida ishlaydigan translyatorlar kompilyatorlar deb ataladi. Dastlabki tilning har bir operatorini oʻzgartirish va bajarishni ketma-ket amalga oshiriladigan translyatorlar interpretatorlar deb ataladi.

Alifbo - tilda qoʻllaniladigan koʻplab turli ramziy belgilar (harflar, raqamlar, maxsus belgilar) toʻplami.

Dasturlash tilining EHMga bogʻliqlik darajasi boʻyicha sinflash eng umumiy hisoblanadi:

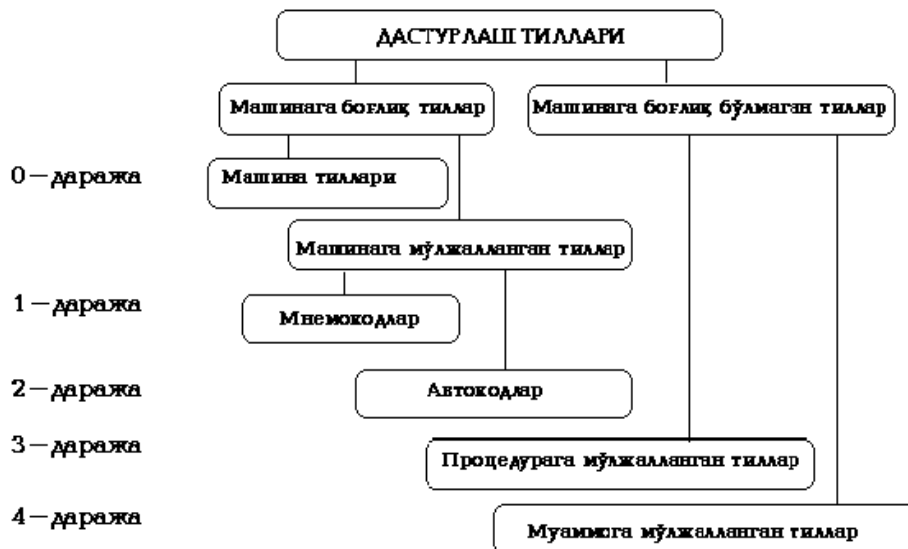

Yuqorida aytilgan belgiga qarab, dasturlash tillari mashinaga bogʻliq va mashinaga bogʻliq boʻlmagan tillarga boʻlinadi.

Mashinaga bogʻliq tillar, oʻz navbatida, mashina tillari va mashinaga moʻljallangan tillarga ajratiladi.

Dasturlash tilining mashina tiliga yaqinligi darajasini tariflash uchun til darajasi tushunchasi qoʻllaniladi. Mashina tili 0 daraja deb qabul qilingan boʻlib, sanoq boshi hisoblanadi. Odamning tabiiy tili eng yuqori darajadagi til deb qaraladi.

Mashinaga bogʻliq boʻlmagan tillar ham ikkita turga boʻlinadi: birinchisi protseduraga moʻljallangan tillar, ikkinchisi - muammoga moʻljallangan tillar.

Protseduraga moʻljallangan tillar turli masalalarni yechish algoritmlarini (protseduralarni) tavsiflashga moʻljallangan, shuning uchun ular koʻpincha oddiy qilib, algoritmik tillar deb ataladi.

Ushbu tillar echilayotgan masalalar xususiyatlarini toʻla hisobga oladi va EHMning toifasiga deyarli bogʻliq emas. Bu xildagi tillar tarkibi mashina tiliga qaraganda tabiiy tilga, masalan, ingliz tiliga yaqinroq. Hozirgi kunda hisoblash, muhandis-texnik, iqtisodiy, matnli va sonli axborotlarni tahlil qilish va boshqa masalalarni yechish tillari maʼlum.

PASKAL tili 1971-yilda eʼlon qilingan boʻlib, fransuz olimi Blez Paskal nomiga qoʻyilgan. Turli xildagi masalalar yechimini olishda tartiblangan (strukturaviy) dasturlar tuzishda ishlatiladi.

BEYSIK (BASIC - Beginner's AllPurpose Sumbolic Instruction Code - boshlovchilar uchun koʻp maqsadli sistemalik instruksiyalar kodi) hisoblash algoritmlarini yozish uchun qoʻllaniladigan algoritmik til. Bu til 1965-yilda Dartmut kolleji xodimlari Kemini va Kurslar tomonidan ishlab chiqilgan.

Protseduraga moʻljallangan tillardan masalalarning matematik ifodalari, algoritmlar va dasturlash usullari bilan tanish boʻlgan mutaxassislar foydalanadilar. Bunda ulardan EHM-ning tuzilishini mukammal bilish talab qilinmaydi.

Muammoga moʻljallangan tillar EHMda masala yechish usullari va dasturlash usullari bilan tanish boʻlmagan foydalanuvchilar uchun yaratilgandir. Foydalanuvchi masalani taʼriflashi, boshlangʻich maʼlumotlarni berishi va natijani chiqarishning talab qilingan koʻrinishini aytishi kifoya.

Foydalanilgan elektron adabiyotlar:

1. <http://library.ziyonet.uz/ru/book/30618>
2. https://kopilkaurokov.ru/informatika/presentacii/dasturlash_tillari_haqida
3. https://kopilkaurokov.ru/informatika/uroki/dastur_va_dasturlash_tillari

BOSHLANG'ICH TA'LIMDA UZLUKSIZ TA'LIM BOSQICHLARI O'RTASIDAGI UZVIYLIKNI TA'MINLASHDA O'QITUVCHILARINING MUSTAQIL ISHLASH ORQALI O'Z-O'ZINI RIVOJLANTIRISHI

Sodiqova Dildora Ummatqulovna
Oqoltin tumani 7-umumta'lim maktabining
1-toifali boshlang'ich sinf o'qituvchisi

Annotatsiya. Ushbu maqolada boshlang'ich sinflarda uzluksiz ta'limda mustaqil ishlash orqali bolalarning aqliy rivojlanishi va dars faoliyatidagi yutuqlari haqida yoritilgan.

Kalit so'zlar: uzluksiz ta'lim, erkin va mustaqil fikrlash, mustaqil dunyoqarash, o'z ustida ishlash, moslashuvchanlik.

Аннотация. В данной статье рассматриваются вопросы интеллектуального развития и достижения детей в классе посредством самостоятельной работы в сфере непрерывного образования в начальных классах.

Ключевые слова: непрерывное образование, свободное и независимое мышление, независимое мировоззрение, самосовершенствование, гибкость.

Annotation. This article discusses the intellectual development and achievement of children in the classroom through independent work in continuing education in the primary grades.

Keywords: continuous education, free and independent thinking, independent worldview, self-improvement, flexibility.

Kadrlar tayyorlash milliy dasturida chuqur nazariy va amaliy bilimlar bilan bir qatorda tanlangan sohasi bo'yicha mustaqil faoliyat ko'rsata oladigan, o'z bilimi va malakasini mustaqil ravishda oshirib boradigan, masalaga ijodiy yondashgan holda muammoli vaziyatlarni to'g'ri aniqlab, tahlil qilib, sharoitga tez moslasha oladigan mutaxassislarni tayyorlash asosiy vazifalardan biri sifatida belgilangan. Uzluksiz ta'lim bosqichlari o'rtasidagi uzviylikni ta'minlashda o'qituvchining ish faoliyatining natijaviyligi bevosita uning kasbiy tayyorgarlik darajasiga va o'z ustida tinmay ishlashiga bog'liqdir. Pedagoglar mehnat faoliyatlari davomida mustaqil ishlash va mustaqil o'qish jarayonida zarur bilim, ko'nikma va malakalarni qo'lga kiritadilar. Zero, uzluksiz ta'lim tizimidagi islohotlarning hozirgi bosqichidagi asosiy vazifalardan biri ham o'zini o'zi rivojlantiruvchi, keng dunyoqarashga, erkin va mustaqil fikrlash qobiliyatiga ega bo'lgan, ajdodlarimizning bebaho boyligi va umumbashariy qadriyatlarga tayanadigan, ma'naviy barkamol shaxsni tarbiyalashga yo'naltirilgan, moslashuvchan va tezkorlikni ta'minlovchi takomillashgan ta'lim-tarbiya jarayonlarini tashkil etish zaruriyatini belgilamoqda.

Rivojlangan mamlakatlar uzluksiz ta'lim tizimida ham pedagog xodimlarning mustaqil malaka oshirishiga alohida ahamiyat beriladi. Xususan, Finlandiyada o'qituvchilar bir kunda sinf xonasida 4 soat dars beradi va haftada 2 soatni mustaqil malaka oshirishga sarflaydi.

Mustaqil malaka oshirishning asosiy maqsadi—muayyan o'qitish faoliyatini amalga oshirish uchun zarur bo'lgan bilim va ko'nikmalarni, kasbiy kompetensiyalarni rivojlantirishdir. O'qituvchining mustaqil malaka oshirishi maktabda ta'lim-tarbiya ishlarining samaradorligini ta'minlashda hal qiluvchi vositalardan biri hisoblanadi, shuningdek, uslubiy va axborot resurslari jihatdan ta'minlanadi.

Ilmiy manbalarda pedagogik kadrlarni tayyorlash va malakasini oshirishning ta'limiy qadriyatlari guruhida o'z-o'zini takomillashtirishning omillari quyidagicha belgilangan: o'z-o'zini takomillashtirishga yangicha yondashuv, mustaqil ta'lim olish; mustaqil bilim olish, shaxsiy qobiliyatlarni namoyon eta olish, ijtimoiy-kasbiy mustaqillik; mustaqil bilim olish strategiyasi, rejalashtirish va o'zini boshqarish, o'zini tarbiyalash; o'zini-o'zi kasbiy-shaxsiy jihatdan takomillashtirish; mustaqil bilim olish manbalari, shakli, metod, usul va vositalari, ularning turli-tumanligi, ulardan samarali foydalanish va xokazolar.

O'qituvchi mustaqil ishlash orqali quyidagi vazifalarni belgilab olishi lozim:

- mustaqil ta'lim olish;
- yangi bilimlarni mustaqil tarzda puxta o'zlashtirish ko'nikmalariga ega bo'lish;
- kerakli ma'lumotlarni izlab topish, qulay usul va vositalarni aniqlash;
- axborot manbalari va manzillaridan samarali foydalanish;
- an'anaviy o'quv va ilmiy adabiyotlar, me'yoriy hujjatlar bilan ishlash;
- elektron o'quv adabiyotlar va ma'lumotlar banki bilan ishlash;
- internet tarmog'idan maqsadli foydalanish;
- o'z faoliyatini innovatsion yondashuv asosida tashkil qilish ko'nikmasini egallash;
- umumiy va xususiy kompetensiyalarni egallashga yo'naltirilganlik.

O'quv jarayonida mustaqil ta'limni tashkil etishda boshlang'ich sinf o'qituvchisining nazariy va amaliy tayyorgarlik darajasini hisobga olgan holda quyidagi shakllardan foydalanish mumkin: fanning ayrim

mavzularini o'quv adabiyotlari yordamida mustaqil o'zlashtirish, o'quv manbalari bilan ishlash; amaliyotdagi mavjud muammoning yechimini topish, test, munozarali savollar va topshiriqlar tayyorlash; fanni o'qitishdagi innovatsiyalar, pedagogik texnologiyalar hamda ilg'or xorijiy tajribalarni o'rganish va boshqalar.

Boshlang'ich sinf o'qituvchilarini uzluksiz ta'lim bosqichlarini uzviylikini ta'minlashda mustaqil ishni samarali tashkil etish uchun: tizimli yondashish; barcha bosqichlarini muvofiqlashtirish va uzviylashtirish; tashkil etish va nazorat qilish mexanizmlarini takomillashtirib borish zarur.

Boshlang'ich sinf o'qituvchilarining mustaqil ish jarayoni innovatsion yondashuvga ko'ra takomillashtirib borilgan axborot-uslubiy ta'minotga asoslanishi lozim. Boshlang'ich sinf o'qituvchilarining kasbiy kompetentligini rivojlantirishga doir ilmiy-tadqiqotimiz davomida innovatsion yondashuvga asoslangan o'quv-uslubiy ta'minotdan o'qituvchilarning mustaqil ishlash jarayonida foydalanish mexanizmi ishlab chiqildi.

Xulosa shuki, o'qituvchi uzluksiz ta'lim tizimiga ko'ra mustaqil ishlash natijasida: me'yoriy hujjatlarni o'rganish va ular asosida ta'lim-tarbiya jarayonini tashkil etish; pedagogik jarayonlarning o'zaro bog'liqligini ta'minlash, sifat va samaradorligini oshirishga tizimli yondashuvni joriy etish; o'quvchilarning o'quv faoliyatini takomillashtirish; o'quvchilar uchun zarur va qulay bo'lgan ta'lim muhitini vujudga keltiruvchi axborotlarni to'plash; ta'lim tarbiya jarayonini tashkil etishning innovatsion modellarini ishlab chiqishga erishadi.

Foydalanilgan adabiyotlar:

1. Avliyoqulov N.X. Kasbiy fanlarni modulli o'qitish texnologiyasi. – T.: Yangi asr avlodi, 2004. – 106 b.
2. Ziyomhammadov B., Abdullaeva Sh. Ilg'or pedagogik texnologiyalar. – T.: Abu Ali Ibn Sino, 2001. – 80 b.
3. Sayidaxmedov N.S. Yangi pedagogik texnologiyalar. – T.: Moliya, 2003. – 168 b.

PISA TADQIQOTLARIDA MATEMATIK SAVODXONLIKNI BAHOLASHNING METODOLIGIK ASOSLARI

Mirzakulova Ulpash Abdurahimovna
Chirchiq shahar 10-umumta'lim maktab
matematika fani o'qituvchisi

Annotatsiya. Ushbu maqolada umumta'lim maktablarida PISA taqdiqotida matematik savodxonlikni oshirish hamda o'quvchilarda matematik savodxonlikni oshirish yo'llari yoritib o'tilgan.

Kalit so'zlar: Pisa tadqiqoti, jahon tajribasi, kreativ savodxonlik, sxema, aqliy faoliyat, ilmiy faoliyat, arifmetika.

Аннотация. В данной статье рассматриваются способы повышения математической грамотности в исследованиях PISA в средних школах и повышения математической грамотности учащихся.

Ключевые слова: исследование Пизы, мировой опыт, творческая грамотность, схема, умственная деятельность, научная деятельность, арифметика.

Annotation. This article discusses ways to increase mathematical literacy in PISA research in secondary schools and to improve mathematical literacy in students.

Keywords: Pisa research, world experience, creative literacy, scheme, mental activity, scientific activity, arithmetic.

O'zbekiston Respublikasi Xalq ta'limi tizimini 2030- yilgacha rivojlantirish konsepsiyasida umumiy o'rta va maktabdan tashqari ta'limni tizimli isloh qilishning ustuvor yo'nalishlari belgilangan. Unga asosan 2030- yilga kelib mamlakatimizning PISA - o'quvchilar savodxonligini baholash xalqaro dasturi reytingida jahonning birinchi 30 ta ilg'or mamlakatlari qatoriga kirishiga erishish, o'quvchilarning umumiy funksional savodxonlik darajasini baholashga yo'naltirilgan ta'lim sifatini baholashning milliy tizimini yaratish dozarb vazifalar sifatida qo'yilgan.

PISA tadqiqotlarining nufuzi va unda qatnashuvchi davrlar soni borgan sari oshib bormoqda. 2021-yilgi tadqiqotlarda 88 ta davlatning qatnashishi kutilmoqda. Ular qatorida O'zbekiston Respublikasida ham bu tadqiqot ilk marotaba o'tkazilmoqda. O'zbekiston 2021- yilda asosiy yo'nalishlar: matematika, o'qish va tushunish, tabiiy fanlar bo'yicha hamda ilk bor o'tkazilayotgan "Kreativ savodxonlik" bo'yicha tadqiqotlarda ishtirok etadi.

PISA tadqiqotlarida o'quvchilarning matematik tayyorgarligini baholashda quyidagi uch jihatga alohida e'tibor qaratiladi:

- topshiriqlarning o'quvchilarning kundalik hayotdagi qiziqishlari va ehtiyojlariga mosligi;

- muammoli vaziyatlarning hayotiyligi;
- matematikani qo'llash bosqichlarining faqat ayrimlarini emas, balki barchasining to'liq qamrab olinganligi, ya'ni bu jarayonning bir qisminigina bajarish (masalan, tenglamani yechish, algebraik ifodani soddalashtirish) emas, balki masalani tushunish bosqichidan boshlab, uni matematik tilda ifodalash, yechish va yechimni talqin qilishgacha bo'lgan barcha bosqichlarning hammasini qamrab olinganligi.

Bu jihatlar o'quvchilarning matematik tayyorgarligini baholash mazmuni, ya'ni matematik savodxonlik tushunchasida o'z aksini topgan.

Matematik savodxonlik — bu shaxsning turli hayotiy vaziyatlar va masalalar ustida matematik mulohaza yuritish, berilgan muammoni matematika yordamida ifodalay olish, muammoni yechishda matematikani qo'llay olish va olingan natijalardan muammoning yechimini talqin qilish va baholashda foydalana olish qobiliyati.

U tabiat va jamiyatda duch kelinadigan hodisalarni matematik belgi va timsollar yordamida, ya'ni matematika tilida ifodalash, hodisalarni tushuntirish va oldindan aytib berishda matematik mulohaza yuritish, matematikaga oid bilim, tushuncha, algoritm, fakt va vositalardan foydalanishni o'z ichiga oladi.

Matematik savodxonlik har bir kishiga matematika olamini tushunishga, uning inson hayotida tutgan o'rni va ahamiyatini anglashga, faol, mulohazali va ishning ko'zini biladigan XXI asr fuqarosi uchun zarur bo'lgan, asosli mulohazalar yuritish orqali maqbul qarorlar qabul qilish qobiliyatlarini o'zida shakllantirishga yordam beradi.

Matematik savodxonlikni baholashga qaratilgan maxsus PISA sinov topshirig'ining tuzilmasi quyidagi 3 jihat asosida tuziladi:

- topshiriq tegishli bo'lgan matematika fanining *mazmun sohasi*;
- muammo bayon etilgan matn, sxema, grafik ma'lumotlar - *kontekst*;
- topshiriqni bajarishda o'quvchilar namoyish qilishi lozim bo'lgan *aqliy faoliyat turi*.

PISA topshiriqlari matematika fanining quyidagi mazmun sohalari (bo'limlari) ga doir tuziladi:

- *miqdorlar (arifmetika)*;
- *o'zgarishlar va bog'lanishlar (algebra)*;
- *fazo va shakl (geometriya)*;
- *ma'lumotlar va aniqmasliklar (ma'lumotlar bilan ishlash, kombinatorika, ehtimollar nazariyasi va matematik statistika elementlari)*.

PISA topshirig'i konteksti – bu real hayotiy vaziyatning matnli va grafikli tavsifidan iborat bo'lishi mumkin. Kontekst qaysi hayotiy vaziyatni ifodalashiga qarab, 4 ta sohaga tegishli bo'lishi mumkin:

- *shaxsiy hayot*;
- *kasbiy faoliyat*;
- *ijtimoiy hayot*;
- *ilmiy faoliyat*.

Matematik savodxonlik o'quvchilarning matematik mulohaza yuritish asosida berilgan hayotiy vaziyatdagi muammoni “matematika tilida ifodalash (matematik modellashtirish)”, “matematikani qo'llash”, “topilgan matematik yechimni berilgan muammoga nisbatan talqin qilish va baholash” kabi aqliy faoliyat turlarini o'z ichiga oladi.

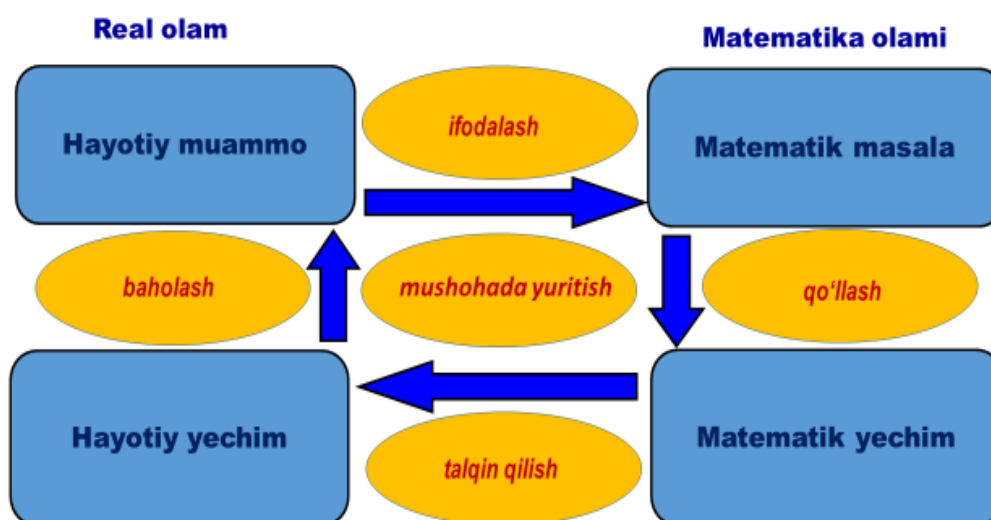

Matematik savodxonlik talqini va uni tashkil qiluvchi faoliyat turlari

PISA-2021 tadqiqotlarida matematika fanining mazmun sohalarining har biriga bittadan quyidagi yangi mavzular kiritilgan bo‘lib ularga alohida e‘tibor qaratish lozim bo‘ladi.

Kompyuter yordamida modellashtirish: miqdorlarni o‘lchashda qo‘llaniladigan mos o‘lchov usullari asosida yaratilgan kompyuterdagi simulatsion o‘quv qurollari, kalkulyator va o‘lchov asboblardan foydalanish, natijasi ko‘p omillarga bog‘liq muammolarni maxsus kompyuter simulatori yordamida yechish.

Matematikada ham, statistikada ham yechish juda qiyin bo‘lgan muammolar talaygina. Bunday masalalarning ko‘pchiligi yechishning tegishli algoritmlari asosida kompyuterda yechiladi. Bunga misol sifatida, yetarlicha mablaqqa ega bo‘lib, o‘z hayotiy maqsadlariga erishish uchun pensiyaga chiqishni rejalashtirishga yordam beradigan, modellashtirilgan kompyuter dasturini keltirish mumkin. Bu dasturni tuzishda juda ko‘p omillar: daromad miqdori, pensiya yoshi, kutilayotgan xarajatlar, sarmoyaviy daromadlar, bozor narxlari, inflatsiya, umrning davomiyligi, farzandlarning ko‘maklashishga imkoniyatlari va hokazolar borki, ularning hammasini yoki inson yoki kompyuter modellashtirishda hisobga olishi lozim bo‘ladi. Ko‘rib turganingizdek, hisobga olinishi lozim bo‘lgan omillar talaygina. Ularni bittasini yoki bir nechtasining o‘zgarishi turli xil natijalarni beradi va bu natijalarni o‘zaro solishtirib, eng maqbulini “qo‘lda” topish unchalik oson ish emas. Shu bois, bu mashaqqatli turli holatlarda natijani aniqlash vazifasi kompyuter zimmasiga topshiriladi, bu holatlar kompyuter vositasida simulyatsiya qilinadi.

“Miqdorlar” mazmun sohasiga tegishli bo‘lgan matematik savodxonlikni baholashning kompyuterli simulatsiyasi PISA-2021 tadqiqotlarida yangi yo‘nalish sifatida kiritilmoqda. Bunday topshiriq sifatida o‘quvchilarning kompyuter simulatsiyasi yordamida budget tuzish va rejalashtirish muammosini keltirish mumkin.

O‘shish hodisasi: o‘shishning turli tiplari: chiziqli, chiziqlimas, kvadratli va ekponensial (tizimning qo‘shiladigan, navbatdagi o‘shish qiymati uning shu paytgacha bo‘lgan qiymatiga proporsional bo‘lishi).

Kasallik epidemiyalarining tarqalishi, bakteriyalar sonining keskin o‘shishi, iqlim o‘zgarishlari, ekologik portlashlar kabi hodisalar borki, o‘quvchilar bunday hodisalarning o‘shish hodisasi faqat chiziqli bo‘lmasdan, balki chiziqlimas, ko‘p hollarda esa ekponensial bo‘lishini bilishlari lozim. Chiziqli o‘zgaradigan hodisalar ko‘p tarqalgan, ularni osongina, tez tanib olish, baholash va tushunish mumkin. Lekin, hamma hodisalar chiziqli o‘zgaradi deyish, juda xavfli oqibatlariga olib kelishi mumkin. Masalan, o‘rtacha o‘zgarimas tezlik bilan harakatlanayotgan obyektning holati vaqtga nisbatan chiziqli o‘zgaradi. Lekin, gripp epidemiyasining tarqalish tezligini chiziqli deyish, 5 kundan keyin grippga chalinganlar sonini to‘g‘ri baholay olmaslik kabi muhim oqibatlariga olib kelishi mumkin. O‘quvchilar xuddi shu narsani, chiziqlimas o‘shishni, xususan, infeksiyaning juda katta tezlik bilan tarqalishini his qilishlari lozim bo‘ladi. Bunda infeksiyaning tarqalish tezligi kun sayin oshib boradi va bu muhim ahamiyat kasb etadi. Zika infeksiyasining tarqalishi, eksponensial o‘shishga misol bo‘la oladi. Buni bilish tibbiyot xodimlariga yopirilgan xavfni tushungan holda, tezkor choralar ko‘rishga chorlaydi.

O‘shish hodisasi “Ozgarishlar va bog‘lanishlar” mazmun sohasiga tegishli bo‘lib, bu o‘quvchilar darajali funksiyalarni o‘rganishlari lozim degani emas. Buning o‘rniga, o‘quvchilar a) barcha o‘shish hodisalari chiziqli bo‘lmasligini; b) chiziqlimas o‘shish hodisalari noxush oqibatlariga olib kelishini; c) eksponensial o‘shish tezligining favqulodda katta bo‘lishini tasavvur qilishlari lozim bo‘ladi. Masalan, o‘quvchilar Rixter shkalasi bo‘yicha Yer qimirlashining 1 balga oshishi, uning oqibatlari hajmining 10, 100 yoki 1000 karra o‘shishiga olib kelishi mumkinligini his qilishlari lozim bo‘ladi.

Geometrik yaqinlashish: berilgan murakkab va notanish geometrik obyektlarning elementlari va xossalari o‘rganish uchun ularni tanish sodda geometrik shakllarga bo‘laklash va bu sodda shakllar uchun ma‘lum formula va vositalardan foydalanish.

Atrofimiz odatdagidek tekis va simmetrik bo‘lmagan shakllarga to‘la va ularni o‘rganish o‘zgacha yondashuvlarni talab qiladi. Masalan, poli o‘tkir burchakli va egri chiziqli qismlarga ega bo‘lgan xonaga kerak bo‘ladigan gilam qoplamasining yuzini hisoblash - to‘g‘ri to‘rtburchakli xona uchun kerak bo‘ladigan qoplama yuzini hisoblashga qaraganda boshqacha yondashuvni talab qiladi. “Fazo va shakl” mazmun sohasiga tegishli bu mavzu o‘quvchilarning geometrik shakllar haqidagi odatdagi an’anaviy bilim va ko‘nikmalarini tipik bo‘lmagan, nostandart shakllarning xossalari o‘rganishda foydalana olishlarini talab qiladi.

Shartli qaror qabul qilish: shartli ehtimollik va kombinatorikaning asosiy tamoyillarini vaziyatlarni talqin qilishda va bashoratlar qilishda foydalanish.

Ko‘p hollarda shifokor qabulida bo‘lish, keyingi harakatlaringiz haqida bir to‘xtamga kelishingizni, ya‘ni qandaydir qaror qabul qilishni taqozo etadi. Shifokor tavsiya etgan dorini qabul qilasizmi? Uning aytishiga qaraganda yana 20 yil umringiz qolibdi. Har kuni aspirin qabul qilishingiz kerakmi? Bu savollarga aniq javob yo‘q. Shunday bo‘lsada, shifokordan yana qancha yashashingiz mumkinligini, qon bosimingizi, yuragingiz urishlari sonini, organizmingizdagi xolesterin miqdorini so‘rab surishtirib, yaxshiroq qaror qabul

qilishingiz ham mumkin. Ya'ni bu savolga shartli ehtimollik nuqtayi nazaridan yaxshiroq javob topish mumkin bo'ladi. Ko'rib turganingizdek, bunday ehtimollikni aniqlash yoki baholash, yana qo'shimcha ma'lumotlarni talab qilayapti, ya'ni u qo'shimcha yana qandaydir shartlarning bajarilishiga bog'liq bo'layapti.

20 kishilik futbol jamoasidan necha xil usulda maydonga tushadigan 11 kishilik tarkibni shakllantirish mumkin? 5 ta obyektни necha xil usulda o'rinlashtirish mumkin? Bu kabi savollarga matematikaning kombinatorika bo'limi javob beradi. Lotoreya o'yinidagi yutuqli va qutuqsiz chiptalar soni va ularning nisbati hamda o'yinda bashoratlar qilish - kombinatorika, o'yinlar va ehtimollar nazariyasining elementlari haqida tasavvurga ega bo'lishni taqozo etadi.

O'quvchilarning PISA sinovlarini kompyuterda topshirishi uchun zarur bo'ladigan AKT ko'nikmalari. PISA-2021 tadqiqotlari kompyuterda olinadi. Shu bois, quyidagi AKT va kompyuterda ishlash ko'nikmalariga ham e'tibor qaratish lozim bo'ladi.

– kompyuterda berilgan ma'lumotlar asosida sodda hollarda jadval, diagramma (ustunli va doiraviy), sxema, grafiklarni qurish;

– funksiyalar grafiklarini qurish, berilgan savolga javob berish uchun funksiyalarning tayyor grafiklaridan foydalanish;

– ma'lumotlarni saralash, samarali saralash usullarini rejalashtirish;

– qo'l yoki kompyuter ekranidagi kalkulyatorlardan foydalanish;

– kompyuter ekranidagi chizg'ch, transporter kabi virtual o'lchov asboblaridan foydalanish;

– kompyuterning dialogli oynasi va "sichqoncha"dan foydalanib, tasvirlarning shaklini o'zgartirish, burish, ko'chirish va akslantirish.

Foydalanilgan adabiyotlar:

1. PISA 2021 Mathematics Framework (first draft), 45th meeting of the PISA Governing Board, 23-25 April 2018 Stockholm, Sweden.

2. Implementing the Proposed Mathematics Framework: Recommendations for PISA 2021, Peggy G. Carr, Ph.D., Vice Chair, PISA Governing Board Associate Commissioner, National Center for Education Statistics (NCES) May 25, 2018.

КИЙИНИШ МАДАНИЯТИ ОРҚАЛИ ЎҚУВЧИЛАРДА ШАХСИЙ СИФАТЛАРНИ ТАРКИБ ТОПТИРИШ

*Раҳимова М., Қариши шаҳри 28-мактабнинг
бошланғич синф ўқитувчиси*

Аннотация. Ушбу мақолада мамлакатимиздаги умумий ўрта таълим муассасаларида кийиниш маданиятига эътибор қаратиш орқали ўқувчиларни шахсий сифатларини таркиб топтириш тўғрисидаги фикр ва мулоҳазалар баён этилган.

Калит сўзлар: маданият, ўқувчи, таълим, тарбия.

Аннотация. В данной статье обсуждаются идеи и соображения о формировании личностных качеств учащихся общеобразовательных школ страны путем уделения внимания культуре одежды.

Ключевые слова: культура, студент, образование, воспитание.

Annotation. This article discusses the ideas and considerations of the formation of personal qualities of students in secondary schools of the country by paying attention to the culture of dress.

Keywords: culture, student, education, upbringing.

Халқимиз азалдан бутун жаҳонда гўзал хулқи билан шуҳрат қозонган. Меҳмоннавозлик, олийжаноблик, меҳр-мурувват, саховат, раҳм-шафқат, олмос тафаккур – буларнинг бари бизнинг ахлоқимизда мужассам. Демак, кийинишимиз ҳам шунга яраша бўлиши лозим. Зукко, гулчехра оналаримиз, опа-сингилларимиз калта, билакни, тиззани ёпмайдиган кўйлақлар, тана аъзолари кўриниб турадиган кийимлар кийишни ўзларига ор деб билишган. Уларнинг қалб гўзаллиги сержило матолардан шарқона назокат ила тикилган либосларида акс этиб турган. Манбаларда айтилишича, Ҳорун ар-Рашид даврида Самарқандлик тикувчилар Бағдодга бориб, сарой аёллари учун кийим-кечаклар тикиб келишган. Бу либосларда ўртаҳоллик мезонига амал қилиниб, аёл кишини ҳаё-ибоси билан бутун гўзаллигини нурлантириб турувчи услублар қўлланилган.

Истиклол бизга ўзлигимиз, кадриятларимизни қайтишига йўл очди. Халқимиз руҳий асоратдан, таъқибу тазйиқ ва қўрқувлардан озод бўлди. Бизга яшаш завқи, бунёдкорлик илҳоми бахш этилди.

Юртимиз чиникамига обод, келажагимизга муносиб баркамол авлод вакиллари вояга етди. Уларнинг одоб-ахлоқ, илму тафаккур бобидаги муваффақиятлари кўп. Бундан қувонамиз, фахрланамиз. Шунинг билан бирга, кўча-кўйда, жамоат жойларида анъаналаримизга зид тарзда кийиниб олган ўғил-қизларни кўриб, кўнглимиз оғриб қолаётгани ҳам бор гап. Биз демократик давлат фуқароларимиз, қандай кийиниш, шубҳасиз, ҳар бир инсоннинг шахсий иши. Лекин, бир туйғу борки, уни писанд қилмаслик кўнгилга хавотир солади. Бу туйғу исломий гўзал ҳулқ, ўзбекона одобу андишага нисбатан эҳтиром ва ҳурматдир.

Бугунги кунда ахборот-коммуникация технологиялари шиддат билан кириб келаётган бир даврда ўз таъсирини тобора кенгроқ кўрсатиб келмоқда. Бу эса ўз навбатида ёш авлодга замонавий таълим бериш билан бирга уларни умуминсоний ва миллий кадриятлар, юксак инсоний фазилатлар руҳида тарбиялаш, онги ва қалбини мафкуравий, маънавий ва ахборот таҳдидларидан ишончли ҳимоя қилиш, уларда ғоявий иммунитетни шакллантириш масалаларига алоҳида эътибор бериш лозимлигини кўрсатмоқда. Шунингдек, таълим даргоҳларида кийиниш маданиятига ҳам катта эътибор бериш талаб қилинмоқда.

Либос кишининг диди, дунёқараши ҳамда ҳулқ-атворидан дарак беради. Кийим инсон маънавий дунёсининг бир қисми. Ундаги ҳар бир элемент аслида ўзимиз тўғримизда сўзлайди. Эғнимиздаги либос биз ҳаққимиздаги илк таассуротларни берувчи восита эканини ҳисобга олсак, бу масалага шунчаки оддий нарса деб қараб бўлмаслиги аён бўлади. Таълим муассасаларида ҳам ўқувчилар учун намуна ҳисобланган кийимлар мавжуд. Шундай бўлса-да, “Мен форма кийганман” қабилида қаддини ғоз тутаётган қизларнинг юбкалари жуда калта ва тор эканлигидан дилинг хира бўлади. Тарбия, аввало, оиладан бошланади. Ўз уйида отаси ёки акасидан ҳайиқмаган қизлар ҳеч бўлмаса “Мен тўғри иш қиялманми?” деган саволни бериб кўришганида яхши бўлар эди. Инсон саломатлигини мустаҳкамлашда либосларнинг ўзига хос ўрни бор. Айниқса, қиз бола – бўлажак оила бекаси, авлодлар давомчиси экан, тиббиёт ходимлари томонидан сўнги модадаги либослар, тор бичимдаги шим ва юбкаларнинг қизлар саломатлиги учун зарарлиги исботланган.

Мамлакатимиздаги барча ўқув муассасаларида кийиниш маданиятига катта эътибор қаратилган. Ҳар бир таълим даргоҳининг ўзига хос кийиниш услуби бор. Бу нафақат ўқувчилар, балки ўқитувчилар учун ҳам тааллуқлидир. Барча ходим ёки ўқувчи бўладими, таълим даргоҳининг ички тартиб қоидаларига ва кийиниш одобига риоя қилиши даркор. Зеро, кийим, инсоннинг ким эканлиги ва қандай соҳа вакили эканлигини кўрсатиб туради. Аммо, таълим даргоҳларнинг ўзига яраша қонун-қоидалари, кийиниш одоби бор. Ана шу одобга риоя қилган ҳолда ҳар бир ўқувчи ўз вазифасини бажариши ва масъулиятни ҳис қилиб яшаши даркор.

Ҳозирги пайтда айрим қиз-жувонлар ўртасида урф бўлганидай енги ва этаги калта, кўкси очик кийимлар, гавда ва аъзоларини “кўз-кўз” қилиб турувчи тор ва юпка-харир кўйлақлар, энг ачинарлиси кўкрак, киндик ва болдирларини очиб, ҳаммага намойиш қилиб юришлар одобимизга мутлақо зиддир. Баъзи ёшларнинг чет эл урф одатларига кўр-кўрона тақлид қилиб, тор ва очик юпка кийимларни кийиб, ярим ёлонғоч ҳолатда баданларини реклама қилиш орқали “Оммавий маданият”нинг жирканч унсурларини тарқатаётганликлари ачинарли ҳолат.

Кийинишига қараб, одамнинг ички дунёси ва маънавиятига баҳо бериш барча халқларда ҳам бор гап. Аждодларимиздан мерос - кийиниш маданияти ўзлигимизни англантишини, асрлар шиддатига дош берган иродаимизни, сабру-қаноатимизни, пок умидларимизни ифода этишини унутмайлик. Миллий кийимлар ва безак турлари тарихимиз давомида шаклланган бўлса-да, кейинги пайтда турли ўзгаришларга юз тутаётгани сир эмас.

Фарзандларининг қандай кийинишига, энг аввало, уларнинг ота-оналари эътиборли бўлиши лозим. Устоз ва мураббийларимиз ёшларга ҳар жиҳатдан намуна бўлишлари керак. Жумладан, кийиниш борасида ҳам.

Биз инсонийлик ва маънавият бобида дунёга танилган улуғ зотларнинг авлодларимиз. Аллома Фаридиддин Аттор айтганларидек, навнихол ўғил-қизларимиз хатолардан ўзларини узоқроқ тутсалар, оилалари обрўси учун ҳам, мамлакатимиз шаъни учун ҳам фойдадан ҳоли бўлмайди. Халқимизнинг асрлар давомида шаклланган, миллий кадриятлар даражасига кўтарилган кийиниш одобига доир ажойиб удумлари борки, бугунги авлод вакиллари уларни ҳар қанча ўрганса, ибрат олса арзийди.

Фойдаланилган адабиётлар:

1. Йўлдошев Ж., Усмонов С. Педагогик технология асослари. – Т: 2001.
2. Ишмухамедов Р. Ўқув жараёнида интерфаол услублар ва педагогик технологияларни қўллаш услубияти. – Т.: РБИММ, 2008, – 68 б.

BOSHLANG'ICH SINIF O'QUVCHILARIDA MUSTAQIL O'QISH KO'NIKMASINI INNOVATSION TEXNOLOGIYALAR ASOSIDA SHAKLLANTIRISH

Xodjanazarova Zulfiya Usmonaliyevna
Sirdaryo viloyati Oqoltin tumani 15-maktabning
boshlang'ich sinf o'qituvchisi

Annotatsiya. Ushbu maqolada boshlang'ich sinf o'quvchilarini mustaqil o'qish ko'nikmalarini innovatsion texnologiyalar yordamida shakllantirish va dars faoliyatida amaliyotda qo'llanilishi yoritib o'tilgan.

Kalit so'zlar: innovatsion texnologiya, aqliy qobiliyat, ilg'or pedagogik texnologiya, AKT.

Аннотация. В данной статье рассматривается формирование у учащихся начальных классов навыков самостоятельного чтения с использованием инновационных технологий и их применение на практике в классе.

Ключевые слова: инновационные технологии, интеллектуальные способности, образовательные технологии, ИКТ.

Annotation. This article discusses the formation of independent reading skills of primary school students using innovative technologies and their application in practice in the classroom.

Key words: innovative technology, intellectual abilities, educational technology, ICT.

Boshlang'ich sinflarda kompyuterli o'qitish – predmetlar muhitini elementlarini o'zgartiruvchi va boyituvchi sifatida qaraladi. Boshlang'ich sinf o'quvchilarida aynan bunday yoshda bolaning aqliy qobiliyatlarini jadal rivojlanish jarayoni kechadi, uning intellektual salohiyatini rivojlanishi uchun fundament yaratiladi. O'quv jarayonida pedagogik, innovatsion va axborot texnologiyalaridan foydalanish boshlang'ich ta'limning dolzarb masalalarini samarali yechish uchun imkoniyat yaratadi, jumladan:

- o'quv jarayonini qiziqarli va mahsuldor qilish hisobiga o'quvchida materialni anglab olish motivatsiyasi ortadi;

- mustaqil ishlash va o'zini-o'zi nazorat qilish ko'nikmasi rivojlanadi;

- darsning samaradorligini va har bir o'quvchining o'zlashtirishini ta'minlaydi;

- har bir o'quvchining fikrlashini, bilish hissiyatini, maqsad sari intilishlarini, ma'naviy tasavvurlarini rivojlantirish hisobiga umumiy faol rivojlanishga erishiladi;

- sinfdagi barcha bolalarning faol ishlashi ta'minlanadi.

Innovatsion va axborot texnologiyalarini ta'lim jarayoniga tatbiq qilish zamonaviy axborot dunyosini rivojlanishidagi mantiqiy va zaruriy qadam deb xarakterlash mumkin. Kompyuterlarning o'quv jarayoniga jadal kirib kelishi pedagoglar hayotida misli ko'rilmagan darajada o'qitishning yangi turlarini, shakllarini keltirib chiqardi. Boshlang'ich ta'limda axborot texnologiyalaridan foydalanish ikkita asosiy masalani yechish bilan bog'liq: bolalarni yangi texnikaviy vositalardan foydalanishga o'rgatish va o'quvchilarning o'qish va o'qishdan tashqari faoliyatida yangi imkoniyatlarini ochish va takomillashtirish maqsadida kompyuter texnologiyalaridan foydalanish.

Darslarda axborot texnologiyalaridan foydalanish pedagoglar oldiga juda katta muammolarni keltirib chiqardi. Chunonchi, zamonaviy pedagog kompyuterdan foydalanishni bilishi, kompyuter yordamida o'qitish vositalaridan foydalana olish va uni o'quv jarayoniga tatbiq qilish ko'nikmalariga ega bo'lishi, o'z bilimni kompyuterli o'qitish bo'yicha doimo takomillashtirib borishi va hokozalar zarur. Amaliyotda shuni ta'kidlash joyizki, masalan, 3-sinf matematika darslarida, o'quv materialini o'rgatish kompyuterli texnologiya asosida tashkil qilinganda o'zlashtirish sezilarli darajada yaxshilandi, o'quvchilarda darsga bo'lgan qiziqish ortdi, mustaqil ishlash ko'nikmasi paydo bo'ldi, bilimni o'zlashtirish bo'yicha imkoniyatlari rivojlandi, ijodiy yondashuvlar paydo bo'la boshladi, o'ziga va bilimiga bo'lgan ishonch shakllana boshladi. Ayniqsa, boshlang'ich maktabda axborot kommunikatsiya texnologiyalaridan foydalanib dars jarayonini tashkil qilish dolzarb hisoblanadi. Chunki 1-4 sinf o'quvchilarida ko'rgazmali-obrazliflik rivojlangan, shu boisdan ham dars jarayonini kompyuter texnologiyalaridan foydalanib tashkil qilish juda muhim.

Buning uchun sifatli ko'rgazmali materiallarni maqsadli tarzda juda ko'p tayyorlash va undan foydalanish zarur, bilimni qabul qilish jarayoniga yangi ko'rinishlarni tatbiq qilish, tovushlar, slaydlar, animatsiyalar bilan. Boshlang'ich maktabda turli darslarda AKT dan foydalanish o'qitishning ko'rgazmali-tasvirli-tushuntirish uslubidan faoliyatli uslubga o'tishga imkoniyat yaratadi, bunda o'quvchi o'quv jarayonining faol ishtirokchisiga, subyektiga aylanadi. Bu esa o'quvchida bilimni anglagan holda o'zlashtirishga imkon yaratadi. Shu boisdan ham zamonaviy ta'lim tizimida boshlang'ich sinflarda kompyuter texnologiyalarini qo'llab dars jarayonini tashkil qilish juda ko'p novator pedagoglar tomonidan amalga oshirilmogda, bu juda ko'pchilik pedagoglarning hayotiy ish normasiga aylanib bormogda. AKT – bu o'qituvchi qo'lidagi juda quvvatli, ko'p qirrali, universal instrumental vosita hisoblanadi, buni egallab olishi va o'zining predmeti bo'yicha darslarda undan maqsadli foydalanishi zarur. Kompyuter boshlang'ich maktab ta'lim texnologiya-

sigga zamonaviy texnologiyalardan hisoblangan loyihalash texnologiyasi elementlarini olib kirishga imkoniyat yaratdi. Loyihalarni yaratish boshlang'ich sinf o'quvchisida bilim olishga bo'lgan qiziqishlarini, ijodiy va intellektual sifatlarini shakllanishiga, estetik jihatdan tarbiyalanishiga, mustaqil harakat qilishini rivojlanishiga olib keladi. Mustaqil faoliyatning rivojlanishi – bu shunday jarayonki, maktabdagi butun o'quv davrida uzliksiz davom etadi. Boshlang'ich sinfga qabul qilingan maktab bolasida dastavval mustaqil faoliyat ko'rsatishning kurtaklari shakllanadi, undan keyin esa bilim olish. O'quvchining mustaqil faoliyat olib borish sifatleri – o'quv faoliyatining subyekti sifatida amaliy yoki o'quv masalalarni o'qituvchining yordamisiz bajara olish ko'nikmalarini ifodalaydi. Bilim olishning qanday universal o'quvlari, ko'nikmalari mustaqillashgan o'quv faoliyatini rivojlanishini ta'minlaydi? Tashabbuskorlik – bu o'quvchining o'quv topshiriqlarini bajarish va yechimini oxirigacha yetkazish bo'yicha mas'uliyatni o'z zimmasiga olgan tayyorgarligidir. O'quvchining o'quv jarayonidagi tashabbuskorligini uningkundalik faoliyatidagi natijalari bilan baholash mumkin, chunonchi, hikoyalari, chizmalari, yechgan misollari, ishlagan masalalari va boshqalarda. Ayrim o'quvchilar ishlagan misollarini, masalalarini tushuntirib beraolmasa ham o'zining olgan bilimlarini yozma ravishda juda yaxshi va oson ifodalaydilar. Oldindan ko'ra bilish – bu o'quvchining o'quv masalasining yechimini oldindan belgilangan maqsadga erishiga bo'y sundirish imkoniyatidir. Maktab o'quvchisi topshiriqlarni bajarishga kirishgan paytda u topshiriqni yechimini ko'ra bilish qobiliyatlarini namoyon qilishga harakat qiladi. O'quvchi topshiriqni to'g'ri yoki noto'g'ri bajarishi mumkin, yoki masalaning shartini o'zgartiradi va balki qo'yilgan masalani yechishga qurbi yetmaydi. O'zini-o'zi baholosh – bu o'quvchining endigi bajaradigan o'quvishiga mos keladigan munosabatini, bajarishga tayyorgarligini va imkoniyati doirasidagi qiyinchiliklari to'g'risidagi ogohlantirishlarni ifodalaydi.

Shunday qilib, axborot kommunikatsiya texnologiyalarini boshlang'ich ta'lim jarayoniga tatbiq qilish o'quvchilarda mustaqil o'quv faoliyatining shakllanishiga va rivojlanishiga ijobiy ta'sir ko'rsatadi. Boshlang'ich maktabda turli darslarda AKTdan foydalanish tajribasini tahlili quyidagilarda shakllangan deyish mumkin: o'qitishning ijobiy motivatsiyasini ta'minlaydi; o'qitishni yuqori darajada differentsiatsiya qilishni ta'minlaydi; dars jarayonida bajariladigan ish hajmini 1.5 – 2 baravarga oshirishga imkoniyat yaratadi; bilimni nazorat qilishnitakomillashtiradi; o'quv jarayonini faol tashkil qilishni ta'minlaydi, darsning samaradorligi ortadi; o'quvchilar faoliyatida izlanish ko'nikmalari shakllanadi va boshqalar.

Foydalanilgan adabiyotlar:

1. Ishmuhammadov R. va b. Ta'limda innovatsion texnologiyalar. – T.:2008.-180b.
2. Shoyaqubov Sh. va b. Interfaol ta'lim usullari. – T.: 2012. – 135 b.
3. G'afforova T. Boshlang'ich ta'limda zamonaviy pedagogik texnologiyalar. – T.: 2011. – 157 b.

IV SHO‘BA:

MALAKA OSHIRAYOTGAN VA QAYTA TAYYORLANAYOTGANKADRLARNI ZAMONAVIY AXBOROT TEXNOLOGIYALARI BILAN TANISHTIRIB O‘TISH, MASOFAVIY O‘QISH VA O‘QITISH TIZIMINI YANADA TAKOMILLASHTIRISHNINGMUAMMO VA YECHIMLARI

ЎЗБЕК ВА ТУРК ИЛМИЙ-ПЕДАГОГИК АЛОҚАЛАРИГА ДОИР

*Хамраева Хулкар Ҳамидуллаевна-фил.ф.н.,
Ўзбекистон давлат хореография академияси
катта ўқитувчиси
Муҳаббат Қурбонова,
филология фанлари доктори,
Нейда университети профессори (Туркия)*

Аннотация. Мазкур мақолада Туркиядаги Нейда университети “Замонавий турк лаҳжалари ва адабиётлари” бўлимида ўзбек тили ва адабиёти таълими ва у ерда амалга оширилаётган илмий тадқиқотлар ҳақида сўз юритилади. Туркиядаги ўзбекистон олимлар профессор Хикмат Кораши ва профессор Мевлут Гултекинларнинг фаолияти ҳақида қисқача маълумот берилади. Шунингдек, туркиялик олимлар ва талабаларнинг ўзбек тилига ва адабиётига, умуман, Ватанимизга бўлган қизиқиши, қардошларча муносабати ҳақида фикр юритилади.

Калит сўзлар: миллий қадрият, адабий алоқа, илмий ҳамкорлик, манба, тадқиқот, лугат, тарғибот, анъана.

Аннотация. В этой статье обсуждается преподавание узбекского языка и литературы на кафедре современных турецких диалектов и литературы Университета Нида Умар Холисдамир в Турции, а также проводимые там исследования. Кратко будет описана деятельность узбекских ученых в Турции, профессора Хикмата Кораши и профессора Мевлута Гюльтекина. Обсуждается также интерес турецких ученых и студентов к узбекскому языку и литературе, а также к нашей стране в целом и их братское отношение.

Ключевые слова: национальная ценность, литературное общение, научное сотрудничество, источник, исследование, словарь, пропаганда, традиция.

Annotation. This article discusses the teaching of Uzbek language and literature in the Department of Modern Turkish Dialects and Literature of Niyda Umar Kholisdamir University in Turkey and the research carried out there. The activities of Uzbek scholars in Turkey, Professor Hikmat Korash and Professor Mevlut Gultekin, will be briefly described. It is also discussed the interest of Turkish scholars and students in the Uzbek language and literature, in general, in our country, in a fraternal manner.

Keywords: national value, literary communication, scientific cooperation, source, research, dictionary, propaganda, tradition.

Ўзбек ва турк халқларининг дўстлиги, бирдамлиги ўзининг кўп асрлик тарихига ва бетакрор анъаналарига эга. Кейинги йилларда Ўзбекистонда амалга оширилаётган ислохотлар, янгиланишлар, айниқса китобга меҳр ва китобхонлик тарғиботига эътибор давлат сиёсати даражасига кўтарилганлиги туркиялик биродарларимизни ҳам ниҳоятда мамнун қилди. Ўзбекистон Республикаси Президенти Ш.М.Мирзиёев Анкарадаги Туркия Республикаси Президенти ҳузуридаги Халқ кутубхонасининг очилишида сўзлаган нутқида “Дунёдаги ҳар қайси давлат, ҳар қайси халқ биринчи навбатда ўзининг интеллектуал салоҳияти, юксак маънавияти билан кудратлидир. Бундай енгилмас куч манбаи эса, аввало, инсоният тафаккурининг буюк кашфиёти - китоб ва кутубхоналарда” эканлигини алоҳида таъкидлаган бўлса, Туркия Республикаси Президенти Ражаб Тоййиб Эрдўган, “Ўзбекистон биз учун маданий тасаввуримизни шакллантирган, олимларни етиштирган, илм, ирфон ва маънавий дунёимизни таъминлаган ҳаётий манбаларимиздан энг муҳимидир. Илм муҳити асрлар давомида Тошкент билан Анкара, Самарқанд билан Коня, Бухоро билан Бурса, Хива билан Эдирненни боғлаб, ўзаро бойитгандир”, дея ўзбек-турк маънавий-маданий алоқаларига юксак баҳо берди.

Алишер Навоий номидаги Тошкент давлат ўзбек тили ва адабиёти университети ва Туркиянинг Нийда Омар Холисдамир университети ўртасида тузилган шартнома асосида ўзбек ва турк

олимлари илмий-ижодий ҳамкорлик қилмоқдалар. “Замонавий турк лаҳжалари ва адабиётлари” бўлими томонидан ўзбек тили ва адабиётини ўрганиш ҳамда икки мамлакат университетлари профессор-ўқитувчилари билан илмий ва илмий-педагогик алоқалар мустаҳкам йўлга қўйилган.

Нийда университетидаги фаолиятимиз жараёнида туркиялик олимларни ўзбек тилшунослигидаги илмий-назарий янгиликлардан яқиндан хабардор этиш мақсадида 2018 йил 2 октябрь куни профессор-ўқитувчилар, докторант, магистрлар ва иқтидорли талабалар учун “Ўзбек тили синтаксиси тараққиёти” мавзусида илмий семинар ўтказдик, унинг натижалари ижтимоий тармоқларда кенг ёритилди.

Мазкур университетда Турк тили ва адабиёти номи билан ташкил этилган бўлимда (1994 йил) ўзбек тили ва адабиёти ўргатила бошланган. 2012 йилда Замонавий турк лаҳжалари ва адабиёти бўлими очилган. Бу бўлимда профессор Мавлут Гултекин ва профессор Ҳикмат Кораш раҳбарлигида ўзбек тили ва адабиётига бағишланган илмий тадқиқотлар - докторлик, магистрлик диссертациялари амалга ошириб келинаётганлиги таҳсинга сазовор. Бўлимни дастлабпрофессор Мавлут Гултекин бошқарган, 2018 йилдан буён эсапроф.Ҳикмат Кораш раҳбарлик қилиб келмоқда.

Ўзбек ва турк халқларининг анъаналари, миллий қадриятлари бир-бирлари билан уйғунлашиб кетган. Зеро, проф. Шухрат Сирожиддинов айтганидек, “Бунинг иккита сабаби бор. Биринчидан, ўзбек ва туркий тилларнинг ўзани, асоси битта, ёзма манбаларимиз, қадриятларимиз, урф-одатларимиз, заминимиз муштарак. Иккинчидан, келажагимиз, тақдиримиз, истикболимиз муштарак”[2].2019 йилда Туркияда нашр этилган «Ўзбек Туркчаси» китобимизни ҳар икки давлат адабий-илмий жамоатчилиги илиқ кутиб олди. Унинг дунёга келишида атоқли олимлар проф. Мавлут Гултекин, проф.Ҳикмат Корашларнингхизматлари бекиёсдир. Шу ўринда ўзбек адабиётининг туркиялик икки улкан тадқиқотчиларини ўзбекистонлик илм аҳлларига яқинроқ таништиришни жоиз деб билдик.

Профессор Мавлут Гултекиннинг илмий фаолияти узбек тили билан бевосита боғлиқ. 2013 йилда “Ўзбек тилисинтаксиси” (ÖZBEK TÜRKÇESİ CÜMLE BİLGİSİ) монографиясини нашр эттирган. Узоқ йиллар давомида турк талабаларига “Ўзбек Туркчаси”, “Чиғатой туркчаси”, “Ўзбек адабиёти тарихи”, “Ўзбек халқ адабиёти”, “Ўзбекча мулоқот ва матн таржимаси” каби қатор фанлардан дарс бериб келган. У ҳозирда ўзбек тили ва адабиётига оид бир қанча докторлик ва магистрлик тадқиқотларига илмийраҳбарлик қилмоқда. Германияда докторлик диссертациясини ёқлаган, Қирғизистондаги Манас университетида 3 йил дарс берган бу олим Ўзбекистонга келишни ва бизнинг олимларимиз билан яқиндан ҳамкорлик қилиш истагида. Маърузаларида ўзбек халқининг тили ва адабиёти, унинг жаҳон цивилизациясига қўшган ҳиссаси, маданияти, меҳмондўстлиги ҳақида алоҳида ҳурмат билан гапиради.Иқтидорли ўзбекшунос шогирдлари сафи кенгайишини орзу қилади.

Ўзбек шеърятининг катта ихлосманди - профессор Ҳикмат Кораш ҳам тилимиз адабиётимиз ва маданиятимиз тарғиботчиларидан бири. У 1998 йилда “Ўзбек ва уйғур тилларида исм” мавзусида докторлик диссертацияси ҳимоя қилган. 2008 йилда “Ўзбек шоири Рауф Парфи” мавзусида доцентлик ишини тайёрлаган ва шу номли монографиясини эълон қилган. Кейинги йилларда унинг раҳбарлигида бўлимда ўзбек тили ва адабиётига бағишланган 10 дан ортиқ магистрлик диссертациялари ҳимоя қилинган, шунингдек, докторлик диссертациялари тайёрланмоқда. Бу истеъдодли олим ўзбек тили ва адабиётининг фидойи тарғиботчиси сифатида 2019 йил февраль ойида Ўзбекистонга келди ва адабиётимиз, маданиятимиз билан яқиндан танишиш имкониятига эга бўлди.

«Ўзбек Туркчаси» китобимиздан ўзбек тили фонетикаси, морфологияси, синтаксиси, ўзбекча – туркча сўзлик билан бир қаторда халқ оғзаки ижоди ва XX аср ўзбек адабиётидан намуналар ҳам ўрин олган [3]. Атоқли ижодкорлар – Абдулҳамид Сулаймон ўғли Чўлпон, Абдурауф Фитрат, Абдулла Қодирий, Абдулла Қаҳҳор, Мақсуд Шайхзода, Эркин Воҳидов, Шукур Холмирозев, Абдулла Орипов, Ўткир Ҳошимов, Рауф Парфи, Тоғай Мурод, Усмон Азим, Хуршид Даврон, Муҳаммад Юсуф, Хайридин Султонов, Сирожиддин Саййид, Аъзам Ўктам, Улуғбек Ҳамдамларнинг шеърӣй ва насрий асарларини ўқиш жараёнида талабалар ўзбек адабиёти ҳақида керакли билимларга эга бўладилар. Маълумки, юқорида номлари тилга олинган адибларнинг асарлари Ўзбекистон мактабларининг дарсликларига ҳам киритилган. Китобдан жой олган ўзбек халқ эртақлари, мақоллари ва ибратли ҳикоялар талабаларда катта қизиқиш уйғотмоқда. Улар ўзбек ва турк халқлари адабий алоқаларининг янги босқичга кўтарилишида ва янада мустаҳкамланишида, ёш авлодни энг эзгу инсоний туйғулар руҳида тарбиялашда муҳим аҳамият касб этади.

Ҳозирги кунда бўлимнинг ўқув режасида бакалавриатда “Ўзбек Туркчаси 1”, “Ўзбек Туркчаси 2”, “Чиғатой туркчаси” каби мажбурий (асосий) фанлар ҳамда “Ўзбек адабиёти тарихи (XX аср)”, “Ўзбек халқ адабиёти”, “Ўзбекча мулоқот ва матн таржимаси” каби танлов фанлариўқитилади. Магистратура дастурида “Евросиёда жадидчилик”, “Турк дунёси ва масалалари”, “Туркийларда тил ва ёзув сиёсати” каби танлов фанлари ичида ўзбек тили, адабиёти, ёзуви масалаларини ўқитиш ҳам

киритилган. Бўлимдаги ўзбек тили ва адабиёти бўйича аспирантура дастурида ҳам ўзбек тили ва адабиётига оид фанлар мавжуд[4].

Шуни алоҳида таъкидлаш жоизки, бу йилдан мазкур университет билан ҳамкорлигимиз янги бир босқичга кўтарилди. Бу семестрда Алишер Навоий номидаги Тошкент давлат узбек тили ва адабиёти университетининг 3 нафар талабаси - Дурдона Бултакова, Нодира Худойназарова ва Дилнавоз Азимовалар талаба алмашинув дастури асосида Нийда университетида таҳсил олмоқда. Турк тили ва адабиётини, Туркиядаги таълим тизимини чуқур ўрганишмоқда.

Нийда университети Озарбайжон, Қозоғистон, Татаристон давлатлари олий ўқув юртлари ҳамкорлигида ҳар йили Туркийтаджикотлар халқаро конференциясини [5] ўтказиб келади. Кейинги йилларда мазкур анжуманнинг ташкилотчилари сафида Ўзбекистон Республикасини ҳам кўриш ҳамда бу конференцияни ватанимизда ўтказишни ташқи туризмни ривожлантиришга ҳамда хорижлик олимларнинг ўзбек тили ва адабиёти, ўзбек маданияти билан яқиндан танишишга яхши имконият яратади, деб ўйлаймиз.

Фойдаланилган адабиётлар:

1. Ўзбекистон Республикаси Президенти Ш.М.Мирзиёевнинг Туркия Республикасига ташрифи.// Халқ сўзи. 2020, 20 февраль.
2. Gultekin Mevlut, Koraş Hikmet, Kurbanova Mukhabbat. Özbek Türkcesi. Gramer-metin-sözlük.- Istanbul: 2019.
3. ohu.edu.tr
4. utudas.org

ЧУВСТВИТЕЛЬНАЯ ИЗМЕРИТЕЛЬНАЯ СХЕМА ДЛЯ ДАТЧИКОВ ВЛАЖНОСТИ

Б.Э.Эгамбердиев, А.Т.Рахманов, А.С.Маллаев, Ш.А. Сайфуллоев
ТГТУ им.Ислама Каримова. г.Ташкент, Узбекистан

Аннотация. Разработана чувствительная измерительная схема для датчиков влажности дисперсных сред и получены основные статические характеристики в зависимости от длительности биполярных импульсов.

Ключевые слова: Влажность, измерительная схема, температура, динамические и статические характеристики датчика, емкостный датчик, графовой модель.

Annotation. A sensitive measuring circuit has been developed for humidity sensors in dispersed media, and the main static characteristics have been obtained depending on the duration of bipolar pulses.

Keywords: Humidity, measuring circuit, temperature, dynamic and static characteristics of the sensor, capacitive sensor, graph model.

В информационно-измерительной технике широко используются датчики влажности, расхода, концентрации и температуры различных объектов и сред для преобразования физических величин со сложными параметрами, что объясняется рядом их положительных свойств, как точность измерения параметров объектов, надежность, технологичность изготовления и эффективность функционирования измерительных схем.

В основу принципа действия емкостных датчиков влажности дисперсных сред положена зависимость между влажностью измеряемой среды W и его электрофизическими свойствами, т.е. изменение электрической емкости датчика в зависимости от диэлектрической проницаемости влажной среды. Сущность метода состоит в определении диэлектрической проницаемости среды посредством измерения емкости и потерь энергии электрического конденсатора, в котором роль диэлектрика играет среда.

Зондовый емкостный датчик влажности создавался с учетом того, что одновременно в одной и той же точке будут определяться температура, общее содержание растворимых солей и влажность дисперсной среды.

Рассматриваемый емкостный датчик представляет собой измерительный датчик в виде зонда, позволяющий вести измерения в дисперсных средах без извлечения образцов.

Конструкция датчика выполняется так, что при этом их продольная длина почти на порядок больше поперечных размеров и поэтому при расчетах потокораспределений необходимо только

учитывать изменения поля в продольном направлении. Статические и динамические характеристики датчика могут быть детально проанализированы на основе толкового математического аппарата, описывающего закон изменения потокораспределений вдоль пути потокопровода, изменения распределения потоков $I_i(x)$, напряжений $U_i(x)$ и законы изменения обратных восстановительных функций.

Графовые модели распределенной цепи датчика сводятся к переходу от сложных дифференциальных и интегральных уравнений к дискретизации алгебраических соотношений, описывающие и отображающие неизвестные значения величин, являющиеся узловым элементом в распределенной цепи датчика. При изучении и отображении цепи преобразования датчик на основе графовой модели данная цепь условно разделяется на элементарные участки Δx , состоящие из входных и выходных величин и параметров, которые, в свою очередь, подвергаются внешним воздействиям величин различной физической природы. При этом законы изменения и распределения внешних воздействующих величин могут быть различными, т.к. изменение законов распределения зависит от физической природы цепи, где производятся соответствующие параметры.

Статистические характеристики датчика с распределенными параметрами могут быть определены непосредственно из структурных схем и на основе графовой модели с использованием описаний межцепных и внутрицепных эффектов, а также правил нахождения выходных величин последовательного, параллельного и смешанного соединения звеньев нескольких датчиков. В случаях, когда используются физические эффекты или внутрицепные преобразования для реализации соответствующих устройств требуется обеспечить распределение в пространстве параметра.

В электрических датчика входная величина связана с модуляцией электрического потока Φ_s , что является новым принципом построения датчика влажности и используется для модуляции влажности в диапазонах $w_{\min} \leq w \leq w_{\max}$. Для реализации описанного принципа в качестве опорного источника применяется биполярное напряжение. Следует отметить, что при модуляции входных параметров с изменением $\eta_i(w_{ex})$ меняется параметр λ_i . Однако можно найти диапазон, где изменение λ_i незначительно, схемную функцию которой можно представить в виде

$$\eta_s(w_{ex}) = \eta_{s0} [e^{w(w_{ex}) + \varphi_0} + 1]. \quad (1)$$

Статическая характеристика датчика на основе обобщенной графовой модели для преобразования влажности имеет вид

$$U_2 = U_1 \eta_1 \lambda_1 K_5(I_1, I_p) K_6[w_{ex} \eta_p(w_{ex}) \lambda_p(w_{ex})] K_7(U_p, U_2) w_{ex}. \quad (2)$$

В зависимости от типа датчика и его геометрических параметров могут быть различные законы распределения удельной реактивной проводимости, которая описывается схемной функцией η_i и далее на основе моделирования с помощью графовой модели выявляется особенность распределения удельной реактивной проводимости. Для датчиков влажности с цилиндрическими электродами можно принять $\omega = const, I_s = \Phi_s(x) = const$.

Установлено, что при малых и средних значениях (2-6%) влажности дисперсных сред мостовая измерительная схема не обеспечивает нужную градуацию и чувствительность выходного сигнала. Для увеличения чувствительности выходного сигнала и линеаризации выходной характеристики датчиков при малых и средних значениях влажности разработана емкостная измерительная цепь (рис.1., а), позволяющая с достаточно высокой точностью преобразовывать малые изменения емкости датчика в сигнал постоянного тока. Цепь представляет собой нелинейный двойной четырехполюсник. В ней источник питания U , емкостный преобразователь C_n , конденсатор C_1 и АЦП имеют общую точку заземления, что является ее важным преимуществом перед мостовыми измерительными цепями.

Измерительная цепь исследована при питании прямоугольными биполярными импульсами напряжения (рис.2. а), где ν – относительная длительность импульсов ($0 \leq \nu \leq 1$). На рис. 2, б представлено преобразование прямоугольного биполярного импульса напряжения. Измерение емкости основано на принципе переноса зарядов при периодическом заряде и разряде конденсатора. В течение времени νT импульса положительной полярности с амплитудой U конденсатор C_n заряжается через диод D_1 . После окончания импульса он разряжается через резистор R_1 и АЦП, а

также через резистор R_2 и диод D_2 до момента времени T , затем перезаряжается импульсом отрицательной полярности через резисторы R_1 , R_2 и диод D_2 . Аналогичным образом происходят заряд и разряд конденсатора C_1 .

Применением модифицированного Z -преобразования Лапласа получены выражения мгновенного значения выходного тока I_n , по которым построен график (рис.1, б). Постоянная составляющая этого тока при $R_1 = R_2 = R$ выражается формулой

$$I_1 = \frac{UR(R + 2R_n)f}{(R + R_n)^2} \left[\left(e^{\frac{(R+R_n)\nu}{2R(R+2R_n)fc_n}} - 1 \right) e^{\frac{-(R+R_n)}{2R(R+2R_n)fc_n}} C_n - \left(e^{\frac{(R+R_n)\nu}{2R(R+R_n)fc_1}} - 1 \right) e^{\frac{-(R+R_n)}{2R(R+R_n)fc_1}} C_1 \right] \quad (3)$$

и статическая характеристика датчика влажности дисперсных сред имеет вид

$$U_1 = I_1 R_n, \quad (4)$$

где $f = 1/T_0$ – частота источника питания.

При непрерывном питании ($\nu = 1$) (3) определяется выражением

$$I_1 = \frac{UR(R + 2R_n)f}{(R + R_n)^2} \left[\left(1 - e^{\frac{-(R+R_n)}{2R(R+2R_n)fc_n}} \right) C_n - \left(1 - e^{\frac{-(R+R_n)}{2R(R+2R_n)fc_1}} \right) C_1 \right], \quad (5)$$

и, следовательно, статическая характеристика датчика влажности определяется выражением

$$U_1 = \frac{URR_n(R + 2R_n)f}{(R + R_n)^2} \left[\left(1 - e^{\frac{-(R+R_n)}{2R(R+2R_n)fc_n}} \right) C_n - \left(1 - e^{\frac{-(R+R_n)}{2R(R+2R_n)fc_1}} \right) C_1 \right]. \quad (6)$$

Выражения (3) и (4) показывают, что в общем случае характеристика датчика цепи нелинейная как при непрерывном, так и при импульсном питании. На рис.1, б представлены семейства статических характеристик датчика цепи $U_1 = I_1 R_n = F(\Delta C)$, построенных по формуле (4) при различных значениях ν для случая дифференциального преобразователя, когда $C_n = C_0 + \Delta C$, $C_1 = C_0 - \Delta C$.

Характерная особенность графиков заключается в том, что при малых значениях ν с ростом ΔC они отклоняются от прямой в сторону уменьшения чувствительности, а при больших ν – в сторону увеличения чувствительности. В результате этого для каждого семейства характеристик существует некоторое значение ν , при котором характеристика датчика цепи практически линейна. Что касается чувствительности цепи, то она падает с переходом на импульсное питание и уменьшением ν .

В таблице приведены основные показатели характеристик датчика цепи при значениях ее параметров $R = 47 \cdot 10^3 \text{ ом}$, $C_0 = 2 \cdot 10^{-11} \text{ ф}$, $\Delta C = 5 \cdot 10^{-12} \text{ ф}$, $f = 25 \cdot 10^4 \text{ гц}$, $U = 30 \text{ В}$, $R_n = 10^6 \text{ ом}$. Нелинейность характеристик датчика вычислена по формуле

$$\beta = \frac{\Delta C_0}{S \Delta C_n} = \frac{U_{on} - S \Delta C_n}{S \Delta C_n}, \quad (7)$$

где ΔC_n и U_{on} – предельные значения ΔC и U_{on} для диапазона измерения; S – чувствительность, соответствующая аппроксимирующей прямой, вычислена по методу наименьших квадратов по формуле

$$S = \frac{\sum_i U_{oi} \Delta C_i}{\sum_i \Delta C_i} \quad (8)$$

ν	U_{0n}	$S, B/n\phi$	$\Delta U_n, мв$	$\beta, \%$
0,25	1,00	0,21	-29,4	2,88
0,5	2,25	0,46	-34,4	1,72
0,75	3,59	0,72	-5,41	0,15
0,8	3,83	0,76	6,7	0,17
0,85	4,04	0,81	19,0	0,48
0,9	4,22	0,84	31,1	0,74
0,95	4,33	0,86	40,4	0,94
1,0	4,38	0,88	44,1	1,02

Табличные данные показывают, что при малых длительностях импульсов $\nu \leq 0,75$ абсолютная погрешность нелинейности ΔU_n отрицательна, а при $\nu \geq 0,75$ - положительна. При этом граничном значении ν нелинейность β имеет минимальное значение, всего 0,15%. Сравнение данных при непрерывном ($\nu = 1$) и импульсном питании ($\nu = 0,75$) показало, что при переходе с непрерывного на импульсное питание нелинейность характеристики преобразования уменьшается более чем в шесть раз, в то время как чувствительность снижается всего на 15%. Данное обстоятельство придает практическую ценность импульсному питанию цепи, обеспечивающему дополнительные возможности линеаризации ее характеристики преобразования.

Литература

1. Рахманов А.Т. Статические характеристики зондовых измерительных преобразователей контроля параметров физических величин// Химическая технология. Контроль и управление.-2007.-№ 4.-С. 58-63.
2. Гнеденко Б.В. Курс теории вероятностей: Учебное пособие.-М.: Наука, 1998.-448 с.
3. Benes V.E. Exact Finite-dimensional Filters for Diffusions with Nonlinear Drift// Stochastics. – 2001.-Vol. 5.-P. 65-92.

МАЛАКА ОШИРИШ ВА ҚАЙТА ТАЙЁРЛАШ ТИЗИМИДА МАСОФАВИЙ ТАЪЛИМ УЧУН ЭЛЕКТРОН ТАЪЛИМ РЕСУРСЛАР СИФАТИНИ БАҲОЛАШ МУАММОЛАРИ

*Нишанов А.Х., Муҳаммад ал-Хоразмий номидаги
Тошкент ахборот технологиялари университети(ТАТУ),
техника фанлари доктори, профессор
Самандаров Б.С., Қорақалпоқ давлат университети, PhD
Жўраев Ф.П., Қашқадарё ВХТХҚТМОХМ катта ўқитувчи*

Аннотация. Мақолада онлайн режимда электрон таълим ресурсларни баҳолашнинг адаптив моделларини қуриш, синфлаштириш, информатив белгилар мажмуасини шакллантириш, доимий мониторингини олиб борувчи дастурий воситалар мажмуасини ишлаб чиқиш каби масалалар ечимлари баён этилган.

Калим сўзлар: тимсолларни аниқлаш, электрон таълим ресурслари, синфлаштириш, информатив белгилар, адаптив модел, online-режим.

Аннотация. В докладе описаны решения таких вопросов, как разработка адаптивной модели электронного обучения, оценка, классификация, формирование набора информативных признаков, разработка набора инструментов для непрерывного мониторинга.

Ключевые слова: распознавание образов, ресурсы электронного обучения, классификация, информативные признаки, адаптивная модель, онлайн-режим.

Annotation. The report describes solutions to such issues as the development of an adaptive model of e-learning, assessment, classification, the formation of a set of informative features, the development of a set of tools for continuous monitoring.

Keywords: pattern recognition, e-learning resources, classification, informative features, adaptive model, online mode.

Таълим бозорининг энг тез ривожланаётган сегментига, яъни электрон таълим ресурслари асосида онлайн ўқув жараёнларини ташкил этишга катта эътибор қаратилмоқда. J'son&Partners

аналитик компанияси томонидан доимий олиб бориладиган халқаро онлайн-таълим бозори тизими таҳлиliga кўра «2012 йилдан буён йиллик ўртача ривожланиш даражаси 23%ни, бу эса умумий таълим хизматларининг 3%ни ташкил этади»⁷. Жаҳоннинг бу йўналишида етакчилик қилаётган давлатларда, жумладан, АҚШ, Канада, Германия, Буюк Британия, Испания, Италия, Австралия, Россия Федерациясида электрон таълим ресурсларини ўқув жараёнига татбиқи муҳим аҳамият касб этмокда.

Ўзбекистон Республикаси Президентининг 2017 йил 20 апрелдаги ПҚ-2909-сон «Олий таълим тизимини янада ривожлантириш чора-тадбирлари тўғрисида»ги Қарори, 2012 йил 16 апрелдаги ПҚ-1740 сон «Ўзбекистон Республикасида “Электрон таълим” миллий тармоғини ташкил этиш тўғрисида»ги, Вазирлар Маҳкамасининг 2017 йил 21 ноябрдаги 930-сонли «Олий таълим муассасасида сиртки (махсус сиртки) ва кечки (сменали) таълимни ташкил этиш тартиби тўғрисидаги низомларни тасдиқлаш ҳақида»ги қарори ҳамда мазкур фаолиятга тегишли бошқа меъёрий-ҳуқуқий ҳужжатларда белгиланган вазифаларни амалга ошириш муҳим аҳамият касб этади.

Электрон таълим ресурсларини бошқариш, бошланғич тавсифини самарали танлаш, сифати ва фойдаланувчанлигини баҳолаш соҳасида С.Г. Григорьева, М.В. Булгакова, Е.Г. Гридиной, А.Д. Иванникова, В.А. Старых, А.Н. Тихонова, В.В. Липаева, А.И. Гусевой, А.И. Башмакова, Галкиной А.И., Соловова А.В., К.Г. Скрипкина, Т.Саати ва бошқалар самарали тадқиқотлар олиб борган. Электрон таълим самарадорлиги ва электрон таълим ресурслар сифатини баҳолаш масалалари В.П. Тихомирова, Ю.Ф. Тельнова, М.И. Нежуриной каби бир қатор олимларнинг тадқиқотларида қараб ўтилган.

Интеллектуал таҳлил қилиш масалаларини ечишда синфлаштириш, белгилар фазосини шакллантириш, информатив белгилар фазосини шакллантириш, интеллектуал таҳлил қилиш масалаларининг ривожланиши ва уларнинг қўлланилиши билан боғлиқ тадқиқотларга куйидаги бир қатор хорижий олимлар ўз ҳиссаларини кўшишган: Ю.И.Журавлев, В.И.Васильев, Горелик А.Л., Н.Г.Загоруйко, Г.С.Лбов, Л.А.Растринин ва бошқалар. Шу жумладан, куйидаги Ўзбекистонлик олимлар М.М.Камилов, Т.Ф.Бекмуратов, Р.Х.Хамдамов, М.А.Рахматуллаев, Н.А.Игнатъев А.Х.Нишанов, Д.Т.Мухаммедиева, А.Р.Ахатов ва бошқалар.

Бугунги кунда электрон таълим ресурсларини интеллектуал таҳлил қилишда тадқиқ қилинаётган объектларни характерловчи белгилар мажмуасини шакллантириш, информативларини танлаб олиш, уларни синфлаштириш ва баҳолашнинг дастурий мажмуалари яратилган. Шунга қарамай, таълим тизими электрон ресурсларини online режимида мониторингини олиб бориш орқали унинг сифатини баҳоловчи, ҳодисалар баённомаси элементларини интеллектуал таҳлил қилишнинг синфлаштириш ва кластерлаштириш масалаларини ечувчи такомиллашган алгоритмларини яратиш муаммолари етарли даражада ўрганилмаган.

Online режимда электрон таълим ресурсларни баҳолашнинг адаптив моделларини куриш, синфлаштириш, информатив белгилар мажмуасини шакллантириш, доимий мониторингини олиб борувчи дастурий воситалар мажмуасини ишлаб чиқиш бугунги куннинг долзарб муаммоларидан ҳисобланади. Ушбу муаммоларни ҳал этиш учун куйидаги масалаларни ечиш талаб этилган ва муаллифлар томонидан куйидаги натижалар олинган:

- электрон таълим ресурслари ҳолатини баҳолашнинг адаптив моделлари курилган ва мониторинг юритишнинг ахборот IDEF1x-моделлари ишлаб чиқилган;
- online режимда электрон таълим ресурслари курс элементларининг тўлақонлигини аниқлаш ва мониторингини олиб борувчи баҳолаш модели ишлаб чиқилган;
- тимсолларни аниқлаш муҳитида электрон таълим ресурслари белгилар мажмуасини шакллантириш, уларни синфлаштириш усул ва алгоритмлари ишлаб чиқилган;
- электрон таълим ресурсларини баҳоловчи дастурий восита архитектураси ва модуллараро функционал тузилмаси ишлаб чиқилган;
- электрон таълим ресурсларини баҳолаш ва назоратини олиб боришда информатив белгиларни танлаш ва электрон таълим ресурсларини сифат кўрсаткичи асосида синфлаштириш усул, алгоритмларига асосланган дастурий восита ишлаб чиқилган.

Амалий жиҳатдан эса:

- электрон ахборот ресурслари ҳолатини баҳолашнинг адаптив моделлари асосида алгоритм ва дастурий восита ишлаб чиқилган;
- мониторинг юритиш тизимининг ахборот модели ишлаб чиқилган;

⁷ http://json.tv/ict_telecom_analytics

- online режимда электрон таълим ресурслари курс элементларининг тўлақонлигини ва бутлигини баҳоловчи, фойдаланувчилар фаолияти мониторингини олиб боровчи дастурий восита ишлаб чиқилган;

- электрон ресурслари ҳолатини баҳолаш алгоритмларни ўзида жамлаган веб дастурлаштириш учун кутубхона ишлаб чиқилган;

- электрон таълим ресурсларини баҳолаш ва назоратини олиб боришда информатив белгиларни танлаш ва электрон таълим ресурсларини сифат кўрсаткичи учун дастурий восита ишлаб чиқилган.

Тадқиқот натижаларининг ишончлилиги масаланинг математик жиҳатдан аниқ қўйилиши, маълумотларни интеллектуал таҳлили инструментлари, тимсолларни аниқлаш усул ва алгоритмларидан фойдаланилиши, шунингдек, назарий ва амалий тадқиқодлардан олинган натижаларнинг мувофиқлиги, худди шунингдек, яратилган дастурий восита тест натижаларига мослиги ва реал маълумотларни таққосланиши билан изоҳланади.

Электрон ахборот ресурслари ҳолатини баҳолашнинг адаптив моделлари асосида online режимда электрон таълим ресурслари курс элементларининг тўлақонлигини ва бутлигини аниқлаш ҳамда мониторингини олиб бориш масаласини ечиш Қорақалпоқ давлат университетида тадбиқ этилган. Натижада, виртуал таълим тизимларидаги электрон ресурсларни баҳолаш учун ишлаб чиқилган модул электрон ресурсларни баҳолаш самарадорлигини 1,2 мартага орттириш имконини берган.

Электрон ресурслари ҳолатини баҳолашнинг адаптив моделларига асосланган усул ва алгоритмлар, ҳодисалар баённомаларидаги маълумотларни таниб олишда информатив белгилар мажмуасини шакллантириш алгоритми “Ferret Soft” МЧЖ томонидан “Archive Kiosk”, “FKadr” ва “Reyting” ахборот тизимларига жорий қилинган. Илмий тадқиқот натижасида тимсолларни аниқлаш муҳитида электрон ресурслар ҳолатини баҳолашнинг адаптив моделларига асосланган усул ва алгоритмлардан фойдаланиш маълумотларни 1,5 баробарга ҳамда ҳодисалар баённомаларидаги маълумотларни таниб олишда информатив белгилар мажмуасини шакллантириш алгоритмлари маълумотларни 1,2 баробарга тез ишлаш ва самарали таҳлил қилиб, бу ўз ўрнида тизимда фаолият олиб боровчи маъсул ходимларнинг иш унумдорлиги 15-20% орттириш имконини берган.

Тимсолларни аниқлаш муҳитида электрон ресурслари ҳолатини баҳолашнинг адаптив моделларига асосланган алгоритмларни ўзида жамлаган Web Service кўринишидаги кутубхона ETRA (External Trading Application) ахборот тизими электрон ресурсларини баҳолашга, информатив белгилар мажмуасини танлаш ва шакллантириш алгоритми ICM (Investigative Compliance Module) тизими ҳодисалар баённомалари (log) маълумотларини таниб олишда маълумотларни интеллектуал таҳлил қилиш масалаларини ечишга жорий қилинган. Илмий тадқиқот натижасида электрон ресурслари ҳолатини баҳолашнинг адаптив моделларига асосланган алгоритмларни ETRA ахборот тизимига жорий қилиниши электрон ресурсларини 1,5 баробарга, информатив белгилар мажмуасини шакллантириш алгоритми ICM тизими ҳодисалар баённомаларини таҳлил қилишга жорий қилиниши самарадорлиги 1,3 баробарга ошириш имконини берган.

Фойдаланилган адабиётлар:

1.ziyonet.uz

2.http://json.tv/ict_telecom_analytics

ИМЛО – МИЛЛАТНИНГ ЮЗИ

Hamdamov Haydar

Kasbi tuman 34 – umumiy o'rtta ta'lim maktabi

Isomiddinov Ma'rufjon Umid o'g'li

Student of Karshi branch of TUIT

Калит сузлар: *Жонли тил ва адабий тил масаласи, адабий тил ва бадий тил, адабий тил манбалари.*

Аннотация: *Ушбу мақолада узбек тилининг мақомини ривожлантириши ва уни бойитувчи омиллар хақида фикр бериллади.*

Ключевые слова: *живой язык и проблемы литературного языка, литературный язык и литературный язык, источники литературного языка.*

Аннотация: *В данной статье рассматривается развитие статуса узбекского языка и факторы, его обогащающие.*

Keywords: *Living language and literary language issues, literary language and literary language, sources of literary language.*

Annotation: *This article discusses the development of the status of the Uzbek language and the factors that enrich it.*

Тилга давлат тили ёки расмий тил мақомининг берилиши уни ўлик тилга айланиш хавфидан халос қилади. Миллий тилнинг инқирози эса миллий маънавиятнинг, миллий ўзликнинг барбод бўлиши демакдир. Тилнинг расмий мақоми миллат ёки халқ учун жуда улкан ижтимоий-сиёсий, маънавий-маърифий, тарихий, ҳуқуқий аҳамиятга молик масала. Чункирасмий адабий тил ўз соҳибларининг миллий-маънавий яхлитлигини таъминловчи асосий восита ҳисобланади. Шу маънода миллий яхлитликка эришиш, ватанпарварлик миллий тилга эътибордан бошланиши бежиз эмас. XIX асрда яшаган француз олими М.Беллин ҳазрат Алишер Навоийнинг “Муҳокамат ул-луғатайн” китобидаги “Тилга ихтиёрсиз – элга эътиборсиз” деган ҳикматли сўзларидан таъсирланиб 1861 йилда эълон қилинган “Мир Алишер Навоий биографияси ва ижоди” китобида шундай деган эди: “Алишер Навоий ўз миллий тилининг афзалликларини инкор этиб бўлмайдиган далиллар билан исбот қилганлиги ўз халқи орасида ватанпарварликни бошлаб берганлигидан далолатдир.”

Тил ҳодисаларига баҳо берилар экан, “адабий тил”, “жонли тил”, “жонли нутқ” деган бирикмаларга кўп дуч келамиз. Жонли тил деганда, шубҳасиз, халқ тили, сўзлашув нутқи, шевалар назарда тутилади. Жонли тил деганда халқ тили назарда тутилади. *Халқ тили эса шевалардан бошқа қандайдир бир тил бўлиши мумкин эмас. Адабий тил эса, тилишунос Мустақим Мирзаев уқтирганидек, бамисоли халқ тили “гулзор”идан тайёрланган гулдаста. Бу қиёслашдан жонли тил ва адабий тил атамаларининг мақола ибтидосида келтирилган зид аниқловчиларга муносабати ойдинлашади. Владимир Даль “Жонли рус тилининг изоҳли луғати”ни тузганда бежиз халқ тилини “живой” сўзи асосида стандартлашган адабий тилга зид қўймаган эди.*

Ўзбек тили ҳам, бошқа тиллар каби ранг-баранг нутқ турларидан иборат: шевавий нутқ, касбий нутқ, арготик нутқ, жаргоник нутқ, адабий нутқ, вульгар нутқ, варвар нутқ ва ҳ. Бадиий нутқ эса адабий нутқнинг бир кўриниши бўлиб, номидан маълумки, у ўзбек тилининг бадиий услубига асосланган.

Ўзбекистондаги олий ва ўрта таълимнинг тилга оид дарсликларидан ўзбек тили қонуниятларини фактик далиллар билан асослашда бадиий асарлардан олинган мисолларга таяниш анъанага айланган. Изоҳли луғатларда эса иллюстратив мисолларнинг босими адабий манбалардан олинishi урф бўлган. Нафақат бадиий услубга хосланган сўзларни, балки оддий, кундалик мулоқотда ишлатиладиган сўзларни тавсифлашда ҳам шундай ҳол кузатилади. Масалан, *автобус, автокачка, зоотехник, икс* сўзларининг маънолари изоҳини далиллаш учун луғатларда бадиий асардан олинган мисоллардан фойдаланилган.

Адабий тилни бадиий тил билан айнанлаштиришга уринишлар асоссиз эмас. Туркий тилларда, хусусан, ўзбек туркийсида қадимдан, асосан, бадиий асарлар битиб келинган. Ўзбек тили тарихи ҳақида гап кетганда, далиллар фақат бадиий асарлардан олинган ва олинмоқда. Чунки илмий асарлар, расмий ҳужжатлар, диний асарларнинг аксарияти араб ва форс тилларида битилган. Бу анъана XX асргача давом этиб келган. Ўтган асрда адабий тилнинг меъёрлаштирилишида ҳам бадиий асарлар асосий роль ўйнаган. Бу “Ўзбек тилининг изоҳли луғати”да қуйидагича изоҳланади: “Бадиий адабиёт намуналарига таяниб, луғатнинг лексик асоси — луғат картотекаси фондини тўлдириш ва бойитишга алоҳида эътибор берилди. Чунки тилнинг бойлиги ва меъёрлари, аввало, сўз усталарининг асарларида акс этади, сайқал топади.” Бу – масаланинг биринчи томони. Иккинчидан, изоҳли луғатларни, асосан, филологлар тузишади. Филологлар эса, истаъимизми-йўқми, кўпроқ бадиий манбалардан далиллар топишга мойил бўладилар. Тил бўйича дарслик ва қўлланмалар муаллифлари ҳақида ҳам шундай дейиш мумкин. Қолаверса, бадиий асарлар ўқишга буюриб, тафаккурга ортикча юк ташламайди. Илмий ва расмий услубда ёзилган асарларнинг ўқилиши оғирроқ, улардан олинадиган мисоллар сўзларнинг асосан бош маъноларини далиллаш олади. Бадиий асарларда эса барча маъноларга мос келадиган мисолларни топиш мумкин бўлади.

Сўзлашув услубидан олинган мисолларда манба келтириш муаммоси мавжуд бўлиши билан бирга, улар адабий тилнинг стандартлаштирилган (стандартлашган) қолипларига, қоидаларига, қонуниятларига мос келмаслиги мумкинлиги эътиборга олинади.

Таъкидлаш ўринлики, луғатларимиз “ўзбек тилининг бутун сўз бойлигини эмас, балки ҳозирги замон ўзбек тилининг кенг истеъмолдаги сўз бойлигини тўплаш ва тавсифлашни ўзига мақсад қилиб кўяр экан”, бундаги “ҳозирги замон ўзбек тили” ифодасини “ҳозирги замон ўзбек адабий тили” тарзида тушунмоқ керак. Лекин “ўзбек адабий тили” тушунчаси иллюстратив мисоллар асосида ҳозиргидек “ўзбек бадиий тили” маъносида уқилмаслиги лозим.

Тилнинг бойиш манбалари ва адабий тилнинг бойиш манбалари маълум даражада фарқланади. Тилнинг бойиш манбалари сифатида ички ва ташқи манбалар ажратилади. Ташқи манба деганда, кўпчиликка маълумки, бошқа тиллардан сўз ўзлаштириш тушунилади. Ички манба сифатида янги сўзларнинг ясалишини англамоқ лозим.

Тилда ўзак ҳолида янги сўз пайдо бўлиш даври ўтаб бўлинган.

Янги сўзларнинг асоси ўзлашма қатламга ёки ўз қатламга оид бўлиши мумкин. Масалан, *корбюраторчи, компьютерли, серверхона* сўзларининг асоси ўзлашма қатламга оид. Бу сўзлар ўзбек адабий тилининг изоҳли луғатидан ўрин олмаган бўлса-да, жонли халқ тилида тез-тез учраб туради. *Нончи, таниқлик, тушунарсиз* каби сўзларнинг асоси ўз қатламга оид, ammo улар адабий тил изоҳли луғатидан ўрин олмаган.

Адабий тил (нутқ)нинг бойиш манбалари ҳам икки хил: ички ва ташқи. Ташқи манба адабий тил ва умумхалқ тилида бирдай бўлиб, ўзлашган сўзларнинг айримлари адабий тилдан ўрин олса, бошқалари адабий тилга кирмасдан, умумхалқ тилида қолаверади. Адабий тил учун ички манба янги сўз яшаш ва шевалардан сўз ўзлаштиришдир.

Анъанавий дарслик ва қўлланмаларда ўзбек адабий тили учун Тошкент-Фарғона шевалари фонетик ва морфологик жиҳатдан асос қилиб олинганлиги таъкидланади. Албатта, бу нисбий тушунча. Бу ҳали ўзбек адабий тили энди меъёрга солинаётган, унинг қонун-қоидалари ишлаб чиқиляётган пайтларда, ўзбек тилининг барча шевалари ўрганилмаган замонлардаги ҳукмдир. Чунки, масалан, Ўзбекистондаги бошқа кўплаб шеваларнинг ҳам морфологик хусусиятлари адабий тилнинг меъёрларига тўғри келиши бугунги кунда фанга маълум.

Адабий тил меъёрларини белгилаш деганда кўп ҳолларда негадир унинг лексикасига қайси шевалар ёки лаҳжалар асос қилиб олинганлиги айтилмайди. Ҳолбуки, ўзбек тилининг 5 жилдли изоҳли луғатида унинг адабий тил меъёрларини белгилашдаги роли алоҳида уқтирилади: "... луғатнинг асосий вазифаси ҳозирги ўзбек адабий тилининг сўз бойлигини тўплаш ва тавсифлаш билан бирга унинг меъёрларини белгилаш ва барқарорлаштиришдан иборатдир. Айни замонда у нутқ маданиятининг юксалишига ҳам хизмат қилади." (1-жилд) Демак, ўзбек адабий тилининг шевавий асослари ҳақида гапирганда, лексик меъёрларни белгилаш тартиби ва қонуниятлари ҳақида ҳам гапириш лозим бўлади.

Филология фанлари номзоди Жўра Маматовнинг "Тил ва адабиёт" таълими журнали (2012 йил 12-сон) да "Ўзбекнинг ўз сўзлари" мавзусидаги мақоласида ана шундай "ўзбек халқи тилида мавжуд, ота-боболаримиз қўллаган, ammo луғатларда ўз аксини топмаган сўзлар" ҳақида маълумот берилди. *Ғайноли, қўмақай, қўтонламоқ, қўзиқуёруқ, назир, овут, оёқламоқ, ойтovoқ, оллон, саватбои, сайрон, симён, сиринди* каби сўзлар шулар жумласидан. Олим таъкидлаганидек, "ўзбек адабий тили лексик жиҳатдан ҳам ўғуз, ҳам кипчоқ, ҳам қарлуқ лаҳжалари негизида шаклланган" экан, адабий тилни бойитишнинг ушбу усулини кучайтирмоқ лозим. Бу, биринчидан, адабий тилни бойитиш учун хизмат қилса, иккинчи томондан, она тилимизни авайлаб-асраш демакдир. Она тилини авайлаб-асраш эса миллий маънавиятни авайлаб-асрашнинг устувор шаклларида бири.

Хуллас, адабий тилнинг бўёқдор, оҳорли сўзларни берувчи манбаси – шевалар. Бу манбани адабий тилни бойитиш нуқтаи назаридан тадқиқ қилиш жуда зарур.

Истиқлол натижаси ўларoқ, бошқа фанларда бўлгани каби, ўзбек тилшунослигида ҳам миллий тил ва миллий руҳ муносабати, миллий тилларни талқин қилиш методологияси ва методлари, тиллараро фарқланишлар ҳамда уларнинг миллат руҳиятида акс этиши, тилнинг руҳга, руҳнинг тилга таъсири, ўзбек тили ва унинг зотий табиати, тил сатҳларида бу ўзига хосликларнинг намоён бўлиши илмий муаммолар сифатида кўтарилиб, уларнинг ечимига доир қатор тадқиқотлар вужудга келмоқда. Тадқиқотларда кўтарилган ҳар бир масалада муаммонинг турли қирралари ечими ўз аксини топмоқда.

Фойдаланилган адабиётлар:

1. Ишмухамедов Р.Ж. Инновацион технологиялар ёрдамида таълим самарадорлигини ошириш йўллари. – Тошкент: Низомий номидаги ТДПУ, 2004.-44 б.
2. Очиллов М. Муаллим-қалб меъмори. Сайланма. – Тошкент: Ўқитувчи, 2001.
3. Ғаффорова Т., Қурбонов А., Ғоффри Е. Таълимнинг илгор технологиялари. – Қарши: Насаф, 2003. – 112 б.

МАСОФАДАН ЎҚИТИШНИНГ ЎЗИГА ХОС ПСИХОЛОГИК ХУСУСИЯТЛАРИ

Бекназарова Л.С.,

ҚаршиДУ Психология фанлари номзоди, доцент

Аннотация. Мақолада масофали ўқитишни ташкил қилиш ва профессор-ўқитувчиларни танлаш, масофали ўқитишнинг бошқа таълим турларидан фарқи ва унинг самарадорлигини оширишда ўқитувчининг билим-кўникмаси, ташкилотчилик ва бошқарувчилик хусусиятларига боғлилиги тўғрисида фикр билдирилган.

Калим сўзлар: масофавий таълим, компьютер, телекоммуникацион технология, таълим, ўқитувчи, ахборот, дастур, маълумот, алоқа, усул.

Annotation. The article deals with the organization of distance learning and the selection of professors, the difference between distance learning and other types of education and the dependence of the teacher's knowledge, organizational and managerial characteristics on improving its effectiveness commented on.

Keywords: distance learning, computer, telecommunication technology, education, teacher, information, software, information, communication, method.

Аннотация. В статье рассматриваются вопросы организации дистанционного обучения и отбора профессоров, отмечается разница между дистанционным обучением и другими видами образования и зависимость знаний учителя, организационных и управленческих характеристик от повышения его эффективности.

Ключевые слова: дистанционное обучение, компьютер, телекоммуникационные технологии, образование, учитель, информация, программное обеспечение, информация, коммуникация, метод.

Республикамизда ёшавлодни тарбиялаш, ўқитиш, билим бериш, замонавий ахборот технологияларга яқиндан ёндашиш ҳамда янги техника ва технологиялар билан ишлашга ўргатиш мақсадида жуда кўп ижобий ишлар амалга оширилмоқда. Жумладан, технологияларни жорий қилинишидан келиб чиқадиган масофавий ўқитиш таълим тизимининг асосий жиҳатларига иқтисодий тежамкорлиги, ижтимоий тенг ҳуқуқлилиги, ўқув материалларини янгиланиши, осонлиги, мослашувчанлиги, параллеллиги, самарадорлиги ва ҳоказоларни санаб ўтиш мумкин.

Масофадан ўқитиш тизими компьютер ва телекоммуникацион технологияларга асосланган т бўлиб, кундузги ва сиртки таълим йўналишларида энг яхши анъанавий ва инновацион методлар, воситалар ва таълим соҳаларини ўзига жамлаган таълим олиш тизими ҳисобланади. Бу таълим тизимининг асосини таълим олувчининг мақсадсари йўналтирилган ва интенсив равишда ўзи томонидан бошқариладиган мустақил фаолияти тушунилади. Бунда таълим олувчи ўзига маъқул жойда ва вақтда индивидуал дарс жадвали асосида, ўқитувчи билан боғланиш келишилган ҳолда таълим олиш имкониятига эга бўлади.

Масофавий таълим тизими мақсадга йўналтирилган интерактив жараён ҳисобланиб, оралик масофа аҳамиятга эга эмас. Таълим жараёни махсус психологик-педагогик тизимда олиб борилади. Бу тизимнинг элементлари: таълимнинг илмий-услубий, иқтисодий-молиявий, ҳуқуқий-норматив ҳамда мақсадлар, методлар ва воситаларининг хусусиятлари ҳисобланади.

Масофавий ўқитиш тизими гуманитар тамойилга асослангандир. Бу тамойилга асосан таълим олувчининг иқтисодий келиб чиқиши, географик жойлашуви ва ўзининг жисмоний камчиликлари учун таълим муассасасига қатнай олмаслиги ёки ишлаб чиқаришда банд бўлганлиги аҳамиятга эга эмас. Жамият ва таълимни ахборотлаштириш жараёнининг объектив оқибати сифатида ва бошқа шаклларнинг энг яхши томонларини жамлаган ҳолда масофавий таълим тизими ХХI асрга таълим олишнинг истикбол, илғор, юқори самарадорликка эга ўқитиш тизими сифатида кириб келди.

Масофали ўқитиш бошқа таълим турларидан фарқли бўлиб, унинг самарадорлигини ошириш кўп жиҳатдан ўқитувчининг билимдонлиги, ташкилотчилик ва бошқарувчилик хусусиятларига боғлиқдир. Шунингдек, ўқитувчининг диққати, хотираси, иродаси, ҳис-туйғулари, тафаккурнинг кенглиги каби психологик хусусиятлари ҳам муҳим аҳамиятга эга бўлиб, таълим олувчиларни масофадан кўра олиш қобилиятига ҳам эга бўлишни талаб этади. Ўқитувчининг психология ва педагогика соҳаларидаги умумий билим ва кўникмаларини эгаллашлари лозим бўлган ҳолатлар:

- масофадан ўқитишдаги тингловчилар ўқув фаолиятининг шахсий услубларини билиши;
- масофадан ўқитишда билим ўзлаштириш жараёни ва хусусиятларини билиши;
- масофадан ўқитишда қатнашувчиларнинг алоқа ўрнатишларини ташкил қилиши ва қабул қила олиши;
- тингловчилар учун психологик-педагогик тестларни ўтказиш ва ташкил қила олиши;
- психологик мослашув тамойили асосида кичик ўқув гуруҳларни ташкил қила олиши;
- виртуал ўқув гуруҳи ичида психологик кайфиятни ярата олиши;

- масофадан ўқитишдаги тингловчиларнинг ўқув фаоллигини аниқловчи омилларни билиши;
 - интернетнинг ахборот-таълим воситаларида тингловчиларнинг мустақил ишлашини ташкил қила билиши;
 - тингловчининг алоҳида психологик-педагогик портретини ярата олиши;
 - ўқув фаолияти босқичи бошларида тингловчиларга психологик ёрдам кўрсата олиши;
 - виртуал ўқув гуруҳи устида психологик-педагогик ташхис ўтказа олиши;
 - салбий ҳолатлардан огоҳлантириш.
- Масофавий курсни ўтказиш жараёнида руҳий-педагогик муаммолар:
- ўқитишда қулай руҳий муҳит яратиш;
 - ўқув жараёни қатнашувчилари орасида алоқа ўрнатишдаги қийинчиликлар;
 - ўқитиш жараёнини янада самарали ташкил қилиш учун ўқитиш турлари ва қатнашчиларнинг ахборотни қабул қилишнинг шахсий хусусиятларини аниқлаш;
 - ўқитувчининг ўзи масофадан ўқитиш учун танланган усул-услуг ва педагогик технологияга тайёр бўлиши лозим.

Юқоридаги фикрларга кўра, масофадан ўқитиш таълим тизимини янада такомиллаштиришни энг муҳим долзарб масала сифатида эътироф этиш мумкин. Информацион технологияларнинг ривожланиши ва жамиятнинг ҳар бир соҳасига компьютер технологиялари ва уларга асосланган интернетнинг кириб келиши натижасида кўпгина соҳаларда жуда катта ўзгаришлар рўй берди. Кўпгина ривожланган мамлакатларнинг таълим ва ўқитиш борасида олиб борилаётган ишларига айнан шу технологияларни жорий қилиш нуктаи назаридан салмоқли ишлар бошланиб, ҳозиргача давом этиб келмоқда. Бу эса ҳар таълим тизими иштирокчисини таълим бериш ва таълим олиш учун психологик жиҳатдан турли хил вазиятли ҳолатларга тайёр бўлишини талаб этади.

Фойдаланилган адабиётлар:

1. Ҳошимова М. Педагогик технология ва педагогик маҳорат. – Т.:ТДИУ, 2007. 58-б.
2. Расулова Ф., Абдуллаева Р. Педагогическая этика. – Т.: ТДИУ, 2007. 11-б.

АСПЕКТЫ РАЗВИТИЯ ДИСТАНЦИОННОГО ОБРАЗОВАНИЯ В ШКОЛАХ В УСЛОВИЯХ РАСПРОСТРАНЕНИЯ ПАНДЕМИИ

Эштемиров Жасурбек Суюнқулович
*PhD, доцент Академии Государственного Управления
при Президенте Республики Узбекистан*
Эштемирова Хуришдабону
*преподаватель английского языка
негосударственной школы «Илму-Зиё»города Карши*

Аннотация. В данной статье в условиях распространения пандемии и введения самоизоляции освещается обучение в школе с помощью цифровых инструментов, как электронное обучение, дистанционное обучение, смешанное обучение, онлайн-обучение и пр.

В статье сосредоточено внимание на технологиях, технических требованиях и инструментах, которые позволяют школе «выйти в сеть» быстро и с минимальными потерями.

Ключевые слова: школа, педагог, ученики, аудитория, цифровых технологии, электронное обучение, дистанционное обучение, смешанное обучение, онлайн-обучение, КПД, вебинары, видеоконференции.

Annotation. This article, in the context of the spread of the pandemic and the introduction of self-isolation, covers schooling using digital tools like e-learning, distance learning, blended learning, online learning, etc.

The article focuses on technologies, technical requirements and tools that allow the school to "go online" quickly and with minimal losses.

Keywords: school, teacher, pupils, audience, digital technology, e-learning, distance learning, blended learning, online learning, KPI, webinars, video conferencing.

Из всех сфер образования до недавнего времени проникновение онлайн и дистанционных технологий было самым низким именно в сферах дошкольного и общего образования. Пандемия коронавируса дала импульс к формированию системы образования, которая органично сочетает традиционные и дистанционные технологии обучения. На время самоизоляции школы переведены на дистанционное обучение. Началось тестирование всех школ страны на способность к изменениям. Уже сейчас школы сталкиваются с повышенной нагрузкой на сети, цифровые инструменты и сервисы. Заложенный ресурс в новых реалиях оказался неустойчив.

Если говорить про обучение с помощью цифровых инструментов, можно выделить такие формы и методы, как электронное обучение, дистанционное обучение, смешанное обучение, онлайн-обучение и пр. В статье мы сосредоточимся на технологиях, технических требованиях и инструментах, которые позволяют школе «выйти в сеть» быстро и с минимальными потерями.

Шаг 1. «Без паники»

На титульном листе «Путеводителя по галактике» Дугласа Адамса ([англ. The Hitchhiker's Guide to the Galaxy](#); «Путеводитель для путешественников по Галактике автостопом» Лондон, [Pan Books](#), 1979) выведена надпись: “Don't panic”. Не игнорируйте этот шаг. Вы не потеряете работу. Вы останетесь востребованным педагогом. Школу не закроют.

Пандемия коронавируса – это сильнейший стимул к переоценке ценностей, приоритетов и процессов. У вас есть уникальная возможность автоматизировать то, что можно автоматизировать, сэкономить кучу времени и сил, которые вы тратили впустую, переоценить свой подход к преподаванию и управлению образовательным процессом. У вас даже есть возможность развить свой авторский подход к преподаванию в «цифре», запустить процесс создания «школы будущего», о которой все говорят, но никто не делает. Это можете сделать только вы. В помощь – большое количество инструментов, которые уже давно созданы и реально работают.

Многочисленные исследования уже доказали, что дистанционное обучение не уступает по эффективности очному.

Шаг 2. Понять, как будет выстроена образовательная программа в дистанционном формате.

Перенесите существующую образовательную программу в онлайн на тестовый период, скажем, на неделю, но с некоторыми оговорками:

- Удержать внимание ребенка в онлайн гораздо труднее, тем более с самого утра. Методы вроде «ты должен, потому что надо» на детях не работают.
- Механизм интерактива и обратной связи на уроках будет совсем другим.
- Взаимодействие «ученик-ученик», «ученик-педагог», «педагог-педагог» окажется намного важнее, чем фронтальное представление материала.
- Принцип и способ постановки задач тоже меняется: теоретическое освоение темы должно быть необходимо только для целей решения задачи, которая интересна ребенку.

После тестирования у вас появится немало идей, каким образом можно адаптировать программу:

– как изменить расписание, как переструктурировать/объединить/разделить привычные классы и перейти к деятельности в малых группах, а фронтальные форматы (лекции, трансляции) – наоборот, давать оптом – не для 25 человек за раз, а для 500;

– что конкретно из содержания можно автоматизировать, а что – трансформировать в другие форматы. Например, для повышения мотивации детей вместо чтения учебника можно использовать событийный формат, а там, где идет речь о теоретическом освоении темы, записать короткие лекции (или обратиться к уже готовым ресурсам);

– где и как выстроить межпредметность и метапредметность;

– какие инструменты добавить к уже существующим. Например, вы поймете, что вам не хватает инструментов для практической деятельности, проведения лабораторных работ, практикумов, мастер-классов. И тут нужно будет либо искать эти инструменты (ниже в статье будут примеры), либо менять сам формат.

Шаг 3. Понять организационную схему.

Организационная схема – это то, где будут находиться ученики и педагоги в момент обучения и как они будут друг с другом взаимодействовать.

На карантине есть два варианта: педагоги ведут уроки из школы или из дома. Это важно главным образом потому, что директору школы придется организовывать рабочее место педагога. Если педагог будет работать из дома, нужно соблюсти необходимые технические требования.

Если вы будете пользоваться внешними ресурсами для организации обучения, такими как Skype, Zoom, Webinar.ru или внешними системами и инструментами управления обучением, каждому пользователю (педагогу и ученику) понадобится компьютер/ноутбук с веб-камерой и наушниками с микрофоном, около 5–10 Мбит/с скорости приема и 512 Кб/с скорости передачи. И, разумеется, обновленные операционные системы и современные браузеры. На данном этапе желательно выбирать платформы и сервисы известных поставщиков, чтобы избежать сбоев работы из-за высокой нагрузки на серверы.

Шаг 4. Понять, чего вы хотите от онлайн-инструментов, ресурсов и сервисов. В общем виде список может быть такой:

- проведение видео- и аудиотрансляций с возможностью захвата экрана и показа файлов и презентаций;
- создание чатов с возможностью разделения по группам;
- предоставление доступа к внешним тренажерам, практикумам, лабораторным работам, мастер-классам и т.д.
- создание и изменение расписания;
- управление пользователями;
- создание рассылок пользователям;
- создание и назначение тестов и оценочных мероприятий;
- возможность обмена файлами разных форматов;
- управление доступом разных участников к разным типам контента;
- получение информации об успеваемости.

Шаг 5. Подобрать инструменты.

Все функции, указанные выше, уже есть в системах управления обучением (LMS), таких, как Moodle, iSpring, Teachbase, Mirapolis и других. LMS можно организовать как на своем собственном

Управление доступом разных участников к разным типам контента:		
<ul style="list-style-type: none"> • Google Class • MS Teams • Uchi.ru 	<ul style="list-style-type: none"> • Якласс Яндекс.Учебник 	<ul style="list-style-type: none"> • Slack • Фоксфорд
Получение информации об успеваемости:		
<ul style="list-style-type: none"> • Google Forms • Classmarker • Let's Test • МЭШ 	<ul style="list-style-type: none"> • Фоксфорд • Uchi.ru • Якласс 	<ul style="list-style-type: none"> • Яндекс.Учебник • Pruffme • Google Class

сервере (Moodle), так и воспользоваться облачными серверами существующих поставщиков (iSpring, Teachbase, Mirapolis и др.). Во втором случае вы просто оплачиваете подписку, настраиваете систему под свои нужды и начинаете пользоваться. Если же вы запускаете LMS на собственном сервере, например, Moodle, вы получаете больше возможностей для индивидуальной настройки системы, но ограничиваете производительность системы (например, количество обращений к единице контента) мощностью своего локального сервера. Кроме того, процесс установки и настройки LMS на локальный сервер более сложен и требует специальных знаний и навыков. Для этого лучше заручиться поддержкой как минимум системного администратора.

Но что, если у вас недостаточно времени (да и компетенций), чтобы полноценно настроить и запустить LMS? Какие инструменты сейчас вы можете использовать для решения разных задач?

<p><i>Проведение видео- и аудиотрансляций с возможностью захвата экрана и другими функциями:</i></p> <ul style="list-style-type: none"> • Webinar.ru • Skype • Zoom • BigBlueButton • Google Meet Hangouts (нужен аккаунт GSuite) • eTutorium • WebEx • Pruffme • ClickMeeting • MS Teams (нужен тарифный план A1 – для образовательных организаций) • VK.com • Youtube 	<p><i>Создание чатов с возможностью разделения по группам:</i></p> <ul style="list-style-type: none"> • VK.com • Facebook • Telegram • Whatsapp • Zoom.us • WebEx • MS Teams • Slack <p><i>Создание и изменение расписания:</i></p> <ul style="list-style-type: none"> • МЭШ • Webinar.ru • Google-календарь • MS Teams • Zoom • Trello (удобно работать с детьми над проектами) • Google Class
---	--

Предоставление доступа к внешним тренажерам, практикумам, лабораторным работам, мастер-классам, другому контенту:		
<ul style="list-style-type: none"> • МЭШ • РЭШ • Фоксфорд • Uchi.ru 	<ul style="list-style-type: none"> • Яндекс.Учебник • Interneturok • Skyeng • Якласс 	<ul style="list-style-type: none"> • Яндекс.Практикум • Научно-популярные блоги

<p>Управление пользователями (работа с постоянной базой пользователей: редактирование, удаление, управление доступом):</p> <ul style="list-style-type: none"> • МЭШ • MS Teams • MS Excel • Slack • Pruffme • Google Class 	<p>Создание рассылок пользователям:</p> <ul style="list-style-type: none"> • Webinar.ru • Zoom • MS Teams • Google Meet Hangouts • WebEx • Unisender, Mailchimp и др. сервисы рассылок 	<p>Создание и назначение тестов и оценочных мероприятий:</p> <ul style="list-style-type: none"> • Google Forms • Classmarker • Let's Test • Pruffme <p>Возможность обмена файлами разных форматов:</p> <ul style="list-style-type: none"> • Почти везде
--	--	--

Конечно, в действительности инструментов намного больше. У всех разный функционал и возможности. И если от одного взгляда на эту таблицу вам становится плохо, попробуйте начать с малого – соединить педагога и ученика через простые инструменты проведения вебинаров и видеоконференций. Потом может прийти понимание, что можно вести базу ваших пользователей не в Excel, а внутри самой системы обучения, быстро распределять роли и доступы в системе, смотреть учебную аналитику и не бегать для этого от одного инструмента к другому. Словом, если вы решите сохранить дистант в школе, вы точно захотите перейти на LMS.

Шаг 6. Рефлексия и еще раз рефлексия

Ставьте KPI, оценивайте, рефлекслируйте на каждом шагу. Так у вас будет возможность не просто «перетерпеть» карантин, но полноценно запустить дистанционное обучение в школе на постоянной основе.

Использованная литература:

1. Google.com
2. VK.com
3. Webinar.ru

BOSHLANG‘ICH SINF O‘QUVCHILARI FAOLLIGINI OSHIRISHGA TA’SIR ETUVCHI USULLAR

Baxritdinova D. Z.

*Maktabgacha, boshlang‘ich va maxsu sta‘lim
kafedrasida katta o‘qituvchisi*

Annotatsiya: Maqolada boshlang‘ich sinf o‘quvchilarini faolligini oshiruvchi omillar haqida ma‘lumot berilgan.

Kalit so‘zlar: motivatsiya, rag‘batlantirish, oilaviy muhit, interaktiv metodlar.

Аннотация: в статье приведены сведения о факторах, повышающих активность учащихся начальных классов.

Ключевые слова: мотивация, мотивация, семейная среда, интерактивные методы.

Annotation: The article provides information on the factors that increase the activity of primary school students.

Keywords: motivation, motivation, family environment, interactive methods

Bugungi davr talabi – mamlakatning ta‘lim oshirishga xizmat qiluvchi pedagog kadrlar va ular mehnatlarining samarasi bo‘lgan - yosh avlodni bilimli, zukko, mehnatkash, Vatanga sadoqatli yoshlarni tarbiyalash mehnati yotadi. Pedagogning vazifasi - yosh avlodga ta‘lim – tarbiya berish ekan, bunga albatta o‘quvchilarning fanga bo‘lgan qiziqishini uyg‘otish, faolligini oshirish va ko‘proq ma‘lumot olishini

ta'minlamasdan turib ko'zlangan maqsadga erishib bo'lmaydi. O'quvchilar faolligiga birinchi navbatda ularning motivatsiyaga kirishish jarayoni ta'sir etadi.

Motivatsiya - insonni o'qish yoki biror harakatni bajarishga undovchi turli sabablar yig'indisi bo'lib, ta'lim va tarbiyaning yuqori natijaga erishishga katta ahamiyat kasb etadi. Misol uchun, insonlarni o'qishga undovchi sabablar ko'p - qiziqish uchun, yangi bilim olish uchun, lekin ayrim o'quvchilarda uyga vazifa berilgani va o'qituvchidan qo'rqqani uchun ota - onasiga "bolam o'qiyapti - ku" deb o'ylashi uchun va h.q. Ana shunday holatlarda o'quvchilarda o'zlashtirish past natijani beradi. Kattalarda o'qishga bo'lgan motiv - bu to'g'ri munosabatni bildiradi. Misol uchun abituriyentning tinmay yangi bilimlarni o'zlashtirishi - uning oliy o'quv yurtiga yoki kollej, litseylarga kirish uchun harakatidir, bu esa o'qishgabo'lgan to'g'ri munosabatdir. Lekin, imtihondan o'tish uchun ko'r - ko'rona yodlash bo'lsa, bu ham ijobiy natija bermaydi, chunki qisqa vaqt ichida motiv yo'qligi sababli, ma'lumotlar esidan chiqadi.

O'quvchilar faolligiga ta'sir etuvchi yana bir omil bu **rag'batlantirishdir**. O'quvchilar ta'lim jarayonida o'z kamchiliklari va yutuqlarini yaqqol anglashi ijobiy natijaning yaqqol asosidir. Shuning uchun o'quvchi yutuqqa erishganida maqtash, o'rnak qilib ko'rsatish, sovg'a berish kabi rag'batlantiradi, salbiy salbiy holatlarda esa aksincha, tanbeh kerak. O'z o'rnida va to'g'ri ishlatilgan maqtov o'quvchiga o'z kuchiga ishonchni oshirsa, o'z o'rnida aytilgan tanbeh salbiy holatning oldini oladi. Lekin, pedagog bola psixologiyasidan xabardor bo'lgan holda, shunga ahamiyat berishi kerakki, ortiqcha maqtov ham, ortiqcha tanbeh ham o'quvchi ruhiyatida salbiy holatni yuzaga keltiradi.

O'quvchining o'qishga munosabati, qiziqishiga ta'sir etuvchi navbatdagi omil - **oilaviy muhit**. Oilada bolaga bo'lgan munosabat, ilmga qiziqtirish, rag'batlantirish, kerak vaqtda tanbeh berish, uydagi doimiy vazifalarni belgilash, yoshiga mos talablar tizimini yo'lga qo'yish o'quvchilarni kelajakdagi rivojlanish yo'lida ta'sir etadi. Ota - onaning keng dunyoqarashi, yuksak ma'naviyati, mas'uliyatligi ko'p jihatdan bolaga o'rnak bo'lishi shart, shundagina bola maktabda doim faol, bilimlarni o'zlashtirishga tayyor bo'ladi.

Faollikni oshiruvchi yana bir omil - ta'limning innovatsion texnologiyalaridan, **interaktiv metodlaridan** unumli foydalanish. Umuman, hech narsaga qiziqmaydigan bola dunyoda yo'q, faqat qiziqтира olmaydigan o'qituvchi bo'lishi mumkin. Shuning uchun ham, pedagog doimo yangi usullardan foydalangan holda, faolligiga ta'sir etuvchi yo'llarni doimo o'zi ijod qilib topishi shart. Masalan, tabiatga bo'lgan qiziqish, inson organizmiga bog'liq bo'lgan qiziqish hech qachon eskirgan emas, bolalarni qiziqtiradigan savollar ko'pincha shu sohadan boshlanadi. Turli rolli o'yinlar, tabiat bilan bog'liq hodisalar, o'simlik va hayvonot olami, insondagi organlardan foydalanib, o'tilayotgan darslar bilan chambarchas bog'lash mumkin. Ayniqsa, boshlang'ich sinfga borayotgan bola dunyoni anglashga qiziqadi. Ularga bilim berishda topishmoqlardan, masallardan, xalq ertaklaridan unumli foydalanilsa, uzoqroq yodda saqlanadi. Zero, "Yoshlikda o'rganilgan bilim toshga o'yilgan naqshdir" deb bejizga aytilmagan.

Yuqori sinfda o'qiyotgan bola o'zini kattalardek his qiladi, bunda uni qo'llab - quvvatlash va kattalar ko'proq bilibga bo'lsalargina hech qachon uyalib qolmasliklarini anglab yetishiga ota - ona, o'qituvchi, mahalla birgalikda ta'sir etishi kerak. Aynan o'smirlik vaqtida bolaning ilmga munosabati ozroq susayadi, xuddi shu vaqtda uning "katta bo'lib qolganida" unumli foydalanish kerak, biror mavzuning ichidan eng qiziqarli ma'lumotni berib, davomini bolaning o'zi o'qib olishiga, mustaqil ta'lim olishiga sharoit yaratish shart, qolgan nima ekan deb o'zi kitobga intilishiga ta'sir eta olsak, maqsadga erishgan bo'lamiz. Mustaqil o'qib ta'limolgan bola yillar davomida ham o'qigan asarining ma'no-mazmunini yodda saqlashi bilan boshqalardan farqlanadi. Ayniqsa, bunda o'qituvchining roli nihoyatda katta, mustaqiltopshiriq berishdaqiziqarli ma'lumotlar bilan boyitish va rag'batlantirish o'quvchini bilim olishga bo'lgan intilishini yanada ko'chaytiradi.

Xulosa qilib aytganda, o'quvchining faolligi - darsning saviyasini oshiradi, darsning "jonli" bo'lishini ta'minlaydi. Hatto, kezi kelganda, o'qituvchini izlanishga majbur qiladi. Shuning uchun har bir pedagog, eng avvalo, o'z ustida ishlashi, so'ng yosh avlodni tarbiyalashda bor imkoniyatini ishga solishi, hamda istiqbolni shu tarbiyalaydigan yoshlar bilan ko'ra olishi kerak.

Foydalanilgan adabiyotlar:

1. Roziqov O., Og'ayev S., Mahmudov M., Adizov B. Ta'lim texnologiyasi. - T.: O'qituvchi, 2019.
2. Ishmuhamedov R., Abduqodirov A., Pardaev A. Ta'limda innovatsion texnologiyalar. -T.: 2014.
3. Ishmuhamedov R., Abduqodirov A., Pardaev A. Tarbiyada innovatsion texnologiyalar. -T.: 2016.

ИННОВАЦИОННЫЕ МЕТОДЫ ПРЕПОДАВАНИЯ ЛИТЕРАТУРЫ НА ДИСТАНЦИОННОМ ОБУЧЕНИИ

*Саидова Н.З.- преподаватель кафедры
русского языка и литературы Карши ГУ*

***Аннотация.** В данной статье рассматриваются инновационные методы преподавания литературы на дистанционном обучении в современном этапе образования.*

***Ключевые слова:** система, инновация, творческая способность, дистанционное обучение*

***Annotatsiya.** Ushbu maqolada ta'limning hozirgi bosqichida masofaviy o'qitish bo'yicha adabiyotlarni o'qitishning innovatsion usullari muhokama qilinadi.*

***Kalit so'zlar:** tizim, innovatsiya, ijodiy qobiliyat, masofaviy ta'lim.*

***Annotation.** This article discusses innovative methods of teaching literature on distance learning at the present stage education.*

***Keywords:** system, innovation, creative ability, distance learning*

Традиционная система обучения немного отстает от потребностей общества. Концепция современного образования определила цель профессиональной деятельности учителя – сформировать у учащихся способность к успешной социализации в обществе, активной адаптации на рынке труда. Следствием этого становится разработка инновационных технологий в обучении. Инновационные методики характеризуются новым стилем организации учебно-познавательной деятельности учеников. Современные педагоги признают, что в развитии творческих способностей, интеллектуальной деятельности максимальные возможности представляет технология проблемного обучения. В целом можно говорить о двух группах стратегий: непосредственно влияющих и способствующих обучению.

В рамках данной системы образования проводятся занятия на дистанционном обучении-обучаемый действительно становится активным субъектом учебного процесса, самостоятельно владеющим знаниями и решающим познавательные задачи. Цель таких методик — активизировать, оптимизировать, интенсифицировать процесс познания. Инновационное обучение предполагает обязательное включение учащихся в деятельность, требующее от учащихся креативных и логических мышлений.

Особенностями инновационного обучения являются:

- работа на опережение, предвосхищение развития;
- открытость к будущему;
- направленность на личность, её развитие;
- обязательное присутствие элементов творчества;
- партнёрский тип отношений: сотрудничество, сотворчество, взаимопомощь и др.

Инновациями в образовании называют новшества, нововведения в содержании образования, в формах и методах обучения, в отношениях «преподаватель – студент», использовании информационных технологий обучения, внедрение нового оборудования, в организации учебно-воспитательного процесса, его управлении и др.

Инновационные технологии на дистанционном образовании позволяют реализовать одну из основных целей обучения русскому языку и литературе - дать возможность перейти от изучения предмета как системно-структурного образования к изучению его как средства общения и мышления, а учебно-познавательную деятельность перевести на продуктивно-творческий уровень.

Идея использования Интернета в образовании не новая. Уже с начала 1990-х годов национальные и интернациональные компьютерные сети стали широко использоваться в учебных целях в рамках разных образовательных подходов. И учащиеся, и учителя смогли обмениваться информацией в режиме, не зависящем от времени и места. Новые технологии освободили человеческий разум для более креативных задач, что способствует развитию личности. Это позволяет ученикам творчески взаимодействовать с одноклассниками и учителем.

Интернет можно рассматривать как «средство производства», в том числе и в учебном процессе. Он используется и как неиссякаемый источник информации, и как новая коммуникативная среда, в которой можно по-новому организовать учебную работу.

Интернет позволяет организовать реальную, мобильную информационную среду, в которой можно не только черпать информацию, но и решать множество других коммуникативных задач. Использование Интернета помогает повысить мотивацию учащихся, поскольку в случае применения

Интернета во время классных и индивидуальных занятий современные ученики получают возможность погружаться в привычную для них информационную среду. В Интернете в учебных целях используются самые разные по масштабам ресурсы — от веб-страничек с интересными учебными материалами (часто тестовыми) до объёмных проектов для полноценного, с точки зрения составителей, дистанционного обучения.

• преподаватель, используя Интернет, может актуализировать материал собственных учебников;

• найти дополнительную информацию;

• самоконтроль;

• материалы;

• разместить учебную информацию;

• разработать интерактивные игры обучающие применить различные формы контроля и организовать обратную связь;

• осуществлять контакты между разными членами группы;

• работать с гипертекстами, аудио- и видеофайлами и блогами.

Особенно хорошо использовать интернет-общения с учащимися ВУЗОВ зарубежных стран при изучении классиков русской литературы, вызывающий большой интерес у зарубежной молодежи. Это дает возможность учащимся рассмотреть смысл произведения с разных сторон

Интернет позволяет реализовать различные приёмы, предоставлять методические разработки, разнообразить учебный процесс, сделать его более привлекательным, принимать во внимание потребности и интересы субъекта обучения, уровень его подготовки, оперативно и целенаправленно контролировать работу учащихся, эффективно управлять им.

Говоря о недостатках работы с применением Интернета, исследователи упоминают в качестве основного замкнутость учебных материалов на себя (невозможность выйти в живую сеть). Преодолеть этот недостаток можно, направив учащихся к конкретным сегментам Интернета, связанным с изучаемыми темами.

Даже Александр Адамс утверждал, что: «Только наивный или заблуждающийся человек может полагать, что инновационная педагогика является универсальной заменой традиционных методов обучения».

Эту проблему можно решить следующим способом. Нужно, чтобы традиционные и инновационные методы обучения были в постоянной взаимосвязи и дополняли друг друга. Эти два понятия должны существовать на одном уровне.

Инновационный подход к обучению позволяет так организовать учебный процесс, что ребёнку урок и в радость, и приносит пользу, не превращаясь просто в забаву или игру. И, может быть, именно на таком уроке, как говорил Цицерон, «зажгутся глаза слушающего о глаза говорящего».

При всем многообразии и эффективности нетрадиционных уроков использовать их часто нельзя по целому ряду причин. Но ведь так хочется чтобы, каждый урок был особенный, со своей «изюминкой». Поэтому, я часто прибегаю к нестандартным, творческим элементам отдельного традиционного урока. Это и лексический диктант или диктант - кроссворд, как называют его ребята, и составление загадок на уроке, и комментированное письмо или предупредительные диктанты с «вагоновожатым», и задание по типу «найди лишнего, которое прививает умение синтеза и осмысления информации. Главное, чтобы детям на уроке некогда было скучать, чтобы им хотелось работать, учиться, а ведь для этого важны и ситуация успеха, которую, как правило, создают нестандартные уроки или элементы уроков, и самостоятельность, к которой ребята приучаются на таких уроках, и творческое отношение к русскому языку, которое воспитывается только на творческих уроках.

Использованная литература:

1. Канорская О. В. Инновационное обучение. СПб, 1998.
2. Логвина И., Мальцева-Замковая Н., Рождественская Л. Есть «Надежда»! Итоги сетевого образовательного проекта. Русский язык за рубежом.
3. Патаркин Е. Стайные сетевые взаимодействия, Educational Technology & Society.
4. Педагогические мастерские: теория и практика. Сост. Н. И. Белова, И. А. Мухина. СПб, 1998.

GEOMETRIK MASALALARNI YECHISHDA ZAMONAVIY USULLARDAN FOYDALANISH

*Eshdavlatov E.F. QXTXQTMOI
matematika va informatika fani o'qituvchisi*

Annotatsiya. Hozirgi kunda taraqqiyot rivojlanib borayotgandek, ta'lim jarayonida yuqori sifatli va samarali ta'lim turlari ham ko'payib bormoqda. Shunday ekan bir soatlik darsda unumli va samarali ta'lim berish zamon talabi bo'lib qolmoqda. Bunga misol dars mashg'ulotlarni noan'anaviy tarzda o'tish va ilg'or pedagogic texnologiyalarni qo'llash axborot kommunikatsion texnologiyalarni dars mashg'ulotlarda foydalanish muhim rol o'ynaydi.

Аннотация. В настоящее время, по мере развития, повышается качество и эффективность образования. Поэтому эффективное и действенное преподавание одного часа уроков остается требованием времени. Например, нетрадиционные методы обучения и использование передовых педагогических технологий, использование информационных и коммуникационных технологий в классе играют важную роль.

Annotation. Nowadays, as development progresses, so does the quality and effectiveness of education. Therefore, effective and efficient teaching of one hour of lessons remains a requirement of the time. For example, non-traditional teaching methods and the use of advanced pedagogical technologies, the use of information and communication technologies in the classroom play an important role.

Har qanday dars jarayonini qolipga solib bo'lmaydi. Ammo, dars mashg'ulotlarini bosqichlarga bo'lib va yangi metodikalar bilan yondashish mumkin. Bunga misol dars mashg'ulotlarini noan'anaviy tarzda o'tish va ilg'or pedagogik texnologiyalarni qo'llash, axborot kommunikatsion texnologiyalardan dars mashg'ulotlarida foydalanish muhim rol o'ynaydi. Geometriya fanidan masalalarni yechishda, chizmalar va tasavvurlar qilish o'qituvchi va o'quvchidan katta mahorat talab etadi. Geometrik masalalarni yechishda ma'lum ketma – ketliklar mavjud:

Masalaning qo'yilishi.

Masalaning talabiga ko'ra chizmasini chizish.

Olingan natijalarga tayanib algebraik yechimlarni, formulalarni hisoblash.

Natija va yechim.

Har qanday masalani yechishda ushbu ketma–ketlik, ya'ni algoritmdan foydalanilsa o'ylaymizki masalani yechish va hal etish mumkin. Bunga misol **“3D Cabriologv 2”** dasturidir. Ushbu dastur eng sodda interfeysga ega bo'lib, bunda geometrik chizmalarni chizishda qo'l keladi. Dasturning umumiy ko'rinishi yuqoridagi 1 – rasmda ko'rsatilgan. Ushbu dastur yordamida geometrik masalalarni yechishda va ularning modellarini yaratishga xizmat qiladi. Dasturning imkoniyatlari juda keng bo'lib, nafaqat chizmalarni chizish balki, geometrik modellarning animatsiyalarini ham yaratish mumkin. Ushbu dastur dastlab

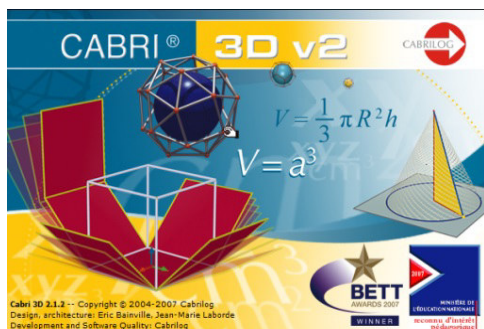

2004-yilda Cabri 3D dasturi Angliyada kompyuter dasturchilari tomonidan **Sophie va Pierre René de Cotret** tomonidan ishlab chiqilgan. 2007-yilga kelib esa dastur yangilangan. Ushbu dasturda geometriyaning planimetriya va stereometriya bo'limlarini yoritishda umumta'lim maktablarida, kollej, akademik litseylarda va oliy o'quv yurtlarida ham foydalanish mumkin. Geometrik masalalarni yechishda bunday dasturlarning juda ko'p turlari mavjud bo'lib, bunga misol MATLAB, GeoGebra Graph va hokazolar mavjud. Ammo, ushbu dasturlarning foydalanishi murakkab va pedagog uchun darslarda tatbiq etish undan foydalanish murakkabdır. Cabri 3d dasturning interfeysi va ularni uskunalar panelini boshqarish ham oson va qulaydir. Dasturni o'rganishning avfzalliklarini sanab o'taylik:

- geometrik masalalarni yechishda chizmalarni uch o'lchovli ko'rish;
- dasturni foydalanishda informatika savodxonligini oshirish;
- dasturni ishlatishda chet tillarini bevosita o'rganish;
- geometrik shakllarni yasashni modellashtirish;
- dastur yordamida yaratilgan chizmalarni har xil ranglarda va fazoning istalgan nuqtasidan ko'rish.

Bu avfzalliklarni sanab o'tadigan bo'lsak, ko'plab misollar keltirish mumkin. Shunday ekan, dasturdan geometriya darslarini o'tishda masalalarni yechishda, chizmalarni chizishda foydalanish maqsadga muvofiqdir. Dastur, albatta, uni boshqarish uchun uning boshqarish, ya'ni uskunalar paneli bilan tanishish o'rganish kerak. Eng avvalo, **Cabri 3D** dasturi interfeysi bilan tanishib chiqamiz:

Bu dasturning uskunalar paneli bilan ham tanishtiramiz. Yuqorida aytib o'tganimizdek, ushbu dasturdan foydalanib geometrik masalalardan bir nechtasini ishlab chiqamiz.

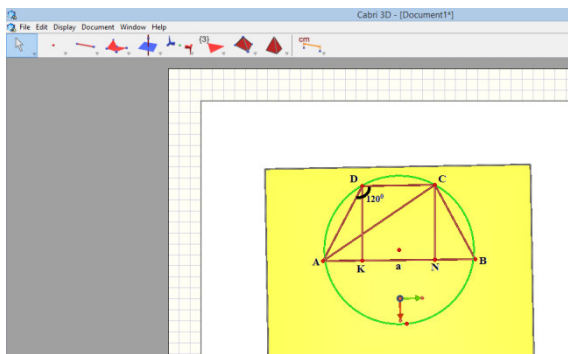

Masala

1. Agar teng yonli trapetsiyani katta asosi a , kichik asosi bilan yon tomoni 120° burchak hosil qilsa, unga ichki chizilgan doira yuzini toping.

Yechish: $DK = h$ desak, $h = 2r$ bo'ladi, buyerda r – ichki chizilgan doira radiusi. ADK uch burchakdan

$$AK = h \cdot \operatorname{tg}30^\circ = \frac{h}{\sqrt{3}} \text{ ni topamiz.}$$

$$DC = AB - 2AK = a - \frac{2h}{\sqrt{3}} \quad AD = BC = \frac{h}{\cos 30^\circ} = \frac{2h}{\sqrt{3}}$$

Trapeziyaga aylana ichki chizilganligidan $AB + DC = AD + BC$, h ni aniqlash tenglamasini hosil

$$\text{qilamiz: } 2a - \frac{2h}{\sqrt{3}} = \frac{4h}{\sqrt{3}} \text{ Demak, } h = \frac{\sqrt{3}a}{3}, \text{ u holda } r = \frac{\sqrt{3}a}{6}. \text{ Izlanayotgan yuza } \frac{\pi a^2}{12}. \text{ **Javob: } \frac{\pi a^2}{12}.**$$

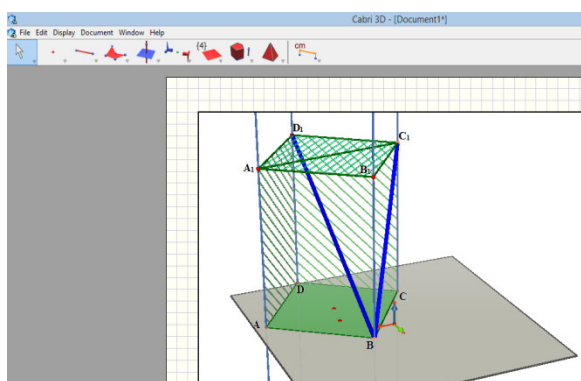

Masala 2. Muntazam to'rtburchakli prizmaning diagonali 7 sm, yon tomonining diagonali 5 sm. Prizmaning diagonali va balandligi yig'indisini toping.

Yechilishi: shartga ko'ra $BD_1 = 7$, $BC_1 = 5$, prizmani asoslari kvadratlaridan, yon yoqlari to'g'ri to'rt burchaklardir. $D_1C_1B_1$ to'g'ri burchakli uchburchakdan $D_1C_1^2 = a^2 = BD_1^2 - BC_1^2 = 24$ ekanligini topamiz. BB_1S_1 to'g'ri burchakli uchburchakdan

$$BB_1 = \sqrt{BC_1^2 - B_1C_1^2} = \sqrt{B_1C_1^2 - a^2} = 1.$$

U holda izlangan yig'indi $BD_1 + BB_1 = 8$.

Javob: 8

Yuqorida keltirilgan barcha planimetrik va stereometrik masalalarni yechishda cabrilog dasturini tatbiq etilganini ko'rsatib o'tdik. Bu dasturni yanada keng manoda qo'llash mumkin. Chunki dastur imkoniyatlari ko'p bu imkoniyatlardan foydalanish uchun o'qituvchidan katta mahorat talab etadi. Hozirgi kunda dars mashg'ulotlarini olib borishda har xil turdagi ilg'or pedagogik texnologiyalardan foydalanilib kelinmoqda. Bu dasturni ham noan'anaviy dars mashg'ulotlarini o'tkazishga misol bo'la oladi. Chunki bu dasturni dars vaqtlarida foydalanishda kompyuter texnik vositalaridan foydalanishni talab etadi. Shunday ekan umumta'lim va akademik litsey o'qituvchilarga tavsiya etamiz ushbu dasturni. O'ylaymizki, bu dastur yordamida Geometrik masalalarni osongina hal etishadi va dars mashg'ulotlarida tatbiq eta olishadi.

Foydalanilgan adabiyotlar:

1. Algebra va analiz asoslari: o'rta maktablarning 10-11 sinflari uchun darslik (Sh.O.Alimov, Yu.M.Kolyagin, Yu.V.Sidorov, M.I.Shabunin). – T.: O'qituvchi, 1996.
 2. Alixonov S. Geometriya darslarida umumlashtirish. – T.: O'qituvchi, 1989.
 3. Bikboeva N.U. va boshqalar. Boshlang'ich sinflarda matematik o'qitish metodikasi. – T.: O'qituvchi, 1996.
- <http://www.cabrilog.com/lesson/>
<http://www.dekovsoft.com/ddekov>
<http://mathworld.wolfram.com/topics/Geometry.html>
<http://www.geogebra.org/en/wiki/index.php/Geometry>
<http://www.mathsnet.net/campus/geompolicy.html>

AVTOMATLASHTIRILGAN AXBOROT-KUTUBXONA TIZIMLARIDAN FOYDALANISH

*Eshmurodov Sh.I Qashqadaryo viloyati XTXQTMOHM
informatika fani o'qituvchisi*

Annotasiya. Maqolada avtomatlashtirilgan kutubxona haqida batafsil yoritilgan bo'lib, avtomatlashtirilgan kutubxonalar chet davlatlarda qanday yaratilganligi va ulardan qanday samarali foydalanilganligi haqida yoritib berilgan. Avtomatlashtirilgan kutubxona tashkil qilinganda qanday talablar bajarilishi va axborot resurs markazida ishlovchi mutaxassislariga quyiladigan talablar haqida batafsil aytib o'tilgan. Bizni davlatimizga avtomatlashtirilgan

kutubxonani tashkil etish qachondan boshlanganligi, uni yo'lga qo'yishda qanday me'yoriy hujjatlar, qarorlar qabul qilinganligi aytilgan.

Аннотация. В статье подробно описана автоматизированная библиотека. В нем рассказывается, как создаются автоматизированные библиотеки в зарубежных странах и как они используются эффективно. Подробно описываются требования к созданию автоматизированной библиотеки и требования к специалистам, работающим в информационном ресурсном центре. Нам рассказали, когда началось создание автоматизированной библиотеки в нашей стране, какие нормативные документы и решения были приняты при ее создании.

Annotation. The article details the automated library. It covers how automated libraries are created in foreign countries and how they are used effectively. It describes in detail the requirements for the creation of an automated library and the requirements for specialists working in the information resource center. We were told when the establishment of an automated library in our country began, what normative documents and decisions were made in its establishment.

Bizga ma'lumki, hozirgi kunga kelib barcha fan sohalarida kompyuter texnologiyasidan foydalanish darajasi jadal rivojlanib bormoqda. Bu esa bugungi kun o'qituvchisidan darslarni kompyuter texnika vositalaridan foydalangan holda tashkil etish zaruratini yaratadi. Biroq, bu borada biz o'qituvchilar bir muammoga duch kelmoqdalar. Hozirgi kunda har bir o'qituvchi va o'quvchilarga kutubxonalardan kirib unumli foydalanish borasida muammolarga duch kelmoqda. Bu muammolarni hal qilish maqsadida elektron kutubxonalardan tashkil etish va EKdan foydalanishni yo'lga qo'yish amalga oshirilmoqda.

Avtomatlashtirilgan kutubxona (AK) tizimlarining rivoji axborot texnologiyalarining umumiy rivojini o'zida to'liq aks ettiradi. Kompyuter bajaradigan ishi va tarkibiga ko'ra odatdagi kutubxonaga juda o'xshab ketadi. Kompyuter texnologiyasida ishlatiladigan ba'zi bir atamalar, masalan, «boshlang'ich modullar kutubxonasi», «katalog», «yuklanadigan modullar kutubxonasi» kabilar shular jumlasidandir. Shaxsiy kompyuter orqali iste'molchiga xizmat ko'rsatish jarayoni ham kitobxonlarga kutubxonada ko'rsatilayotgan xizmatga o'xshab ketadi. Katalogdan ma'lumotlar qidirish, ma'lumotlarni saqlash jarayoni, kataloglashtirish parametrlarini tasniflash va boshqalar bir-biriga o'xshash. Bularning hammasi kutubxona jarayonlarini avtomatlashtirish mumkinligini ko'rsatadi. Ya'ni, kutubxonadagi asosiy jarayonlar: ma'lumotlarni yig'ish, saqlash, ishlov berish, qidirish va uzatishni to'liq avtomatlashtirish mumkin.

Kutubxonalarni avtomatlashtirish usullari joriy qilinmasdan avval ular faqat o'zlarining kitobxonlariga xizmat qilganlar. Aniq bir kutubxonaga a'zo bo'lgan kitobxon faqat shu kutubxona axborot resursidan foydalana olgan, mazkur kutubxonada bo'lmagan axborot resursidan faqat «kutubxonalararo abonement» orqali foydalanish mumkin bo'lgan. Ammo, har qanday nashrni ham «kutubxonalararo abonement» orqali jo'natish oson ish emas. Nashrni bunday jo'natish vaqt va mablag' talab qiladi. Kitobxonlarga xizmat ko'rsatishda yana bir cheklash bor edi: kutubxonalar kitobxonlarga nashrlarni faqat odatdagi holatda (masalan: kitob shaklida) berishlari mumkin edi.

Kutubxonalarda kompyuterlardan va internetdan foydalanish yangi imkoniyatlarni yaratdi. Bu esa o'z navbatida turli fizik tashuvchilardan (magnitli tasmalar, disklar, DVD-ROMlar va boshqalardan) foydalangan holda elektron hujjatlarning keng tarqalishiga olib keldi. Bunda masofadan turib axborot olish va axborot uzatishning roli beqiyosdir.

Kitobxonlarga xizmat ko'rsatishning zamonaviy shakllarini o'zlashtirib borgan kutubxonalar o'z kuchlarini elektron hujjatlar va internet resurslaridan foydalanishga yo'naltirdilar. Bunday maqsadga erishish uchun bir qator huquqiy va texnologik masalalarni yechish va kutubxona ishi konsepsiyasini qayta ko'rib chiqish zarur. Natijada «elektron kutubxona» atamasi paydo bo'ldi.

Elektron kutubxona yaratuvchilariga shu narsa aniq bo'lib qoladiki, maqsadga erishish uchun manfaatdor tomonlar kuchlarini birlashtirish zarur ekanligini tushunib yetadilar. Natijada elektron kutubxonalar yaratish ishiga dastlab alohida tashkilotlar kirishgan bo'lsa, so'ngra bu ish milliy va xalqaro darajadagi ishga aylandi.

Kutubxonalarni avtomatlashtirishga dastlab 60-yillarning o'rtalaridan kirishilgan.

Kompyuterlarni kutubxonalar ishiga tatbiq qilish bibliografik ma'lumotlar bazasi va kutubxona kataloglarini yaratishdan boshlanadi. Bu ishlar maxsus kompyuterlar asosida bajarilgan. Kompyuter o'qiy oladigan (MARC) kataloglarni va yagona kataloglar tarmog'ini yaratish bo'yicha dastlabki natijalar olindi. 70-yillarda kompyuterlarni aloqa kanallari orqali yagona tarmoqqa bog'lash imkoni yaratildi.

Bu esa o'z navbatida bir kompyuterdagi bibliografik ma'lumotlar bazasidan ikkinchi kompyuter orqali foydalanishga sharoit tug'dirdi. 80-yillarda shaxsiy kompyuterlarning paydo bo'lishi bilan kutubxona tizimlarini yaratish va ularni keng tatbiq qilish maqsadli bo'lib qoldi.

Bundan maqsad - universitetlarning kompyuter tizimlarini rivojlantirib, bibliografik resurslarni o'zaro almashtirishga imkon yaratish edi. OSLC - to'g'ri murojaat qiluvchi kutubxona markazi (Online Computer

Library Center, Inc). Bugungi kunda OCLC 63 mamlakatdagi 23000 kutubxonaga xizmat qiladi. Elektron kutubxona g'oyasi jahonning rivojlangan mamlakatlaridagi universitetlar va yirik kutubxonalarda u yoki bu yo'sinda tatbiq qilinmoqda. Masalan, Yaponiyada yangi texnologiyalarni tatbiq qilish agentligi, Parlament milliy kutubxonasi, bir qator vazirliklar, 20 dan ortiq kutubxona va madaniy markazlar o'z kuchlarini birlashtirib, «XXI asr kutubxonasi»ni yaratishga erishdi.

AQShda 80- yillarda elektron kutubxonalar (EK) yaratish bo'yicha ish boshlangan bo'lsa, bu ishga Buyuk Britaniyada 90- yillar boshlarida kirishildi. Odatda bunday ishlar loyihalarni amalga oshiruvchi kichik guruhlar tomonidan bajarilib, keyinchalik milliy dasturlar va xalqaro loyihalar darajasiga ko'tariladi. Bunga misol sifatida "Katta yettilik" mamlakatlari tomonidan yaratish mo'ljallanayotgan EKni keltirish mumkin. Bu loyihada qatnashish uchun Rossiya ham taklif etilgan. AQShdagi "DLI", Buyuk Britaniyadagi "ELIB" loyihalari ham bunga misol bo'la oladi. Germaniyada esa "CLOBAL-INFO"elektron kutubxona yaratishga kirishilgan. Yuqorida keltirilgan loyihalar davlat tomonidan yetarlicha moliyaviy ta'minotga egadir.

Bu mamlakatlarda EK yaratish muammolarini yechish uchun turli investitsiyalar faol jalb qilinmoqda, jumladan, turli fondlar, manfaatdor xususiy kompaniyalar, xayriya tashkilotlari, alohida qomisiy shaxslar mablag'lari bu ishga yo'naltirilmoqda.

1998-yili Rossiya fundamental tadqiqotlar fondi (RFTF) va Rossiya texnologik rivojlanish fondi (RTRF) tanlov e'lon qildi. Uning natijasiga ko'ra EK muammolarini yechish bo'yicha loyihalar moliyalashtirila boshlandi. "Rossiya elektron kutubxonalari" tarmoqlararo dasturini amalga oshirish to'g'risida ham bir qator yechimlar bor. Mazkur dastur bu sohadagi boshqa loyihalar va dasturlar bilan birgalikda elektron informatsion resurslarni yig'ish, saqlash va ulardan samarali foydalanishga mo'ljallangan.

O'zbekistonda kutubxonalarni avtomatlashtirish ishlari 90-yillarning o'rtalarida "Axborotlashtirish haqida" qonun va Milliy ilmiy-texnik axborotlar tarmog'i yaratish bo'yicha dastur qabul qilinishi bilan boshlandi.

Har qanday mamlakatning ijtimoiy-iqtisodiy yuksalishi, xususan, fan, ta'lim va madaniyat rivoji uchun asosiy shartlardan biri turli sohalarga oid zarur axborotlarni tezkorlik bilan olish imkoniyatiga bog'liqdir. Bu maqsadga erishishda kutubxonalar faoliyatini yangi axborot texnologiyalari bilan qurollantirish katta ahamiyat kasb etadi. Ayniqsa, kutubxona faoliyatining asosiy jarayonlari: axborotlarni yig'ish, ishlov berish, saqlash, qidirish va iste'molchiga yetkazib berishga zamonaviy telekommunikatsiya kanallari vositasida elektron texnologiyalarni qo'llash samarali natijalar beradi. Kadrlar ta'minoti — AK faoliyatini yurituvchi xodimlar majmui, kadrlar malakasini turli ta'minot ko'rinishlari (texnikaviy, axborot va dasturiy ta'minotlar) ga mos ravishda saqlab turishga mo'ljallangan tadbirlar. Kadrlar ta'minoti yana kutubxonachilar tayyorlash va ularning malakasini oshirish, AKdan foydalanishning zamonaviy usullarini o'qitishni ham o'z ichiga oladi. Kadrlar ta'minoti tashkiliy ta'minotning muhim qismidir. Kutubxonalarni avtomatlashtirish kutubxonachilar xizmat vazifalari yo'riqnomalariga jiddiy tuzatishlar kiritish va kadrlar malakasini yangi texnologiyalar asosida oshirishni talab qiladi. Kadrlar ta'minoti o'z xodimlaridan AK talablari va ehtiyojlari asosida ta'lim olishni taqozo qiladi.

Foydalangan adabiyotlar:

1. Mirziyoev Sh.M. Buyuk kelajagimizni mard va olijanob xalqimiz bilan birga quramiz. –T: O'zbekiston, 2017.
2. Ishmuxamedov R., Abduqodirov A., Pardayev A. Ta'limda innovatsion texnologiyalar. –T: Iste'dod, 2008.
3. O'zbekiston Respublikasi Xalq ta'limi vazirligi rasmiy sayti - www.uzedu.uz.

ТАЪЛИМ ТИЗИМИДА ИНТЕРФАОЛ МЕТОДЛАРДАН САМАРАЛИ ФЙДАЛАНИШ

*Эшонкулова Дилфуза Хабибуллаевна
Жиззах шаҳар 18-умумтаълим мактаби
бошлангич синф ўқитувчиси*

Аннотация: ушбу мақола бошлангич синф ўқувчилари билан ишлашда учрайдиган муаммолар ва уларни педагогик маҳорат билан ечим топиш ва замонавий технологиялар асосида дарс бериш ёритилган.

Калит сўзлари: интерфаол метод, педагогик технология, интернет, жамоа бўлиб ишлаш.

Аннотация: в данной статье рассматриваются проблемы, возникающие при работе с учащимися начальных классов, и их педагогические навыки для их решения и обучения на основе современных технологий.

Ключевые слова: интерактивный метод, педагогические технологии, интернет, работа в команде.

Annotation: This article deals with the problems encountered in working with primary school students and their pedagogical skills to solve them and teach them on the basis of modern technologies.

Keywords: interactive method, pedagogical technology, internet, teamwork.

Ҳозирги даврда мамлакатимизда таълим-тарбиянинг ахборот коммуникация тизими, интернет тармоқлари ва замонавий педагогик технологиялар билан боғлиқ янги имкониятлар яратиб берилмоқда. Таълимни анъанавий усуллари ўрнида интефаол усулларни қўллаш орқали уни самарадорлигига эришиш долзарб бўлиб турибди.

Инновацион технологиялар, педагогик ва ахборот технологияларини ўқув жараёнида қўллашга бўлган қизиқиш, кундан-кунга ривожланиб бормоқда. Бундай бўлишини сабабларидан бири, шу вақтгача анъанавий таълимда ўқувчиларни фақат тайёр билимларини эгаллашга ўргатилган бўлса, замонавий педагогик технологияларни дарс жараёнига татбиқ этишда эса, уларни эгаллаётган билимларини ўзлари қидириб топишларига, мустақил ўрганиб, таҳлил қилишларига, ҳатто ҳулосаларни ҳам ўзлари келтириб чиқаришларига ўргатади. Педагогик технология ва педагогик маҳоратга оид билим, тажриба ва интерфаол усуллар ўқувчиларни билимли, кўникма ва малакага эга бўлишларини таъминлайди.

Интерфаол методлар бу-жамоа бўлиб фикрлаш деб юритилади, яъни педагогик таъсир этиш усуллари ўзига хослиги шундаки, улар фақат педагог ва бошланғич синф ўқувчиларнинг кичик гуруҳларга бўлиб, биргаликда фаолият кўрсатиши орқали амалга оширилади. Бундай педагогик ҳамкорлик жараёни ўзига хос хусусиятларга эга бўлиб, уларга қуйидагилар киради:

- ўқувчининг дарс давомида бефарқ бўлмасликка, мустақил фикрлаш, ижод этиш ва изланишга мажбур этиши;

- ўқувчиларни ўқув жараёнида фанга ва билим олишга бўлган қизиқишларини доимий равишда бўлишини таъминлаши;

- ўқувчининг билимга бўлган қизиқишини мустақил равишда бажариши ва ҳар бир масалага ижодий ёндошган ҳолда кучайтириши.

Педагог ва ўқувчиларнинг ҳамиша ҳамкорликдаги фаолиятини ташкил қилиниши назарга тутилади.

Жамият тараққиёти ҳеч қачон тўхтаб қолмайди, унинг ғилдираги доимо олдинга қараб айланаверади, бу албатта табиий, тарихий жараёндир. Шунинг учун ҳам биз ўқитувчилар бу борада илғор педагогик технологияларни дарс жараёнига кенг татбиқ этишимиз даркор. Дарс жараёнида ўқувчиларга таълим- тарбияни биргаликда олиб бориш мақсадга мувофиқдир.

Ўқитувчи ўқувчиларни маънавий, бадий ва ахлоқий маданиятларини шакллантириши, уларда миллий ғурур ва ватанпарварлик тарбиясини амалга оширишини таъминлаши зарур.

Биз биламизки, «Педагогика» таълим - тарбия ҳақидаги фан сифатида тарбиянинг моҳиятини тушунишини ва унинг қонуниятларини очиб бериши ҳамда шу орқали инсон манфаатлари тарбия жараёнига таъсир этишини назарда тутати. Бу албатта кўпгина муаммоларни ҳал этишда яқиндан ёрдам беради. Илғор педагог мураббийлар тажрибаси билан бир қаторда оддий ўқитувчиларнинг фаолиятлари ҳам ўрганиб борилади. Чунки тажрибаларни ўрганиш жараёнидаги муаммо: ютуқ ва камчиликлар аниқланади. Бунда кузатиш, интервью олиш, анкеталаштириш, ўқувчиларнинг ёзма ва оғзаки ҳамда амалий ва ижодий ишлари, педагогик ҳужжатларни ўрганиш методларидан унумли фойдаланилади.

Ўқитувчи-ўқувчи дарснинг мақсаддан натижага эришишида қандай технологияни танлашлари улар ихтиёрида, чунки ҳар иккала томоннинг асосий мақсади аниқ натижага эришишга қаратилган, бунда ўқувчиларнинг билим савияси, гуруҳ характери, шароитга қараб ишлатиладиган технология танланади, масалан, натижага эришиш учун балки фильм, тарқатма материал, чизма ва плакатлар, турли адабиётлар, ахборот технологияси керак бўлар, булар ўқитувчи ва ўқувчига боғлиқ.

Ўқитувчи ўқитиш жараёни олдиндан лойиҳалаштириши зарур, бу жараёнида педагог ўқув предметининг ўзига хос томонини, жой ва шароитини, энг асосийси, ўқувчининг имконияти ва эҳтиёжини ҳамда ҳамкорликдаги фаолиятини ташкил эта олишини ҳисобга олиши керак, шундагина, керакли кафолатланган натижага эришиш мумкин. Қисқа қилиб айтганда, ўқувчини таълимнинг марказида олиб чиқиш керак.

Ҳулоса ўрнида таъкидлаш жоизки, бундай натижага эришиш амалиётда ўқув жараёнида инновацион ва ахборот технологияларни қўллашни тақазо этади. Улар жуда хилма - хилдир. Булар янги интерфаол усуллар ва таълим методлари ҳамда ҳозирда дарс жараёнида қўлланиладиган янги педагогик технологиялар шулар жумласидандир. Шу билан биргаликда айтиш лозимки, юқорида келтирилган замонавий методлар ёки ўқитишнинг самарасини оширишга ёрдам берувчи технологик тренинглardan кенг фойдаланилса, ўқувчиларда мантикий, ақлий, ижодий, танқидий ва мустақил фикрлаш шаклланади. Айниқса, ўқувчиларни қобилиятларини ривожлантиришга, рақобатбардор, етук мутахассис бўлишларига ҳамда мутахассисга керакли бўлган касбий фазилатларни тарбиялашга ёрдам беради.

Фойданилган адабиётлар:

1. Ҳошимова М. Педагогик технология ва педагогик маҳорат. – Т.: ТДИУ, 2007. 58-б.
2. Расулова Ф., Абдуллаева Р. Педагогическая этика. – Т.: ТДИУ, 2007. 11-б.

BOSHLANG'ICH SINIF ONA TILI VA O'QISH DARSLARIDA O'QUVCHILARNING NUTQINI O'STIRISH YO'LLARI

Fayziyeva Mo'tabar

Qarshi shahar 35-maktabi boshlang'ich sinf o'qituvchisi

Annotatsiya. Ushbu maqolada boshlang'ich ta'limda motivlar hosil qilishda didaktik o'yinlarning o'rni, didaktik o'yinlarning ta'limiy, tarbiyaviy vazifalari, o'quvchi shaxsiga ta'siri, tafakkurini rivojlantirishi, dunyoqarashini kengaytirishda didaktik o'yinlarning ahamiyati to'g'risida fikr va mulohazalar keltirilgan.

Kalit so'zlar: ta'lim, tarbiya, o'quvchi shaxsi, tafakkur, dunyoqarash.

Аннотация. В данной статье рассматриваются роль дидактических игр в формировании мотивов в начальном образовании, воспитательные функции дидактических игр, влияние на личность студента, развитие мышления, важность дидактических игр в расширении их мировоззрения. мнения и комментарии приведены в книге.

Annotation. This article discusses the role of didactic games in the formation of motives in primary education, the educational functions of didactic games, the impact on the student's personality, the development of thinking, the importance of didactic games in expanding their worldview. Opinions and comments are given in the book.

Boshlang'ich sinf ona tili darslarida olib boriladigan barcha mashg'ulotlarning yetakchi o'rni nutq o'stirish bo'lib, u savod o'rgatish, chiroyli yozish ko'nikmalarini shakllantirish va fikrlash doirasini kengaytirish vazifalarini o'z ichiga oladi. Bu darslarda ko'proq amaliy maqsadlarni ko'zlash, til boylıklaridan nutqda foydalanish malakalarini shakllantirish, ijodiy fikrlash, o'quvchilarning til sezgirligini tarbiyalash lozim. Ularning og'zaki nutqini muntazam o'stirib borish bog'lanishli nutq, matn tuzishlarda amaliy yordam beradi. Ma'lumki, bu vazifalarni amalga oshirish yo'llari xilma-xildir.

Nutq ikki ko'rinishga ega ya'ni, og'zaki va yozma nutq. Bular o'zaro uzviy bog'langan bo'lsa ham, har birining o'ziga xos xususiyati bor. Og'zaki nutqda tovushlar, so'zlar nutq orqali talaffuz qilinsa, eshitish a'zolari orqali qabul qilinadi. Shuning uchun o'quvchilarning og'zaki nutqini o'stirishda, avvalo, ularning nutqidagi kamchiliklar sabablarini aniqlash, uni bartaraf etish yo'llarini izlab topishimiz kerak.

Chiroyli so'zlashni, savodli, to'g'ri yozishni, o'z fikrini ravon va aniq bayon etishni bilmagan yoki etolmagan o'quvchi bilimlarini muvafaqqiyat bilan o'zlashtira olmaydi. Har bir insonning nutqi chiroyli, mukammal, talaffuzi aniq, ravon bo'lsa, fikrlash doirasi keng, idrok qilishi ham teran bo'ladi. Nutq orqali odamzot o'zining ichki hissiyotlarini ham bayon qiladi, nutq esa barcha insonlarda ham bir xilda-to'la rivojlangan yoki shakllangan bo'lavermaydi.

Ba'zi bolalar tovushlarni noto'g'ri talaffuz qilibgina qolmay, ularni bir-biridan farqlay hamolmaydilar. Nutqdagi bunday kamchiliklar darslarni o'zlashtirishda bolalar uchun sezilarli qiyinchiliklarni tug'diradi. Bunday hollarda logoped mashg'ulotlar yordamiga muxtoj bo'ladilar.

Ma'lumki, boshlang'ich sinf o'quvchilarining nutqlaridagi nuqsonlarni bartaraf etish o'quvchilar va logopedlar zimmasiga yuklanadi. Talaffuzdagi kamchiliklarni aniqlashda bolaning nutqini tekshirib ko'rish, nutq buzulish sabablarini o'rganish lozim. Buning uchun har bir bola nutqini tekshirish varaqasi to'ldirilib, qaysi tovushlar to'g'ri yoki noto'g'ri talaffuz qilayotgani belgilab boriladi. Nutq o'stirish-ongli o'qishni, so'zlash va yozishga o'rgatishni, til haqida o'quvchilarning yoshi va tushunchasiga mos bo'lgan bilim berishni, ularning lug'at boyligini oshirishni, boshqalarning nutqiga e'tibor va qiziqishni o'stirish, kitob o'qishga muhabbat uyg'otishni ko'zda tutadi. Og'zaki nutqqa o'rgatishning ilk davrida daktiologiya (qo'l alifbosi)dan foydalaniladi. Bu narsa bolalarning tovushlarni talaffuz qilib, o'zlashtirib borganlari sari faqat yordamchi vosita bo'lib xizmat qiladi.

Savod o'rgatish darslarida amaliy mashg'ulatlarga keng o'rin berish va malakalarni singdirishda qiziqarli va jonli narsalardan, texnika vositalaridan, turli o'yin va o'yin turidagi mashqlardan foydalanish samarali natijalar beradi. Darslikka doir hikoyalar, ertaklar, she'r va maqollardagi notanish so'zlar o'qib yoki eshittirib tushuntiriladi. Masalan, "Kim sezgir", "Bu nima", "Nomini ayt" o'yinlari. Mashqning bu turlari o'quvchilarga yangi harf o'rgatilgandan keyin uni qay darajada o'zlashtirilganliklarini sinash va mustahkamlash maqsadida o'tkaziladi. O'qituvchi doskaga o'rnatilgan harflarni ma'lum bir tartibda teradi va uni o'qigach, o'quvchilarga ham navbat bilan o'qitadi. So'ngra bolalarga sezdirmay ayrum harflar almashtirib qo'yiladi. Bunda o'quvchilarning sezgirligi, topqirligi baholanib, rag'batlantiriladi.

Boshlang'ich sinflar o'qish darslarida o'quvchilar nutqini o'stirish vositalaridan biri to'g'ri uyush-tirilgan qayta hikoyalashdir. Maktab tajribasida to'liq, qisqartirib, tanlab va ijodiy qayta hikoya qilish turlari mavjud. Boshlang'ich sinf o'quvchilari uchun matnni to'liq yoki matnga yaqin qayta hikoyalash ancha oson, boshqa turlari esa nisbatan qiyinroqdir. Qayta hikoyalashda o'qilgan hikoya mazmuni yuzasidan o'qituvchi-ning savoli o'quvchilarni hikoyaning detallari haqida, ayrim voqealar o'rtasidagi bog'lanishning sabab-

natijalari haqida fikrlashga qaratilishi lozim. Asar syujetining rivojlanishida qatnashuvchi shaxslar, ularning xatti-harakati asosiy rol o'ynaydi. Bolalar asar mazmunini unda ishtirok etuvchi shaxslar va ularning xatti-harakati, harakterli xususiyatlarini tahlil qilish yordamida yaxshi anglab etadilar. O'qituvchining savoli asar qahramonlari nima qilgani, ularning u yoki bu xatti-harakatlari qayerda va qanday sharoitda yuz bergani haqida so'zlab berishga, voqealarning izchil bayon qilinishiga va o'zaro bog'liqlikni yoritishga yo'naltirilishi lozim. O'quvchi o'qilgan asar mazmunini o'qituvchi savoli yordamida aytib berishida faqat analizdan emas, sintezdan ham foydalanadi: ayrim faktlarni o'zaro bog'laydi (sintezlaydi), bir-biriga taqqoslaydi, ular yuzasidan muhokama yuritadi va xulosa chiqaradi. Ko'pincha boshlang'ich sinf o'quvchilari qatnashuvchi shaxslar xatti-harakatini yaxshi tushunmasliklari, ba'zan noto'g'ri yoki yuzasi tushunishlari natijasida asar mazmunini anglab etmaydilar. Shuning uchun ham o'qituvchi savolni juda o'ylab tuzishi, u bolani fikrlashga, o'ylashga majbur etadigan, qatnashuvchi shaxslarning xatti-harakati, voqealarning bog'lanishi yuzasidan muhokama yuritadigan, ularni o'zaro qiyoslashga, ijobiy va salbiy tomonlarini aniqlashga yordam beradigan bo'lishi lozim. O'quvchi asarda qatnashuvchilarning xatti-harakatini qanchalik aniq ko'z oldigan keltira olsa, u hikoyaning asosiy mazmunini shunchalik chuqur tushunadi, shunchalik mustaqil qayta hikoya qilib beradi.

Foydalanilgan adabiyotlar:

1. Roziqov O., Og'ayev S., Mahmudov M., Adizov B. Ta'lim texnologiyasi. – T.: O'qituvchi, 2019.
2. Ishmuhamedov R., Abduqodirov A., Pardayev A. Ta'limda innovatsion texnologiyalar. –T.: 2014.

RESPUBLIKAMIZDA AXBOROT KOMMUNIKATSIYA TEKNOLOGIYALARINING SAMARALI RIVOJLANISHI VA UNING HOZIRGI KUNDAGI IMKONIYATLARI

Eshmurodov Sherdil

*Qashqadaryo viloyati XTXQTMOHM
informatika fani o'qituvchisi*

Annotasiya. Ushbu maqolada O'zbekiston Respublikasida axborot kommunikatsiya texnologiyalarining rivojlanish darajasi yoritib berilgan bo'lib, maqolada bu borada bir qator qonunlar va boshqa huquqiy hujjatlar qabul qilingani haqida keltirib o'tilgan. Bu rivojlanish davlatimizning barcha sohasida tubdan rivojlanganligi va qolaversa, ta'lim sohasida darslarni onlayn holatda televideniya orqali, undan tashqari ta'limga oid bo'lgan saytlarimizda muntazam berib borilayotganligi bu O'zbekistonimizning bugungi kundagi axborot kommunikatsiya texnologiyalaridan samarali foylanayotganligi aytib o'tilgan. Burivojlanishyoshlarimizgabo'lgancheksizimkoniyatlareshigidir.

Аннотация. В данной статье описывается уровень развития информационно-коммуникационных технологий в Республике Узбекистан. В статье отмечается, что в этом отношении был принят ряд законов и других правовых актов. Было отмечено, что это развитие глубоко укоренилось во всех сферах жизни нашей страны, а также в сфере образования, которую регулярно преподают онлайн на телевидении, а также на наших образовательных сайтах, в которых эффективно используются современные информационные и коммуникационные технологии. Эторазвитие - дверьбесконечныевозможностидлянашеймолодежи.

Annotation. This article describes the level of development of information and communication technologies in the Republic of Uzbekistan. The article notes that a number of laws and other legal acts have been adopted in this regard. It was noted that this development is deeply rooted in all spheres of our state, as well as the fact that education is regularly taught online on television, as well as on our educational sites, which effectively uses today's information and communication technologies of Uzbekistan. This development is the door to endless opportunities for our youth.

Jahon tajribasi shundan dalolat beradiki, ayni paytda global iqtisodiyotda kompyuter va telekommunikatsiya texnologiyalari, dasturiy ta'minot mahsulotlarini ishlab chiqarish va ular asosida keng turdagi interfaol xizmatlar ko'rsatishni o'z ichiga olgan axborot-kommunikatsiya texnologiyalari sohasining roli va ahamiyati tobora ortib bormoqda. Axborot-kommunikatsiya texnologiyalarining rivojlanishi mamlakatning raqobatdoshlik darajasiga ta'sir ko'rsatishi, katta hajmda axborot to'plash va uni umumlashtirish imkonini berishi, boshqarishni strategik darajada tashkil etish uchun keng imkoniyatlar ochib berishini unutmashimiz zarur. Bugungi kunda barqaror taraqqiyotga erishishda axborot-kommunikatsiya texnologiyalarining o'rni har qachongidan ham ko'ra dolzarb bo'lib borayapti. Qaysi sohaga e'tibor qaratmang, ularning barchasida ushbu texnologiyalardan foydalanish tobora kengaymoqda.

AKT taraqqiyoti har qanday mamlakatning raqobatdoshlik darajasini oshirib, katta qulayliklar eshigini ochadi, boshqarishni strategik darajada tashkil etish uchun keng imkoniyatlar yaratadi. Bunday ijobiy o'zgarishlarda mustaqillik yillarida tarmoqqa doir "Aloqa to'g'risida"gi, "Axborotlashtirish to'g'risida"gi,

“Telekommunikatsiyalar to‘g‘risida”gi, “Davlat hokimiyati va boshqaruvi organlari faoliyatining ochiqligi to‘g‘risida”gi, “Elektron hukumat to‘g‘risida”gi kabi o‘ndan ortiq qonunlar va boshqa huquqiy hujjatlar qabul qilingani AKTning poydevori bo‘ldi.

2013-yil 27-iyundagi qarori bilan “2013-2020-yillarda O‘zbekiston Respublikasining Milliy axborot-kommunikatsiya tizimini rivojlantirish kompleks dasturi” tasdiqlandi. Xususan, belgilangan davr ichida telekommunikatsiya texnologiyalari va aloqa infratuzilmasini rivojlantirishga qaratilgan 17 ta, “Elektron hukumat” ma‘lumotlar bazasi va axborot tizimlari kompleksini yaratishda qo‘l keluvchi 30 ga yaqin loyiha amalga oshirildi.

Ayni paytda mamlakatimiz bo‘ylab 16,5 ming baza stansiyalar o‘rnatilgan bo‘lsa, mobil aloqa abonentlari soni so‘nggi 10 yilda 7,5 barobar ko‘paydi. Shularga mos ravishda yurtimizda mobil aloqaning to‘rtinchi avlod tarmog‘i - “4G”- LTE salohiyati amalga oshirildi. Bu aholining telekommunikatsiya xizmatlarini yanada samarali qo‘llashi, yuqori tezlikdagi internetni ta‘minlamoqda. Innovatsiyalar televideniye sohasiga ham keng kirib borayapti. Raqamli televideniya orqali hozirgi kunda Covid-19 pandemiyasi tufayli bolalarimiz uyda turib tahsil olishmoqda bu ham texnologiya rivojlanishining asosiy xususiyati - tasvirning sifati. Ko‘rilgan qator chora-tadbirlar tufayli sohada zamonaviy texnik baza yaratildi. Ayni chog‘da O‘zbekiston aholisining 70 foizidan ko‘pi raqamli televideniye signallari bilan ta‘minlangan. Yurtdoshlarimiz kechayu-kunduz 12 ta raqamli davlat teledasturlarini tomosha qilish imkoniga egalardir.

Taqqoslash uchun keltirib o‘tamiz: xalqimiz mustaqillikka erishgunga qadar 2-3 tagina telekanalni chegaralangan soatlarda tomosha qilish bilan cheklangan edi. Hozirgi kunga kelib mamlakatimiz aholisi to‘liq sifatli raqamli televideniye signallari bilan qamrab olindi. 2013-yilda fuqarolarning murojaatlarini davlat idoralariga yuborish, aholi va tadbirkorlarga davlat xizmatlarini onlayn shaklda ko‘rsatuvchi Yagona interaktiv davlat xizmatlari portali tashkil etilib, 40 ta interaktiv davlat xizmati yo‘lga qo‘yilgan. Bugun O‘zbekiston jahon hamjamiyatiga integrasiyalashish yo‘lida faol siyosat yuritib, iqtisodiyot, ilm-fan, ta‘lim sohasi vaaxborot almashish borasida dunyo xalqlari bilan o‘zarohamkorlikni tobora mustahkamlamoqda. Yurtimizning jadal rivojlanayotgan davlat sifatida jahon arobro‘si yuksalmoqda. Internet-global axborot tizimi. Internet-jahon axborot uzatish vositasi vaaxborot tarqatishning eng muhim yangi mexanizimidir. Internet tarmog‘ida yurtimizni har tomonlamakeng namoyon etish, jahon hamjamiyatiga integrasiyalashuvning tezkor axborot almashuv, jahon axborot resurslaridan foydalanishni kengaytirishga doir ehtiyoji ortayotganligidan dalolatdir. Mazkur tarmoq orqali milliy axborot, iqtisodiyotimizning yuksalayotganligi namoyish etish orqali mamlakatimizni jahon axborot hamjamiyatiga integrasiyalashuvi yo‘lida qo‘l kelyapti. Jumladan, O‘zbekiston Respublikasi Prezidenti Matbuot xizmati Web-saytining xizmatini alohida ta‘kidlash joyizdir. Xuddi shunday “O‘zbekiston maktablarida internet” dasturida maktablarda o‘quvchilarning mustaqil fikrlash qobiliyatlarini rivojlantirish vao‘quv texnologiyalarini qo‘llash imkonini beradi. Umuman olganda, kompyuterlashtirish zamon talabidir. O‘qituvchi, tinglovchi vao‘quvchilarning ushbu yangiliklardan xabardor qilish biz mutaxassislarining birinchi galdagi vazifalarimizdan biridir. O‘zbekiston Respublikasining “Ta‘lim to‘g‘risida”gi qonuni, “Kadrlar tayyorlash milliy dasturini hayotga tatbiq etish borasida” bir qator ijobiy ishlar amalga oshirildi. Ayniqsa, DTS talablari hamda umummilliy Davlat dasturi vazifalarining ahamiyati, zamonaviy kompyuterlar yordamida axborotlar tizimini fanlar yo‘nalishiga mos holda yetkazilishiga qaratilmoqda. Kadrlar salohiyati, zukoo‘quvchi yoshlar-davlat siyosatining bosh masalasiga aylandi. Ularning tayyorlash vao‘qitish bilan bog‘liq harajatlari Prezidentimiz tashabbusigako‘ra malaka oshirish va qayta tayyorlash, iqtidorli bolalar maxsus maktablarini kengaytirishga qaratilgan. Mazkur yo‘nalishdagi vazifalarni hal qilish malaka oshirish instituti Tabiiy fanlar yo‘nalishidagi kafedra zimmasigakatta vazifalarni yukladi. Kompyuter nima, undan qanday foydalanish mumkin, kompyuterlar qanday tilda so‘zlashaoladi, dasturlash tillari va ulardan foydalanish, kerak degan fikrlar vazifa qilib berilgan. Mazkur vazifalarni amalga oshirishda asosiy axborot, axborot-texnologiyalar, axborot-kommunikatsiyalar, jahon axborot tizimi yangiliklaridan mutaxassislarni xabardor qilib borish zarurligi asos qilib olindi.

“Kadrlar tayyorlash milliy dasturi”ning sifat bosqichida mamlakatimizda axborot kommunikatsiya texnologiyalarini joriy etish, ta‘lim tizimigaxorijiy o‘quv markazlari yangi pedagogik texnologiyalarning ijobiy tajribalarini jalb etish va ulardan amalda foydalanish ta‘lim sohasidagi muhim vazifalarimizdan biridir. Internet, modemlarning ta‘lim sohasiga kirib kelishi o‘qituvchilarning har uch yilda emas, balki uzliksiz va muntazam tarzda malakalarini oshirishiga keng imkoniyat yaratildi. Shu bois, o‘qituvchilar uzoq masofalardan mablag‘, vaqt sarflab kelmagan holda yoki kompyuter orqali (MOMI) masofaviy malaka oshirish markazlari orqali bilim va malakalarini boyitib borishlari uchun imkoniyatlar yaratildi. Masofaviy malaka oshirish an‘anaviy malaka oshirishdan afzalliklari quyidagichadir.

- mehnat faoliyatidan ajralmasdan ta‘lim olishning erkin jadval asosida tashkil etish;
- mashg‘ulotlarning masofaviyligi tufayli kelish-ketish vaqti va iqtisodiy jihatdan tejamkorligi;
- o‘quv materiallarini kompakt elektron ko‘rinishda taqdim etilishi va ko‘rgazmaliligi;

- o'qish vaqti va sur'atini erkin va mustaqil belgilanishi;
- interaktiv testlar yordamida o'quv materiallarini to'g'ri o'zlashtirishini nazorat qilinishi.

Xulosa o'rnida aytganda, diyorimizning barcha hududlarida zamonaviy axborot kommunikatsiya texnologiyalarini keng tatbiq etish, raqamli televideniye orqali qo'shimcha axborot olish, interaktiv xizmatlar ko'rsatishni yanada takomillashtirish axborot texnologiyalari va kommunikatsiyalarini rivojlantirish sohasi strategiyasining muhim maqsadlaridan biri bo'lib qolaveradi. Bu esa ijtimoiy-siyosiy, sotsial-iqtisodiy taraqqiyotning yangi ufqlarini ochishi muqarrar. Ta'lim sohasida o'quv-tarbiya jarayoni va uning natijalari yangi pedagogik texnologiyalarni qo'llashdan iboratdir. Mamlakatning ertangi kuni dunyoqarashi o'zgartirgan maktab o'quvchilari va o'qituvchilariga ko'p jihatdan bog'liqdir. Shu bois yuqoridagi yangicha fikrlash, tushunchasiga ega, bozor sharoitlarida muvaffaqiyatli ish yuritadigan yuksak malakali, chuqur bilimli yoshlarni tarbiyalash-davr talabidir.

Foydalanilgan adabiyotlar:

1. Mirziyoev Sh.M. Buyuk kelajagimizni mard va olijanob xalqimiz bilan birga quramiz.– T.: O'zbekiston, 2017.
2. Ishmuhamedov R., Abduqodirov A., Pardayev A. Ta'limda innovatsion texnologiyalar. –T.: Iste'dod, 2008.
3. O'zbekiston Respublikasi Xalq ta'limi vazirligi rasmiy sayti - www.uzedu.uz.

ПЕДАГОГ КАДРЛАР МАЛАКАСИНИ ОШИРИШ ТИЗИМИДА ПЕДАГОГИК ТАШХИС ОРҚАЛИ ЎЗИНИ ЎЗИ ШАХСИЙ РИВОЖЛАНТИРИШ

Расулова С.М.- Қашқадарё ВХТХҚТМОҲМ

Мактабгача, бошланғич ва махсус таълим кафедраси ўқитувчиси

***Аннотация.** Мазкур мақолада ўқитувчиларнинг узлуксиз малакасини ошириш, ўзини-ўзи шахсий ривожлантириш эҳтиёжларини фаоллаштириш ва қўллаб-қувватлаш, узлуксиз малака ошириш жараёнида профессор-ўқитувчиларда касбий аҳамиятга эга бўлган шахсий сифатларни шакллантириш ва ривожлантиришнинг таъкидлий жиҳатлари кенг ёритилган.*

***Калим сўзлар:** узлуксиз малака ошириш, мустақил малака ошириш, ўқитувчининг касбий компетентлиги ва касбий лаёқати, умумий ва касбий маданият.*

***Аннотация.** В данной статье широко освещается непрерывное повышение квалификации учителей, организационные аспекты активизации и поддержки потребности саморазвития, формирования и развития личных качеств профессор-преподавателей, имеющих профессиональное значение в процессе непрерывного повышения квалификации.*

***Ключевые слова:** непрерывное повышение квалификации, самостоятельное повышение квалификации, профессиональная компетентность и профессиональная способность учителя.*

***Annotation:** In this article it is widely enlightened organizational sides of activating and supporting teachers' needs for regular qualification development and their self-development, forming and increasing personal qualities playing important professional role for professor-teachers in the continuous qualification development process.*

***Keywords:** continuous qualification development, self-development of qualification, professional competence and skill of the teacher.*

Педагоглар малакасини ошириш жараёни эркинлаштириш унинг мажбурий шакллари чегаралаб, педагогик жамоада ва мустақил таълим олиш шакл ва муддатларини эркин танлаш йўлидан боришни тақозо қилади. Ўқитувчининг мактаб ва малака ошириш жараёнидаги бутун фаолияти йўналиши, ўз шахси ва фаолиятини англаши, ўзининг рефлексиясига қаратилган бўлиши лозим. Чунки педагогик меҳнат таҳлил ва назоратсиз ривожланмайди. Ўз фаолиятини мунтазам таҳлил қилиш ва бошқалар билан таққослаш ижод ва ташаббусни ривожлантириш воситаси ҳисобланади.

Педагоглар малакасини ошириш жараёни эркинлаштириш унинг ҳамма жиҳатларини инсонпарварлаштириш асосида бўлиши лозим. Педагогларнинг малакасини ошириш узлуксиз таълим тизимининг алоҳида бир бўғини, нисбатан мустақил педагогик тизим ҳисобланади. У мустақил педагогик тизим сифатида ўз тузилиши, мақсади, мазмуни, ўқитиш шакл ва методлари, субъектлари (ўқитувчи, услубшунос, тингловчилар) ҳамда ижтимоий-иқтисодий шарт-шароитлари, шунингдек, натижаси (тингловчиларнинг билим, кўникма, малакалари ҳамда педагогик маҳоратининг ошганлиги) билан характерланади.

Педагоглар малакасини ошириш модимики ўз хусусиятларига эга педагогик тизим экан у, энг аввало, катталар (яъни таълимнинг маълум босқичини тугаллаб, маълумоти ҳақида расмий ҳужжатга эга бўлган шахс), жамиятда маълум ижтимоий мавқега эга, касбли кишиларни ўқитиш тизими ҳисобланади.

Ҳозирги вақтда малака ошириш жараёнида тингловчиларнинг шундай хусусиятлари курсларда машғулотлар олиб борувчи ўқитувчилар ва ташкилотчилар томонидан тўла ҳисобга олинмаслиги курслардаги ўқув жараёнининг таъсирчанлигини анча пасайтиради. Мавжуд тизимга хос ўқитиш метод ва шакллари, принциплари ва қонуниятларига таянмасдан машғулотлар олиб бориш расм бўлиб қолган. Тингловчиларнинг психологик хусусиятларини инкор қилиш, уларнинг курс машғулотлари, балки бутун тизимга нисбатан интилишнинг пасайишига сабаб бўлмоқда.

Ўқитувчилар эҳтиёжи ва хусусиятининг турли жиҳатларини инобатга оладиган педагог кадрлар малакасини ошириш тизимини тубдан қайта қуриш – фақат ўқитувчи педагогик фаолиятини рефлексив (ақл-идрок) асосида бошқариш бўлиши мумкин. Бунинг маъноси шуки, ўқитувчи педагогик фаолияти ва унинг натижаси ўртасидаги доимий икки томонлама алоқани махсус ташхислаш амаллари ва технологияларини ишлаб чиқиш орқали амалга ошириш мумкин.

Педагог кадрлар малакасини ошириш тизимида педагогик ташхиснинг вазифаси қуйидагилардан иборат:

- ўқитувчилар малакасини оширишнинг ягона тизимининг имкониятларини аниқлаш;
- ҳар бир бўғин фаолиятидаги ижобий ва салбий жиҳатларини излаб топиш;
- ўқитувчилар касбий фаолиятини такомиллаштиришга йўналтирилган технологияларни ишлаб чиқиш;
- ҳар бир бўғиннинг таъсир доирасини аниқлаб, улар ўртасида икки ёқлама алоқа шакллари белгилаш;
- ўқитувчи ишининг таъсирчан механизмларини топиш;
- ўқувчилар таълим-тарбиясини такомиллаштиришда ўқитувчи шахсий масъулиятини ошириш;
- ўқитувчи касбий даражаси учун зарур билим, кўникма, малакани қайд қилиш;
- педагогларнинг психофизиологик хусусиятлари билан ишчанлиги, малакаси ўртасидаги боғлиқликни тавсифлаш;
- малака ошириш тизими учун таълимнинг оптимал мазмун, мақсад, шакл, усул, воситаларини белгилаш.

Хулоса шуки, ўқитувчининг касбий фаолияти, унинг қайси фандан дарс беришидан қатъий назар педагогик функцияларни бажаришда бир қатор умумий талабларга бўйсўнишини тақозо қилади, жумладан, ўқувчиларнинг гуруҳли ишини ташкил қилиш ва амалга ошириш, таълим воситаларини танлаш. Бу умумий дидактик характердаги талабларни бажариш бир томондан ўқитувчидан билим ва маҳоратни талаб қилса, бошқа томондан, ўзига хос педагогик қийинчиликлар мавжудлигини кўрсатади. Тингловчиларнинг ўз фаолиятларини ташхислаш методикасини ўрганишлари, эгаллаган билим, кўникмаларни ўзининг шахсий иш услубига кўчириш имкониятини беради.

Фойдаланилган адабиётлар:

1. Карлыбаева Г.Э. Инновацион таълим технологиялари шароитида физика ўқитувчисининг методик тайёргарлигини такомиллаштириш. Пед. фан. номзоди. ... дисс. – Т.: 2012. – 130 б.
2. Химматалиев Д.О. Касбий фаолиятга тайёргарликни диагностика қилишда педагогик ва техник билимлар интеграцияси (техника олий таълим муассасалари “Касб таълими” йуналишлари мисолида): Пед. фан. докт. ... дисс. – Т.: 2018. – 248 б.
3. Гулбоев А.Т. Педагогик ташхис воситасида ўқитувчилар малакасини узлуксиз ошириш технологияси. Педагогика фанлари номзоди илмий даражасини олиш учун ёзилган дисс. – Т.: 2008. -158 Б.

ЯНГИ ИННОВАЦИОН ҒОЯЛАР - ОММАВИЙ ОЧИҚ ОНЛАЙН КУРСЛАРИНИНГ РОЛИ

*Ҳамдамова Манзура Зувайдиллаевна, пед. ф. н.,
“Антик дунё” халқаро академиясининг профессори “Педагогика,
психология ва таълим технологиялари” кафедрасининг доценти
Тошкет вилояти халқ таълими ходимларини
қайта тайёрлаш ва малакасини ошириш ҳудудий маркази*

Аннотация. Ушбу илмий-амалий мақоладаги маълумотлар ва тавсиялар малака ошириш таълим тизими ходимларига мўлжалланган бўлиб, бу борадаги билимларни узлуксиз таълим тизимидаги умумий ўрта таълим мактаблари ва ўрта махсус касб – ҳунар таълими масканларида, ўқувчилар билан қўшимча ишлаш, тўғарак машғулотларини ташкил этиш, онлайн курсларини ривожлантиришда фойдаланиш мумкин.

Калит сўзлар: ОООК, машғулот, ўқув материаллари, таҳлил, оммавий, масофавий, технология, ривожланиш.

Аннотация. Информациа и рекомендациаи в этой научно-практической статье предназначены для сотрудников системы повышения квалификации, знание этого предмета в общеобразовательных школах и учреждениях среднего специального профессионального образования в системе непрерывного образования, может использоваться при дополнительной работе со студентами, организации кружковых занятий, разработке онлайн-курсов.

Ключевые слова: MOOC, обучение, учебные материалы, анализ, масса, дистанция, технология, развитие.

Annotation. The information and recommendations in this scientific-practical article are intended for employees of the in-service training system, knowledge of this subject in general secondary schools and secondary special vocational education institutions in the system of continuing education, can be used in additional work with students, organizing circle classes, developing online courses.

Keywords: MOOC, training, training materials, analysis, mass, distance, technology, development.

Мамлакатимиз жаҳон ҳамжамиятига тобора кенг кириб бораётган бир шароитда иқтисодиётнинг турли тармоқларини модернизациялаш, жумладан, таълим жараёнида ривожланган мамлакатларнинг илғор тажрибаларидан кенг фойдаланилмоқда. Олиб борилган илмий-методик тадқиқотларнинг таҳлили шуни кўрсатадики, оммавий онлайн очик курс (ОООК)лар XXI асдаги янги йўналиш бўлганлиги сабабли (оммавий онлайн очик курс термини 2008-йил биринчи бўлиб киритилди) кам ўрганилган. Шундай бўлсада ўрганилаётган ва тадқиқ қилинаётган муаммонинг назарий ва амалий томонларининг айрим қирралари билан хорижда Д. Комер, С. Даунс, К. Г. Скрипкин, Л. Бреслов, Д. Е. Притчард, Ж. ДеБоер, А. McAuley, Б. Стеварт, Г. Сиенс, Д. Сормиер, Л. Паппано, С. Мак, Р. Виллиамс, Ж. Маскнесс ва Д. Сименслар, илмий изланишлар олиб борган бўлсалар, республика-мизда оммавий онлайн очик курслардан фойдаланган ҳолда ўқув жараёнини ташкиллаштириш мавзуси бўйича мақола муаллифи В. Ҳамидовлар тадқиқотлар олиб борганлар.

Илмий хулосалардан сўнг масофавий таълим тизимига алоҳида этибор қаратилиб қуйидаги **масофавий таълимнинг мақсад ва вазифалари белгиланди.**

Масофавий ўқитиш тизимининг мақсади – онлайн ва офлайн ўқитиш технологиялари имкониятларидан кенг фойдаланган ҳолда ўқув курсларини ташкил этиш, курс фойдаланувчилари ҳамда ташкилотчиларининг ўзаро виртуаль алоқасини таъминлаш ҳамда курс материалларини ишдан ажралмаган ҳолда интернет тармоғи орқали ўзлаштириш, шунингдек ўзлаштириш натижаларини мониторингини юритишдан иборат.

Масофавий таълимнинг асосий вазифалари:

- сифатли таълим олиш ва интеллектуал қобилиятларни ривожлантиришда шахснинг эҳтиёжларини қондириш;
- мутахассисларнинг касбий даражасини ошириш ва уларнинг мустақил билим олиш эҳтиёжларини қондириш;
- мамлакатнинг ҳар қандай ҳудудидида ва унинг ташқарисида тенг таълим олиш имкониятларини тақдим этиш;
- ўқитишнинг замонавий технологияларини жорий этиш йўли билан таълим олиш сифатини ошириш;
- узлуксиз таълим олиш учун шарт-шароитлар яратиш ва интеллектуал салоҳиятни ривожлантириш;
- таълим хизматларининг барча турлари ва шаклларини такомиллаштириш ҳамда ривожлантириш;
- давлат талабларига мувофиқ модуллар асосида юқори сифатли ўқитишни таъминлаш.

Ушбу белгиланган мақсад ва вазифалардан келиб чиқадиган бўлсак бугунги конференциямиз мавзуси ўта долзарблигидан далолат беради. Таҳлил натижаларидан аён бўлдики, олий таълим тизимида оммавий онлайн очик курслардан фойдаланган ҳолда ўқув жараёнини ва профессор-ўқитувчиларнинг малакасини ошириш жараёнини ташкиллаштириш бўйича муаммолар ҳали етарли даражада ўрганилмаган. Шунга кўра бугунги танланган илмий анжуманнинг мавзуси ҳам ўта долзарблигидан далолат беради. **Шу кунга қадар ушбу соҳада ўзлаштирилган барча билимларимиз бугунги синов пандемия жараёнларида ўз ифодасини кўрсатмоқда.**

Бугунги ёшларимиз катта оқимдаги ахборотларни, ахборот ва коммуникацион технологиялари билан ишлашни таъминловчи кўпсонли қурилмаларини тезда ўзлаштириб шиддат билан олдинга интилмоқда. Яшаш ҳамда меҳнат шароитининг тубдан ўзгариши сабабли олдинги авлодга доимо қайта ўқиш ва мослашишига тўғри келади. Бугунги кунда жамият йўналишининг ривожиди муваффақиятли инсон – бу зарур бўлган ахборотни тезда топа оладиган ва уни турли масалалар ечими учун самарали фойдалана оладигандир. Шулардан бири дунё таълим соҳасидаги янги

кўриниш, ахборот жамиятининг ўзига хос хусусиятини диктовка этувчи – кенг тарқалган оммавий очик онлайн курсларидир (ОООК).

Таълим соҳасидаги мутахассислар 2028 йилгача таълимни ривождаги ОООК орасидаги 30 тадан ортиқ истикболдаги тендецияни санаб бердилар⁸[1,3]. Оммавий очик онлайн курслари – бу масофавий таълим технологиясини (МТТ) реализация қилувчи энг самарали шаклларида бири, очик доступли ва интерфаол иштирокидаги интернет курслари⁹[2]. ОООК характеристикаларини қисқартмалари орқали аниқлаштирамиз. Оммавий – курсдаги иштирокчилар миқдорининг кўплиги (100 000 дан ортиқ таълим олувчилар. Очиклиги – таълимнинг тўлиқ ёки қисман бепуллиги. Жаҳон университетларидаги етакловчилар ресурсларига доступ олиш имконияти. Онлайн– курсда таълим модели асинхром (белгиланган вақт бўйича) ёки синхромли (вебинар, видеоучрашув) қўлланиши билан онлайн усулда амалга оширилишидир.

Курс – муаллифнинг мақсад ва вазифасига боғлиқ ҳолда маълум бир структурада курс яратади. Структурани муайян иштирокчиларнинг талабидан келиб чиққан ҳолда яратиш ҳам мумкин. Шуни таъкидлаш лозимки, бугунги кунда кўп ҳолларда, ўқувчи ва талабаларни ўқитиш учун мўлжалланган бу курсларреал эмас, балки ОООК ларни ўтказиш ва ташкилотлар қоидаларини текшириш ҳамда ишлов бериш, муаммолар ҳамда таввакалликка баҳо беришда мутахассислар томонидан ташаббускорликдаги экспериментал курслардир. Бу курслар янги инновацион ғоялардан дарак беради.

Ҳозирги кунда Ғарбда ОООК ларга истеъмолчилар – бу олий ва ўрта махсус ўқув муассасаларида (университетлар ва колледжлар) – янги ўқув дастурларини амалга оширишда, курсларни амалга ошириш ҳисобидан улар ўзининг брендини кўтариши, иқтидорли ёшларни ўқишга жалб этиш, кўшимча молия олишни таъминлайди; малака ошириш ва мутахассисларни қайта тайёрлаш тизимида оператив – равишда шаклланиши учун қулай вақтда қулай суръатда тингловчилар учун турли йўналишдаги профессионал фаолиятга оид ишлаётган ташкилотига талаб этувчи янги компетенция (ваколат) ва сертификатлар олишда ОООК қўлланади.

Одатда ОООК таълим модели қуйидаги схема асосида курилади:

1. Ўтилган мавзуларни мустаҳкамлаш учун турли хил услубий материаллар ва инфографикалар билан тўлдирилган слайдлар тақдиротини таълим олувчи ОООК маърузасини сайтда тинглайди.

2. Мустақил равишда таълим берувчи томонидан берилган топшириқни ўзига қулай вақтда бажаради. Топшириқлар бўлиши мумкин: кўшимча адабиётлар ўқиш, интернет ресурслари билан ишлаш, эссе (эркин шаклдаги адабий жанр) ёзиш, унчали катта бўлмаган тажриба ёки назорат (тест) ўтказиш. Оралик ва жорий назорат топшириқлари эса белгиланган вақтда риоя қилинган ҳолда ўтказилади.

3. Таълим олувчиларга маслаҳат бериш ва ўтилган ўқув материаллар муҳокамаси учун интерфаол форумлар ишлатилади.

4. Бундай курсларда асосий педагогик мақсад бажарилган топшириқларни ўзаро текшириш ҳисобланади. Одатда иштирокчи ўзининг курсдошларининг 5 та ишини текширади, ўз фикрини билдиради, фикр мулоҳазаларини ёзади ва шу билан бирга ўқув материаллари устида ишлайди, аммо унинг ўқув материалларини ўзлаштириш репродуктивлиги орқали эмас, аксинча баҳолаш фаолиятини маҳсули орқали.

5. ОООК ўзлаштириш натижалари бўйича якуний имтиҳон топширилади ва ОООК нинг ташкилотчиси таълим муассасасидан сертификат олади, албатта, жуда кўп муҳим ижобий хусусиятларга эга. Улар узлуксиз таълимда ўқиш маҳоратини шакллантириш, “бутун умр даврида ўқиш” замонавий моделини амалга оширишга мўлжалланган.

Хулоса қилиб айтиладиган бўлсак, таълим олувчида дунё университетларидаги етакчи профессор ўқитувчиларидан таълим олиш имкониятига эга бўлади. Чет тилдаги курслар албатта, ноанъанавий ўқув материалларини ўзлаштиришга ёрдам беради. Таълим олувчиларнинг протфолиоси шаклланади (улар томонидан бажарилган топшириқлар, рецензиялар ва уларга тақризлар сақланади), келажакда эса илмий ва таълим траекторияси ҳамда ишга жойлашишда ташкил топишда имконияти пайдо бўлади. Шунинг учун ҳам, оммавий онлайн курслар таълим тизимида бу технологияни қўллашнинг қалтис жиҳадлари ҳам мавжудлигини инобатга ҳамда, шу сабабли бундай ишлаб чиқилган курсларни малака ошириш ва барча поғонадаги педагогларни касбий қайта тайёрлаш учун муҳимдир.

⁸Как продать образование в Интернете: интервью Елены Масоловой (Едусон) с Дафной Коллер (Соурсера) Электронный ресурс]. УРЛ: [хтгпс://www.eduson.tv/блог/соурсера](http://www.eduson.tv/блог/соурсера) (дата обращения 24.11.2014).

⁹Бугайчук К. Массовые открытые дистанционные курсы: история, типология, перспективы // Высшее образование в России. – 2013. – № 3. – С. 148–155

Фойдаланилган адабиётлар рўйхати:

1. Как продать образование в Интернете: интервью Елены Масоловой (Едусон) с Дафной Коллер (Соурсера) [Электронный ресурс]. URL: <https://www.eduson.tv/блог/соурсера> (дата обращения 24.11.2014).
2. Бугайчук К. Массовые открытые дистанционные курсы: история, типология, перспективы // Высшее образование в России. – 2013. – № 3. – С. 148–155

Электрон таълим ресурслари

1. Ўзбекистон Республикаси Олий ва ўрта махсус таълим вазирлиги: www.edu.uz.
2. Ўзбекистон Республикаси Халқ таълими вазирлиги: www.uzedu.uz.
3. Ўзбекистон Республикаси Халқ таълими вазирлиги ҳузуридаги Мультимедиа умумтаълим дастурларини ривожлантириш маркази: www.eduportal.uz, www.multimedia.uz.

O'SMIRLIK DAVRINING PSIXOLOGIK O'ZGARISHLARI

Ismoilov Nortoji Kenjayevich

QarDU Psixologiya kafedrasida katta o'qituvchisi

Аннотация. *Мақоллада о'смирлик davrida yuzaga keladigan psixik o'zgarishlar va ziddiyatli vaziyatlar nazariy hamda amaliy jihatdan tahlil qilingan.*

Калит со'злар. *о'смир, inqiroz, ziddiyat, qiziqish, faoliyat.*

Аннотация. *В статье анализируются теоретические и практические аспекты психических изменений и конфликтов, возникающих в подростковом возрасте.*

Ключевые слова. *подростковый возраст, кризис, конфликт, интерес, активность.*

Annotation. *The article analyzes the theoretical and practical aspects of mental changes and conflicts that arise in adolescence.*

Keywords: *adolescence, crisis, conflict, interest, activity.*

O'smirlik – bolalikdan kattalikka o'tish davri bo'lib, fiziologik va psixologik jihatdan o'ziga xos xususiyatlari bilan xarakterlanadi. Bu bosqichda bolalarning jismoniy va psixik taraqqiyoti juda tezlashadi, hayotdagi turli narsalarga qiziqishi, yangilikka intilishi ortadi, xarakteri shakllanadi, ma'naviy dunyosi boyib boradi, ziddiyatlar avj oladi. O'smirlik balog'atga etish davri bo'lib, yangi xislar, sezgilar va jinsiy hayotga taalluqli chigal masalalarning paydo bo'lishi bilan ham xarakterlanadi.

Bular ta'sirida o'smirning xarakteri, atrofdagi kishilar bilan muomalasi, jamiyatda sodir bo'layotgan voqealarga munosabati tez o'zgarib boradi. Ba'zan ijtimoiy masalalar to'g'risida noto'g'ri tasavvur va yanglish fikrlar hosil bo'lishi tufayli u muayyan tartib-qoidalarga tanqidiy ko'z bilan qaraydi.

O'smirda psixik jarayonlarning keskin o'zgarishi bilan aqliy faoliyatida ham burilishlar seziladi. Shuning uchun shaxslararo munosabatda, o'quvchi bilan o'qituvchi muloqotida, kattalar bilan o'smirlarning muomalasida qat'iy o'zgarishlar jarayonida qiyinchiliklar paydo bo'ladi. Bular, avvalo, ta'lim jarayonida ro'y beradi: yangi axborot, ma'lumotlarni bayon qilish shakli, uslubi va usullari o'smirni qoniqtirmay qo'yadi.

Odobli, dilkash o'smir kutilmaganda qaysar, intizomsiz, qo'pol, serzarda bo'lib qoladi. O'smir xulqi-dagi bunday o'zgarishlar tajribasiz o'qituvchi va ota-onasini qattiq tashvishga soladi.

Xo'sh, o'smirlarning psixik o'sishini harakatga keltiruvchi kuch nima? O'smirning psixik o'sishini harakatga keltiruvchi kuch-uning faoliyatini vujudga keltirgan yangi ehtiyojlar bilan ularni qondirish imkoniyatlari o'rtasidagi qarama-qarshiliklar tizimining namoyon bo'lishidir. Vujudga kelgan ziddiyatlarni psixologik kamolotni ta'minlash, faoliyat turlarini murakkablashtirish orqali o'smir shaxsida yangi psixologik fazilatlarini tarkib toptirish bilan asta-sekin yo'qotish mumkin.

O'smir o'zining qobiliyati va kuchini to'g'ri baholamay turib, murakkab hayotiy masalalarni hal qilishga urinadi, ammo fikr yuritish qobiliyati yuzaki bo'lganligi sababli kundalik hayotida qator kamchiliklarga yo'l qo'yadi. Lekin, u o'z xatosini tan olishdan ko'ra kattalar bilan bahslashishni afzal ko'radi. Tanqid qilgan kishilarni yoqtirmaydi, har bir tanqid go'yoki uni mensimaslik belgisi, atayin qilinayotgan ish bo'lib ko'rinadi. Buning natijasida o'smirning psixik faoliyatida salbiy o'zgarishlar yuzaga keladi. U mustaqil, o'zboshimchalik bilan ish tutishga urinadi, kattalarning maslahatiga e'tibor bermaydi. Ayrim o'smirlar o'zining kattalar safiga qo'shilganligini namoyish qilish uchun turli xil odatlarga o'rgana boshlaydilar. Ota-onalar va pedagoglar o'smirlar bilan alohida ishlab, ularning ko'nglini topishi va xatti-harakatlarini o'z vaqtida to'g'ri yo'lga solishlari lozim.

O'smir o'g'il-qizlar shaxsining kamol topishida o'zini anglash jarayonida o'ziga baho berish mayli va istagi o'zini boshqa shaxslar bilan taqqoslash, o'ziga bino qo'yish ehtiyoji paydo bo'ladi. Bular esa o'smirning psixik dunyosiga aqliy faoliyatiga, tevarak-atrofga munosabatining shakllanishiga ta'sir qiladi. O'smirlik yoshidagi psixologik jihatdan eng muhim xislat-voyaga etish yoki kattalik hissining paydo bo'lishi alohida ahamiyatga ega. Kattalik hissi ijtimoiy-axloqiy sohada, aqliy faoliyatda, qiziqishda, munosabatda, ko'ngil olish jarayonida, hulq-atvorning tashqi shakllarida o'z ifodasini topadi. O'smir o'z kuchi va quvvati, chidamliligi ortayotganini, bilim saviyasi kengayayotganini anglay boshlaydi.

O'smirlik davri xususiyatlarini talqin qilgan P.I.Leventuyev, D.B.Elkonin, T.V.Dragunovning ta'kidlashicha, o'g'il va qizlarning bu yoshda o'rtoqlari bilan munosabatlarga intilishi, tengdoshlari jamoasining hayotiga qiziqishi erkin namoyon bo'ladi. O'smirlarning jismoniy o'sishi va jinsiy yetilishi ularning psixikasida keskin o'zgarishlarni vujudga keltiradi. Maktabda o'quv fanlarning ko'payishi, axborotlar, ma'lumotlar tarmog'ining kengayishi ularning fikr yuritishini shakllantiradi.[1]

O'smir o'quvchilar o'rganayotgan fan asoslari ularning mavhum tafakkurini o'stirishga qaratiladi. Ularning aqliy faoliyati xususiyatlaridan biri – mavhum tafakkurining rivojlanishidir. Maktab ta'limini va mustaqil bilim olish faoliyati ta'siri ostida o'smirda analitik-sintetik faoliyat jadal sur'at bilan rivojlana boshlaydi. O'smirning eng muhim xususiyatlaridan yana biri mustaqil fikrlash, aqlning tanqidiyligi tez rivojlanishidir. Bu esa o'smirning aqliy faoliyatida yangi davr boshlanganini bildiradi. Aqlning tanqidiyligi ayrim hollarda o'qituvchi bilan o'quvchi o'rtasida «anglashilmovchilik g'ovi»ni vujudga keltiradi. Aqlning tanqidiyligi o'smirning asosiy xususiyatlaridan biri bo'lib, o'zgaralar mulohazasidan, darslikdan xato va kamchiliklar topishga, o'z gapida turib, ayrim fikrlarga qat'iy e'tiroz bildirishga urinib baxslashishga moyil bo'ladi. Tafakkurning mustaqilligi inson uchun katta ahamiyatga ega. O'qituvchi dars jarayonida va darslardan tashqari vaqtlarda, har qanday og'ir shart-sharoitlarda ham turli usullar bilan bu xislatni qo'llab-quvvatlashi, uning rivojlanishi uchun imkoniyat yaratishi kerak.[2]

Xulosa qilib aytganda, o'smirlarning qiziqishlarini bilish, ular va kattalar orasidagi bir-birlarini o'zaro tushunishlarini yaxshilaydi. O'smir psixologiyasida paydo bo'ladigan yangi hissiyot bu – o'z-o'zini anglashdir. O'z-o'zini anglash, o'smir yoshining asosiy yakuni. Bu paytda inson o'zining yangi «men»ini ochadi, kuchli va kuchsiz taraflarini o'rganishga harakat qiladi. O'zini boshqa odamlar bilan solishtira boshlaydi, o'ziga nisbatan qiziqish uyg'onadi, o'ziga mos do'st qidiradi. Qoidaga ko'ra o'smirda o'qituvchi yoki ota-onaga nisbatan jamoaning bolaga bergan bahosi ko'proq ahamiyatga egadir. Bu yoshda bolada tashkilotchilik, ishbilarmonlik va boshqa shaxsiy qobiliyatlarini shakllantirishga yaxshigina sharoit yaratiladi.

Foydalanilgan adabiyotlar:

1. Do'stmuhamedova Sh.A., Nishonova Z.T. va boshqalar. Yosh davrlari va pedagogik psixologiya.– T.: Fan va texnologiyalar, 2013. 126-bet.
2. G'oziyev E. Pedagogik psixologiya asoslari. – Toshkent, 2000. 87-bet.

O'SMIRLIK DAVRIDA PSIXIK SIFATLARNING NAMOYON BO'LISHI

Ismoilov Nortoji Kenjayevich

QarshiDU Psixologiya kafedrasida katta o'qituvchisi

Annotatsiya. Maqolada o'smirlik davrida yuzaga keladigan psixik sifatlarning va o'smirlar psixologiyasining mohiyati hamda o'ziga xosligi yoritilgan.

Kalit so'zlar: o'smir, ta'lim, qiziqish, faoliyat.

Аннотация. В статье описываются психические качества, возникающие в подростковом возрасте, а также сущность и специфика подростковой психологии.

Ключевые слова: подростковый возраст, образование, интересы, деятельность.

Annotation. The article describes the mental qualities that arise in adolescence, as well as the nature and specificity of adolescent psychology.

Keywords: adolescence, education, interests, activities.

O'smirlik davrida yetakchi faoliyat bu o'qish, muloqot hamda mehnat faoliyatidir. O'smirlik davri muloqotining asosiy vazifasi bu-do'stlik, o'rtoqlikdagi elementar qoidalarni aniqlash va egallashdir.

O'smirda psixik jarayonlarning keskin o'zgarishi bilan aqliy faoliyatida ham burilishlar seziladi. Shuning uchun shaxslararo munosabatlarda, o'quvchi bilan o'qituvchi muloqotida, kattalar bilan o'smirlar-

ning muomalasida qat'iy o'zgarishlar jarayonida qiyinchiliklar paydo bo'ladi, bular avvalo, ta'lim jarayonida ro'y beradi, yangi axborotlar, ma'lumotlarni bayon qilish shakli, uslubi va usullari o'smirni qoniqtirmay qo'yadi.

O'smirning psixik o'sishini harakatga keltiruvchi kuch uning faoliyatini vujudga keltirgan yangi ehtiyojlar bilan ularni qondirish imkoniyatlari o'rtasidagi qarama-qarshiliklar tizimining namoyon bo'lishidir. Vujudga kelgan ziddiyatlarni psixologik kamolotni ta'minlash, faoliyat turlarini murakkablashtirish orqali o'smir shaxsida yangi psixologik fazilatlarini tarkib toptirish bilan asta-sekin yo'qotish mumkin[2].

Shu narsani alohida ta'kidlash kerakki, bu yoshdagi o'smirlar o'ta ta'sirchan, ayniqsa, tashqi ta'sirga, tashqi voqealarga beriluvchan bo'ladilar. Ishqiy kitoblar o'qish, shunga o'xshash kinofilmlarni tomosha qilishga juda qiziqadilar. O'zlarining tashqi qiyofalariga ko'proq e'tibor bera boshlaydilar. O'g'il bolalarda soch qo'yish, durustroq kiyinish ishtiyoqi tug'iladi, qizlar esa o'zlariga oro berishni, malikalarday go'zal ko'rinishni istaydilar, orasta ko'rinishga urinadilar. Bu tabiiy holdir.

Yuqori sinf o'quvchilari o'zlarining ma'naviy xususiyatlari bilan boshqa yoshdagi bolalardan keskin farq qiladilar. Ular ham jinsiy, ham jismoniy, ham aqliy jihatdan yetilgan bo'ladilar. Shu tufayli ular vazmin tabiatli, mulohazali, kattalarga hurmat-ehtirom bilan qaraydilar.

Ota-onalar farzandlar bilan muomala qilishda ularning shaxsiy xususiyatlari, yosh davrlari xislatlarini hisobga olgan holda ish tutsalar, oilada o'zaro tushunish, totuvlik, hamjihatlik, umuman yaxshi ma'naviy vaziyat vujudga keladi. Otaning onaga yoki onaning otaga qilgan munosabatlari ham shu vaziyat shart-sharoitlariga mos tushishi kerak. Chunki ota-onaning o'zaro totuv hayot kechirishlari, inoq va barqaror, mustahkam oilaning bosh omilidir.

O'smirlik yoshining o'ziga xos xususiyatlari kattalardan ularga nisbatan jiddiy munosabatda bo'lish lozimligini taqozo qiladi. Kattalar ular faoliyatini nazorat qilishlari, faoliyat motivlarini doimo e'tibordan chiqarib qo'ymasliklari lozim, aks holda o'smir hayotida noxush xususiyatlarning paydo bo'lishi ham mumkin. Shuning uchun o'smirlik yoshi bola taraqqiyotida muhim ahamiyatga ega.

V.Suxomlinskiy o'smirlarga xos shaxs xususiyatlarini quyidagicha ta'riflaydi.

1. Bir tomondan johillikka bo'ysunmaslik, uni emotsional qabul qilmaslikni ikkinchi tomondan hayotdagi qiyin holatlarda hal qila olmaslik qobiliyati bilan uyg'unlashadi.

2. O'smir yaxshi bo'lishni xohlaydi, idealga intiladi, lekin uni to'g'ri tarbiyalashlari yoqmaydi.

3. O'smir shaxs bo'lishni xohlaydi. Qandaydir qahramonlik, romantik, noodatiy narsalarni qilishni istaydi. Jarayonga talabning borligi va o'zida ishonch hosil qilish xohishining mavjudligiga qaramay, o'smir hali bunga qanday erishishni bilmaydi.

4. O'smirda xohishning boyligi va kuchning chegaralanganligi qarama-qarshi qo'yilgan. Qiziqishlarning turli-tumanligi va doimiy emasligi mana shundan kelib chiqadi. O'smir o'zining qobiliyatli emasligini bilib qolishdan qo'rqadi.

5. O'smirda romantik hissiyot va dag'al qiliqlar uyg'unlashgan. Go'zallikdan zavqlanadi. Lekin, o'z hissiyotlaridan uyaladi. Bu tuyg'ularni yosh bolalarga xos deb hisoblaydi. U uni o'ta hissiyotli deb hisoblashlaridan qo'rqadi va dag'allik ortiga berkinadi. Jismoniy kuchning quyilib kelishi uni faoliyatga boshlaydi. O'smirlar bilan ishlaganda ularning yosh va shaxsiy xususiyatlarini, bu yoshning asosiy psixologik yangilanishini inobatga olish zarur [1].

Xulosa qilib shuni aytish mumkinki, o'smirlar psixologiyasining mohiyati va o'ziga xosligi shundaki, ularning ongi va psixologiyasi umuman moslashuvchan, beriluvchan, ta'sirchan, ko'plab axborotni o'zlashtirishga qodir bo'ladi. O'smirlik davrida iqtisodiy va siyosiy qarashlar, estetik dunyoqarash barqarorlik kasb etadi, o'zligini anglashi, fikrlash qobiliyati rivojlanadi. Estetik dunyoqarash bilan bog'liq qoidalar, milliy urf-odatlar, an'analar va qadriyat ham o'smirlarning ijtimoiy psixologiyasiga ta'sir ko'rsatadi.

Foydalanilgan adabiyotlar:

1. Do'stmuhamedova Sh.A., Nishonova Z.T. va boshqalar. Yosh davrlari va pedagogik psixologiya. – T.: Fan va texnologiyalar, 2013. 112- bet.

2. G'oziyev E. Pedagogik psixologiya asoslari. – Toshkent, 2000. 68-bet.

ONA TILI FANINI O'QITISHDA PEDAGOGIK TEKNOLOGIYALAR

*Mahmudova L.M. Navoiy viloyati, Xatirchi tumani
84-maktab ona tili va adabiyot fani o'qituvchisi*

Annotatsiya: Maqolada ona tili fanlarini o'qitishda pedagogik texnologiyalardan foydalanish usullari haqida ma'lumotlar berilgan.

Kalit so'zlar: Pedagogik texnologiya, yangicha yondashuv, muammoli vaziyat, bahs, munozara.

Аннотация: В статье представлена информация об использовании педагогических технологий в преподавании родного языка.

Ключевые слова: педагогическая технология, инновационный подход, проблемная ситуация, дискуссия.

Annotation: The article provides information on the use of pedagogical technologies in the teaching of native language subjects.

Keywords: Pedagogical technology, innovative approach, problem situation, debate, discussion.

Pedagogik texnologiya-bu butun o'qitish va bilimlarni o'zlashtirish jarayonining o'z oldiga ta'lim shakllarining samaradorligini oshirish vazifasini qo'yuvchi texnik hamda shaxs resurslari va ularning aloqasini hisobga olib yaratish, qo'llash va belgilashning tizimli metodidir. Zamonaviy bilimlar sari keng yo'l ochish ta'limni takomillashtirishda pedagogik texnologiyalardan unumli foydalanish bugungi kunning eng asosiy talablaridan biridir.

Dastlab pedagogik tushuncha haqida ikki og'iz so'z. Bosib o'tgan yillarimizga nazar tashlaydigan bo'lsak, mustaqilligimiz sharofatini yanada chuqurroq anglaymiz. Biz ta'limda butunlay yangilanish, yangi jarayonga tom ma'noda o'tish va unga moslashish davrini boshimizdan kechirmoqdamiz. Ta'lim to'g'risidagi Qonun va Kadrlar tayyorlash milliy dasturi bizga eski usullardan voz kechib, ta'limning har bir qirrasigacha qayta qurish imkonini berdi. Yangilangan ta'limda o'quvchining yuragidagi cho'g'ni alanga oldirish, uni har tomonlama rivojlantirib, bilimdan bilimga yetaklab olib chiqish uchun zamonaviy darslar zarur. Ta'lim jarayonida faoliyat ko'rsatayotgan o'qituvchilarning pedagogik fikrlashida o'rin ola boshlagan pedagogik texnologiyani dars jarayonida qo'llashga oid tavsiyalar o'qituvchilar uchun juda zarur.

Pedagogik texnologiya - o'qishni oldindan rejalashtirilgan va to'raligicha loyihalashtirilgan, vaqtga mo'ljallangan, ta'lim tizimi ko'proq ta'lim oluvchilarning malakasini oshirishni faol usullar va o'qitish vositalari asosida o'rganish maqsadlariga erishishni kafolatlangan ta'lim berish jarayonidir. Pedagogning jonli nutqi, harakat mashqlari tarbiya vositasi sanaladi. Texnologiyalarni qo'llaganda o'quvchi bilimlarini kuzatish, bilimlarini aniqlash, aytilgan g'oyalar bilan taqqoslash, yo'l usullarini aniqlash, mosni tanlash, turli vositalar, tarbiyaviy ta'sir ko'rsatiladigan usullarga ahamiyat berishimiz kerak.

O'quvchilar o'z imkoniyatlariga qarab, malakali bo'lish uchun fikrni aniq ifoda etish, zarur bo'lganda so'z va gap shakllari, ibora va tasviriy so'zlarni tanlaydilar va ovoz chiqarib aytadilar. Buning uchun ona tili o'qituvchisi o'z fanini puxta bilishi, ilg'or pedagogik texnologiya hamda o'quv-texnik vositalardan yaxshi xabardor bo'lishi maqsadga muvofiqdir. Shundagina ta'lim samarasi ham, o'qitish darajasi ham yuqori bo'ladi. O'quv mashg'ulotlarini yangi zamonaviy shakl va usullarda tayyorlash, o'quvchilarni darsga yo'naltirish, boshqalarning fikrlarini qabul qilish, shu kunning o'zida o'qitish faoliyatning bosh mezoni deb qaralmoqda.

Ilg'or pedagogik texnologiyaga asoslangan zamonaviy dars turlari va shakllarini qo'llash, o'quvchini o'qitish jarayonidagi o'qishni belgilash, yangicha yondoshuvi va munosabatni ta'minlash, dars jarayonini mohirlik bilan boshqarish demakdir. Ona tili darslarida musobaqali mashqlarini o'tkazishdan maqsad darsda bo'lgan bilimlarini sinab ko'rish, ular bilan munozara-muloqot aloqasi imkoniyatlardan foydalanish, nutqiy mahorat, tez va aniq fikrlash qobiliyati, muammoli vaziyatlardan chiqish malakasini baholashdan iborat. Ona tili darslarida quyidagi texnologiyalardan foydalanish maqsadga muvofiqdir. Ularga: "Bumerang", "FSMU", "Venn" diagrammasi, "Yelpig'ich", "Zanjir", "Zinama-zina, 6x6x6, usullardan: "Aqliy xujum", "Rolli o'yin", "Refleksiya", "Taqdimot", "Galereya", "T" jadvali, "SVOT", "Rezyume", "Zinama-zina" larni misol qilib keltirish mumkin. Quyidagi misolni ko'rib o'tamiz.

Bahs - munozara darslari musobaqasi ona tili darslarida yechib ulgurmagan, bir to'xtamga kelinmagan masalalarni aniqlash, to'g'ri, aniq hukm va xulosalar chiqarish bilan bog'liqligi farqlanadi.

Bahs - munozara o'quvchilardan hushyo'rlikni talab qiladi. U mustaqil va jadal fikr sarflash, hozirjavoblikka, aytilgan fikr to'g'ri yo'ki noto'g'riligini anglash, har qanday fikrni mantiqiy va izchil isbot qilishga o'rgatadi. O'zaro tortishuv va bahs oqibatida eng to'g'ri va ma'qul yechimga kelinadi. Bahs - munozara darsini samarali o'rganish uchun himoya qilinadigan matn bo'yicha keng tushunchaga ega bo'lishlari, uni yaxshi o'qib, o'rganishlari darkor. Buning uchun o'quvchilardan:

- baxs - suhbatda faol qatnashish;

- so'zlovchi fikrini diqqat bilan tinglash;
- bu fikrni shoshmaslik, aniq so'zlash;
- munozara bo'yicha suhbatlarga o'z hurmatni ko'rsatish;
- nutq odobi va madaniyatiga rioya qilish;
- mavzudan chetga chiqmaslik;
- bu fikrni isbotlashda aniq, ishonarli dalillar ko'rsatish;
- bahslashayotganlarning haq ekanligiga hurmat bilan qarash kabi qoidalarga amal qilishi lozim..

Ona tili fanlarini o'qitishda ilg'or pedagogik texnologiyaga asoslangan dars turlari o'quvchilarda til ta'limi malakasini oshiribgina qolmay, balki tarkibli qismlarga ajratish. do'stlariga munosabati, muomala madaniyati, so'z boyligi, nutqiy salohiyati ham oshiradi. Ilg'or pedagogik texnologiyaga asoslangan darslar o'quvchi va o'qituvchi o'rtasida teng, do'stona munosabat qaror topishiga sharoit yaratadi. O'quvchilarda ona tili darslarida o'zini erkin tutishi, mashg'ulotlarga qiziqishi, so'z san'ati bilan shug'ullanish, guruhlarda ishlash mahorati oshadi.

Foydalanilgan adabiyotlar:

1. Ishmuhamedov R., Abduqodirov A., Pardaev A. Ta'limda yangilik texnologiyalar (ta'lim tavsiyalari pedagog-o'quvchilari uchun amaliy tavsiyalar). – T.: Iste'dod, 2008.180 b.
2. Ishmuhamedov R.J., Abduqodirov A., Pardaev A. Tarbiyada yangilik texnologiyalar (ta'lim mutaxassisliklari o'qituvchilari, tarbiyachilari, guruhlari) rahbarlari uchun amaliy tavsiyalar). – T.: Iste'dod, 2010.140 b
3. Tolipov O', Usmonboeva M. Pedagogik texnologiya: nazariya va amaliyot. – T.: Fan, 2005.20 b.
4. Pedagogik atamalar lug'ati. – T.: Fan, 2008 y

ТАЪЛИМ ТИЗИМИДА МАСОФАВИЙ ТАЪЛИМНИНГ ПАЙДО БЎЛИШИ ҲАМДА УНИНГ ҲОЗИРГИ КУНДА ТУТГАН ЎРНИ ВА РОЛИ

Камолова Ҳ.М. Қашқадарё ВХТХҚТМОҲМ

Ижтимоий-иқтисодий фанлар кафедраси катта ўқитувчиси

***Аннотация.** Ушбу мақолада ҳозирги глобаллашув шароитида масофавий ўқитиш замонавий таълимнинг энг муҳим ва тобора оммавийлашиб бораётган шакли эканлиги ҳамда унинг пайдо бўлиши ва ҳозирги кунда тутган ўрни ва роли ҳақида фикр билдирилади.*

***Калим сўзлар:** масофавий таълим, корреспондентлик ўқуви, ўқув-телекўрсатув, вебинар технология.*

***Аннотация.** В этой статье обсуждается тот факт, что дистанционное обучение является наиболее важной и все более популярной формой современного образования в современных условиях глобализации, а также его появление, место и роль сегодня.*

***Ключевые слова:** дистанционное обучение, заочное обучение, учебно-телевизионное, технология вебинаров.*

***Annotation.** This article discusses the fact that distance learning is the most important and increasingly popular form of modern education in the current context of globalization, as well as its emergence and place and role today.*

***Keywords:** Distance education, correspondent training, educational-television, webinar technology.*

Ўқитишнинг замонавий технологиялари жамиятда тикланиши ва ривожланишнинг объектив сабабларидан бири масофали ўқитиш тизимини пайдо бўлишидир. Таълимга кириб келаётган бундай ўқитиш йўналиши, нафақат инсоният тўплаган тажрибани талабаларга узатиш ва ўзлаштириш, балки янги билим, кўникма ва малакаларни бевосита ўқув жараёнида самарали қўллаш, шунингдек, талабаларнинг ўқув фаолиятини мустақил билим эгаллашга қаратиш, уларнинг масъулият даражасини кўтаришга имкон беради.

Масофавий таълим – мустақил бўлиб, у инсоннинг мустақил фикрлаш, ҳолатни баҳолаш, хулоса ва башорат қилиш қобилиятларини ривожлантиради. Масофавий таълимнинг яна бир афзаллиги шундаки, унда ўқувчи ўзига қулай вақтда ва ҳаттоки ишдан ажралмаган ҳолда билим олиши мумкин. Айнан шундай афзалликлари туфайли ушбу тизим ҳозирги кунда дунёда кенг тарқалган. Кўпгина йирик корхоналар мутахассислари малакасини ошириш ёки ўзгартириш учун шу услубдан фойдаланилиб, йилига миллионлаб пул маблағлари тежалмоқда.

Масофавий ўқитиш замонавий таълимнинг энг муҳим ва тобора оммавийлашиб бораётган шакли саналади. Замонавий шароитда ахборот-коммуникацион технологияларнинг тезкор ривожланиши таълим жараёнида уларнинг имкониятларидан фойдаланиш учун қулай шароитни вужудга келтирди. Айни вақтда етакчи хорижий мамлакатлар масофадан ўқитиш борасида бой тажриба тўпланган.

Унинг пайдо бўлиш тарихига назар ташласак, XVIII аср охирида Европада мунтазам равишда фаолият кўрсатувчи ва кўпчилик аҳоли учун имкониятли бўлган почта алоқасининг жорий қилиниши натижасида “корреспондентлик ўқуви” пайдо бўлади. Ўқувчилар почта орқали ўқув материаллари олар ва ўқитувчилар билан ёзма алоқа олиб борардилар ҳамда илмий иш шаклида ёки ишонч билдирилган шахсга имтиҳон топширадилар. Россияда бундай шакл XIX аср охирида пайдо бўлди. XX аср боши технологияларнинг жўшқин ривожланиши радио ва телевидениенинг пайдо бўлиши масофавий ўқитиш усулларига янги ўзгаришлар киритди. Бундай технологияларнинг кириб келиши жамият ҳаётининг кескин ўсиши билан боғлиқ бўлиб, ўқувчилар аудиторияси бир неча юз баробар ошиб кетди. XX асрнинг 50-йилларидан ўқув-телекўрсатувлар ташкил қилина бошлади. Бироқ телевидение ва радиода олиб борилаётган бундай ўқув машғулотларининг жиддий камчилиги мавжуд эди, яъни ўқувчида қайтарув алоқа олиш имкониятлари мавжуд эмас эди. 1969 йил Буюк Британияда жаҳонда биринчи бўлиб масофавий таълим университети очилди. Университет "Буюк Британия очик университети" деб номланди. Унинг бундай номланишининг сабаби, машғулот аудиторияларига тез-тез бориш зарурияти бўлмаган ҳолларда, юқори бўлмаган ҳақ ҳисобига масофавий билим олиш имкониятларини очиш эди.

Хорижий мамлакатларда масофавий ўқитиш дастурлари асосида фаолият юритувчи машхур университетлар вужудга келди. Жумладан, University of South Africa 1946. Fern Universitat in Hagen (Германия, 1974). Миллий технология университети АҚШ 1984 (инженер мутахассислиги бўйича дастурлар асосида масофавий машғулотлар олиб борилади), Хаген очикуниверситети (Германия), INTEC коллеж Кейптаун (ЮАР), Испания масофавий ўқитиш миллий университети, Британия очик университетининг очик бизнес мактаби, Австралия ҳудудий ахборот тармоғи ва ҳоказолар. Масофадан ўқитиш таълимнинг оммавийлашувида Интернет (“on-line”)нинг роли, телекоммуникацияларнинг ўрни, барча инсонларнинг Интернетга баробар очик ташрифи учун йўлак WWW (Web) технологиясини яратган олим Тим Бернерс Лининг хизмати бекиёсдир.

Ҳозирги кунда масофавий таълим АҚШда мукамал шаклланган бўлиб, унинг вужудга келиши 1970йиллар охирига бориб тақалади. Дунёда интерактив таълим олишнинг кўплаб базалари вужудга келяпти. Жумладан, Британия очик университетига қаршли масофавий таълим умумжаҳон марказининг маълумотлар базасини мисол қилиб келтириш мумкин. Дистант услубида Халқаро Кенгаш фаолият кўрсатаяпти, “D – Learning” – масофавий таълим олаётган тингловчиларнинг сони тобора ортиб бормоқда.

XXI аср компьютерлари ва Интернет масофавий ўқитишнинг тезкорлик ва соддалаштирилган тартибда кенг тарқалишига имкон берди. Интернет радио ва телевидениега нисбатан жуда катта силжишларга олиб келди. Ҳар қандай ўқувчи билан у қаерда жойлашганлигидан қатъи назар мулоқотга киришиш ва қайта алоқага киришиш имкониятлари пайдо бўлди. Тезкор интернетнинг тарқалиши ўқиш учун "онлайн" семинар тизимига ўтиш имконини берди ва натижада масофавий ўқитиш тизими вужудга келди. Масофавий ўқитиш жараёнида тингловчиларнинг ҳамма вақт аудиторияда бўлиши талаб қилинмайди. Масофавий ўқитишни амалга оширувчи кўпчилик ўқув муассасаларида умумий машғулотлар ўтказиб келинмоқда, айрим ҳолатларда улар кечки вақт ёки дам олиш кунлари ўтказилади. Бундай машғулотларда тингловчиларнинг қатнашиши шарт эмас, бироқ тингловчиларнинг амалий кўникмаларини шакллантириш учун уларнинг бундай машғулотларда иштирок этиши жуда фойдали ҳисобланади.

Бугун масофавий таълимнинг яна бир тури «Webinar» (1998 йилда бу термин мулоқатга киритилди) технология вужудга келди. Вебинар технология ўқитишни web –технология асосида интерактив ҳолда ташкил этишни назарда тутди. Бу технология нафақат тингловчиларга ахборотни етказди балки, улар билан мулоқатга киришиш (оғзаки, ёзма) имконини яратади, яъни семинар кўринишида фикрларни алмашиш, ўз фикрини баён этиш мумкин. Бошқача қилиб айтганда интернет тармоғи асосида ташкил этилувчи таълим ҳам субъект-субъект парадигмасига ўтмоқда.

Ҳозирги кундаги ўқитишнинг мазмуни ва унинг ташкилий шакллари ривожланишидаги ғоялар кўпгина давлатларда, шу жумладан, республикамизда аста-секин ахборотли ва очик таълимга йўналтирилган ҳаракатларни ифодамоқда. Таълимнинг ташкил этишнинг замонавий шаклларида бири – масофали ўқитиш технологиясидан максимал фойдаланиладиган очик таълим сифатида намоён бўлмоқда.

2018 йил 21 майда Олий ва ўрта махсус таълим вазирлигининг “Махсус сиртки таълимда ўқув жараёнини электрон таълим ресурслари асосида қўллаб-қувватлашни ташкил этиш тўғрисида”ги буйруғи қабул қилинди. Унда янги ўқув йилидан бошлаб педагогика йўналишидаги махсус сиртки бўлим талабалари учун ўқув жараёнини ташкил этишда уларнинг масофадан туриб мустақил таълим олишлари белгиланди. Бу орқали Ўзбекистонда электрон таълимнинг илк бор олий таълим тизими амалиётига жорий қилинди.

Хулоса қилганимизда, ҳозирги кунда бутун жаҳон миқёсида ёйилган пандемия шароитида мамлакатимизнинг барча таълим муассалари масофавий таълим тизими асосида ўз фаолиятини давом эттирмоқда. Бу жараён республикамизда ҳам АҚШ, Буюк Британия ва Германия каби хорижий мамлакатлардаги масофавий ўқитиш дастурлари асосида фаолият юритувчи олий ўқув юр்தларини очиш ва ёшларни масофавий таълим асосида билим олишларига йул очади ҳамда бу орқали ёшларни ҳам таълимга, ҳам фойдали меҳнатга жалб этиш имкониятини яратади.

Фойдаланилган адабиётлар:

1. Хошимова М. Педагогик технология ва педагогик маҳорат. – Т.: ТДИУ, 2007. 58-б.
2. Расулова Ф, Абдуллаева Р. Педагогическая этика. – Т.: ТДИУ, 2007. 11-б.

ZAMONAVIY INFORMATSION - KOMMUNIKATSIYADA RAXBARLIK MULOQOTINING BOSQICHLARI

Karimova Nasiba Avlokulovna

Qashqadaryo viloyati Kasbi tumani

45-maktab o'quv ishlar bo'yicha direktor o'rinbosari

Аннотация. *Ushbu maqolada rahbar faoliyati va rahbar faoliyatini takomillashtirishning psixologik jihatlari yoritilgan. Rahbar faoliyatida boshqaruvni tashkil etishda amal qilinadigan psixologik xususiyatlar tavsiya etilgan.*

Калит со'злар: *faoliyat, ijtimoiy talablar, psixologik xususiyatlar, boshqaruv rahbar, rahbar shaxsi.*

Аннотация. *В этой статье раскрывается деятельность руководителя и улучшение деятельности руководителя с психологической стороны. Рекомендованы психологические свойства, действующие при организации управления на работе руководителя.*

Ключевые слова: *деятельность, социальные требования, психологические характеристики, лидер управления, лидер личности.*

Annotation. *It has been determined the activity of the director and the psychological principles of developing the leader's management in this article. Moreover, there has been recommended the psychological peculiarities that ought to be followed during the formation of the director's management.*

Key words: *activity, social requirements, psychological characteristics, management leader, personality leader.*

Bugungi kunda ta'lim sifatini oshirish, o'quvchilarning mustaqil ijodiy tafakkurini o'stirish, pedagogik jarayonda innovatsion texnologiyalardan keng va samarali foydalanishgina emas balki, mazkur jarayonni rejalashtiruvchisi, amalga oshiruvchi va boshqaruvchisi bo'lgan rahbarning ham o'qituvchining kasbiy saviyasi, kasbiy tayyorgarligini shakllantirish masalasiga jiddiyoq yondashuvini talab etadi.

O'zbekiston Respublikasi Prezidenti Sh.M.Mirziyoyevning 2017-yil 7-fevraldagi PF-4947-son Farmoni bilan qabul qilingan «2017–2021-yillarda O'zbekiston Respublikasini yanada rivojlantirishning beshta ustuvor yo'nalishi bo'yicha Harakatlar strategiyasi»ning to'rtinchi yo'nalishida «...texnik ta'limni yuksaltirish va sohani yuksak malakali kadrlar bilan ta'minlashni kuchaytirish» vazifasi qo'yilgan. Shaxsning erkinligi va uning intellektual salohiyatli bo'lishi g'oyasi ushbu vazifaning bajarilishidagi asosiylaridan biri hisoblanadi. Zotan, erkin shaxs, erkin xalq, yaratuvchanlik, farovonlik, insonparvarlik, bunyodkorlik ishlariga, ilmu-fanda, madaniyatda va zamonaviy ishlab chiqarish jarayonida faol harakat qilishga hamda ko'zlangan maqsadlarga erishishga qodirdir [1].

Hozirgi davrda jamiyat taraqqiyotida yuz berayotgan islohotlar sifat jihatidan yangi va nisbatan murakkab bo'lgan vazifalarni qo'yadi, bunda shaxs intellektining rivojlanish darajasi, ijtimoiy munosabatlarda faollashuvi, uning aqliy imkoniyatlari regulyatori, axloqiy jihatlari alohida ahamiyat kasb etadi. Psixologiya fanida shaxsiy va ish yuzasidan muloqot turlari farq qiladi. Ushbu maqolada asosan ish yuzasidan bo'ladigan muloqot tabiati va uni shakllantirish imkoniyatlari haqida to'xtalib o'tamiz. Boshqaruv muloqoti – xodimlarni ma'lum tomonga yo'naltirish maqsadidagi o'zaro ma'lumot almashinuvi jarayoni. Boshqaruv muloqoti quyidagilarda namoyon bo'ladi:

1. Buyruq va topshiriq uzatish, xodimga u yoki bu maslahatni berish.
2. Vazifa, topshiriq qanday ado etilganligi haqida "qayta aloqa", ya'ni hisobotni qabul qilish.
3. Itoatdagi xodimlarga vazifa qanday bajarilganligi haqida baho berish.

Muloqotni mohirona olib boruvchi rahbarda o'z vazifalarini samarali tarzda tashkil etish imkoniyati oshadi. Xodimlarga ta'sir etish, ularga g'ayrat bag'ishlash, tashkilot maqsadi sari etaklash kabi tashkiliy vazifalar ham malakali muloqot orqali ta'minlanadi. Rahbarning muloqot malakasini ifodalovchi asosiy jihat uning muloqot sohasidagi faolligi bo'lib hisoblanadi. Ushbu faollikning maqsadga yo'nalganligi, anglangan

tarzda va erkin ijro etilishi insonning muloqot jarayonini qanchalik mohirlik bilan amalga oshirishini ifodalovchi asosiy belgilardir[2].

Rahbar muloqot jarayonining ichki qonunlarini bilishi juda muhimdir. Muloqot jarayonini boshqarishga oid vosita va uslublar muloqot texnologiyalari iborasi orqali ifodalanadi. Aynan shunday texnologiyalarni o'zlashtirish va vaziyatga oid ravishda qo'llash muloqotning erkinligini ta'minlaydi.

Zamonaviy psixologiya fani shunday bilim va ko'nikmalarni bayon qilishi mumkinki, ularning ayrimlarini qo'llash muloqot muhitini ijobiy lashtirishga, o'zaro munosabatlarni yanada muqobillashtirishga ko'mak bo'ladi. Bu boradagi birinchi va joiz qadamlardan biri – rahbarning tashqi qiyofasi va ichki dunyosida muloqot uchun ijobiy holatning aks etishidir.

O'zga xayrixohlik, samimiy munosabat, uning manfaatlari haqida qayg'urish alomatlari o'z navbatida, xodim shaxsida ham shunday javoblarning uyg'onishiga ta'sir etadi. Muloqot o'rnatish bosqichida muloqotning davom etishiga ijobiy xulosa yakunlanmasa, eng oddiy maslahatlardan biri – xodimni nima bezovta qilayotganligi va muloqotni davom ettirish qiyinligi sababi haqida ochiq-oydin so'rashdir. Ko'pincha bu uslub kutilgan natijaga olib keladi va hatto xodim o'zini bezovta etayotgan ko'ngil g'ashligi haqida ochiq-oydin aytmasa-da, har holda o'zini tetik tutishga, diqqat-e'tiborli bo'lishga undaydi. O'zganing muloqotga tayyorligi anglangandan so'ng, bu jarayonning ikkinchi bosqichiga o'tish mumkin. Ikkinchi bosqich – muloqotning asosiy mazmunini tashkil etib, unda ish yuzasidan ko'tarilgan masala, muammo muhokama etiladi. Bu bosqichning muvaffaqiyatli o'tishi, ma'lum ma'noda, rahbar faolligini, maxsus faoliyat uslublarini qo'llashni talab qiladi. Masalani muhokama etishdagi asosiy jihatlardan biri – o'zganing fikrini yaxshi tushunish, muammo bo'yicha o'zga tomonning fikrini aniq anglashdan iboratdir. Afsuski, muloqot jarayonida ko'pincha shunday hollar kuzatiladiki, muhokama qilinayotgan masala yuzasidan ikkala tomonda turlicha tasavvur paydo bo'ladi. Muammo bo'yicha bunday tasavvurning paydo bo'lishi, ming afsus, hech qachon uning yechimiga olib kelmaydi. Shuning uchun muloqotning bu bosqichida muhokama etilayotgan masalani bir xil tushunish va hatto bir xil qarashni shakllantirish tadbirini amalga oshirish zarur.

Ikkinchi bosqichda o'zgani tushunishning asosiy sharti sifatida tinglash malakasi namoyon bo'ladi. Odatda, tinglashning faol va passiv ko'rinishlari farq etiladi. Faol tinglash, o'zga fikrini idrok etish davomida tushunayotganlik alomatlarini namoyon etishni anglatadi. Bunda suhbatdoshlar masala mohiyatini aniqlashga oid savollar berishadi, suhbatning asosiy qismi yuzasidan xulosalar bayon etishadi.

Muloqotning ichki qonunlariga oid quyidagi fikrlar ish yuzasidan bo'ladigan o'zaro munosabatlar doirasini yanada kengaytirish va o'zgalarga samarali ta'sir etish imkonini yaratadi. Shu munosabat bilan, muloqot jarayonini boshqarish imkonini beruvchi shartlardan biri uni bosqichma-bosqich amalga oshirishdir [3].

Shunday ekan, kasb yoki lavozim pog'onasida katta imkoniyatlar paydo bo'layotganini ko'ramiz. Mamlakatimizda tadbirkorlik va davlat boshqaruvi sohasida ayollarga katta yo'l ochilgan. Biografik jihatlar qatoriga shaxsning ijtimoiy-iqtisodiy mavqei va uning ma'lumoti darajasini kiritish mumkin. Boshqaruv faoliyatini muvaffaqiyatli amalga oshirishda mavqe va ma'lumot ham muhim omil sanaladi.

Foydalanilgan adabiyotlar:

1. Mirziyoyev Sh.M. "Oliy ta'lim tizimini yanada rivojlantirish chora-tadbirlari to'g'risida"gi qarori (2017-yil 21-aprel).
2. O'zbekiston Respublikasi Prezidentining 2017-yil 7-fevraldagi «O'zbekiston Respublikasini yanada rivojlantirish bo'yicha Harakatlar Strategiyasi to'g'risida»gi PF-4947-son Farmoni. O'zbekiston Respublikasi qonun hujjatlari to'plami. 2017-yil, 6-son, 70-modda.
3. Адизова Т.М. Психокоррекция. Учебное пособие. -Ташкент: ТДПУ, 2006. 58– с.
4. Возможности практической психологии в образовании. -М.: 2008. 88–с.

БОШЛАНГИЧ СИНФДА ЎҚИТИШНИНГ ЗАМОНАВИЙ ТЕХНОЛОГИЯЛАРИДАН Фойдаланиш усуллари

Колонова Дилбар

Қарши шаҳар 44-мактаби бошлангич синф ўқитувчиси

Аннотация. Ушбу мақолада таълим жараёнида ўқитувчи ва ўқувчиларнинг ҳамкорликдаги фаолияти, ўқув жараёнида интерфаол методлар ва ахборот технологияларини қўллашнинг замонавий технологиялардан фойдаланиш усуллари ҳақидаги фикр ва мулоҳазалари ёритилган.

Калит сўзлар: таълим, тарбия, интерфаол, тафаккур.

Annotation. This article provides feedback on the collaborative activities of teachers and students in the educational process, the use of interactive methods and information technology in the learning process, the use of modern technologies.

Keywords: education, upbringing, interactive, thinking.

Аннотация. В данной статье приводятся отзывы о совместной деятельности преподавателей и учащихся в процессе обучения, использовании интерактивных методов и информационных технологий в процессе обучения, использовании современных технологий.

Ключевые слова: образование, воспитание, интерактив, мышление.

Таълим ўқитувчи ва ўқувчиларнинг ҳамкорликдаги фаолияти бўлиб, шу жараёнда шахснинг таракқиёти, унинг маълумоти ва тарбияси ҳам амалга ошади. Дарсларда ўқитувчи ўз билими, кўникма ва малакаларини машғулотлар воситасида ўқувчиларга етказди, ўқувчилар эса уни ўзлаштириб бориши натижасида ундан фойдаланиш қобилиятига эга бўлади. Ўрганиш жараёнида ўқувчилар ўзлаштиришнинг турли кўринишларидан фойдаланишади, яъни ўзлаштирилаётган маълумотларни қабул қилиш, қайта ишлаш ҳамда амалиётга татбиқ этишда ўзига хос тафовутларга таянади. Таълим жараёнида ўқитувчи ва ўқувчиларларнинг дарс пайтидаги ҳамкорлиги, ўқувчиларнинг мустақил ишлаши, синфдан ташқари ишлар шаклида таълим ва тарбия масалалари ҳал этилади.

Ҳозирги кунда таълим жараёнида интерфаол методлар ва ахборот технологияларини ўқув жараёнида қўллашга бўлган қизиқиш кундан-кунга ортиб бормоқда. Бундай бўлишининг сабабларидан бири, шу вақтгача анъанавий таълимда ўқувчилар фақат тайёр билимларни эгаллашга ўргатилган бўлса, замонавий технологиялардан фойдаланиш эса уларни эгаллаётган билимларини ўзлари қидириб топиш, мустақил ўрганиш ва фикрлаш, таҳлил қилиш, ҳатто якуний хулосаларни ҳам ўзлари келтириб чиқаришга ўргатади. Бугунги кунда таълимда «**Ақлий ҳужум**», «**Фикрлар ҳужуми**», «**Тармоқлар**» методи, «**Синквейн**», «**БББ**», «**Бешинчиси ортиқча**», «**бхбхб**», «**Баҳс-мунозара**», «**Ролли ўйин**», **ФСМУ**, «**Кичик гуруҳларда ишлаш**», «**Юмалоқланган қор**», «**Зигзаг**», «**Охириги сўзни мен айтай**» каби замонавий технологиялар қўлланмоқда.

Дарс машғулотларида ўйин-топшириқларни такрорлаш ёки мустаҳкамлаш дарсларида фойдаланилса ижобий натижа беради. Ўйин-топшириқнинг қайси бир турини танлаш дарснинг турига, синф ўқувчиларининг ўйин-топшириқларни бажаришга ўрганилганлик даражаси, уларнинг билим савияси, мустақил ижодий ишлаш имкониятлари, ўрганилганларни хотирада тез тиклай олиши, ижодкорликнинг қай даражада шаклланишига ҳам боғлиқ бўлиши керак.

Бугунги кун ўқитувчидан илғор педагогик ва янги ахборот технологияларидан ўқув жараёнида фойдаланишни талаб этмоқда. Юқоридагилардан келиб чиқиб, тажрибаларимиз асосида дарс машғулотларида интерфаол методларни қўллаш орқали таълим-тарбия бериш йўлларига доир фикрларимизни баён этамиз.

«Бешинчиси (олтинчиси, еттинчиси ...) ортиқча» методи

Ўқувчилар мантикий тафаккур юритиш кўникмаларига эга бўлишларида ушбу метод алоҳида аҳамиятга эга. Уни қўллашда қуйидаги ҳаракатлар амалга оширилади:

- ўрганилаётган мавзу моҳиятини очиб беришга хизмат қилувчи тушунчалар тизимини шакллантириш;
- ҳосил бўлган тизимдан мавзуга тааллуқли бўлган тўртта (бешта, олтита, ...) ва тааллуқли бўлмаган битта тушунчанинг ўрин олишига эришиш;
- ўқувчиларга мавзуга тааллуқли бўлмаган тушунчани аниқлаш ва уни тизимдан чиқариш вазифасини топшириш;
- ўқувчиларни ўз ҳаракатлари моҳиятини шарҳлашга ундаш (мавзуни мустаҳкамлаш мақсадида ўқувчилардан тизимда сақланиб қолган тушунчаларга ҳам изоҳ бериб ўтишлари ҳамда улар ўртасидаги мантикий боғлиқликни асослашларини талаб этиш лозим).

«Видеотопишмоқ» методи

Ҳозирги кунда педагогик фаолиятда турли ахборот воситалари (компьютер, телевидение, радио, нусха кўчирувчи қурилма, слайд, видео ва аудио магнитофонлар) ёрдамида таълим жараёни ташкил этилишига алоҳида эътибор қаратилмоқда. Ўқитувчилар олдида таълим жараёнида турли ахборот воситаларидан ўринли ва мақсадга мувофиқ фойдаланиш вазифаси турибди.

Видеотопишмоқ методидан фойдаланишда қуйидаги ҳаракатлар амалга оширилади:

- ўқувчилар эътиборига ўрганилаётган мавзу моҳиятини тасвирий ёритишга ёрдам берувчи изоҳларсиз бир нечта видеолавҳа намойиш этилади;
- ўқувчилар ҳар бир лавҳада қандай жараён акс эттирилганини изоҳлашади;
- ўқитувчи томонидан берилган саволларга жавоб қайтаришади.

Мазкур метод асосида мавзуга доир компьютер орқали видеолавҳа намойиш этилади. Ўқувчилар видеолавҳа мавзуси, унда ифодаланган мавзу ҳақида ўз фикр-мулоҳазаларини билдиришади.

Юқоридаги талабларга амал қилингандагина дарс самарадорлиги ортади ва замонавий технологиялар таълим самарадорлигига хизмат қилади.

Фойдаланилган адабиётлар:

1. Ҳошимова М. Педагогик технология ва педагогик маҳорат. – Т.: ТДИУ, 2007. 58-б.

Mallayev Hamro

Qashqadaryo VTXQTMOHM katta o'qituvchisi

Annotatsiya. Mazkur maqola ta'lim jarayonida axborot kommunikatsiya texnologiyalarining qo'llanilishi va kelajak istiqbollari haqidagi tushunchalar shakllantirilgan.

Kalit so'z: interaktiv, axborot-kommunikatsiya, multimedia, texnologiya.

Аннотация. Эта статья дает представление об использовании информационных и коммуникационных технологий в образовании и будущих перспективах.

Ключевые слова: интерактив, информация и связь, мультимедиа, технологии.

Annotation. This article provides insights into the use of information and communication technologies in education and future prospects.

Keywords: interactive, information and communication, multimedia, technology.

Fan va texnikaning rivojlanib borayotgan ayni vaqtda ma'lum bir sohada ishni boshlash va uni boshqarishni axborot texnologiyalari, jumladan, kompyuter texnologiyalarisiz tasavvur qilib bo'lmaydi. Har bir mutaxassis kompyuterdan savodxon, axborot texnologiyalarini puxta egallagan bo'lishi lozim. Bugungi kunda mustaqil Respublikamizda ta'lim sohasida tub islohatlar amalga oshirilmoqda. «Kadrlar tayyorlash milliy dasturi»da «Kadrlar tayyorlash sistemasi va mazmunini mamlakatning ijtimoiy va iqtisodiy taraqqiyoti istiqbollaridan, jamiyat ehtiyojlaridan, fan, madaniyat, texnika va texnologiyalarining zamonaviy yutug'laridan kelib chiqqan holda qayta qurish nazarda tutiladi», deb ta'kidlangan.

Axborot-kommunikatsiya texnologiyalarini maktabda ta'lim olishni boshlagan vaqtdan boshlab ommaviy ravishda o'qitishni boshlashimiz kerak, chunki bu davrda o'quvchilar ko'nikmalarga tez erishishadi. Keyingi bosqichda kasb-hunar kollejlari, akademik litsey talabalari uchun maxsus davlat tilidagi multimedia kurslarini ishlab chiqib joriy qilish lozim. Uchinchi bosqichda, oliy o'quv yurtlari bazasi va qolaversa, texnologik parklar qoshida dasturchilar sinfini shakllantirish kerak bo'ladi. Bundan tashqari, ta'limning barcha bosqichlarida pilot loyihalarni o'tkazib, uning natijalari asosida kerakli qarorlar qabul qilish lozim; o'quv jarayoni uchun ishlab chiqilishi kerak bo'lgan dasturiy mahsulotlar davlat tomonidan to'liq moliyalashtirilishi kerak; mamlakat darajasida ta'lim resurslarini qamrab olgan yagona ma'lumotlar bazasini shakllantirish lozim; respublika hududlarida ta'limni axborotlashtirish darajasini doimiy ravishda tahlil qilib, uning asosida kerakli qarorlarni qabul qilish kerakdir.

Axborot-kommunikatsiya texnologiyalarini ta'lim jarayoniga keng ko'lamda joriy qilish quyidagilarni beradi:

- o o'quv va ilmiy axborotlarni o'quvchi hamda professor-o'qituvchilar tomonidan qidirib topishga ketadigan vaqtning qisqarishi;

- o elektron o'quv adabiyotlar mazmunini davr talabidan kelib chiqqan holda o'zgartirishni tezlashtirilishi;

- o o'quvchilarning mustaqil ta'lim olishlari uchun qo'shimcha vaqtning ajratilishi.

Jahon tajribasi shuni ko'rsatmoqdaki, axborot-kommunikatsiya texnologiyalaridan o'quv jarayonida qo'llashning istiqbollari multimedia-texnologiyalar asosida interaktiv ma'ruzalarni tashkil qilish hisoblanadi. Ana'naviy ma'ruzalar o'qishga nisbatan interaktiv ma'ruzalarda talabalar o'qitish jarayoniga faol aralashishlari mumkin bo'lib, unda o'quv materialining turli joyidan savollar berib, aniq javoblar olish imkoniga ega bo'ladi. Multimedia-texnologiyalarda axborot-kommunikatsiya texnologiyalarining zamonaviy dasturiy-texnik vositalarining mujassamlanishi talabalarning, ya'ni audioaxborot (ovoz), videoaxborot va animatsiya (multiplikatsiya, «tirik video») ko'rinishdagi axborotlarni turli his etuvchi organlari tomonidan qabul qilish darajasini yuksaltirilishini ta'minlaydi. Bu esa darslarni qiziqarli va samarali tashkil etishni ta'minlaydi. Shaxsiy kompyuter o'qituvchining yordamchisi sifatida ishtirok etadi. O'qituvchi ma'ruzalarga tayyorlanishida Microsoft Office dasturining Power Point grafik dasturida videoslavaydlar tayyorlashi kerak bo'ladi. Bu, albatta, o'qituvchidan shaxsiy kompyuterda ishlash tajribasiga ega bo'lishini talab etadi. Bundan tashqari bunday ma'ruzalarni yoki amaliy mashg'ulotlarni tashkil qilish uchun maxsus jihozlangan sinfxonalar talab qilinadi.

Kompyuter AT bilan birgalikda ta'lim sohasida, o'quvchilarning o'qish va ijodkorligida yangi imkoniyatlarni taqdim etadi. Ilk bor ta'lim AT shaxsning bo'lajak kasbining asosiy instrumenti bo'ladigan vaziyat vujudga keladi. Ta'lim haqiqatdan ham hayotimizga butun hayot faoliyati davomida kirib kelaveradi. ATni qo'llashda shaxsning barcha qobiliyatlarini – qiziquvchanlik, odob-axloq, ijodkorlik, muloqot va estetik qobiliyatlarni ro'yobga chiqarishga harakat qilish kerak. Bu qobiliyatlar keraklicha yuqori darajada

ro'yobga chiqishi uchun pedagogning AT sohasidagi bilimdonligi zarur. Pedagoglarda bu bilimdonlikni rivojlantirishni oliy o'quv yurtlaridagi o'qish davomida boshlash kerak. AT sohasidagi bilimdonlikni quyidagilar bilan ifodalasa bo'ladi:

- zamonaviy axborot muhitida tajribani baholash va faoliyatda qo'llash qobiliyati;
- shaxsiy ijodkorlik qobiliyatlarini rivojlantirishga harakat qilish;
- umumiy kommunikativ madaniyatning, axborot almashishni tashkillashtirishda tajriba va nazariy bilimlarning mavjudligi;
- axborotni olish, tanlash, saqlash, qayta ishlash, o'zgartirish, taqdim etish, uzatish va qo'llash madaniyatini shakllantiradi.

Ilmiy-texnik rivojlanish xalq xo'jaligini qayta qurollantirishni va turli sohalarda qo'llaniluvchi texnika va texnologiyalarning tez almashib turishini taqozo qilmoqda. Bugungi kun uchun fan va texnikaning so'nggi yutuqlarini o'zida jamlagan yangi vosita va texnologiyalarning ishlab chiqarishda qo'llanilishi oddiy holga aylanib qoldi. Ilmiy – texnik rivojlanish jarayonida zamonaviy ishlab chiqarish asoslarining o'zgarishi, yangi qurilma va texnologiyalarning qo'llanilishi aqliy mehnat hissasining, ishchining mehnatdagi ijodiy qobiliyatining, uning kasbiy mobilligining oshishiga olib kelmoqda va tabiiyki, o'quvchilar maktablarda olishi kerak bo'lgan bilim va qobiliyatlar tizimining o'zgartirilishiga olib kelmoqda. Kasbiy ta'limni kompyuterda qo'llab-quvvatlash sohasining tizimli o'rganilishi 30 yildan uzunroq tarixga ega. Bu davr ichida AQSh, Fransiya, Yaponiya, Rossiya va boshqa qator davlatlarning o'quv yurtlarida turli xildagi ATlar uchun ta'limga mo'ljallangan ko'plab kompyuter tizimlari ishlab chiqilgan. Lekin, bunday tizimlarning qo'llanilish sohalari ancha kengdir. Bu– katta sanoat tashkilotlari, xarbiy va jamoatchilik sohalarida kadrlarni mustaqil tayyorlash va qayta tayyorlash ishlarini olib boruvchi tashkilotlar. Bundan tashqari, rivojlangan mamlakatlarda yangi murakkab qurilma va texnologiyalarni o'rganish, amalga kiritish jarayonlarini tezlashtirish uchun ularga kompyuterli o'rganish tizimlarini kiritish odatiy holga aylanib bormoqda. Chet elda o'rgatishga mo'ljallangan "yumshoq" dasturiy vositani ishlab chiqish yuqori malakali ishchilar (ruxshunoslarni, fan o'qituvchilarini, kompyuter dizaynerlarini, dasturchilarini) mehnatini talab qilgani uchun juda "qimmat" soha hisoblanadi. Shunga qaramay ko'pgina chet el firmalari ta'lim maskanlarida yangi kompyuterli o'quv tizimlari yaratilishini moliyalashtirishadi va bu sohada o'z izlanishlarini olib borishadi. Birinchi yo'nalish dasturiy o'rgatish g'oyalariga asoslanadi. Bunda turli fanlar bo'yicha avtomatlashtirilgan o'rgatish tizimlari (AO'T) ishlab chiqiladi va qo'llaniladi. AO'Tning asosi bo'lib muallif-o'qituvchiga yangi o'quv materiallarini ma'lumotlar bazasiga kiritish, maxsus mualliflik tillari yoki boshqa tillar yordamida dasturlash imkonini beruvchi mualliflik tizimlari xizmat qiladi. AO'Tga misol sifatida chet eldagi PLATO tizimini yoki Rossiyadagi AOSB oilasini keltirsak bo'ladi. XXAsrning 90-yillaridan boshlab Rossiya va MDH mamlakatlarida kompyuter kurslarini yaratuvchi instrumental muhitlar (chet elning IBM PC yoki Rossiyaning va boshqa dasturlari) paydo bo'la boshladi.

Ikkinchi yo'nalish – umumta'lim va kasbiy tayyorgarlikni kompyuterda qo'llash inson faoliyatining turli sohasini kompyuterlashtirishning "yumshoq" mahsulotining ikkinchi darajali ilovasi hisoblanadi. Bular qiyin hisob-kitoblarni amalga oshiruvchi, matematik modellar asosida jarayonlar yoki obyektlarning xususiyatlarini o'rganuvchi alohida dasturlar yoki dastur paketlaridir. Kasbiy tayyorgarlikda bunday dasturiy tizimlarni qo'llash bizda ham, chet elda ham AO'Tlarga nisbatan kengroq ishlatiladi, lekin yagona didaktik shaklning yo'qligi, mazmunning umumiy emasligi ularning ilmiy adabiyotlarda yaxshi yoritilmaganligiga olib keladi. Sohaviy dasturlarni o'qitishga moslashtirish bo'yicha ishlar olib borilgan ko'plab dasturlar ichidan hamda didaktik va texnik umumlashtirish urinishlarining tizimliliği bilan ajralib turadi. 80-yillar boshidan boshlab ta'limni kompyuterlashtirishning yangi yo'nalishi – sun'iy intellekt sohasida ishlashga asoslangan intellektual o'rgatuvchi tizimlar (IO'T) tez rivojlana boshladi. Boshqariluvli o'qish jarayoni modeli IO'Tlarning muhim qismi hisoblanadi, ular asosida har bir o'quvchi uchun maxsus o'qitish strategiyasi ishlab chiqilishi mumkin. IO'Tlardagi ma'lumotlar bazalari formallashtirilgan bilimlardan tashqari o'rganilayotgan soha uchun ekspert bilimlariga ega bo'lishi mumkin. IO'Tni yaratish yo'nalishidagi ishlarning kelajagi porloq ko'ringani bilan bugunda ular laboratoriyadagi izlanishlar darajasida qolishmoqda, bir nechta omadli misollar bo'lgani bilan ularni ishlab chiqarish hali ommaviy tus olgani yo'q. 90-yillardagi "Shaxsiy revolyutsiya" ta'lim sohasiga nafaqat texnik, balki didaktik imkoniyatlarni ham – EHMLar ishlatish imkoniyatlari, dialogik muloqotni tashkillashtirish qulayligi va albatta tasvir bilan ishlash. Ta'lim kompyuter tizimlarida tasviriy taqdimotlarning ishlatilishi nafaqat o'quvchiga ma'lumot uzatish tezligini oshiradi va tushunish darajasini oshiradi, balki o'quvchida har qanday soha vakili uchun muhim bo'lgan intuitsiya, kasbiy "sezish", tasvirli o'ylash kabi qobiliyatlarni ham rivojlantiradi. Kompyuter texnologiyalari bozorlarida esa kasbiy tayyorgarlikka yanada ko'proq imkoniyatlar bera oladigan yangiliklar paydo bo'lmoqda. Axborot telekommunikatsion tarmoqlarning rivoji esa sayyoramizning turli nuqtalarida saqlanayotgan katta hajmdagi ma'lumotga erishish imkonini yaratadi va shu bilan birlga masofaviy ta'lim tizimlari rivojiga turtki beradi.

Foydalangan adabiyotlar:

1. Karimov I.A. Yuksak ma'naviyat – yengilmas kuch. -T.: Ma'naviyat, 2008.
2. Mirziyoyev Sh.M. Buyuk kelajagimizni mard va oliyjanob xalqimiz bilan birga quramiz. – T.: O'zbekiston, 2017.
3. Ishmuhamedov R., Abduqodirov A., Pardayev A. Ta'limda innovatsion texnologiyalar. –T.: Iste'dod, 2008.

Elektron ta'lim resurslari:

1. O'zbekiston Respublikasi Xalq ta'limi vazirligi rasmiy sayti - www.uzedu.uz.
2. O'zbekiston Respublikasi Xalq ta'limi vazirligi huzuridagi multimedia umumta'lim dasturlarini rivojlantirish markazisayti - www.eduportal.uz, www.multimedia.uz.

МАКТАБГАЧА ЁШДАГИ БОЛАЛАР УЧУН SMART ТЕХНОЛОГИЯСИ АСОСИДА ЭЛЕКТРОН РЕСУРСЛАР ЯРАТИШГА ҚЎЙИЛУВЧИ ЛИНГВИСТИК ТАЛАБЛАР

Матрупаева Шохсанам Зарипбой қизи
Тошкент вилояти ХТХҚТМОХМкатта ўқитувчи,
муस्ताқил изланувчи

Аннотация. Ушбу мақолада мактабгача ёшдаги болалар билан ўқув тарбиявий фаолиятни ташкил этишда АКТ дан фойдаланишга қўйилувчи талаблар ва SMART технологияси ҳақида маълумотлар келтирилган. Хусусан, SMART технологиясининг моҳияти ва таърифлари ҳамда улардан мактабгача таълимда фойдаланишининг аҳамияти келтириб ўтилди.

Калим сўзлар: мактабгача таълим, ўқув тарбиявий фаолият, АКТ, сифат ва самарадорлик, натижа.

Аннотация. Данной статье изложены сведения про технологию SMART и требований использования ИКТ в учебно-воспитательном процессе для дошкольных учреждений. А так же приведены суть и определение SMART, в том числе значение использование в системе дошкольного образования.

Ключевые слова: дошкольное образование, учебно-воспитательный процесс, ИКТ, качество и эффективность, результат.

Annotation. This article provides information on the requirements for the use of ICT and SMART technology in the organization of educational activities with preschool children. In particular, the essence and definitions of SMART technology and the importance of their use in preschool education are mentioned.

Keywords: preschool education, educational activities, ICT, quality and efficiency, results

Бугунги кунда таълимни инсонпарварлаштириш ва модернизациялаш бўйича олиб борилаётган ислохотлар мактабгача таълим тизими педагогларидан инновацион фаолият олиб боришни тақозо этмоқда. Хусусан, рақамли ўқитиш усулларидан самарали фойдаланишни йўлга қўйиш масаласини ҳал этиш қатор ҳукумат ҳужжатларида белгилаб қўйилди.

Мамлакатимизда рақамли иктисодиётнинг ривожланиши билан боғлиқ равишда жамиятнинг бу йўналишда муносабати интенсиф таркиб топиб бормоқда. Хусусан, мактабгача таълим соҳасини такомиллаштиришдан кутилаётган муҳим натижа болаларни мактаб таълимига комплекс тайёрлаш, уларда рақобатбардошлик, янгича фикрлаш, когнитив ривожланиш мотивациясини кучайтириш, юксак маънавий фазилатлар ҳамда шахс сифатларини тарбиялаш вазифаларини ҳал этишда қўлланилувчи усул ва воситаларни оптималлаштириш миллий мактабгача педагогика соҳасида мақсадли тадқиқотларни олиб бориш эҳтиёжини кучайтирди.

“Илк қадам” мактабгача таълим муассасасининг Давлат ўқув дастурининг 3-боби мактабгача ёшдаги болаларга таълим беришда компетенциявий ёндашувга қаратилган бўлиб, мактабгача ёшдаги болаларга таълим беришда компетенциявий ёндашув ўсиб бораётган бола шахсини ҳаётга тайёрлаш, унда ҳаётий муҳим масалаларни ҳал қилиш учун зарур бўлган, ахлоқий меъёр ва қадриятларни ўзлаштириш, бошқа инсонлар билан мулоқот қилиш, «Мен» образини куриш билан боғлиқ бўлган фаолият усулларини шакллантиришга тайёргарликни кўзда тутди¹⁰.

Мактабгача таълим ташкилотида ўқув тарбиявий фаолиятни ташкил этишда компьютерли ўқитиш ресурсларидан фойдаланиш болаларнинг қизиқувчанлик ва кузатувчанлик қобилиятларини ривожлантиради, ўзини қуршаб турган оламни билишга бўлган қизиқишини ўстиради, ўз-ўзини намоён қилиш кўникмаларини егаллашга имкон беради.

Мактабгача ёшдаги болалар ўйин орқали оламни англайдилар. Атроф олам билан танишадилар. Бу жараёнда ўзаро алоқадорлик тамойилига амал қилиш зарурати мавжуддир, бу эса аввало,

¹⁰ “Илк қадам” Мактабгача таълим муассасасининг Давлат ўқув дастури. Мактабгача таълим вазирлигининг 4-сонли ҳайъат йиғилиши қарори. – Т.: 2018.7 июль.

оламнинг яхлитлиги ва бутунлигини тасаввур қилишни шакллантиради. Маълумки, ҳар бир бола ўзининг шахсий тажрибаси асосида атрофидаги воқеа-ҳодисаларнинг, оламнинг такрорланмас моделини онгида тасаввур қилади. Болалар ўйин ва кузатиш орқали янги билимлар, тасаввурлар асосида онгида шаклланган маълумотлар учун асосли далилларни излашга қизиқадилар. Натижада боланинг тасаввурлари доимий мунтазам ўзгарувчан муҳитда кенгайиб боради. Болаларда катталарга нисбатан ҳурмат, самимийлик, Она Ватани, халқига ва ўз ота-онасига муҳаббат, бирдамликда меҳнат қилишдан қувониш ҳислари таркиб топади. Санаб ўтилган жараёнларни янада ранг-баранг ва тез муддатда амалга ошириши ва болаларда зарур ҳажмда маълумотлар захирасининг шаклланишида АКТнинг имкониятлари каттадир. Айниқса, компьютерли дастурлар мазмуни боланинг ёши, қизиқиши, саломатлиги, психологик ҳолати, она тилини тушуниш даражасига мос тайёрланса, мактабгача таълимнинг самарадорлиги ошади. Зеро, бугунги кунда дунёда ахборот-коммуникация технологиялари ривожланиш индекси (ICT Development Index) бўйича етакчилик қилаётган давлатларда (Жанубий Корея, Дания, Швеция, Бельгия, Сингапур) таълим соҳасида маълумотлар базаси, коммуникатив тармоқлар ва SMART-технологиялардан кенг миқёсида фойдаланиш мақсадида ўқув жараёни бошқарувининг ахборот тизимларини яратишга алоҳида эътибор қаратилмоқда. АКТ асосида яратилган ўқув-услубий воситаларнинг SMART технологиясига асосланиши мақсадга мувофиқдир. Ушбу технология компьютер дастурини фақат ўйин ёки оддий доскада тушунтириш лозим бўлган бирор бир материални электронлаштириб, таълим олувчининг вақтини олишга йўналтирилган бўлмадлиги лозим. Чунки охириги пайтларда амалиётда қўлланилаётган АКТ воситаларга асосланган аксарият электрон ресурсларнинг шакли, мазмуни ва баёни таълим олувчини у қадар жараёнга тортаётгани йўқ. Аксинча, уларда чарчаш, психологик зўриқиш ва бошқа нохуш ҳолатларни юзага келтирмоқда. Шунинг учун биз “Мактабгача математика таълими самарадорлигини оширишда ахборот коммуникацион ва ўйинли технологиялардан фойдаланиш” мавзусида олиб бораётган илмий тадқиқот ишимизга оид кузатувларимиз орқали SMART технологиясининг дидактик имкониятларини ўргандик. “SMART” атамаси дастлаб 1954 йилда олим, иқтисодчи, педагог Питер Фердинанд Друкер томонидан киритилган. Ушбу технологиянинг самарадорлигини асослаган ҳолда Paul J Meyer (1965 й.) ҳамда йили эса George T. Doran (1981 й.) ўз илмий ишларида қўлланганлар. SMART терминининг маъноси: “Specific” (ўзига хос), “Measurable” (ўлчамли), “Attainable” (эришимли), “Relevant” (долзарб, қизиқарли), “Time-bound” (регламентли, аниқ муддатли) инглизча сўзларининг бош ҳарфлари билан ифодаланган.

Ушбу технология асосида мактабгача ёшдаги болалар учун математик топшириқлар ҳамда мантиқий тафаккурни ривожлантирувчи тренажёрлар яратиш мақсадга мувофиқдир. Ушбу воситаларни яратишда тилнинг лингвистик имкониятларидан тўлиқ фойдаланиш талаб этилсада, бироқ хусусий тамойиллар тақозо этилади. Жумладан:

- матн яратишда ихчамлилик ва етакчи ғоянинг шаблонли асосда акс этишига устуворлик бериш;
- болани қизиқтириш ва мотивациясини ошириш учун ранг-баранглик ва ўйинли ёндашувларга таяниш;
- намоёниш пайтида топшириқларнинг кичик-кичик қисмларга бўлинган ҳолда натижаларга эришилганликнинг акс этиш оралиғи қисқа бўлиши;
- болага хато қилиш имкониятининг мавжудлиги ва хато устида ишлаш учун мурожаатларнинг “**шу ерда ва ҳозир**” муносабати асосида тайёрланиши;
- қайта алоқанинг мавжудлиги ва унинг бола ёши ва тажрибасига мос бўлиши;
- матн мазмунида мажуд сўзлар ва тушунчаларнинг болаларнинг ёшига ва изоҳли асосга эгаллигига эътибор бериш.

Энг муҳими электрон ресурс тайёрлашда мактабгача ёшдаги болалар учун 15 дақиқадан ошмаслигини, натижанинг эришимлилиги, болалар учун қизиқари мавзуларда бўлиши (давлат талабларида акс этган мавзулар доирасида), аниқ фактли маълумотларга асосланган бўлиши (болаларнинг нега?, нимага?, қачон? саволларига жавоб топиладиган) муҳимдир. Бундан ташқари тайёрланадиган электрон ресурслар миллий кадриятлар, урф одатларга ҳурмат, толерантлик, инсонпарварлик тамойилларига мос бўлиши ҳам электрон ресурсларнинг тайёрланишига қўйилувчи педагогик талаблардандир.

Фойдаланилган адабиётлар:

1. Шодмонова Ш. Мактабгача таълим педагогикаси. – Т.: Fan va texnologiya, 2008.- 160 б.
2. Тургунов С., Мақсудова Л. ва бошқ. Педагогик жараёнларни ташкил этиш ва бошқариш технологиялари. – Т.: Сано-стандарт, 2012-100 б.
3. Ф.Фребель Будем жить для наших детей. //Серия Психология детства. Классическая наследие.- Екатеринбург; У-Фактория, 2005.-248 с.

**ONA TILI DARSLARIDA INNOVATSION TEXNOLOGIYALARNI QO‘LLASH
ORQALI O‘QUVCHILAR MA’NAVIY TARBIYANI
SHAKLLANTIRISH OMILLARI**

*Meyliyeva Zuhra, Tang ‘irova Ra‘no
Nishon tumanidagi 35-umumiy o‘rta ta‘lim
maktabning boshlang‘ich sinf o‘qituvchilari*

***Annotatsiya.** Maqolada boshlang‘ich sinf o‘qituvchilari ma‘naviyatini shakllantirishda innovatsion texnologiyalardan foydalanishning afzalliklari, imkoniyatlari haqida fikr yuritilgan. Shuningdek, boshlang‘ich ta‘lim ona tili darslarida ma‘naviy-axloqiy tarbiyani shakllantirishga erishish yo‘llarini ko‘rsatib o‘tilgan.*

***Kalit so‘zlar:** o‘quvchi ma‘naviyati, boshlang‘ich ta‘lim, axborot texnologiyalari, rivojlantirish, shakllantirish, ta‘lim texnologiyalari, innovatsiya.*

***Аннотация.** В статье рассматриваются преимущества и возможности использования инновационных технологий в формировании духовности учащихся начальных классов. Также показаны способы достижения формирования духовно-нравственно-воспитания в начальных классах родного языка.*

***Ключевые слова:** студенческая духовность, начальное образование, информационные технологии, развитие, образование, образовательные технологии, инновации.*

***Annotation.** The article discusses the advantages and opportunities of using innovative technologies in shaping the spirituality of primary school students. It also shows the ways to achieve the formation of spiritual and moral education in primary school mother tongue classes.*

***Keywords:** student spirituality, primary education, information technology, development, formation, educational technology, innovation.*

Ta‘lim texnologiyasining hozirgi taraqqiyot bosqichi ta‘lim jarayonida zamonaviy pedagogik texnologiyalarning keng qo‘llanilayotganligi bilan xarakterlanadi. Uzoq yillar foydalanilgan o‘qitish texnologiyasidagi bir xillik, ta‘lim jarayonida o‘qituvchi gegemonligi, o‘qituvchi tomonidan fanni tayyor, ortiqcha mushohada qilmasdan ham qabul qilinadigan darajaga keltirib o‘quvchiga taqdim etishga urinish o‘quvchilarning faolligini pasaytirib, ularda ijodiy fikrlash malakasi shakllanishiga to‘sqinlik qila boshlagan edi. Shuning uchun ham ta‘lim jarayoniga o‘quvchini o‘qitadigan emas, balki uni o‘qishga, bilim olishga o‘rgatadigan innovatsion texnologiyalarni qo‘llashga urinish kuchaydi.

Axborot — kommunikatsion texnologiyalari barcha sohalar qatori ta‘lim tizimiga ham izchillik bilan kirib kelmoqda. Jumladan, axborotlashtirilgan multimediali ta‘lim texnologiyalarini boshlang‘ich ta‘limga joriy etish orqali o‘tiladigan fanlar mazmunini o‘quvchilar ongiga to‘liq va mukammal ravishda singdirish, innovatsion vositalar bilan tanishtirish muhim ahamiyatga ega. Bundan tashqari boshlang‘ich ta‘limda multimedia vositalaridan samarali foydalanishning o‘ziga xos afzalliklari ham bor. Ularni quyidagicha ifodalash mumkin:

- ta‘limda ko‘rgazmalilik eng asosiy o‘rinlardan birini egallaydi; – o‘quvchini izlanishga undaydi;
- o‘quvchi ta‘lim jarayonini bir vaqtning o‘zida ko‘radi, uni eshitadi, o‘quvchilarga kengroq qamrovdagi va kattaroq hajmdagi materiallarni tezroq yetkazib beriladi;
- o‘quvchi tafakkurini faollashtiradi;
- o‘quvchi faoliyatining ijobiy motivini hosil qiladi;
- ta‘lim mazmuniga tegishli materiallarni kompyuter xotirasida saqlab ularni o‘quvchilarga xohlagan vaqtda yetkazish imkoniyati bo‘ladi.

Shuningdek, boshlang‘ich ta‘limda axborot-kommunikatsion vositalaridan foydalanish jarayonida o‘quvchi-yoshlarning mafkuraviy immunitetini shakllantirib, uni mustahkamlab borish lozim. Albatta, bu ishlarni oiladan boshlash kerak, ya‘ni oilada farandalarimizdagi ma‘naviy sifatlarni tarbiyalashdan boshlash zarur, chunki ularga berilgan tarbiya o‘zlari bilan o‘sib takomillashib boraveradi. Shuning uchun ham farandalarimiz ma‘naviyatini shakllantirish va uni yuksaltirishni avvalo oiladan, keyin esa bosqichma-bosqich uzluksiz ta‘lim tizimida olib boriladi. Qolaversa, boshlang‘ich ta‘limda ona tili fani mazmuniga Vatan tuyg‘usi, milliy g‘urur, an‘ana va milliy qadriyatlarimizni o‘quvchilar ongiga singdirish hamda muomala madaniyati, ovqatlanish, kiyinish, saranjom-sarishtalik, odobli, mehnatsevar bo‘lish kabi insoniy sifatlarni shakllantirib borish lozim. O‘quvchilarga ma‘naviy tarbiya berishni quyidagi uch yo‘nalishda olib borgan ma‘qul: o‘quvchilar ma‘naviyatini shakllantirishga ijobiy ta‘sirilar. O‘quvchilar ma‘naviyatini shakllantirishga salbiy ta‘sirilar va ularni bartaraf etish. O‘quvchilar ma‘naviyatini shakllantirishning multimediali ta‘lim texnologiyalarini ishlab chiqish va undan amaliyotda keng foydalanishga erishish. Shuningdek, multimedia usuli ta‘lim samaradorligini oshirishda quyidagi ta‘limiy va tarbiyaviy afzalliklarga ega: axborotning xilma-xilligi: matn, lavha, bezak, nutq, musiqa, videofilmlardan parchalar, telekadrlar,

animatsiyalardan foydalanishga erishiladi; “Inson — kompyuter” interaktiv muloqotning yangi darajasi ancha keng bo‘ladi va undan har tomonlama axborotlarni oladi; o‘quvchilarga ta‘lim olishda ijodiy munosabatni uyg‘otadi va bu o‘z navbatida ularga ishonchni shakllantiradi; o‘quvchilar tafakkurini faollashtiradi; o‘quv faoliyatining ijobiy motivini hosil qiladi; o‘z-o‘zini namoyish etish imkonini beradi; turli fikr va mulohazalarga diqqatni jalb qilishni o‘rganadi; yangi fikr-mulohazani bildirishga va o‘zlashtirishga ruhan tayyor bo‘ladi. Bugungi kun o‘quvchisi, ularning orzu-intilishi, qiziqishlari orasida ham katta farq bor. Shundan kelib chiqib bugungi kun o‘qituvchisi nafaqat mamlakatimizda, balki dunyo miqyosida ro‘y berayotgan yangiliklardan vaqtida xabardor bo‘lishi, o‘z sohasiga doir zarur ilmiy yangiliklarni mehnat faoliyatiga tatbiq etishi, faqat darslikka tayanib qolmasdan, mavzu ko‘lamini o‘quvchilarga anglata bilishi, o‘z ustida tinmay izlanishi, o‘zida bor bilimlarni yanada kengaytira borishi lozim. Donishmandlarimiz aytganidek: «O‘qitish — ikki barobar o‘qish demakdir». Demak, har bir o‘qituvchi-murabbiy bu o‘gitga amal qilar ekan, aslo kam bo‘lmaydi. Eng katta farq esa hozirgi kun o‘qituvchisining ish faoliyati innovatsion axborot texnologiya dunyosi, ilg‘or pedagogik texnologiyalardan samarali foydalanish, jahon hamjamiyatida o‘z o‘rni borligida. O‘qituvchilik kasbining qator mas‘uliyatlarini sanab o‘tish mumkin. Bular qatoriga bola ruhiyatini o‘rganish, undagi salbiy jihatlariga qarshi kurasha olish, o‘quvchilari qalbida o‘z faniga qiziqish uyg‘otish barobarida Vatanga, oilaga, ota-onaga, do‘stlariga nisbatan mehr-muhabbatli qila olish, har bir o‘quvchining oilaviy sharoitini o‘rganib, ota-onasi bilan hamkorlikni yo‘lga qo‘yish kabilarni kiritish mumkin. Biz o‘qituvchilar yosh avlod ongiga shakl beruvchi, ularni yuksak pog‘onalarga olib chiquvchi sharafligini kasb egalari ekanligimizni ham unutmasligimiz kerak. Ona tili va Oqish fani o‘qituvchisi har bir inson uchun hayotda bilishi shart hisoblangan to‘g‘ri so‘zlash, ifodali o‘qish, o‘z fikrini mustaqil bildira olish, og‘zaki va yozma nutq hamda savodxonlikning imkon qadar yuqori darajasini egallashlarida ko‘prik vazifasini bajaradi. Bu ham uning zimmasidagi mas‘uliyatning bir ko‘rinishidir.

Foydalanilgan adabiyotlar:

1. Kompetensiyaviy yondashuv asosidagi Davlat ta‘lim standarti. 2017-yil 6-aprel. 187-sonli qaror.
2. Yo‘ldoshev J.G., Usmonov S.A. Pedagogik texnologiya asoslari. -T.: O‘qituvchi, 2004.
3. www.edu.uz

МАЛАКА ОШИРИШ ТИЗИМИДА МАСОФАВИЙ ЎҚИТИШ ЖАРАЁНИНИ РАҚАМЛИ ТЕХНОЛОГИЯЛАР АСОСИДА ЯРАТИЛГАН МОБИЛ ТАЪЛИМ ИЛОВАЛАРИНИ ТАДБИҚ ЭТИШ ВА РИВОЖЛАНТИРИШ МАСАЛАЛАРИ

*Низомхонов С.Э., Тошкент шаҳар ХТХҚТМОҲМ, катта ўқитувчи
Жўраев Ф.П., Қашқадарё ВХТХҚТМОҲМ катта ўқитувчи
Асадов Л., Тошкент вилояти Чирчиқ шаҳар
21 -сонли умумий ўрта таълим мактаби ўқитувчиси*

Аннотация. Ушбу мақолада халқ таълими ходимларини қайта тайёрлаш ва малакасини ошириш тизимида масофавий ўқитиш жараёнини рақамли технологиялар асосида яратилган мобил таълим иловаларини тадбиқ этиш ва ривожлантириш масалалари хусусида фикр ва мулохазалар билдирилган.

Калит сўзлар: ахборот-коммуникация технологиялари, рақамли технология, мобил таълим.

Аннотация. В данной статье изложены мнения по вопросам внедрения и развития мобильных образовательных приложений созданных на основе цифровых технологий в процессе дистанционного обучения в системе переподготовки и повышения квалификации работников народного образования.

Ключевые слова: информационные и коммуникационные технологии, цифровые технологии, мобильное образование.

Annotation. This article provides opinions on the implementation and development of mobile educational applications created on the basis of digital technologies in the process of distance learning in the system of retraining and advanced training of public education workers.

Keywords: information and communication technologies, digital technologies, mobile education.

Узлуксиз таълим тизими таълимнинг сифат даражасини юқори кўтаришдек машаққатли бир даврда рақамли таълим технологияларни кенг миқёсда тадбиқ этиш зарурияти бугунги таълим-тарбия тизимини ислоҳ қилишнинг муҳим ечими ва амалий воситасига айланиши муқаррар.

Таъкидлаш жоизки, Президентимиз Шавкат Мирзиёевнинг Олий Мажлисга қилган Мурожаат-номаси халқимиз томонидан катта қизиқиш ва ҳаяжон билан қарши олинди. Унда Давлатимиз раҳбари томонидан 2020 йилга “Илм-маърифат ва рақамли иктисодиётни ривожлантириш йили” деб

ном берилиши ва “Рақамли иқтисодиёт”ни жорий этишнинг асосий омилларидан бири бу — ахборот-технологиялари соҳасида чуқур билим ва кўникмаларга эга, замонавий технологиялардан эркин фойдалана оладиган, малакали кадрлар ҳисобланади. Ҳар бир мутахассис, ҳар бир раҳбар рақамли технологиялардан самарали фойдалана олсагина, ишда унум, ривожланиш бўлади. Ҳар биримиз бунни англашимиз ва шунга яраша ҳаракат қилишимиз шартлиги ҳақида ўринли вазифалар белгилаб ўтилган.

Мурожаатномани тинглар эканмиз, мазкур дастур бир қарашда иқтисодиёт соҳасига тааллуқли эканлиги кундай равшан бўлиб турса ҳам, таълим соҳасида фаолият юритаётган биз – ўқитувчилар зиммасига ҳам улкан вазифалар юкланаётганлигини ҳис қилмоқдамиз. Ушбу рақамли технология таълим тизимида инқилобий ўзгаришларни олиб кирди.

Демак, рақамли таълим технологиялари билан рақамли иқтисодиёт пойдеворини бунёд қилишга биз – халқ таълими ходимлари бирдек масъулмиз. Айниқса, халқ таълим муассасаларида таълим жараёнини рақамли технологиялар билан уйғунлаштириш келажакда ўз самарасини беришини, албатта, ҳисобга олишни тақозо қилади.

Халқ таълими ходимларини қайта тайёрлаш ва малакасини ошириш тизимида педагогик ва рақамли технологияларга мурожаат қилиш, сўнгра анъанавий таълимнинг афзалликлари ва электрон таълимни биргаликда фойдаланиш ҳамда аралаш таълимни (смешанное обучение, Blended learning) жорий қилишни жадаллаштириш зарурлигини ҳар бир ўқитувчи, ҳар бир раҳбар чуқур англашлари зарур.

Ҳозирги кунга келиб рақамли технологиялар асосидаги ақлли мобиль қурилмалар жуда тез такомиллашиб бормоқда. Ушбу рақамли қурилмалар барча вазифаларни бажариш имконини берувчи янги технологик воситаларни, шунингдек, таълим тизимининг барча бўғинларида ҳам ижодий фаол фойдаланиш имкониятларини кенгайтирмоқда.

Мобиль технологиялари асосида таълим бугунги кунда хорижий мамлакатларнинг таълим тизимларида кенг қўлланилмоқда. Америка Қўшма Штатлари, Канада, Европа мамлакатларида мобиль таълим ресурслари ва уларнинг ривожланиш усулларини бирлаштирувчи ягона платформадан фойдаланиш орқали турли фанларни ўқитишда мобиль таълим технологиялари жорий этилганлигини таъкидлаш мумкин¹¹.

Шу билан бирга, халқ таълими ходимларини қайта тайёрлаш ва малакасини ошириш тизимида ушбу рақамли технологиялар асосида мобил таълим иловаларини яратиш ва уни ривожлантириш ўқув жараёнларини ташкил этишда чексиз маълумотлар ва билим олиш имкониятини беради.

Мобиль қурилмаларнинг имконияти тобора тараққий этиб бораётганлиги сабабли улар таълим воситаси сифатида кенг қўлланилиши анъанавий ва ноанъанавий таълимда асосий ўринни эгаллаб бормоқда. Таълим олишнинг замонавий усулларидан бири, бу мобиль технология асосида таълим олиш бўлиб, у кун сайин ривожланиб бормоқда. Ҳозирда мобиль таълим атамасидан уч кўринишда фойдаланиш мумкин:

M-learning – бу мобиль жиҳозлар(телефон ёки чўнтак компьютер)ни WAP, GPRS ёки 3G технологиялар (асосийси интернет тармоғига кириш мумкинлиги) билан билим олиш ва алмашиш технологияси;

M-learning - бу мобиль алоқа воситалари (мобиль телефон ва коммуникаторлар) ёрдамида ўқув жараёнини ташкил этишда фойдаланиладиган технология;

M-learning - бу таълим шундай жараёнки, масофавий таълимда шахсий ўқитиш жиҳоз (ноутбук, чўнтак компютери ёки мобиль телефон)ларидан фойдаланиш тушунилади.

Мобиль таълимнинг аҳамияти қуйидагича:

- таълимга янги технологияларни жалб қилиш имконини беради;
- мобиль қурилмалар китоблар, компьютерлар ва бошқа воситаларга нисбатан ихчам ва кичикроқ ҳажмга эга;
- таълим олишда иштирок этаётган ўқувчилар томонидан фойдаланишини баҳолаш мумкин.

Бугунги кунда бу қурилмалар кўпгина фойдаланувчилар учун ахборот олиш, билимларни шакллантириш, фикр алмашиш имкониятларини тақдим этмоқда. Дарҳақиқат, бугунги кунда мобиль таълим ёки *m-learning* ҳақида таърифлар кўп келтирилган.

Халқ таълими ходимларини қайта тайёрлаш ва малакасини ошириш тизимида кенг имкониятли мобиль таълим иловаларини ишлаб чиқиш Ўзбекистонда ҳам ижобий баҳоланади ва фойдали бўлади.

Фойдаланилган адабиётлар:

¹¹ Титова, С. В. Мобильное обучение сегодня: стратегии и перспективы. // Вестник Московского университета: Сер.19: Лингвистика и межкультурная коммуникация. – 2012, N1. –С. 9-23.

1. <https://strategy.uz>. - “Илм, маърифат ва рақамли иқтисодий ривожлантириш йили” давлат дастури. “Тараққиёт стратегияси” маркази Ахборот хизмати.
2. Юлдашева Ш. Рақамли таълим технологиялари “Рақамли Ўзбекистон – 2030” дастури учун пойдевордир. НукусДПИ.
3. Юлдошев И.А. Ўқувчилар муваққил таълимни ташкил этишда мобил технологиялардан фойдаланиш. Замоновий Таълим/Современное Образование. 2017. 12.
4. Афзалова А.Н.Использование мобильных технологий для организации самостоятельной работы студентов. //-Казань: Образовательные технологии и общество, 2012. № 1. -С. 497-505.

ПЕДАГОГ КАДРЛАРНИНГ МАСОФАВИЙ МАЛАКАСИНИ ОШИРИШНИНГ БАЪЗИ МУҲИМ ЖИҲАТЛАРИ

*Очилов. У.Ж. Қашқадарё ХТХҚТМОҲМ
Ижтимоий-иқтисодий фанлар кафедраси катта ўқитувчиси
Баташов. И.Қ. -Қашқадарё ХТХҚТМОҲМ
Ижтимоий-иқтисодий фанлар кафедраси катта ўқитувчиси*

***Аннотация.** Мазкур мақолада малака ошириш тизимида юзага келган муаммолар таҳлил қилиниб, уларни ҳал қилишда масофавий ўқитиш шаклини жорий этишнинг муҳим томонлари кўрсатиб ўтилган.*

***Калит сўзлар:** малака ошириш, масофавий таълим, глобаллашув, илғор педагогик технология, ахборот-коммуникацион технология, муаммоли вазият, таълим эҳтиёжи, шахс омилли.*

***Аннотация.** В данной статье анализируются возникшие проблемы в системе повышения квалификации педагогов, подчеркиваются важнейшие аспекты по внедрению дистанционного обучения в решении данной проблемы.*

***Ключевые слова:** повышение квалификации педагогов, дистанционное обучение, глобализация, инновационная педагогическая технология, информационная-коммуникационная технология, проблемная ситуация, образовательные потребности, фактор личности.*

***Annotation.** In this article are discussed problems in the system of professional development of pedagogical staffs, also shown about important aspects of distance learning forms to put a practice.*

***Key words:** professional development of pedagogical staffs, professional development in distance, globalization, innovation pedagogical technologies, information and communication technologies, problematic condition, educational demands, factor of person.*

Халқ таълими ходимларини қайта тайёрлаш ва уларнинг малакасини ошириш жараёнларида тингловчиларнинг касбий тайёргарлигини ҳозирги замон талаблари даражасида ривожлантириш, уларда зарур билим, кўникма ва малакаларни замонавий педагогик ва ахборот-коммуникация технологияларидан унумли фойдаланган ҳолда шакллантириш муҳим вазифалардан биридир. Зеро, ҳозирги кунда малака ошириш жараёнлари сифати замонавий ахборот-коммуникация технологияларининг жадал суръатда амалиётга жорий этилиши билан боғлиқ бўлмоқда. Республикамизда халқ таълими ходимларини қайта тайёрлаш ва уларнинг малакасини ошириш тизимида туб ислохотлар олиб борилмоқда. Жумладан, Ўзбекистон Республикаси Президентининг 2017 йил 27 сентябрдаги “Педагог кадрларни тайёрлаш, халқ таълими ходимларини қайта тайёрлаш ва уларнинг малакасини ошириш тизимини янада такомиллаштириш чора-тадбирлари тўғрисида”ги ПҚ-3289-сон қарорининг қабул қилиниши педагог кадрларни тайёрлаш, халқ таълими ходимларини қайта тайёрлаш ва малакасини ошириш жараёнларини сифат жиҳатдан янги босқичга олиб чиқди[2.87].

Ўқув-тарбия жараёнини малакавий талабларга мувофиқ юқори илмий методик даражада таъминлаш, илғор педагогик ва ахборот технологиялари, шунингдек, ўқитишнинг интерактив усуллари бўйича касбий ва педагогик маҳоратни доимий равишда ривожлантиришга кўмаклашиш учун зарур бўлган касбий билим ва кўникмаларни мунтазам равишда янгилан бориш, ўқув-тарбия жараёнини ташкил этишнинг янги тамойиллари ва замонавий усуллари, малака талаблари, норматив-ҳуқуқий ҳужжатлар билан таништириб бориш педагог ходимларини қайта тайёрлаш ва малакасини ошириш курсларининг мақсади ҳисобланади.

Бугунги глобаллашув даври ўқитувчилардан янги шароитларга тезкор ва самарали мослашувни, янги билимларни жадал эгаллашни, яъни замон талабларига муносиб бўлишни тақозо қилади. Ўз навбатида малака ошириш тизими олдидаги талабларни бажариш ва мақсадга эришиш даврида педагог кадрлар малакасини оширишнинг анъанавий таълим шаклида юзага келган долзарб муаммоларга ҳам эътибор қаратиш зарур. Тадқиқотчиларнинг фикрича, халқ таълими ходимларини малакасини ошириш билан боғлиқ бўлган бир-бирига зид иккита ҳолат мавжуд:

биринчиси – педагоглар малакасини ошириш иши глобаллашув шароитида талабларга мос келувчи муҳим таълим тури сифатидаги тақомили;

иккинчиси – амалдаги малака ошириш тизими ва жамият, оила, мактаб, шахс ўртасидаги муаммоларни вазиятлар. [3.99.]

Халқ таълими ходимларини малакасини ошириш тизимида ушбу қарама-қаршиликларни бартараф этишда ўқитишнинг янги шакли – масофавий таълим имкониятларидан фойдаланиш орқали мустақил билим олиш ва ижодий фаолиятни оширишга қаратилган педагогик таълим парадигмасини жорий этиш аҳамиятли ҳисобланади. Педагог кадрлар малакасини масофавий ошириш – малака ошириш мақсадини рўёбга чиқариш, тингловчиларнинг касбий билим ва кўникмаларини янгилаш ва чуқурлаштириш жараёнида масофали ўқитиш технологияларни интеграциялаштирилган таълим шакли ҳисобланади.

Халқ таълими тизимида педагоглар малакасини оширишнинг масофавий шаклини жорий этилиши “тўғридан-тўғри” малака ошириш шаклидаги моҳият ва талабларини сақлаган ҳолда жараён мазмуни ва амалга оширишдаги “юзма-юз” анъанасининг ўзгаришига сабаб бўлади. Ушбу ўзгаришларни хусусиятларига кўра илмий тадқиқотлар хулосаларига асосан масофавий малака оширишнинг мақбул жиҳатлари куйидагичадир:

- қулайлик ва тезкорлик: масофавий малака оширишнинг тармоқ орқали амалга ошириладиган қисмидаги ўқув материалларидан тингловчи ўзи учун қулай жой, шароит ва вақтда фойдаланиши, маълумотларни тезкор излаш ва топиш ҳамда ахборот алмашиш имконига эга бўлади;

- тежамкорлик: тингловчининг малака ошириш жараёни билан боғлиқ шахсий ва оилавий харажатлари камайишига эришиш;

- ижтимоий тенглик: тингловчиларнинг яшаш ва иш жойларининг малака ошириш институтларига нисбатан жойлашуви, ижтимоий шароитлари ва муносабатлари, оилавий ва жамоатчилик олдидаги вазифалари ҳамда мутахассислигидан қатъий назар таълим олишдаги тенг шароитни юзага келтиришга, педагоглар турмуш тарзи, оилавий муносабатларига малака ошириш жараёнининг акс таъсирларини камайтириш;

- эҳтиёжга асосланганлик: тингловчининг касбий эҳтиёжларидан келиб чиқиб, индивидуал танлов бўйича малака ошириш имконияти юзага келиши;

- технологик жиҳатдан таъминланганлик: таълим олиш, ўз-ўзини баҳолаш ва баҳолашиш, билимларни мустаҳкамлаш, мулоқот ва амалиёт билан боғлаш каби жараёнларда янги ахборот ва телекоммуникация технологияларидан фойдаланиш;

- иш фаолиятидаги узвийлик: умумтаълим мактаби ўқув-тарбия жараёнида сифатли билим бериш ҳамда билим олиш учун йўналтирилган ҳаракатларда узилишлар ва салбий таъсирларнинг олди олиниши;

- амалий ривожланиш: ўқув жараёнида педагогик ёки ахборот технологиялари ва ўқитишнинг интерфаол методлари бўйича янгиланган ва чуқурлаштирилган билимларни, малака ва кўникмаларни бевосита амалиёт билан боғлаб, мустаҳкамлаш имконини берувчи ўқув муҳитини юзага келтириш [3.99.].

Хулоса қилиб айтганда, ахборотлашган жамият шароитида масофадан ўқитишнинг ривожланиши ва уни анъанавий ўқитиш тизимида интеграцияси юзага келиб, у малака ошириш тизими олдида турган инсон манфаати, шахс омили, таълим эҳтиёжларига мос ўқув муҳитига эришишдаги ташкилий-педагогик муаммоларни ҳал этишда самарали восита ҳисобланади.

Фойдаланилган адабиётлар:

1. Мирзиёев Ш.М. Миллий тараққиёт йўлимизни қатъият билан давом эттириб, янги босқичга кўтарамиз. 1-жилд. – Т.: Ўзбекистон, 2017.
2. Халқ таълими. Ўзбекистон Республикаси Халқ Таълими вазирлигининг илмий-методик журнали. – Т.: 2018. 5-сон. 87-бет.
3. Халқ таълими. Ўзбекистон Республикаси Халқ Таълими вазирлигининг илмий-методик журнали. – Т.: 2015. 5-сон. 99-бет.

ИНФОРМАЦИОННАЯ СРЕДА: ПСИХОЛОГИЧЕСКОЕ ВЛИЯНИЕ НА ЧЕЛОВЕКА

*Ochilov Og'abek. Qashqadaryo viloyatXTXQTMOHM
Pedagogika psixologiya va ta'lim menejmenti kafedra mudiri*

Аннотация: В статье рассматривается проблема психологического воздействия информационной среды на человека. Показаны как положительные, так и отрицательные стороны информационного влияния на личность. Описаны факторы информационной среды, которые могут оказать влияние на психологическую безопасность личности. Рассмотрены основные последствия глобальной информатизации общества.

Annotation. The article considers the problem of the psychological impact of the information environment on a person. Both positive and negative sides of informational influence on a person are shown. The factors of the information environment that can affect the psychological security of the individual are described. The main consequences of global informatization of society are considered.

Ключевые слова: информационная среда, информационные потоки, факторы информационной среды, психологическая безопасность, манипуляция, феномен киборгизации.

Key words: information environment, information flows, factors of the information environment, psychological safety, manipulation, the phenomenon of cyborgization.

Характерной особенностью современного общества является стремительное развитие и изменение информационной среды, окружающей человека, которая становится все более разнообразной. Быстро совершенствующиеся информационные технологии являются объектом междисциплинарных исследований различных наук, таких как социология, экономика, философия, психология. Но наиболее остро стоит проблема изучения психологического воздействия и последствий для человека современного процесса информатизации, развитие которого затрагивает все сферы общественной жизни. В настоящее время большое количество стран связано между собой коммуникативными потоками, а жизнь людей зависит от информации и технического прогресса, который открывает множество возможностей для человека, меняя наш образ жизни и делая его более практичным и удобным.

Но такие изменения оказывают влияние на потребности личности и ее мотивацию, приводят к перестройке образа жизни и мировоззрения. Именно поэтому необходимо рассмотреть, как влияет информационная среда на человека и каких последствий стоит ожидать в результате глобальной информатизации общества.

Информационная среда представляет собой совокупность информационных потоков, которые оказывают различное влияние на человека. С их помощью общество транслирует индивиду нормы, ценности и стереотипы поведения. И именно характер таких воздействий среды на сознание создает у человека определенный образ реальности и понимание себя в ней [1, с. 38]. Потребность в информации одна из базовых потребностей личности, без которой невозможно формирование и существование ее индивидуального сознания. Информационное воздействие на человека имеет психологическую направленность, происходит опосредованно, через механизмы головного мозга, эффект которого проявляется в изменении психических свойств личности и его поведения.

Необходимо отметить, что глобальное развитие информационной среды, формирование интернациональных информационных систем имеет под собой не только позитивное влияние, но и формирует немало проблем для человечества, связанных с его психологической, нравственной и правовой безопасностью.

Негативное влияние на психику и сознание человека информации приводит к нарушению восприятия окружающей действительности, и как следствие, деформации личности. Существует множество факторов информационной среды, которые могут оказать влияние на психологическую безопасность человека [2, с.82].

Таковыми факторами могут являться: качественная и количественная характеристика информации (ее объем, полнота, достоверность, количество и т.д.), соответствие характеристик информации параметрам реципиентов и установкам окружающей среды, наличие в современных информационных технологиях специфических элементов, изменяющих психическое состояние большого количества людей, наличие в информационных потоках усовершенствованных физических носителей информации, воздействующих непосредственно на физиологические носители. Но не только информационная среда является источником опасности для человека, но и сама личность может стать фактором информационно-психологического риска, среди которых можно выделить:

незрелость и неспособность к фильтрации получаемой информации, личностный конформизм, подверженность манипулятивным действиям со стороны, массовому заражению идеями, функциональные изменения психики человека, психоэмоциональный стресс, фрустрация, тревожность.

Информационная среда неоднородна, состоит из множества процессов, которые имеют различную скорость протекания. В различных сочетаниях таких процессов функционирует информация, отражающая адекватно окружающий мир, и информация деформированная. Это связано с возникающими неточностями процесса познания, наших знаний о мире, а также субъективным видением информации, создающих ее людей. Наибольшую информационную опасность для личности могут представлять различные сообщества и группировки людей, в частности политической, националистической и религиозной направленности.

Зачастую члены таких сообществ, оказывают воздействие при помощи использования научных знаний и методов, апеллируя к фактам науки. Согласно взглядам В.Д. Аносова и В.Е Лепского «негативные информационно-психологические воздействия - это, прежде всего манипулятивные воздействия на личность, на ее представления и эмоционально - волевую сферу. Манипуляция сознанием - это специфическая форма управления людьми путем навязывания им идей, установок, мотивов, стереотипов поведения, выгодных субъекту воздействия, или скрытое психологическое принуждение личности». [цит. 1, с. 40].

В манипулировании можно выделить несколько уровней:

- усиленное распространение нужных идей и установок в сознании людей;
- деформация взглядов на различные события, в результате которого происходит эмоциональное изменение отношения к какому - либо явлению;
- кардинальное изменение взглядов методов сенсационных сообщений о чем то новом, чрезвычайно важном [1, с. 39].

На сегодняшний день проблема контроля за динамично расширяющимися информационными потоками стоит очень остро. Неконтролируемая информационная среда создает угрозу существования личности, обостряет чувство незащищенности, одиночества, из-за дефицита реального общения, десоциализирует человека, приводит к изменению сознания. Все чаще говорится о том, что развитие информационных технологий имеет психопатологические последствия, приводит к возникновению психических заболеваний невротического плана. Это приводит к усилению психологической нагрузки на человека и повышению уровня стресса. При возникновении информационного стресса личность не может справиться с поставленной задачей, найти пути ее решения. Причины информационного стресса могут быть непосредственные (недостаточность информации для решения задачи, сложность задачи, дефицит времени, потеря концентрации внимания и др.), субъективные (профессиональные, психологические), средовые (обстоятельства, при которых развиваются стрессовые состояния) [3, с.78].

Психологические последствия технического прогресса достаточно очевидны и проявляются в таких масштабных изменениях жизни человека, как избыточная доступность личности, утрата приватности, «включение» технических средств в границы телесности индивида (феномен киборгизации), изменение структуры и особенностей потребностей личности, психологическая зависимость, изменение структуры деятельности [2, с.85]. Современные технологии активно входят в жизнь человека и постепенно он перестает замечать, что использует их постоянно, они становятся настолько привычными, что включаются в его телесность, изменяют психологические границы его тела. Под телесностью здесь понимается не только физическое тело, но и «тело социальное», которое включает аспекты формирования самосознания и самоидентичности. То, что человек может полностью контролировать, он воспринимает как часть себя, неконтролируемое - отчуждает, в результате происходит слияние человека с техническими средствами, так называемый эффект «киборгизации». Наиболее опасной формой такой инкорпорации является психологическая зависимость, когда жизнь без технического средства невозможна и вызывает панику. Информационные технологии расширяют возможности человека, информация и окружающие люди становятся более доступными в любой точке мира, психологические границы такого общения стираются, в связи с чем размываются границы приватности.

Одним из важных последствий развития информационных технологий является изменение структуры потребностей личности. Современные средства предлагают новые и изменяют имеющиеся способы удовлетворения существующих потребностей. Технические средства служат не только своей основной функции, но и приобретают множество других - характеризуют статус человека в обществе, уровень владения техникой. Такая многофункциональность превращает устройства в технологические гибриды, в которых зачастую растворяется первичное назначение. Помимо этого,

технические средства изменяют вид деятельности (общение, учеба, работа), придавая им новую форму.

Развитие информационных технологий изменяет и требования к человеку, формированию у него определенных умений и навыков. Одним навыкам человека придается большее значение, другие начинают постепенно исчезать. Главным образом, эти изменения сказываются в чувствительный период развития навыков у детей и подростков.

Таким образом, информационная среда и современные технические средства оказывают на человека как положительный, так и отрицательный психологический эффект. Быстрое развитие технических средств является источником многих психологических изменений - размывания границ телесности, нарастанию рисков возникновения зависимости, изменению структуры потребностей и деятельности. В связи с этим остро стоит вопрос сохранения информационно - психологической безопасности человека, сохранения его психологического здоровья и поиск эффективных методов решения данной проблемы.

Литература

1. Ежевская Т.И. Психологическое воздействие информационной среды на современного человека // Психопедагогика в правоохранительных органах. - 2012. - №3(27).
2. Емелин В.А., Рассказова Е.И., Тхостов А.Ш. Психологические последствия развития информационных технологий // Национальный психологический журнал. - 2012. - №1(7).
3. Аносов В.Д., Лепский В.Е. Исходные посылки проблематики информационно - психологической безопасности // Проблемы информационно - психологической безопасности / под ред. А.В. Брушлинского, В.Е. Лепского. - М., 2009.
4. Сапожникова А. Информационно - психологическая безопасность России: состояние и тенденции // Власть. - 2008. - №2.
5. Войскунский А.Е. Вместо предисловия. «За» и «против» Интернет - зависимости // Интернет - зависимость: психологическая природа и динамика развития / Под. Ред. А.Е. Войскунского. - М.: Акрополь, 2009. - С. 5.

BOSHLANG'ICH SINFLARDA MANTIQIY FIKRLASH KO'NIKMALARINI SHAKLLANTIRISH ORQALI TA'LIM SAMARADORLIGINI OSHIRISH

Ochilova Dilnoza

Nishon tumanidagi 6-maktabning boshlang'ich sinf o'qituvchisi

Аннотация. Ushbu maqolada ta'lim samaradorligini oshirishda boshlang'ich sinf o'quvchilarini mantiqiy fikrlashga o'rgatish usullari, bolalar tafakkurini o'stirishda o'qish darslarida hikoyalash, reja tuzish kabi ijodiy ishlar haqida ma'lumot berilgan.

Калит so'zlar: mantiqiy fikrlash, mustaqil fikr, tafakkur, dunyoqarash, ong.

Аннотация. Это статья содержит информацию о том, как научить учащихся начальных классов мыслить логически, чтобы повысить эффективность образования, творческой работы, такой как рассказывание историй, планирование уроков «Чтения» и развитие мышления детей.

Ключевые слова: логическое мышление, мышление, мировоззрение, сознание.

Annotation. This article provides information on ways to teach elementary students to think logically in order to increase the effectiveness of education, creative work such as storytelling, planning in "Reading" lessons in developing children's thinking.

Keywords: Logical thinking, independent thinking, thinking, worldview, consciousness.

O'quvchilarning fikr doirasi, ongi, dunyoqarashlarini o'stirish, ularni erkin tinglovchidan erkin ishtirokchiga aylantirmoq nihoyatda muhimdir. O'qituvchi darsda boshqaruvchi o'quvchilar esa, ishtirokchiga aylanmog'i lozim. Boshlang'ich ta'lim umumta'lim maktablarining bosh bo'g'ini bo'lgani sababli ana shu jarayonda o'quvchi shaxsining mukammal rivojlanib borishiga ko'proq e'tibor berish lozim. Boshlang'ich sinf o'qituvchilarining mas'uliyatlari cheksizdir. Ular maktab ostonasiga endigina qadam qo'ygan o'quvchilarni maktab hayotiga ko'niktirib, zamonaviy bilim olishlariga yo'l ochib beradilar. Bolalarning o'qishga munosabatlari, aqliy salohiyatlari ana shu davrda shakllanadi.

Ma'lumki, nutq tafakkur bilan bog'liq, shuning uchun u tafakkur bilan uzviy bog'liq holda o'stiriladi. Darsda o'tilgan asarni o'quvchilar ongli tushinishi, asosiy mazmunini, g'oyasini anglab yetishi uchun tahlil, sintez, taqqoslash, umumlashtirish kabi mantiqiy usullar qo'llaniladi. O'qilgan asarni tahlil qilishda har xil

ish usullaridan foydalaniladi. Bolalar hikoyadagi asosiy qatnashuvchi shaxslarni aytadilar, o'qituvchi rahbarligida asar rejasini tuzadilar. Qatnashuvchi shaxslarni o'quvchilar har xil tartibda aytishlari mumkin, ammo o'qituvchi ularni asarda qatnashish tartibida aytishni so'raydi. Natijada o'qituvchi rahbarligida hikoyaning chizmasi tuziladi. O'qituvchi bergan savollar yordamida asarlarning mazmuni aniqlanadi. Shunday qilib, asar mazmuni bilan birinchi tanishish o'quvchilardan ongli izlanishni, ya'ni voqealarni, qatnashuvchilar tartibini tahlil qilishni talab etadi. O'qish bilan bog'liq holda bajariladigan bunday mantiqiy ishlar asta sekin murakkablasha boradi.

Boshlang'ich sinflarning o'qish darslarida o'quvchilar nutqining o'sish darajasi to'g'ri uyishtirilgan qayta hikoyalashdir. Maktab tajribasida to'liq, qisqartirilgan, tanlab va ijodiy qayta hikoya qilish turlari mavjud. Boshlang'ich sinf o'quvchilari uchun matnni to'liq yoki matnga yaqin qayta hikoyalash ancha oson, boshqa turlari esa nisbatan qiyinroqdir. Qayta hikoyalashda o'qilgan hikoya mazmuni yuzasidan o'qituvchining savoli hikoyaning detallari haqida ayrim voqealar o'rtasidagi bog'lanishning sabab natijalari haqida fikrlashga qaratilishi lozim. Asar sujetining rivojlanishida, qatnashuvchi shaxslar, ularning xatti-harakati asosiy rol o'ynaydi. O'quvchilar asar mazmunini unda idrok etuvchi shaxslar va ularning xatti-harakati, xarakterli xususiyatlarini tahlil qilish yordamida yaxshi anglab yetadilar. O'qituvchining savoli asar qahramonlari nima qilgani, ularning u yoki bu xatti-harakatlari qayerda va qanday sharoitda yuz bergani haqida so'zlab berishga, voqealarni izchil bayon qilishga va o'zaro bog'liqligini yoritishga yo'naltirishi lozim. O'quvchi o'qigan asarining mazmunini o'qituvchi savoli yordamida aytib berishida faqat tahlildan emas, sintezdan ham foydalaniladi. Ayrim lavhalar o'zaro bog'lanadi, bir-biriga taqqoslanadi, ular yuzasidan muhokama yuritiladi va xulosa chiqariladi. Ko'pincha boshlang'ich sinf o'quvchilari qatnashuvchi shaxslar xatti-harakatini yaxshi tushunmasliklari, ba'zan noto'g'ri yoki yuzaki tushunishlari natijasida asar mazmunini anglab yetmaydilar. O'quvchi asarda qatnashuvchilarning xatti-harakatini qanchalik ko'z oldiga keltira olsa, u hikoyaning asosiy mazmunini shunchalik chuqur tushunadi, shunchalik mustaqil qayta hikoya qilib beradi. O'qigan asar mazmunini izchil ravishda qayta hikoyalash uning rejasini tuzishga yordam beradi. Reja tuzishda o'quvchi hikoyani tarkibiy qismlarga bo'ladi va har qaysi qismdagi asosiy fikrlarni aniqlaydi. Bularning hammasi analitik ish hisoblanadi. Keyin sintetik ishga o'tiladi, ya'ni bolalar hikoyaning qismlariga sarlavha topadilar. O'quvchilar o'qituvchi rahbarligida reja tuzish jarayonida o'qilgan hikoyaning har bir bosh va kichik darajali masalasi nimalardan iboratligi haqida qanday qilib fikrni qisqa va aniq ifodalash, o'quvchilar topgan sarlavhani jamoaviy muhokama qilish, reja tuzish jarayonining o'zi bolaning fikrlash qobiliyatini faollashtirishi, unda o'z munosabatlarini isbotlash, asoslash odatlarini tarbiyalashi lozim. Asarni o'qish va tahlil qilish jarayonida tuzilgan reja xattaxtaga yozilsa, hikoya mazmunini izchil qayta hikoya qilishga yordam beradi. Reja asosida hikoya qilishning vazifasi mazmunini berilgan izchillikda o'zlashtirishdir. Reja asosida qayta hikoyalash o'qituvchi savoliga javob berishga nisbatan asar mazmunini aytib berishning xiyla mustaqil shaklidir. O'qilgan asar mazmunini o'zlashtirish ustida ishlashda keyingi bosqich qisqartirib hikoyalash hisoblanadi.

Qisqartirib hikoyalash uchun 2-3 qismga bo'linadigan, bu bo'limlar yaqqol ajralib turadigan, mazmuni sodda asarlar tanlanadi. Tanlab hikoyalash ham bolalarning tafakkuri va nutqini o'stirish vositalaridan biridir. Tanlab hikoyalashda o'quvchi:

- 1) o'qilgan matndan bir qismini, uning chegarasini ongli ravishda so'zlab beradi;
- 2) hikoyadan faqat bir voqeani aytib beradi;
- 3) hikoya mazmunini faqat bir sujet yo'nalishida so'zlab beradi.

Bunday tahlil bolalar tafakkurini, ular nutqidagi mustaqillikni o'stiradi va o'qilgan matn mazmunini o'zlashtirishga yordam beradi. Hikoyani o'qish bilan bog'liq holda o'tkaziladigan ijodiy ishlar o'quvchilar nutqini, tafakkurini o'stiradi.

Shu kabi vazifalar boshlang'ich sinf o'quvchilarining mantiqiy va ijodiy fikrlash ko'nikmalarini shakllantirishda muhim ahamiyatga ega.

Foydalanilgan adabiyotlar:

1. Kompetensiyaviy yondashuv asosidagi Davlat ta'lim standarti. 2017-yil 6-aprel. 187-sonli qaror.
2. Boymurodova G. va boshqalar. 3-sinf o'qituvchilari uchun ilg'or pedagogik va axborot-kommunikatsiya texnologiyalarini amaliyotga joriy etish bo'yicha metodik qo'llanma. - Toshkent: Sharq, 2016.
3. www.edu.uz
4. www.rtm.uz

**О. Пардаев – КФ ТУИТ
К. Жуманазаров – КФ ТУИТ**

***Аннотация.** В этой статье обсуждается практическая важность применения цифровых технологий в науке, проблемы обеспечения ключевых факторов в применении технологий обучения в искусственном интеллекте и интеллектуальных машинах.*

***Ключевые слова.** Цифровые технологии, интернет вещи, искусственный интеллект, научные исследования, интеллектуальные технологии, оцифровка хранения данных.*

***Annotatsiya.** Ushbu maqolada raqamli texnologiyalarni fanda qo'llashning amaliy ahamiyati, o'quv texnologiyalarini sun'iy intellekt va aqlli mashinalarda qo'llashning asosiy omillarini ta'minlash muammolari ko'rib chiqiladi.*

***Kalit so'zlar.** Raqamli texnologiyalar, narsalar Interneti, sun'iy intellekt, ilmiy tadqiqotlar, intellektual texnologiyalar, ma'lumotlarni saqlashni raqamlashtirish.*

***Annotation.** This article discusses the practical importance of the application of digital technologies in science, the problems in providing the main factors for the application of teaching technologies in Sunni intelligence and smart machines.*

***Keywords.** Digital technologies, Internet of things, artificial intelligence, scientific research, intellectual technologies, digitization of data storage.*

Цифровизация обеспечивает фундаментальные преобразования во всех сферах жизни и деятельности человека. Технологии становятся далеко не только двигателем развития новых отраслей, но и обретают важные социальные роли, внося значимый вклад в решение проблем общества, таких как старение населения, социальное расслоение, экологические проблемы и изменение климата. С помощью передовой науки и технологий возникает «умное» общество, базирующееся на новых ценностях ориентации на потребности человека, гибкости, креативности. Внедрение новых технологий и радикальные изменения в науках о жизни (биоинформатике, геномике, клеточных технологиях, синтетической биологии) позволяют модернизировать и персонализировать современную медицину за счет постоянного мониторинга состояния здоровья каждого человека, увеличения скорости оказания медицинской помощи и подбора индивидуальных средств терапии. Цифровизация требует формирования новых компетенций на рынке труда, что влечет за собой перестройку всей системы образования. Развиваются транснациональные формы образования (cross-border education), и на быстрорастущем глобальном образовательном рынке формируется высококонкурентная среда, где сосуществуют как традиционные так и новые провайдеры образовательных услуг. В ближайшее время рынок труда будет испытывать возрастающее влияние выхода молодых работников, представителей поколения Z, использующих цифровые технологии практически с рождения (digital natives) и имеющих неограниченный доступ к информации и развитые цифровые компетенции.

Онлайн-технологии и основанные на них формы обучения все в большей мере становятся частью учебного процесса в университетах. Развитие массового онлайн-образования, появление качественных массовых открытых онлайн-курсов, обилие информации в открытых источниках приводят к утрате вузами монополии на передачу знаний. В то же время учебные курсы ведущих мировых университетов, выложенные в открытом доступе, оказывают значительное влияние на технологии обучения. Аудитория таких курсов может охватывать миллионы человек, а проходить обучение можно в удобном для пользователя графике и в любой точке планеты. Однако цифровизация образования приносит и ряд сложностей, требуя решения вопросов адаптации образовательной системы к цифровой среде, проработки этических аспектов применения цифровых технологий в долгосрочной перспективе. Переход к персонализированному обучению делает необходимой реализацию системы адаптивного образования и оценки, позволяющей максимально учитывать потребности, уровень и интересы обучающегося. Преподаватель становится в большей степени наставником и навигатором в образовательном процессе, а не «репродуктором» информации.

Под влиянием цифровых технологий происходят радикальные изменения в организации и методах научных исследований, формах занятости в науке, механизмах защиты и коммерциализации результатов интеллектуальной деятельности. Стремительный рост объемов накопленных данных (как слабоструктурированных, так и неструктурированных) влечет за собой разработку новых технологий и методов сбора, обработки и хранения информации. Научное сообщество переходит к новой

парадигме проведения исследований: значимые научные результаты могут быть получены на основе интеллектуального анализа огромных массивов данных в различных предметных областях. Активно развиваются науки с «интенсивным использованием данных», к примеру, биоинформатика, геномика, геоинформатика, нейроинформатика и др. Технологии искусственный интеллект и машинного обучения обладают колоссальным потенциалом повышения продуктивности науки.

Цифровизация делает науку более открытой, стимулируя исследователей к адаптации практик открытого доступа и совместной работы через новые цифровые инструменты. Формирование цифровых платформ для научных исследований позволяет существенно сократить временные и материальные затраты на проведение экспериментов, сбор и обработку информации, обеспечить удаленный доступ к передовой научной инфраструктуре. Активно развиваются инклюзивные инновации и открытые инновационные экосистемы. Внедряются эффективные инструменты учета, правовой охраны и коммерциализации результатов интеллектуальной деятельности в передовых научно-технологических областях (в части оценки патентоспособности, возникновения авторских прав, регистрации прав на программные продукты, промышленные образцы, режимов защиты интеллектуальных прав), опирающиеся в том числе на новые возможности их фиксации и введения в оборот. Развиваются новые исследовательские практики и инициативы, способствующие получению недостающих данных посредством интеграции в научную деятельность все большего числа участников (например, городское планирование с использованием смартфонов). Цифровые технологии позволяют лучше учитывать мнение общества при принятии социально значимых решений в науке, вовлекать население в процессы сбора данных и постановку исследовательских вопросов.

Использованные литературы:

1. ARK Invest (2017). Industrial Robot Cost Decline. (датаобращения: 13.03.2019).
2. Arntz M., Gregory T., Zierahn U. (2016). The Risk of Automation for Jobs in OECD Countries: A Comparative Analysis. OECD Social, Employment and Migration Working Paper No. 189. Paris: OECD Publishing, 2016.
3. Australian Government (2009). Australia's Digital Economy: Future Directions. (датаобращения: 17.03.2019).
4. Australian Government (2019). Digital Sourcing Policies. (датаобращения: 13.03.2019).

БОШЛАНГИЧ ТАЪЛИМ СИФАТ ВА САМАРАДОРЛИГИНИ ОШИРИШДА АКТ ИМКОНИАТЛАРИДАН ФОЙДАЛАНИШ

*Қаршибоева Комила Алимкуловна
Жиззах шаҳар 18-умумтаълим мактаби
бошланғич синф ўқитувчиси*

Аннотация: ушбу мақола бошланғич синфлар дарсликлари учун мультимедиа ишланмаларини босқичма-босқич ишлаб чиққан ҳолда ўқитишнинг ўйинли шакллари ва медиатеchnологиялардан фойдаланиш орқали дарс самарадорлигини ошириш ёритилан.

Калит сўзлари: мантикий фикрлаш, интернет технологиялари, ролли ўйин, ақлий фаолият, ўйин, баҳс, суҳбат, мусобақа, саёҳат, давра суҳбати.

Аннотация: В данной статье рассматривается эффективность уроков за счет использования игровых форм обучения и медийных технологий при поэтапной разработке мультимедийных разработок для учебников начальной школы.

Ключевые слова: логическое мышление, интернет-технологии, ролевая игра, умственная атака, игра, дискуссия, беседа, соревнование, путешествие, круглый стол.

Annotation: This article explores the effectiveness of lessons through the use of playful forms of teaching and media technology in the step-by-step development of multimedia developments for primary school textbooks.

Keywords: logical thinking, internet technology, role play, mental activity, game, discussion, conversation, competition, travel, round table discussion.

Ватанимиз йигит қизларини XXI аср талабларига тўлиқ жавоб берадиган ҳар томонлама ривожланган шахслар этиб вояга етказиш мақсадида ўқув жараёнига ахборот-коммуникация ва интернет технологияларини кенг жорий қилиш бўйича амалий ишлар Давлат дастурларида кўрсатиб кўйилган вазифалардан келиб чиққан ҳолда олиб борилмоқда. Уларда куйидагилар асосий вазифалар сифатида белгилаб кўйилган:

- соғлом болани шакллантиришда таълим-тарбия тизими ва спортнинг ролини кучайтириш, мактабгача таълим муассасалари тармоғини кенгайтириш, уларни юқори малакали ва тажрибали

педагоглар билан таъминлаш, бошланғич таълимнинг юқори сифатини таъминлаган ҳолда болаларни мактабга тайёрлаш даражасини тубдан ошириш, илғор педагогик ва ахборот-коммуникация технологияларни амалиётга кенг жорий этиш, соғлом турмуш тарзини кенг тарғиб этиш, болалар айниқса, қиз болалар ўртасида жисмоний тарбия ва спортга меҳр уйғотиш бўйича аниқ чоратadbирларни амалга ошириш.

- 1-4 синфлар учун шу ёшдаги болаларнинг психологик-физиологик ўзига хосликларини ҳисобга олган ҳолда ўқув дастурлари ва дарсликларни танқидий қайта кўриб чиқиш;

- ўқитиш жараёнига илғор педагогик ва ахборот-коммуникация технологияларни кенг жорий этиш;

- илғор ва ахборот коммуникация технологияларни бошланғич синфлар ўқитувчилари фаолиятига жорий этиш бўйича методик қўлланмаларни ишлаб чиқиш ва нашр этиш;

- бошланғич синфлар дарсликлари учун мултимедиа ишланмаларини босқичма-босқич ишлаб чиққан ҳолда ўқитишнинг ўйинли шакллари ва медиатеchnологиялардан фойдаланишни кенгайтириш.

Жаҳон тажрибаси шуни кўрсатмоқдаки, ахборот-коммуникация технологиялари ва интернетнинг таълим соҳасига кенг кириб келиши таълим хизматларининг глобаллашуви учун ҳам катта йўл очиб бермоқда. Ривожланган давлатлар таълим соҳасида бўлаётган бундай ижобий жиҳатларини эътиборга олган ҳолда, таълим сифатини юксалтириш учун ахборот-коммуникация технологияларидан оммавий равишда фойдаланиш давр талабига айланмоқда.

Умумтаълим мактаблари ўқувчилари ақлий салоҳиятининг ўсиб бориши, уларнинг таълим мазмунига чуқурроқ кириб боришга интилиши, ахборот коммуникацион технологиялардан фойдаланиб дунё янгиликларидан бохабар бўлишга қизиқишлари ўз-ўзидан маълумки, ўқитувчилардан ўз устиларида тинимсиз изланишлари бугунги кун нафаси билан яшаши ҳамда таълим соҳасидаги энг сўнгги янгиликлардан бохабар бўлиб боришни талаб этади. “XXI аср – ахборот технологиялари асри” деб бежиз айтилмаган. Бугунги кунга келиб таълим соҳасида кўплаб ютуқларга эришилмоқда. Айни вақтга келиб таълим соҳасида самарали ислохотлар амалга оширилди.

Инновацион технологияларга асосланиб дарсларни ўтказиш яхши натижаларни бермоқда. Ахборот коммуникацион технологияларни ўқув жараёнида қўллаш жаҳон амалиётида кенг қиррали бўлиб, унга педагогик, психологик, дидактик, ташкилий, иқтисодий, ижтимоий, экологик ва бошқа нуқтаи назарларидан ёндашиш лозим. Дарс жараёни мураккаб ижодий машғулотдир. Унинг самарадорлиги кўп жиҳатдан ўқувчиларнинг фаоллигига боғлиқ. Уларни фаоллаштириш учун ахборот технологиялари, ўйин, баҳс, суҳбат, мусобақа, саёҳат, конференция, давра суҳбати, ролли ўйинларни қўллаш, китоб билан ишлаш, компьютер машғулотларига кўпроқ вақт ажратиш керак.

Таълим жараёнида ахборот-коммуникацион технологияларнинг ўринли қўлланилиши, машғулотларнинг қизиқарли тарзда ташкил этилишига олиб келиши билан ўқув материалларининг чуқур ўзлаштирилишига кенг имконият яратиб беради. Педагогик жараёнларга таълимнинг замонавий технологияларини киритиш, ёшларни мустақил ижодий ишлашга, эркин фикрлашга ўргатишни ҳозирги давр талаби экан, унинг таълим-тарбия билан узвийлигини таъминлаш бугунги кун вазифасидир. Ҳозирги кунда бошланғич синф ўқувчиларининг кўп қисми мактабга чиқмасданок компьютер саводхонлигига эга бўлишмоқда. Улар компьютер орқали ҳар хил ўйинларни ўйнашни, компьютер қисмларидан қандай фойдаланишни боғча ёшиданок ўрганиб олмоқда. Шуларни эътиборга олиб, бошланғич таълимга ахборот-коммуникацион технологияларни киритиш талаб даражасига чиқмоқда. Ҳар йили ўтказиладиган август кенгашларининг шўъба йиғилишларида ҳам айнан муҳокама қилиниши керак бўлган масалалар қаторига “Бошланғич синфларда ахборот-коммуникацион технологиялардан фойдаланиш” мавзуси киритилган.

Ўқиш, она тили, математика, табиат, мусиқа, меҳнат, саломатлик дарслари бўйича дастурлар асосида тайёрланган анимацияли, сюжетли, видеороликлардан, слайдлардан фойдаланиш мақсадга мувофиқдир.

Масалан, бошланғич синфларда атрофимиздаги олам ва табиатшунослик дарсларида ахборот технологияларни қўллаш ўқувчилар учун ўз худуди ва болани ўраб турган табиатга бўлган меҳр ва муҳаббатини англаган ҳолда онгли муносабатни шакллантириш имконини беради. Она тили ва ўқиш дарсларида мавзунинг аниқ маълумотларини тушуниб олишга, калит сўзлар билан танишишга, матнда асар қаҳрамонлари, воқеалар кетма-кетлиги билан танишишга имкон беради. Меҳнат дарсларида янги ғояларнинг вужудга келиш имконини беради. Мусиқа ва саломатлик дарсларида видеороликлар, слайдлар ўқувчиларнинг мавзуни жонли ўзлаштиришлари учун самарали натижа беради.

Амалиётнинг кўрсатишича, дарс жараёнида ахборот коммуникацион технологиялардан фойдаланиш дарс мавзусининг муаммоли масалаларига диққатни қаратиш имконини беради. Ахборот-коммуникацион технологияларни ўқувчиларга улар мактабда таълим олишни бошланган вақтдан

бошлаб оммавий равишда ўқитишни бошлаш керак, чунки бу даврда ўқувчиларда кўникмалар тез шаклланади. Хулоса қилиб айтганда, ахборот-коммуникацион технологиялари ўқувчиларнинг мустақиллик ва ўзини бошқариш ҳамда ривожланишига ёрдам беради, ўқувчининг ҳаётда фаол иштирок этиш имкониятини кенгайтиради. Асосийси, у ўқувчиларнинг коммуникатив кўникма ва малакаларини ривожлантиришга ва улар ўртасидаги ҳиссий мулоқотни ўрнатилишига ёрдам беради, компьютер билан ишлашга ўргатади. Хуллас, дарс жараёнини ахборот-коммуникацион технологиялар орқали ташкил этиш ўзига хос сифат ва самарадорликни таъмин этади.

Фойдаланилган адабиётлар:

1. Ҳошимова М. Педагогик технология ва педагогик маҳорат. -Т.: ТДИУ, 2007. 58-б.
2. Расулова Ф., Абдуллаева Р. Педагогическая этика. -Т.: ТДИУ, 2007. 11-б.

BOSHLANG'ICH SINFLARDA ATROFIMIZDAGI OLAM DARSLARINI O'QITISHDA INNOVATSION TEXNOLOGIYALARDAN FOYDALANISH YO'LLARI

Qosimova Gavhar Islomovna

*Qashqadaryo VITXQTMOHM "Maktabgacha,
boshlang'ich va maxsus ta'lim" kafedراسи o'qituvchisi*

Аннотация. Мақоллада бoshlang'ich sinf atrofimizdagi olam darslarida innovatsion pedagogik texnologiyalardan foydalanish samaradorligi va uning mohiyati haqida so'z yuritilgan.

Калит со'злар: innovatsiya, interaktiv, ta'lim jarayoni, o'qitish metodi.

Аннотация. В статье рассматриваются эффективность и важность использования инновационных педагогических технологий в мире начальной школы.

Ключевые слова: инновационный, интерактивный, образовательный процесс, методика обучения

Annotation. The article discusses the effectiveness and importance of using innovative pedagogical technologies in the world of primary school.

Key words: innovative, interactive, educational process, teaching methodology.

Hozirda boshlang'ich ta'lim tizimining asosiy vazifalari o'quvchilarni har tomonlama barkamol shaxs etib tarbiyalash maqsadida ularga mustaqil fikrlash, o'zligini anglash, bilimlarni o'rganishda, maktabda va maktabdan tashqari ishlarda faollik, boy ma'naviyatimiz va qadriyatlarimizni o'rgatish, o'z shaxsidagi «men»ini tanitish, yuksak axloqiy fazilatlar va estetik ruhda tarbiyalashdan iborat.

Boshlang'ich sinflarda innovatsion texnologiyalardan foydalanib, darslarni tashkil etish ta'limda yuqori sifat va samaradorlikka olib keladi. Boshlang'ich ta'lim tizimidagi innovatsion texnologiyalarning yo'nalishlari, boshlang'ich sinf o'quvchilarining ta'lim mazmunini o'zlashtirishlariga innovatsion yondashish, boshlang'ich ta'lim jarayonida interfaol ta'lim metodlarini tanlash va amalda qo'llash orqali o'quvchilarning faolligini oshirish dolzarb pedagogik muammo hisoblanadi.

Pedagogik yangiliklarni yaratish, ularni baholash, amaliyotda qo'llash va rivojlantirish bilan shug'ullanadigan fanga pedagogik yangilik deyiladi. Pedagogik yangiliklar-bu g'oyalar, usullar, vositalar, texnologiyalar yoki tizimlar.

Innovatsiya - bu amaliyotga o'tish va ushbu yangilikni o'zlashtirish.

Atrofimizdagi olam va tabiatshunoslik darslarida eksperimental ish jarayonida o'quvchilarning ekologik madaniyatini shakllantirish, birinchi navbatda, o'zbek xalqining tabiat haqidagi bilimlarini va ekologik materiallar tarkibiga kiritish orqali ta'minlandi; yosh xususiyatlarini hisobga olgan holda boshlang'ich sinf ekologik madaniyatini shakllantirishda turli amaliy usullardan foydalanish mumkin.

Bu amaliy usullarda o'quvchilarni faollashtirish bo'yicha innovatsion texnologiyalar: yil fasllari va har bir faslda tabiatda ro'y beradigan o'zgarishlar to'g'risida o'quvchilar o'zlarining taassurotlarini so'zlashlari hamda ular e'tiboridan chetda qolgan jihatlarni o'qituvchi rahbarligida o'quvchilarning fikrlashlarini tashkil qilgan holda to'ldirib borish; texnika vositalaridan foydalanib mavzuga tegishli tasvirlarni namoyish qilib, muhokamalar uyushtirish; o'simliklar turlari, ularning qismlari to'g'risida ham avval o'quvchilarning bilganlarini gapirib berishlari asosida tegishli to'ldirishlar qilish, namoyish va muhokamalar o'tkazish; xona o'simliklari, turli gullarni ko'rsatib tanishtirish, ularning urug'larini namoyish qilish, ularni yig'ish hamda gerbariyalar tuzishni o'rgatish maqsadlariga qaratilgan bo'lib, ular 1-sinf ya'ni, zinapoyaning eng pastki pillapoyasidagi o'simliklarga doir dastlabki tushunchalarni o'z ichiga oladi.

Mavzu: Kuz faslida tabiatning ko‘rinishi

Mashg‘ulotning maqsadi

O‘simliklar va hayvonlar hayyotidagi kuzgi o‘zgarishlar bilan o‘quvchilarni tanishtirish, tabiatdagi go‘zallikni ko‘ra bilishni o‘rgatish, kasallik tarqatuvchi, bog‘ va dalalarning zararkunanda hashoratlari haqida ma’lumot berish.

Mashg‘ulotning borishi

O‘quvchilar uyushgan holda boqqa chiqadilar. O‘qituvchi o‘quvchilar e‘tiborini tabiatga, o‘simliklarga qaratadi. Atrof tabiatga qarab, o‘simliklar qanday o‘zarganini aytib bering. Barglarning rangi o‘zgargani yo‘qmi?

Shundan so‘ng, qayrag‘och bilan chinor daraxtlardagi o‘zgarishlar batafsil muhokama qilinadi. Ular bir-biriga qiyoslanadi va qaysi biri kattaligi aniqlanadi (Chinor).

Mana bu butaga e‘tibor qiling. Bu nastarin. Uning barglari qanday?

(Nastarin barglarining rangi yashil. Demak, rang o‘zgarmagan.) Mevasi bormi? (Ba‘zi shoxlarida kichik-kichik yong‘oqochalar bor).

To‘g‘ri, o‘quvchilar, gullayotgan nastarin shoxlari sindirilmasa, undan shunday mevalar qoladi. Kumush terakka e‘tibor beringchi. Barglarning rangi qanday? (Sariq). Sentyabrda qanday edi? (Yashil). Endi barglarning orqa tomoniga barglarning bir yog‘i kumush rangda? Qaysi barglarning bir yog‘i kumush rangda. (Yashil barglarning hamma barglari sarg‘ayganmi? (yo‘q yashil barglar hali ham bor).

Ko‘rayapsizmi o‘quvchilar barglar rangini sekin o‘zgartirar ekan. Avval hamma barglar yashil edi, endi ba‘zilari sarg‘ayibdi. Yaqinda sariq barglar batamom to‘kilib tushadi.

O‘qituvchi o‘quvchilarni gulzor yoniga olib keladi. Bu yerda o‘quvchilar gullarning rangi, katta-kichikligini aniqlaydilar. Shundan keyin o‘qituvchi o‘quvchilar diqqatini yerga qaratadi.

Yerda to‘kilgan barglar bormi? Nega ular yerda yotibdi? (Chunki ular daraxtdan to‘kilgan).

- To‘g‘ri, daraxtlarning barglari birdan to‘kilmaydi. Ba‘zan biz ularni uzilib, yerga tushayotganini, sezmaymiz ham. Ammo yerga qarasaq, qancha barg to‘kilganini ko‘rishimiz mumkin. O‘qituvchi o‘quvchilardan tabiatda nimalar ko‘rishini so‘zlab berishni so‘raydi. (O‘simliklarni, gullarni, sariq barglarni).

- O‘zbekistonning kuzi nihoyatda go‘zal.

Daraxtlardagi barglar rang-barang, sariq, qizil, yashil. Gullar nihoyatda ko‘p. Atirgullar hali gullashda davom etmoqda. Kuzgi gullar chiroy ochib gullamoqda (o‘qituvchi ularning nom va qismlarini so‘raydi). So‘ngra bir qancha savollar beradi.

Bog‘ va dalalarning do‘stlari kimlar? (qushlar)

- Qushlar qanday foyda keltiradi?

(Zararkunanda hasharotlarni yeb quritishadi bu qushlarning nomi nima? (Qaldirg‘och, musicha).

- Bog‘larning polizlarning dushmanlari kim? (Qo‘ngg‘izlar va g‘umbaklar).

- Birortangiz baqalar ham bog‘larning do‘stlari ekanligini bilasizmi? Ular shilliqqurt va g‘umbaklarni ko‘plab yeyishadi. (O‘quvchi shilliqqurti ko‘rsatadi). Baqalarni o‘ldirish mumkin emas. Ko‘pchilik ularni yoqtirmaganligi tufayli o‘ldirishadi. Bu noto‘g‘ri. Baqalarni himoya qilish kerak. Chunki ular do‘stimiz.

O‘qituvchi bog‘dan hasharotlarni topishni so‘raydi. Oktabrda hali kunlar iliqdigi uchun o‘simlik gullariga qo‘nayogan yoki uchib yurgan kapalaklarni ko‘rish mumkin.

- Bu nima? (qo‘ng‘iz). Uning tanasining qismlarini ko‘rib chiqing. Uning nechta oyog‘i bor? (Uchtadan oltita). Qo‘ng‘izning rangi qanday? (Qora). Boshida nima bor? (ko‘zlari, mo‘ylovi, og‘zi). Qani bir ko‘zing-chi qo‘ng‘iz qanday uchadi? (Qanotchalar bilan). O‘qituvchi bolalarga kuzda kapalaklar va qo‘ng‘izlar kamayishini tushintiradi. Sovuqdan ular daraxt po‘stloqlari orasiga berkinishini va u yerdagi bahorgacha uxlashini, bahorda esa uyg‘onishini aytadi. Daraxt po‘stlog‘ini yeydigan qo‘ng‘izlarni ko‘rganmisiz? Yashil o‘simliklarga juda katta zarar keltiradi.

Endi diqqat bilan yerga qarang chumolilar bormi? Ularning rangiqanaqa? Ular qanday harakat qilishyapti? Chumolilar ketayotgan joyga qarang. Bu chumolilarning uylari chumolilar foydali harakatlar qiladilar. Ularni o‘ldirib bo‘lmaydi. Biz turli xil hashoratlarni bilib oldik. Bular qo‘ngg‘izlar, kapalak, g‘umbak, chumolilar. Ular nafas olishadi. Uchishadi, yurishadi, ovqatlanishadi. Ular tirik. Ularning hammasi tabiatning bir bo‘lagi. Bizga bahor, kuz, yoz fasllarida xalaqit beradigan hashoratni bilasizmi? Ular faqat qishdagina bo‘lishmaydi. Ushbu hashoratlar katta zarar keltiradilar. Ular iflos joylarga, chiqindilarga, ovqatlarga qo‘nishadi. Ular tufayli biz turli kasalliklar bilan og‘rishimiz: masalan, sariq kasalligi bilan kasallanib qolishimiz mumkin. Kim biladi, bu qanday hashorat? (bu pashshalar. Ular kasallik tarqatadilar shuning uchun ularni qirish kerak).

Shundan so‘ng, o‘qituvchi kasallik infeksiyalarini tarqatuvchi pashshalar haqida gapirib beradi. Shu bilan birga ularning havfliligi odamlar yashaydigan joylarda uchib yurib iflos narsalar bilan oziqlanishi, axlatdan ovqatga qo‘nib oyoqlarining uchida juda ko‘p mikroblarni tashib yurishi bu mikroblar esa odam

organizmiga o‘tib, ko‘payib turli kasalliklarni keltirib chiqarishi haqida so‘zlab beradi. Shu bois pashshalarni qirish va oziq ovqat mahsulotlarning ustini doimo yopib yurish iste‘mol qilishdan, avval, albatta, yaxshilab yuvish kerakligini uqtiradi.

Shundan so‘ng, “*Nima qayerda o‘shini top*” nomli didaktik o‘yin o‘ynaladi. O‘quvchilar doira shaklida turadilar. O‘qituvchi o‘quvchilardan birortasiga o‘simlik o‘sadigan joyning nomini aytib qorkoptokni otadi (bog‘, poliz, hayvon, tomorqa). Koptokni ilib olayotgan o‘quvchi (shu joyda) o‘simlik nomini aytishi kerak. O‘yindan so‘ng o‘quvchilarga sinfda, mehnat darslarida ishlash uchun yerdan chiroyli barglarni terib olish topshiriladi.

Bu mashg‘ulotlarda o‘quvchilar faolligini oshirishga qaratilgan innovatsion texnologiyalar: turli tasvirlar, maqollar, multimedia materiallaridan foydalanib hamda ayrim o‘simliklarning o‘zini ko‘rsatib, har bir alohida mavzu bo‘yicha dastlabki ma‘lumotlarni tushuntirib berish, so‘ngra o‘quvchilarning mustaqil fikrlashi, kichik guruhlarda hamkorlikda ishlashi, guruhlar taqdimotlari, muhokamalar, bahs-munozaralar, yakuniy xulosalar, mustaqil ravishda kuzatishlar va boshqa ishlarni olib borish yuzasidan o‘quvchilarga topshiriqlar berish shakllaridan foydalanish mumkin.

Xulosa qilib shuni aytishimiz mumkinki, boshlang‘ich sinf “Atrofimizdagi olam” darslarini yangi pedagogik va innovatsion texnologiyalar asosida tashkil etish muammosini tadqiq etishga yo‘naltirilgan tadqiqotlarning mavjud holatini o‘rganish va tadqiqot doirasida amalga oshiriladigan ilmiy faoliyatning mohiyatini oydinlashtirish, o‘quvchilarning nazariy bilimi, amaliy ko‘nikma va malakalarini yanada takomillashtirishda muhim ahamiyat kasb etadi

Foydalanilgan adabiyotlar:

1. G‘afurova N.V. va boshqalar. Pedagogik texnologiya tuzilishi. // «Uzluksiz ta‘lim tizimida innovatsion texnologiyalaridan foydalanish». Maqolalar to‘plami. – T.: Fan, 2009.

2. Xalikov I., Xalikova P. Ta‘lim tizimida pedagogik texnologiyalarni qo‘llash. // «Uzluksiz ta‘lim tizimida innovatsiya texnologiyalaridan foydalanish». Maqolalar to‘plami. – T.: Fan, 2009.

3. Jumaniyozova M.T. O‘qituvchilarni ta‘limdagi innovatsiya jarayonlariga tayyorlash muammolari. // «Uzluksiz ta‘lim tizimida innovatsiya texnologiyalaridan foydalanish». Maqolalar to‘plami. – T.: Ekstremum press, 2010.

4. Norbo‘tayevo X., Eshquvvatov Sh. Boshlang‘ich sinflarda didaktik o‘yinli ta‘lim texnologiyalaridan foydalanish samaradorligi. // Zamonaviy ta‘lim, 2015, 6-son. 67-68-b.

5. Norbo‘tayevo X., Rahmatullayev B.A. Biologiyani fanlararo o‘qitishda sinxron (vertikal) bog‘lanish. // «Zamonaviy ta‘lim», 2015 11-son. -31-36-b.

КИМЁ ТАЪЛИМИДА ИННОВАЦИОН ТЕХНОЛОГИЯЛАРДАН ФЙДАЛАНИШНИНГ АҲАМИЯТИ

*Кулимов А.К.- кимё фанлари номзоди, доцент,
Хоразм вилояти ХТХҚТМОҲМ “Аниқ ва
табиий фанлар методикаси” кафедраси мудири*

Аннотация. Ушбу мақолада узлуksиз таълимни амалга оширишда малакали, рақобатбардош кадрлар тайёрлаш мақсад қилиб қўйилар экан, бу борада таълимнинг барча турларига шу жумладан Кимё фанидан дарсларни ташкил қилинишида педагогик технологиялардан фойдаланиш ҳақида сўз боради.

Калит сўзлар: инновация, “SWOT таҳлил” технологияси, Power Point

Аннотация. Эта статья направлена на подготовку квалифицированных, конкурентоспособных кадров для реализации непрерывного образования, а также обсуждает использование педагогических технологий при организации занятий по всем видам образования, включая химию.

Ключевые слова: инновации, технология SWOT-анализа, Power Point

Annotation. This article aims to train qualified, competitive personnel for the implementation of continuing education, and discusses the use of pedagogical technologies in the organization of lessons in all types of education, including chemistry.

Keywords: innovation, SWOT analysis technology, Power Point

Ўзбекистоннинг 2021 йилда таълим сифатини баҳолаш халқаро дастурлари (PISA, PIRLS, TIMSS)да иштирок этишига тайёргарлик кўриш жараёнларининг бошланганлиги ва тадбирларнинг муваффақиятли ўтказилишини таъминлаш борасидаги ишлар таълим сифатини оширишнинг муҳим омилларидан биридир.

Узлуksиз таълимни амалга оширишда малакали, рақобатбардош кадрлар тайёрлаш мақсад қилиб қўйилар экан, бу борада таълимнинг барча турларига ўзига хос масъулия билан қарамқлик

хар бир педагогнинг бурчи саналади. Узлуксиз таълимнинг сифат ва самарадорлигини оширишда умумий ўрта таълимга алоҳида эътибор талаб қилинади.

Кимё фанидан дарсларни ташкил қилинишида педагогик технологиялардан фойдаланиш орқали ўқувчиларнинг фаоллиги таъминланибгина қолмасдан, ўқув-билув жараёнида самарадорликка эришилади. “Зинама зина”, “SWOT таҳлил” “Балиқ скелети” каби методикалар дарс жараёнида ўқитувчи-ўқувчи муносабатларидагина эмас, ўқувчи-ўқувчи муносабатида ҳам ижобий натижани кафолатлайди.

Кимё дарслари мисолида “SWOT таҳлил” технологиясидан фойдаланиш воситасида ўқувчиларни ўтилган ёки ўтилиши керак бўлган мавзу бўйича якка ва кичик жамоа бўлиб фикрлаш ҳамда ўзлаштирилган билимларни ёдга тушириб, тўпланган фикрларни умумлаштира олиш ва танқидий фикрлаш кўникмаларини шакллантиради. Бу технология ўқувчилар билан бир гуруҳ ичида якка ҳолда ёки гуруҳларга ажратилган ҳолда ёзма равишда ўтказилади ва тақдимот қилинади.

Ушбу метод ўқувчиларни эркин, мустақил, мантиқий фикрлашга, жамоа бўлиб ишлашга, изланишга, фикрларни жамлаб, улардан назарий ва амалий тушунча ҳосил қилишга, жамоага ўз фикри билан таъсир эта олишга, уни маъқуллашга ўргатиш мақсадини ўз олдига қўяди.

Куйидаги мавзу доирасида “SWOT таҳлил” методини кўриб чиқсак:

“Сульфат кислота” мавзуси

<p>(С)Кучли Кимёнинг нони ҳисобланади Аккумуляторлар усиз ишламайди Органик синтезда кенг қўлланилади Улардан кўплаб маҳсулотлар олинади</p>	<p>(W)Заиф Металлларни коррозияга учратади</p>
<p>(О)Имконият</p>	<p>(Т)Хавф-хатар (тўсиқ) Оқова сувларни ифлослантиради</p>

Ўтказиш тартиби:

1. Ўқитувчи ўқувчиларни 3-5 кишидан иборат кичик гуруҳларга ажратади;
2. Ўқувчилар машғулот мақсади ва унинг ўтказилиш тартиби билан таништирилади;
3. Ҳар бир гуруҳга “SWOT” таҳлил жадвали акс эттирилган варақлар тарқатилади;
4. Ўқитувчи гуруҳ аъзоларини тарқатма материалда ёзилган мавзу билан танишишларини ва шу мавзу асосидаги фикрларини қоғоздаги бўш жойларга жамоа билан биргаликда ўртоқлашиб ёзиб чиқиш вазифасини беради ва вақт белгилайди;

5. Гуруҳ аъзолари биргаликда тарқатма материалда берилган мавзу асосида маълумотларни ёзма кўринишида ифода этадилар. Бунда гуруҳ аъзолари ҳар бир қисм бўйича имкон борича тўларок маълумот беришлари керак бўлади;

6. Тарқатма материаллар тўлдирилгач гуруҳ, аъзоларидан бир киши тақдимот қилади. Тақдимот вақтида гуруҳлар томонидан тайёрланган материал албатта синф доскасига илинади;

7. Қарама-қарши гуруҳлар ўзаро фикр алмашишади.
8. Ўқитувчи гуруҳлар томонидан тайёрланган материалларга изоҳ беради;
9. Ўқувчиларнинг ишини баҳолайди ва машғулотни якунлайди;

Дарс якунида эса ФСМУ методи орқали ўрганилган материалларни мустаҳкамлаш мумкин.

Power Point тақдимот дастури асосида ўқитувчи томонидан янги мавзуга оид бўлган тушунчалар тизими шакллантирилади. Тақдимот намойиши чоғида ўқувчилар сульфат кислота ҳақидаги маълумотларини изоҳ бериб боришлари кераклиги уқтирилади.

Педагогларнинг дарс машғулотлари давомида компьютер технологияларидан фойдаланиши натижасида куйидагилар амалга ошади:

- янги ўқув материали ўқувчига тез ва осон етиб боради;
- интернетдан айнан бугунги мавзуга тегишли материалларни олиш имконияти юзага келади;

(Бу ҳолда, интернетдан фойдаланишда ҳар хил таҳдидли, спам маълумотларга танқидий муносабатда бўлиш ўқувчиларга тушунтирилиш шарт!)

Демак, дарсларда мултимедиа воситаларидан фойдаланишнинг афзалликлари сифатида таълим-тарбия жараёнини жадаллашуви, ўқувчиларнинг интеллектини ривожлантиришга қаратилган услубларни қўллашга имконият берилишини эътироф этиш мумкин. Шундай кўринишдаги дарсларни ташкил қилиш асносида визуал информацияларга юқори даражада талабгор бўлган ўқувчиларнинг хоҳиши амалга ошади, машғулот зерикарли кўринишдан мазмунан бой ва таъсирчан дарсга айланади,

кўргазмалиликнинг амалга ошириши натижасида диққат ва янги мавзунинг хотирада узоқ муддатга сақланиб қолиши таъминланади. Ахборотлар оқими шиддат билан оқиб келаётган бир шароитда болаларнинг онгини ва билишга, ўрганишга бўлган интилишлари муносиб баҳоланади.

Фойдаланилган адабиётлар:

1. Xalikov I., Xalikova P. Ta'lim tizimda pedagogik texnologiyalarni qo'llash. // «Uzluksiz ta'lim tizimida innovatsiya texnologiyalaridan foydalanish». Maqolalar to'plami. – T.: «Fan», 2009.
2. Jumaniyozova M.T. O'qituvchilarni ta'limdagi innovatsiya jarayonlariga tayyorlash muammolari. // «Uzluksiz ta'lim tizimida innovatsiya texnologiyalaridan foydalanish». Maqolalar to'plami. – T.: «Ekstremum press», 2010.
3. Norbo'taev X., Eshquvvatov SH. Boshlang'ich sinflarda didaktik o'yinli ta'lim texnologiyalaridan foydalanish samaradorligi. // «Zamonaviy ta'lim», 2015, 6-son. 67-68-b.

МАЛАКА ОШИРИШ ЖАРАЁНИДА ЎҚИТУВЧИНИНГ ИННОВАЦИОН ФАОЛИЯТГА ТАЙЁРЛИГИНИ ОШИРИШ МЕТОДЛАРИ

*Расулова С.М., Қашқадарё ВХТХҚТМОҲМ Мактабгача,
бошланғич ва махсус таълим кафедраси ўқитувчиси
Эргашева Н.Э., Жиззах ВХТХҚТМОҲМ Мактабгача,
бошланғич ва махсус таълим кафедраси ўқитувчиси*

Аннотация. Ушбу мақолада малака ошириш жараёнида инновацияларни жорий қилиш йўллари ҳақида фикр юритилган. Шунингдек, педагог кадрларнинг инновацион салоҳиятини ошириш воситалари бўйича тавсиялар берилган.

Калит сўзлар: инновация, инновацион жараён, инновацион фаолият.

Аннотация. В данной статье рассматриваются пути внедрения инноваций в процессе повышения квалификации. А также даются рекомендации по повышению инновационного потенциала педагогических кадров.

Ключевые слова: инновация, инновационный процесс, инновационная деятельность.

Annotation. Article describes the ways and ideas of implementing innovations in advanced training. Also given recommendations about raising innovative potential for pedagogic personnel.

Key words. Innovation, innovation process, innovation activity.

Жаҳон таълим тизимида ўқитувчиларни инновацион фаолиятга тайёрлаш механизмларини замонавий ривожланиш тамойиллари асосида такомиллаштириш, креатив фикрловчи кадрларни тайёрлаш, таракқиёт тенденцияларига мос равишда педагогик инновацияларни жорий этиш ва унинг самарадорлигини баҳолаш асосида такомиллаштиришга қаратилган илмий тадқиқотларга алоҳида эътибор қаратилмоқда. Хусусан, малака ошириш жараёнида ўқитувчиларни инновацион фаолиятга тайёрлаш жараёнини самарали ташкил қилишда инновацион таълим муҳити шароитида ўқув материалларини лойиҳалаш, компьютер технологиялари ва дастурларидан фойдаланиш, амалий машғулотларда мультимедиа электрон воситаларни қўллашга инновацион ёндашувлар билан боғлиқ илмий ишланмалар кўламини ошириш зарурати кўзга ташланмоқда.

Бунда инновацион фаолият бўйича ўз фаолиятини таҳлил қилиш методикаси катта аҳамиятга эга. Бу методика қуйидаги саволларни ўз ичига олади:

1. Сизнингча мактабга қандай мазмундаги янгиликлар зарур?
2. Сиз қандай ўйлайсиз, турли янгиликларни ўқитувчи қаердан билиб олиши мумкин?
3. Сиз нима деб ўйлайсиз, ўқитувчи янгиликни жорий қилишда қандай қийинчиликларга учраш мумкин?
4. Янгиликларни амалга ошириш пайтида сизнинг фаолиятингизда нималар ўзгариши мумкин?
5. Сиз киритаётган янгиликка сизнинг ҳамкасбларингиз қандай муносабатда бўладилар?
6. Сиз нима деб ўйлайсиз, турли янгиликларни қўллашга ўқитувчини нима мажбур этади?
7. Сиз ўзингизда педагогик жараёнга янгилик киритишдан қаноатланиш кутасизми?

Ўқитувчилар ишларига тайёргарликларини текширишда кузатув харитаси ва анкеталардан фойдаланиш мумкин. Унда ўз-ўзини баҳолаш ва баҳо бериш беш баллик шкала бўйича олиб борилади.

Инновацион фаолиятни ташхис қилишнинг асосий йўналишларидан бири – ўқитувчи креативлигини текшириш. Инновацион фаолият ва креативлик уни самарали амалга ошириш имконияти сифатида турли даражаларда ўрганиши мумкин. Ташхиснинг биринчи даражаси, ўқитувчининг реал инновацион фаолияти сифатида амалга оширилади. Бунда янгилик киритишнинг

яккол кўринишидаги алоҳида қисмлари шахс ижодий имкониятини аниқлаш учун фойдаланилади ва бошқа қисмлар ҳам шундай сифатлар бўла олишини тахмин қилинади. Ташхиснинг бу даражасида инновацион фаолият жараёни креативлик механизмларини шаклландирилган даражаси ва ижодий механизмлар маълумотлари асосида олинган натижа аниқ чегараланиб қўйилмайди. Кейинчалик ўқитувчи ижодий фаолиятини ташхис қилиш масалалари ва самарали тахминлар тузиш амалий тус олганда креативликни текшириш алоҳида методларини ишлаб чиқиш, юзага келади.

Юқоридагилардан кўринадики, малака ошириш жараёнида ўқитувчиларнинг инновацион фаолиятини ташкил этиш ва ташхислаш учун қуйидагиларни амалга ошириш муҳим ҳисобланади:

- малака ошириш жараёнида ўқитувчиларнинг таълим тизимини модернизациялашнинг устувор йўналишлари ва бошқарув компетентлигининг тузилиши ва мазмунини, коммуникатив, психологик, ташкилотчилик, креатив, инфорацион, инновацион компетентлик тушунчаларининг мазмун-моҳиятини билишга эришиш;

- ўқитишнинг инновацион шакл, усул ва воситаларининг моҳиятини англаш ва ўқув жараёнида қўлланилишини ташкиллаштириш ҳамда назорат қилиш;

- илғор таълим технологияларини ишлаб чиқиш ва амалиётга татбиқ этиш йўллари белгилаш;

- ўқув лойиҳаларини ишлаб чиқиш, портфолиоларни шакллантириш ва амалиётга татбиқ этиш жараёнларини бошқариш;

- электрон ўқув модулларининг яратилиши ва сифатини назорат қилиш;

- малакавий ишларини амалиёт билан боғлашни ташкил этиш;

- малака ошириш муассасаларида ўқув-услугий фаолиятни ташкил этиш ва ривожлантириш.

Хулоса шуки, ўқитувчининг инновацион фаолиятга тайёрлиги – бу кўпроқ умумий қобилиятларни педагогик, ижодий коммуникатив, таълим муаммоларига кўчириш муаммосидир. Шу тариқа, ўқитувчи инновацион фаолиятини баҳолаш шахсни ва мутахассислик фаолиятини, яхлит ўрганиш самарали бўлади.

Фойдаланилган адабиётлар:

1. Карлыбаева Г.Э. Инновацион таълим технологиялари шароитида физика ўқитувчисининг методик тайёргарлигини такомиллаштириш. Пед. фан. номзоди. ... дисс. – Т.: 2012. – 130 б.

2. Гулбоев А.Т. Педагогик ташхис воситасида ўқитувчилар малакасини узлуксиз ошириш технологияси. Педагогика фанлари номзоди илмий даражасини олиш учун ёзилган дисс. – Т.: 2008. -158 Б.

3. Шодиева М.Ж. Бошланғич синф ўқитувчилари малакасини ошириш тизимининг ўқув-методик таъминотини такомиллаштириш. Педагогика фанлари бўйича фалсафа доктори дисс. (PhD). – Т.: 2019. -180 б.

RAVISH SO'Z TURKUMINING O'RNI

*Tillayeva S., Qashqadaryo viloyat XTXQTMOHM
“Til va adabiyot ta’limi” kafedراسи o’qituvchisi*

Annotatsiya: *Ushbu maqola ravish soʻz turkumi va uning uziga xosligi haqida*

Kalit soʻzlar: *Ravish, soʻz, grammatik, Aristotel, sifat.*

Аннотация: *В этой статье дается информация о наречии, частях речи и ее особенностях.*

Ключевые слова: *Наречие, слово, грамматика, Аристотель, прилагательное*

Annotation: *This article gives information about the Adverb, parts of speech, and its peculiarities*

Key words: *Adverb, word, grammar, Aristotle, adjective*

Ravish, soʻz turkumi goh mustaqil goh nomustaqil lugʻaviy grammatik kategoriyalar doirasida oraliq guruh sifatida qalqib turadi. Shuni taʼkidlash kerakki, bir leksik-grammatik kategoriya u mustaqil yoki nomustaqilligidan qatʼiy nazar uning soʻz turkumlaridagi oʻrnini aniqlash lozim. Buning uchun uning tadrijiy taraqqiyotiga nazar solmoq lozim. Shunday ekan, ravishning soʻz turkumlaridagi oʻrnini aniqlash uchun uning tadrijiy taraqqiyotini oʻrganish kerak. Soʻz turkumlari haqidagi taʼlimot qadimgi yirik grek faylasufi Aristotel faoliyati bilan ham bogʻlanadi. U oʻzining “Poetika” asarida soʻz turkumlarini sakkiz qismga ajratadi: tovushlar, boʻgʻin, bogʻlovchi, ism, feʼl, gap. Ism va feʼlni mustaqil aʼzolar guruhiga kirgizadi. Aleksandriya maktabining miloddan avvalgi II asrning I yarmi asoschisi Aristarx Salmofrakiyskiy taʼlimotida soʻz turkumlari miqdori sakkizga - ism, feʼl, sifatdosh, olmosh, predlog, ravish, bogʻlovchilarga yetkazadi.

Soʻz turkumlari masalasiga M.V. Imomovning “Rossiya grammatikasi” asariga ham eʼtibor berilgan. Unda soʻz turkumlari dastlab ikkiga: mustaqil soʻz turkumlari va nomustaqil soʻz turkumlariga ajratadi.

Mustaqil soʻz turkumlari tizimida ism va feʼlga alohida eʼtibor beriladi. Unda ism va feʼlning ichki guruhlanishi koʻrsatiladi. Misol uchun, *ism, ot, son* va *sifatga* guruhlansa, feʼl *sifatdosh va ravishdoshga* ajratiladi. Ravish esa mustaqil soʻz turkumlari qatoriga kiritilmaydi. Uni nomustaqil soʻz turkumlarining feʼlga yopiq turi sifatida qaraydi. Har bir leksik-grammatik kategoriyaning soʻz turkumlari tizimidagi oʻrnini aniqlash va bilish uchun uning fanda, uning tarixida qanday va qay darajada oʻrganilganligi bilan tanishishga toʻgʻri keladi. Shu bois ravishning soʻz turkumlari tizimidagi oʻrnini bilish uchun umuman soʻz turkumlari hodisasining oʻrganilish tadrijiga murojaat qilamiz.

Soʻz turkumlari hodisasi soʻzlarning lugʻaviy grammatik guruhlari boʻlib, biri boshqasidan oʻziga xoslangan maʼnosiga muayyan morfologik yoki sintaktik belgilariga, u yoki bu grammatik kategoriyaga ega emasligiga, soʻz birikmasi va gap tarkibidagi sintaktik vazifasiga koʻra farqlanadi. Ayrim grammatik qurilishdagi tillarda soʻz turkumlari soʻz yasash va forma yasash tiplari jihatidan ham har xil boʻladi. Soʻz turkumlariga xos va ularni oʻzaro farqlash uchun xizmat qiluvchi bu jihatlar soʻz turkumlari tasnifida muhim ahamiyat kasb etadi.

Soʻz turkumlari tasnifini anʼanaviy va anʼanaviy boʻlmagan kabi ikki asosiy guruhga ajratish mumkin. Anʼanaviy xarakterdagi tasnif tilshunoslik endigina shakllangan davrlarga - Panini asos solgan Sanskrit tilshunosligining grammatik taʼlimotiga borib taqaladi. Qadimgi hind tilshunosligida soʻz turkumlarining ism, feʼl, predlog va yuklamadan iborat toʻrt turi ajratiladi.

Soʻz turkumlari haqidagi taʼlimot qadimgi yirik grek faylasufi Aristotel faoliyati bilan ham bogʻlanadi. Mantiq va ritorika taʼsirida paydo boʻlgan bu taʼlimotda soʻz turkumlari gapning asosiy unsurlari sifatida qaraladi. Gap, ism va feʼlning qoʻshilishidan hosil qiluvchi hodisa sifatida talqin etiladi. Feʼl predikativ vazifaga moslashganligi va zamon shakillariga egalik jihatdan ismdan farqlanadi. Aristotel oʻzining “Poetika” asarida soʻz turkumlari tizimini sakkiz aʼzoga ajratadi: element (tovushlar), boʻgʻin, bogʻlovchi, ism, feʼl, kelishik va gap (nutq). Ism va feʼl mustaqil maʼnoli aʼzolar sirasida qaraladi.

Xullas, Aristotelning soʻz turkumi haqidagi taʼlimotida tilning fonetik, morfologik, sintaktik sath hodisalari mujassamlashadi va bu taʼlimot chin maʼnoda grammatik xarakter kasb etmaydi.

Soʻz turkumlari masalasiga M.V.Lomonosovning “Rossiya grammatikasi” asarida ham alohida eʼtibor berilgan. Unda ham soʻz turkumlari grek-lotin tilshunosligi anʼanalariga koʻra sakkiz guruhga ajratiladi. Bu lisoniy kategoriya mantiqiy-vazifaviy talqin asosida, dastlab mustaqil soʻz turkumlari va nomustaqil soʻz turkumlari deb ikki guruhga ajratiladi. Mustaqil soʻz turkumlari tizimida ism va feʼlga alohida ahamiyat qaratiladi. Ularning borliq narsa – hodisalarning protsessual faoliyatini ifodalash feʼl xususiyati eʼtirof etiladi, soʻngra ism va feʼlning ichki guruhlanishi koʻrsatiladi. Chunonchi, *ism, ot, son* va *sifatga* guruhlansa feʼl *sifatdosh va ravishdoshga* ajratiladi. Ravish esa mustaqil maʼnoli soʻzlar guruhidan chetda qoladi. Uni nomustaqil soʻz turkumlarining feʼlga yaqin turi sifatida qaraydi. Olmosh ismga vazifadosh turkum sifatida ajratiladi.

Ravish oʻzi aniqlab kelgan soʻzning turlicha belgi-xususiyatiga ega ekanligini koʻrsatish uchun xizmat qiladi. Bu hol ravishlarning maʼno jihatdan bir xil emasligini koʻrsatadi. Ayniqsa ravishlarning boshqa soʻzlar hisobiga tobora boyib borishi, uning maʼno turlarini yaʼnada xilma-xil boʻlishiga sabab boʻlgandir. Misollar: qatorasiga (qanaqasiga?-holat) choʻzilgan vagonlarini yaqindan (qayerdan?-oʻrin) turib koʻrmagan edi. Birvarakay (qanday qilib?-holat) bir necha kolxozda tekshirish oʻtkazmoqchimiz. Bu yerlar qishin-yozin (qachon?-payt) chorva mollari uchun yaylov, biroz (qancha?-miqdor-daraja) yurgach, nuroniy bir cholni uchratdik. Nodonlarga aslo (qanday?-inkor) sirdosh boʻlmagin.

Hozirgi zamon oʻzbek tilida oʻrin, payt, holat va maqsad maʼnosini bildiruvchi ravishlarning tarkibi yasama ravishlar hisobiga boyib bormoqda.

Baʼzi bir ravishlar maʼno tomonidan polisemantikdir. Masalan, Birlashib kollektiv turmushni qurdik. Hur yashash, baxt sari ilgari (qayerga?) yurdik. (Xat.), Togʻri, ... bu narsani ilgari (qachon?) hech kim oʻrtaga tashlamagan. Faqat yaqindan (qayerdan?) eshitilgan yangroq tovush uni oʻziga keltirdi... Kolxozimizni otaliqqa olgan mashinasozlik zavodi bilan yaqindan qanday aloqa bogʻlash kerak.

Yuqoridagi gaplarda *ilgari, yaqindan* ravishlari semantik jihatdan ikki xil maʼnoni ifodalash uchun qoʻllangan. Birinchi, ikkinchi gaplardagi *ilgari*, yaqindan soʻzlari harakatning yoʻnalishi, chiqish oʻrnini bildirmoqda; ikkinchi gapdagi *ilgari* ravishi harakatning boʻlish paytini, toʻrtinchi gapdagi yaqindan soʻzi esa, harakatning bajarilish holatini anglatmoqda. Shuningdek, *oldinda, yaqinda* kabi baʼzi ravishlar ham gapda qoʻllanilishiga qarab, ikki xil maʼnoni bildirib keladi. Soʻz turkumlari tasnifida yangicha (zamonaviy) yondoshuvlar ham mavjud. Unda ravishga berilgan tasnif ham boshqacha. Xususan, soʻz turkumlarini avtosemantik va sinsemantik kabi ikki asosiy guruhga ajratilib, birinchi guruhga mustaqil soʻz turkumlari, ikkinchi guruhga yordamchi soʻz turkumlari kiritiladi.

Ravishlarning oʻziga xos grammatik belgilaridan biri ularning gapda hol vazifasida kelishidir. Bu vazifa ravishlarning izosemik tavsifdagi xususiyati sanaladi. Ravishlarning transpozitsiya (boshqa soʻz

turkumlariga o'tishi, ularning vazifasida kelishi) hodisasi bilan bog'liq amali ham mavjudki, unda ular noizosemik xarakter kasb etadi. Xullas bularning barchasi ravishlarning murakkab lisoniy tabiatini belgilash uchun xizmat qiladi.

Adabiyotlar

1. Mengliyev B., Xoliyorov O'. O'zbek tilidan universal qo'llanma. – T.: 2011-yil
2. Hamroyev M.A O'zbek tilidan ma'ruzalar majmuasi. – T.: 2010-yil.

O'QISH SAVODXONLIGINI BAHOLOVCHI PIRLS TADQIQOTIDAGI TOPSHIRIQLARGA QO'YILADIGANTALABLAR VA MEZONLAR

Shaxmurodova Diljahon Almardonovna
QVXTXQTMOHM Maktabgacha,
boshlang'ich va maxsus ta'lim kafedrasi o'qituvchisi

Annotatsiya. Maqola boshlang'ich sinf o'quvchilarining o'qish savodxonligini aniqlashda PIRLS Xalqaro baholash dasturi xususida bo'lib, unda PIRLS xalqaro tadqiqotining mazmun-mohiyati va PIRLS xalqaro baholash tadqiqoti talablari asosida matn ustida ishlashga o'rgatish yo'llari ko'rsatib berilgan.

Kalit so'zlar. PIRLS, tadqiqot, dastur, matn, talab, savodxonlik, badiiy adabiyot.

Аннотация: В статье рассматривается программа международной оценки PIRLS, определяющая уровень грамотности чтения у учащихся начальной школы, показывается содержание международного опроса PIRLS и способы обучения учащихся работе с текстом на основе требований международного оценочного опроса PIRLS.

Ключевые слова: ПИРЛС, исследование, программа, текст, спрос, грамотность, художественная литература.

Annotation. The article considers the program of international assessment of PIRLS, which determines the level of reading literacy among primary school students, shows the contents of the international PIRLS survey and ways to teach students how to use text based on the requirements of the international assessment PIRLS survey.

Keywords: PIRLS, research, program, text, demand, literacy, fiction.

Butun dunyo bo'ylab o'qish savodxonligining rivoji odamlarning o'qish sabablari bilan bevosita bog'liq, umuman olganda, bu sabablar zavq va shaxsiy qiziqish uchun o'qish yoki ta'lim va jamiyat hayotida munosib ishtirok etishni o'z ichiga qamrab oladi. Ko'pgina yosh o'quvchilarning dastlabki o'qishlari ko'pincha hikoya yoki o'quvchilarga atrofidagi dunyo haqida ma'lumot beradigan va savollarga javob beradigan matnlarni o'qishni o'z ichiga oladi.

O'qish savodxonligi – jamiyat tomonidan talab qilinadigan va inson tomonidan qadrlanadigan yozma tilning shakllarini idrok etish va amaliyotda qo'llay olish qobiliyati.

Ushbu nuqtayi nazar o'quvchilarning o'qishdan olingan ma'lumotlardan foydalanish qobiliyatiga tobora ko'proq e'tibor qaratadigan zamonaviy jamiyatda dolzarb ahamiyat kasb etmoqda. Asosiy e'tibor tushunishni namoyon qilishdan o'zlashtirilgan ma'lumotlarni qanday qilib yangi loyihalar va vaziyatlarda qo'llay olish qobiliyatlarini namoyon qilishga qaratilmoqda.

Dunyo davlatlari ta'lim tizimlari o'zaro uyg'un holda rivojlanishi uchun turli mamlakatlarning ta'lim tizimlarini baholashning umumiy dasturlari yaratilgan. Shunday dasturlardan biri bu PIRLS.

PIRLS - bu turli mamlakatlarda boshlang'ich sinfda tahsil oluvchi o'quvchi yoshlarning matnini o'qish va tushunish darajalari sifatini baholab beruvchi xalqaro baholash tizimi. Ushbu sinov turi har 5-yilda bir marta o'tkazishga mo'ljallangan. PIRLS tadqiqotida o'quvchilar dars vaqtida va maktabdan tashqari vaqtlarida ishlatadigan o'qishning ikki turi baholanadi:

- 1) o'quvchining adabiy tajribasini baholash maqsadida o'qish;
- 2) ma'lumotni o'zlashtirish va undan foydalanish maqsadida o'qish.

Tadqiqotning kontseptual qoidalariga muvofiq, badiiy va informatsion matnlarni o'qiyotganda o'qish qobiliyatining to'rtta guruhi baholanadi:

- 1) aniq ko'rsatilgan ma'lumotlarni topish;
- 2) xulosalarni shakllantirish;
- 3) ma'lumotlarni talqin va sintez qilish;
- 4) mazmuni, til xususiyatlari va matn tuzilishini tahlil qilish va baholash.

Natijalarni baholash tartibi PIRLSda bajarilgan ishlarni sifatli va miqdoriy baholash uchun quyidagi tizim qo'llaniladi:

- javobni tanlash usulidagi to'g'ri javoblar 1 ball bilan baholanadi;
- mavzu ketma-ketligini belgilash borasidagi to'g'ri javoblar 1 ball bilan baholanadi;
- erkin javob berishga kerak bo'lgan topshiriqlar vazifaning murakkabligiga qarab 1 ball dan 3 ballgacha baholanadi.

Hozirgi vaqtda PIRLS ta'rifiga ko'ra, o'qish savodxonligi jamiyat tomonidan talab qilinadigan va inson tomonidan qadrlanadigan yozma til shakllarini tushunish va ulardan foydalanish, shuningdek, matnlardan turli shakllarda ma'no hosil qila olish qobiliyati hamdir.

O'qish savodxonligining bu ko'rinishi konstruktiv va interaktiv jarayon sifatida ko'plab o'qish nazariyalarini aks ettiradi. O'quvchining matn bilan ishlashi jarayonida o'quvchi va matn orasidagi muloqot orqali (shuning uchun ham bu jarayon interaktiv deyiladi) o'quvchi ma'noni yaratadi (shuning uchun ham bu jarayon konstruktiv inglizcha "construct" – yaratmoq deyiladi). O'quvchi bu jarayonning faol qatnashuvchisi bo'lib, ma'no yaratadi, matn ustida mushohada yuritadi va samarali o'qish strategiyalarini ongli ravishda tanlab qo'llaydi. Har bir matn turi odatiy shakl va qoidalarga amal qilgan holda o'quvchiga matnni sharhlashga yordam beradi. Har qanday matn turli shaklga ega bo'lishi mumkin. Bular an'anaviy kitoblar, jurnallar, hujjatlar va gazetalar, shuningdek, raqamli ko'rinishdagi yozma shakllarni ham o'z ichiga oladi.

PIRLS yosh o'quvchilarning sinfda va sinfdan tashqari o'qishining ikkita keng qamrovli maqsadiga qaratilgan. Bular badiiy tajriba orttirish hamda ma'lumot olish va ulardan foydalanish uchun o'qishdir.

Bundan tashqari, PIRLS o'qish maqsadlarining har birida to'rtta keng tushunish jarayonini birlashtiradi. Bular: diqqatni jamlash va aniq ko'rsatilgan ma'lumotlarni topish, to'g'ridan to'g'ri xulosalar chiqarish, g'oyalar va axborotni talqin qilish va uyg'unlashtirish, kontent va matn elementlarini baholash va tanqid qilish jarayonlaridir.

PIRLS va ePIRLSda har bir matn parchasi (yoki parchalari) yoki matn yuzasidan beriladigan savollar to'rtta tushunish jarayonini baholash uchun asos bo'lib xizmat qiladi.

O'quvchilar matndan ma'no hosil qilar ekan, ular aniq tushuntirilmagan g'oyalar yoki ma'lumotlarga nisbatan tushuntirishlar beradi. Xulosalash o'quvchilarga matndan tashqariga chiqishga imkon beradi. Ko'pgina hollarda muallif matnni o'quvchining aniq yoki bevosita xulosa chiqarishi uchun yaratadi.

O'quvchilar oddiy xulosalar bilan bir qatorda, matndagi g'oyalar va axborotlarni talqin qilishda va uyg'unlashtirishda konkret yoki umumiy ma'nolarga e'tibor berishlari yoki tafsilotlarni umumiy mavzular va g'oyalar bilan bog'lashlari mumkin.

To'liq javob berish uchun o'quvchidan barcha matnni yoki hech bo'lmaganda uning muhim qismlarini, shuningdek, matndan tashqaridagi fikrlarni yoki axborotni tushunish talab qilinadi.

Matnni baholash va tanqidiy tahlil qilish deganda, matnda berilgan ma'lumotning aniq va to'liqliligini baholash, tasvirlangan voqeani haqiqatan sodir etilishi ehtimolini baholash, insonlarning o'ylari va bajaradigan ishlarini o'zgartirishda muallifning fikrlari qanchalik aniqligini baholash, matn sarlavhasi asosiy mazmuni qanchalik yoritib berishini baholash, metafora yoki nutq ohangi kabi til xususiyatlari ta'sirini tasvirlash, muallifning asosiy mavzuga oid qarashlarini aniqlash masalalari ko'zda tutiladi.

Matn va mazmunga oid birliklarni baholash va tanqidiy tahlil qilish asosida matn mazmuni o'quvchining shaxsiy fikridan kelib chiqib, xolislik bilan baholanishini va tanqid qilinishi mumkin. Bu jarayon o'quvchidan xolis baho berish, rad etish, ma'qullash, matn mazmuniga nisbatan betaraflikni bildirish kabilarni talab qiladi. Masalan, o'quvchi matnda keltirilgan fikrlarni tasdiqlashi, e'tiroz bildirishi yoki boshqa manbalardan olingan ma'lumotlar bilan matndan berilgan g'oyalarni taqqoslashi mumkin.

PIRLS tadqiqotida ishlatiladigan matnlar murakkabligiga qarab, o'rtacha 500 dan 800 tagacha, o'quvchilarning o'qish savodxonligi darajasi past bo'lgan mamlakatlar uchun 400-500 ta, ePIRLSda esa, taxminan, 1000 ta so'zdan iborat bo'ladi. PIRLS matnlari uchun aniqlik va izchillik muhim mezon hisoblanadi.

PIRLS tadqiqotida tushunib o'qishni baholashga yo'naltirilgan topshiriqlar quyidagi foizlarda taqsimlanadi:

- aniq ko'rinishda berilgan ma'lumotni topish 20%;
- to'g'ridan to'g'ri xulosalar chiqarish 30%;
- g'oyalar va axborotni umumlashtirish, talqin qilsih va uyg'unlashtirish 30%;
- kontent va matn elementlarini baholash va tanqid qilish 20%.

PIRLS tadqiqotida ishlatiladigan matnlar uchun quyidagi mezonlar belgilangan:

- matndagi so'zlar soni 1000 ta so'z gacha bo'lishi mumkin;
- mavzusi, matni o'quv materiallardan olinmagan mavzuni yoritib berishi kerak;
- 40 dan ortiq tillarga tarjima qilinadi, shuning uchun tarjima qulay bo'lishi muhimdir. Metafora yoki epitet kabi aniq ifodali tasvirlash so'zlari tanlanadi. Hech qanday so'zlashuvga oid so'z yoki jargon ishlatilmaydi hamda ortiqcha texnik ifodalar olib tashlanadi;

- matnning mazmuni 9-10 yoshdagi o'quvchilarning yosh xususiyatlariga mos kelishi, ayrim madaniyatlarga juda xos bo'lgan mavzulardan chetlanishi, shuningdek, matn shu yoshdagi maktab o'quvchilari uchun qiziqarli va zavqli bo'lishi hamda o'quvchi uchun unchalik tanish bo'lmasligi lozim;

- sujetning mantiqiy tuzilishiga rioya qilish muhimdir. Axborot matnda matnning tuzilishi va ma'lumotning mantiqiy ketma-ketligini sarlavhalar, jadvallar, grafiklar kabi visual elementlar bilan bog'liqligini kuzatish shartdir.

Demak, biz yuqoridagi mezonlarga amal qilgan holda, boshlang'ich sinf o'quvchilarini matn ustida ishlashga o'rgatib borishimiz lozim.

Xulosa qilib aytganda, PIRLS xalqaro baholash dasturiga o'quvchilarni tayyorlash uchun avvalo, har biq o'qituvchi yuqoridagi talab va mezonlarni bilishi va shu talablar asosida o'quvchilarga matn yuzasidan savol va topshiriqlar tuza olishi va o'quvchilarni matn ustida ishlashga o'rgatishi lozim. PIRLS-2021 tadqiqotlariga ishtirok etish O'zbekistondagi o'quvchilar bilim darajasini boshqa davlatlar o'quvchi yoshlari bilan solishtirish imkoniyatini beradi. O'quvchilarimizni o'zlariga bo'lgan ishonchlarini yana bir baravar oshirishiga yordam beradi. Bu dasturga tayyorlash va yaxshi natijaga erishish o'qituvchilar uchun ma'suliyatli vazifadir.

Foydalanilgan adabiyotlar:

1. O'zbekiston Respublikasi Vazirlar Mahkamasining 2018-yil 8-dekabrda 997-son "Xalq ta'limi tizimida ta'lim sifatini baholash sohasidagi xalqaro tadqiqotlarni tashkil etish chora-tadbirlari to'g'risida" qarori.

2. O'zbekiston Respublikasi Prezidentining 2019-yil 29-aprelda O'zbekiston Respublikasi Xalq ta'limi tizimini 2030-yilgacha rivojlantirish konsepsiyasi.

3. Ismailov D. va boshqalar. Xalqaro tadqiqotlarda boshlang'ich sinf o'quvchilarining o'qish savodxonligini aniqlash. -Toshkent: Sharq, 2019.

Internet resurslari:

1. <http://www.pirls.org/PIRLS> xalqaro tadqiqot dasturi.

2. <http://markaz.tdi.uz/> - Ta'lim sifatini baholashda xalqaro tadqiqotlarni amalga oshirish Milliy markazi.

ЎЗБЕКИСТОН ЁШЛАРИНИ АХБОРОТ ТАХДИДЛАРИДАН ҲИМОЯ ҚИЛИШДА МЕДИА ТАЪЛИМ ТИЗИМИНИНГ ЎРНИ

Шодмонов Бахтиёрхўжа Исахонович

Тошкент вилояти ХТХҚТМОҲМ

"Ижтимоий-иқтисодий фанлар методикаси"

кафедраси мудири

Аннотация: Бугунги кунда ахборот маконининг глобаллашуви, очиқлиги ва оммавий коммуникациянинг кучайиши натижасида ахборотлар инсон онгу шуурига шиддат билан оқиб келмоқда. Ахборот даврида оммавий ахборот воситалари сони кундан кунга ошиб бормоқда.

Аннотация: Сегодня, в результате глобализации информационного пространства, открытости и интенсификации, массовой коммуникации, информация быстро проникает в человеческий разум. В информационное эпоху число СМИ растет день ото дня.

Annotation: Today, as a result of the globalization of the information space, openness and the intensification of mass communication, information is rapidly flowing into the human consciousness. In the information age, the number of media outlets is growing day by day

Калит сўзлар: ахборот макони, глобаллашув, оммавий коммуникация, Ахборот хавфсизлиги, манипуляция, Медиа саводхонлик

Ключевый слова: информационное пространство, глобализация, массовые коммуникации, информационная безопасность, манипулирование, медиаграмотность.

Key words: information space, globalization, mass communication, information security, manipulation, media literacy

Бугунги кунда глобал тармоқ шиддат билан ривожланиб, имкониятлари тобора кенгаймоқда. Давлатимиз раҳбари Шавкат Мирзиёев таъкидлаганидек, "Ахборот хавфсизлигини таъминлаш ва ахборотни ҳимоя қилиш тизимини такомиллаштириш, ахборот соҳасидаги тахдидларга ўз вақтида ва муносиб қаршилик кўрсатиш" муҳимдир[1].

Бугунги мафкура полигонлари ядро полигонларидан кучли бўлган шароитда оммавий ахборот воситалари манипуляция, тарғиботнинг энг таъсирчан воситасига айланди десак адашмаган бўламиз. Зеро, тарқатилган ахборотни тўғридан-тўғри қабул қилиш эса берилган ҳар қандай овқатни қабул

килиш каби муаммоларга олиб келади. Шу билан бирга, бугун биз яхлит ахборот маконидан айро тараккий эта олмаймиз. Шунингдек, “Ахборот асрида кашф” этилган нақлнамо бир фикрда, “ахборот сушт айланган жамиятда тафаккурлар ҳам сушт ишлар эмиш”[2]. Шундай жараёнда, ахборотдан бахрамандлик, ахборотдан тўғри фойдаланиш, тўғрини нотўғридан ажрата олиш нафақат ҳар бир фуқародан талаб қилинмоқда, балки ахборотлашган жамиятда ахборот қабул қилиш, унга ишлов бериш ва тарқатиш, матн яратиш имкониятига эга бўлган ҳар бир инсонга мана шундай билимлар заруратини келтириб чиқармоқда.

ЮНЕСКО тавсиясига кўра, медиатаълим дунёнинг кўплаб ривожланган мамлакатларида жорий этилмоқда. Бундан кўзланган мақсад медиасаводхонликни шакллантиришдир. Медиасаводхонликни Хуршид Дўстмуҳаммад “ахборот маданияти” ёки “инфо этика” деб атади [3]. Нобель мукофоти совриндори, иқтисодчи Герберт Саймоннинг фикрича, ҳозирги пайтда ахборот ўз истеъмолчиларини (реципиентларини) кириб ташламоқда, еб битирмоқда[4]. Мана шундай шароитда медиатаълимнинг назарий ва амалий асосларини ўрганиш, ёшларда ахборот маданиятини шакллантиришнинг самарали усул ва воситаларини аниқлаш зарурияти билан боғлиқ бўлган бу мавзу бугунги куннинг долзарб масалаларидан бири бўлиб қолмоқда. Медиатаълим термини тор мазмунда таълимнинг умуммаданий таркибий қисми сифатида қўлланилади. Медиатаълим сўзининг синоними сифатида педагогикада медиа-маданият ва ахборий маданият сўзлари ҳам қўлланилади. Таълимнинг янги йўналиши, бир сўз билан айтганда, оммавий ахборот ва коммуникациясоҳасидаги таълимдир.

Глобаллашув, ахборот асрининг ижобий таъсирини кучайтириб, салбий таъсирини бартараф этишга хизмат қилаётган нокасбий медиатаълимни жаҳон ҳамжамиятида ўз ўрнини мустаҳкамлаб бораётган Ўзбекистонда жорий этиш истиқболдир ва буни амалга ошириш учун қуйидагиларга эътибор қаратиш лозим: – ахборот глобаллашувида миллий ахборот маконини шакллантириш, ҳимоя қилиш ва уни жадал ривожлантиришнинг ташкилий-ҳуқуқий асосларини яратиш масалалари жаҳондаги ҳар қандай давлатнинг стратегик манфаатлари билан ҳамоҳанг бўлган муҳим масалалар сирасига киради;

- медиатаълимнинг назарий асослари, концепцияси ва принципларини тўғридан-тўғри қабул қилмасдан, миллий таълим тизимимизга мослаштириш;

-медиатаълимнинг миллий тизимини ишлаб чиқиш ва унинг компоненти сифатида миллий гуруҳ, ўзлик, ватанпарварлик каби туйғуларни шакллантириш вазифасини ҳам юклаш;

-медиатаълим аудиторияни сушт тингловчидан фаол танқидчига айлантириш;

-медиатаълим инсонларда танқидий тафаккурни шакллантириб, жамиятдаги лоқайдлик иллатига барҳам беришини назарда тутган ҳолда ўқув дастурларини тузиш;

-медиасаводхонлик кўникмасининг амалий сабоқларда шаклланишини инобатга олган ҳолда, дарсларни асосан амалий шаклда ташкил этиш;

- умумтаълим мактабларида “Миллий истиқлол ғояси ва маънавият асослари” фанига медиатаълимни интеграциялаш самарали бўлиши мумкин.

Интеграциялашга сабоқларни тажриба гуруҳларида синаб кўриш зарур;

- мамлакатимиз олий таълим муассасаларида мураббийлик соати - ахборот соатини ўз мақсад ва вазифаларига кўра самарали шаклда ўтказиш- долзарб вазифа. Боиси, айнан шу соатда талабалар юртимизда ва жаҳонда рўй бераётган энг сўнгги воқеликлар билан танишади, олий таълим муассасасига тегишли эълонлар ва янгиликлардан бохабар бўлади. Бу жараёнда медиатаълим унсурлари акс этса ҳам, унинг мақсад ва вазифаларини ўзида тўлиқ жамламайди. Ахборот соатининг самарадорлигини ошириш, у соатда талабаларнинг медиасаводхонлигини ошириш мақсадида услубий материаллар ишлаб чиқиш; республикамиздаги янги веб-сайтларни яратаётган ва унга ахборот киритиб бораётганларнинг аксарияти ёшлар эканлигини ҳам алоҳида таъкидлаш зарур. Ёшларимизнинг маънавий оламида бўшлиқ вужудга келмаслиги учун уларнинг қалби ва онгида соғлом ҳаёт тарзи, миллий ва умуммиллий кадрятларга ҳурмат-эҳтиром туйғусини болалик пайтидан бошлаб шакллантиришимиз зарур; медиатаълим дарсларида насихатдан чекиниш ва охириги хулосани ўқувчи ёки талабанинг ўзига қолдириш, мактабгача таълим, умумтаълим, ўрта махсус, касб-хунара таълими, олий таълим муассасалари тарбияланувчи, ўқувчи ва талабалари медиасаводхонлик даражасини аниқловчи социологик сўровномалар ўтказиш,

медиатаълимда ОАВ турлари ҳақида эмас уларнинг мазмунига тўхталиш мақсадга мувофиқ, аҳолининг медиасаводхонлигини оширувчи материалларнинг берилишида ОАВнинг тескари тарғибот қуролига айланиб қолишига йўл қўймастик, сценарий ёзиш, суратга олиш, трюклар, эффектлар, овоз бериш ва монтаж ишларини олиб борувчи “Медиатаълим тўғараклари”ни ташкил этиш.

Бир сўз билан айтганда, медиатаълимнинг жорий этилиши нафақат, оммавий коммуникация соҳаси учун етук мутахассислар шаклланишига хисса қўшади, балки жамиятда соғлом ахборот муҳити шаклланишига ва ёшларда ахборот маданиятини шаклланишини хизмат қилади.

Адабиётлар

1. “Ўзбекистон Республикасини янада ривожлантириш бўйича Ҳаракатлар стратегияси тўғрисида” Ўзбекистон Республикаси Президентининг Фармони. 2017 йил 7 февраль, ПФ-4947-сон//«Халқ сўзи» газетаси, 2017 йил, 8 февраль № 28 (6722)
2. Дўстмуҳаммад Х.Оммавий ахборот воситаларини ривожлантиришнинг демократик андозалари – Т., Ўзбекистон, 2005 – Б - 56.
3. Дўстмуҳаммад Х. Ахборот мўъжиза, жозиба, фалсафа. – Т.: Янги аср авлоди 2013 – Б 317
4. Павликова М.М. Парадоксы информационного общества // Вестник МГУ серия 10 Журналистика №1 2008 С 35.

МАСОФАВИЙ ТАЪЛИМДАН ФОЙДАЛАНИШ

Шоимов Анвар Мамаризаевич
Қашқадарё ВХТХҚТМОҲМ ўқитувчиси
Абдурахимов Зоҳиджон, *Қашқадарё ВХТХҚТМОҲМ*
Табиий фанлар кафедраси ўқитувчиси

Аннотация. Мазкур мақолада масофавий таълимдан фойдаланишнинг ўзига хос хусусиятлари, масофавий таълим, масофавий ўқитиш тушунчаларининг назарий жиҳатлари, замонавий технологияларнинг аҳамияти, масофавий ўқитишнинг асосий тамойиллари каби йўналишлар ҳақида фикр юритилган. Шунингдек, мақолада масофавий ўқитиш дастури тамойилларни таркиби, виртуал таълимнинг самарадорлигини оширишнинг айрим назарий жиҳатлари ёритиб берилган.

Kalit so'zlar. масофавий таълим, масофавий ўқитиш, ахборот манбаи, технологик жараён, ахборот технология, виртуал таълим.

Аннотация. В данной статье рассматриваются особенности использования дистанционного обучения, теоретические аспекты концепции дистанционного обучения, важность современных технологий, основные принципы дистанционного обучения. В статье также описывается содержание принципов программы дистанционного обучения, некоторые теоретические аспекты повышения эффективности виртуального образования.

Ключевые слова: дистанционное образования, дистанционное обучение, источник информации, технологический процесс, информационные технология, виртуальное образования.

Annotation: This article discusses the features of the use of distance learning, the theoretical aspects of the concept of distance learning, the importance of modern technologies, the basic principles of distance learning. The article also describes the content of the principles of the distance learning program, some theoretical aspects of increasing the effectiveness of virtual education

Keywords: distance learning, distance education, source of information, technological process, information technology, virtual education.

Мамлакатимизда узлуксиз таълим соҳасини ислоҳ қилиш бўйича асосий ҳужжатлардан бири бўлган Ўзбекистон Республикаси “Кадрлар тайёрлаш миллий дастури”да бозор иқтисодиёти талабларига жавоб берадиган кадрларни тайёрловчи таълим муассасаларида ўқув жараёнини ахборот-коммуникация технологиялари (АКТ), интернет ва компьютер тармоқлари негизида ташкил этиш зарурлиги алоҳида таъкидланган. Таълим тизимидаги ислохотларда ушбу вазифалар ўз вақтида ва самарали амалга оширилмоқда. Жумладан, “узлуксиз таълимни узвийлигини умумтаълим муассасаларида болаларни мактаб фанларига электрон ўқитиш бўйича тажриба тариқасида ахборот тизимларини қоғоз ҳужжатларини бекор қилган ҳолда жорий этилади... Тажриба тариқасида босқичма-босқич масофавий ўқитиш шакли жорий этилади”... белгилаб берилиб ҳозирги даврда мазкур тадбирлар комплекс тарзда муваффақиятли амалга оширилмоқда.

Жамиятимизнинг барча қатламларида инновацион технологияларни қўллаш борасида саводхонликни узлуксиз равишда ошириб боришимизда, ахборот технологиялари соҳасида инсон капиталини ривожлантириш кадрларни тайёрлаш ва улар малакасини ошириш тизимини такомиллаштириш, аввало илғор замонавий ахборот-коммуникация, интернет ҳамда рақамли технологиялар соҳасидаги билимларни чуқур эгаллаш орқали амалга оширилади.

Бунинг учун аввало, масофавий таълим-таълимда телекоммуникациява компьютер технологиялари ахборотларни тасвирлаш ва узатишнинг янги шаклларига йўл очмоқда, янги ўқитиш шаклини пайдо бўлишга асос солмоқда. Ана шундай ўқитиш шаклларида бири “масофавий ўқитиш” деб номланган интернет тармоғидаги таълим бўлмоқда.

“Масофавий ўқитиш - давлатда ва хорижда аҳолининг кенг қатламига масофада туриб ўқувчи ва ўқитувчини ўқув ахборотлар билан алмашиши восита (компьютер алоқа, сунъий йўлдошли телевидение ва ш.к.)ларга асосланган махсус ахборот-таълим муҳити ёрдамида таълим хизматлар мажмуасини тақдим қилишдан иборат”. Масофавий ўқитишнинг хусусиятларига:

- ✚ биринчидан, ўқувчини ўқитувчидан узоқдалиги;
- ✚ иккинчидан, мустақил ўқиш - сиртқи ўқитиш шаклининг қандайдир варианты;
- ✚ учинчидан, ахборот воситалари ва ашёларини ўқув жараёнига фаол бирлаштирилади.

Масалан, Tandem тизими Европа тилларидан бирини ўрганишга ҳамроҳ топиш имкониятини беради ва ўқиш мобайнида аниқ бир мулоқот қилиш жараёнини ташкил этиш услубини тақлиф этган ҳолда воситачи хизматини ўтайди.

Масофавий ўқитишда психологик, педагогик технологиялар қандай аҳамиятга эга бўлиши мумкин? Виртуал фазода улар шунингдек, ўқитиш жараёнини фаоллаштирувчи, лекин янги даражадаги, яъни улар виртуал муҳитнинг талабларига жавоб беришлари ва ахборот технологиялари билан биргалашишлари керак бўлган вазифасини бажариши мумкин. Охирги таъкид, шундан иборатки, анчадан буён ўқув жараёнига киритилган янги технологиялар давлатларнинг мутахассислари ўртасида кескин шов-шувга сабаб бўлиши мумкин. Улар учун замонавий техник ва ахборот воситалари ўқувчиларга қандай таъсир этаётганлиги муҳим ҳисобланади. Француз мутахассисларининг фикрича, энг янги технологияларни таълимга қўллашда, улар қуйидаги имтиёзларга эгадир:

- ✚ ўқитишнинг мотивациясини кучайтиради;
- ✚ ахборот манбаидан иборат, мустақил таълимни рағбатлантиради, мустақил ва йўналтирилган кўникмаларини шакллантиради;
- ✚ таълимнинг ахборотлилигини, жадаллилигини, натижавийлилигини кўтарди.

Шу билан бир қаторда, кўпгина мутахассислар замонавий технологияларнинг аҳамиятини идеаллаштиришдан узоқдалар ва ҳатто, уларни фойдаланишни гумонлаштирадilar. Масалан, япон педагоги С.Судзуки, бир томондан, ЭХМ ўқувчиларнинг тафаккурини ривожлантиради, бошқа томондан, билимларни мустаҳкамлашни таъминлайди деб ҳисоблайди. Француз педагоги Л.Легран, ўқувчиларнинг компьютерда ишлашдаги мотивацияси ҳодисасини ўрганиб, бунда пайдо бўладиган ўйин ўқув бўладими ёки йўқлигини таҳлил қилишни тақлиф этади. Бундан ташқари, меъёрдан ортик ўтказилган компьютерли машғулотлар, тарбияланувчиларни асабийлаштириш, кўзларининг фаолиятига таъсир этиш каби негатив оқибатларга олиб келишини ҳам унутмаслик зарур. Умуман, хорижий мутахассислар ўқитувчиларни сифатли тайёрлаш, қайта тайёрлаш, шунингдек, олим, педагог ва мутахассисларни янги технологиялар соҳасида ҳамкорлигини назарда тутадиган замонавий ўқитиш воситаларининг таҳлилига мажмуавий ёндашув зарурлиги бўйича бир хил фикрдалар.

Ушбу муаммоларнинг ҳаммаси масофавий таълимни таҳлил этишда долзарб ҳисобланади. Чунки, у тўлалигича ахборот технологияларини қўллаш билан боғланган соҳа сифатида намоён бўлмоқда.

Масофавий ўқитишнинг асосий тамойилларидан бири унинг барчага баробарлиги аниқ шартларда хоҳиш билдирган ихтиёрий киши “виртуал ўқувчи” бўлиши мумкинлигидир. Лекин, бу ерда яна бир, кириш мумкинлиги қандай қилиб юқори сифат билан оптимал бирлаштириш керак?, деган муаммо пайдо бўлади. Ўқитишнинг анъанавий шакли билан таққослашда сифатни такомиллаштириш учун масофавий ўқитиш дастури қуйидаги тамойилларни таркибига олиши керак:

✚ “сифат-барчага баробарлик” тизимининг баланси маблағ таълим фазосини яратиши (ахборот ашёлари ва ўқув материаллар)га кетадиган самарали молиялаштиришни ўқитиш жараёнини муқобил ташкил этиши билан биргаликда қаралгандагина эришиши мумкин. Бу, тармоқда ахборотларни излаш, шунингдек, қўшимча ашёлар-маълумотларнинг электрон омбори, кутубхона ва зарур манбаларга мурожаатларни яратишни таъминлайдиган махсулаштирилган дастурий таъминотни ишлаб чиқишни назарда тутуди;

✚ ўқитувчиларнинг ўқув-услубий ишлари янги даражага чиқишга-психология ва ахборот технологиялари бўйича мутахассислар, шунингдек, ўқувчи ва интернет фойдаланувчилари билан ҳамкорлик қилишни кўзда тутуди;

✚ виртуал фазода ашёларни доимий равишда такомиллаштириши ва янгилаш алоҳида аҳамиятга эга бўлганлиги учун, “on line” таълим қандайдир маънода универсал бўлиши лозим. Бу ўқитишда фаоллаштирадиган услуб ва технологияларни фойдаланишни тақозо этади. Масофавий таълимда виртуал семинар, анжуман ва форумлар, ўқитувчилар билан электрон ёзишма катта аҳамият касб этади. Тармоқда ишчанлик ўйинларини ўтказишга мўлжалланган моделловчи дастурлар, виртуал психологик тестлар ва сўровлар, тармоқдаги жамоавий ишлар (масалан,

телекўприк ва телеанжуманлардан фойдаланиш) каби психологик-педагогик технологиялар ўзларининг долзарблигини йўқотмайдилар, балки виртуал таълимни муваффақиятли равишда тўлдирishi, унинг сифатини ва унга қизиқишини кўтариши мумкин;

✚ виртуал ўқитишининг муҳим муаммоси билимларни баҳолаш мезонларидан иборат. Масофавий таълим кўп жиҳатдан мустақил жараён, шунинг учун, ўқитувчилар вазифаларига ёшларни илмга фаол муносабатини шакллантиришидир. Шунинг учун, нафақат тест назоратини қўллаш, балки ўқувчини мустақил ишлашини ва фаоллигини ҳам баҳолаш зарур;

✚ ўқув дастурлари максимал равишда эгилувчан ва ўқувчилар ўзларига кириши қулай бўлган ўқиш шаклини танлаш ҳуқуқига эга бўлишлари керак. Виртуал фазода ўқувчиларнинг мотивацияси ва қизиқишлари катта аҳамиятга эга ва агар, ўқитиш технологиялари бунга эътиборга олмаса, у ҳолда уни “йўқотиш” хавфи пайдо бўлади - ўқувчи ихтиёрий пайтда рақобатга ўтиши ёки ўқитишининг анъанавий шаклларига қайтиши мумкин.

Шундай қилиб, масофавий таълим ўқитиш ва ахборот технологияларини биргаликда қўллашни назарда тутиб, унга кенг имкониятлар яратади. Шу билан бирга, уни ҳозирги кунда ташкил этишда бутун бир ҳал қилинмаган муаммоларни келтириб чиқаради. Ҳатто энг яхши ва илғор-ахборот ҳам, психологик, педагогик технологиялар ҳам ўқув жараёнини адекватсиз ташкил этиш, тескари баъзан бузишгача таъсир этиши мумкин. Шунинг учун, сифатли ва барчага баробар таълим учун уларни ўқитиш жараёнига шундайгина қўллаш етарли эмас. Энг янги таълим технологияларидан бири, уй шароитларида компьютер ёки телекоммуникация ёрдамида бошқа давлатда жойлашган мактабда курсларни ўтиш имкониятини берадиган масофавий ўқитишдир. Шунингдек, виртуал таълимда ўқув жараёнини самарали ташкил этиш, ўқувчиларнинг қизиқишини кўтариш каби вазифалари ҳам мавжуд ва бу ерда анъанавий таълимда ҳам фойдаланиладиган, тармоқ ўйинлари, виртуал семинарлар, тренинглари ва ҳамкорликдаги жамоавий лойиҳалар ва бошқа шу каби психологик-педагогик технологиялар катта аҳамият касб этиши мумкин.

Хулоса қилиб айтганда, узлуксиз таълим тизимида масофавий таълимни қўллаш, ўқитиш жараёнига янги ёндашиш, шахсларни таълимнинг умуман мазмунидан иборат бўлган ижодий салоҳиятини ва билишга интилишларини ривожлантириш имкониятини бериб муваффақиятли самара беради. Шунинг учун бу борадаги назарий, услубий ва ташкилий жиҳатларни давр талаблари асосида такомиллаштирилиши бугунги куннинг долзарб вазифаларидан биридир.

Фойдаланилган адабиётлар:

1. Ўзбекистон Республикасининг “Кадрлар тайёрлаш миллий дастури тўғрисида”ги Қонуни. – Т.: 1997.
2. 2017-2021 йилларда Ўзбекистон Республикасини ривожлантиришнинг бешта устувор йўналиши бўйича ҳаракатлар стратегиясини “Илм, маърифат ва рақамли иктисодиётни ривожлантириш йили”да амалга оширишга оид Давлат Дастури тўғрисида. //Халқ сўзи.3 март, 2020 йил.№ 45. 2-бет.
3. Парпиев А., Марахимов А., Ҳамдамов Р., Бегимкулов У., Бекмурадов М., Тайлоқов Н.. Электрон университет. Масофавий таълим технологиялари ЎЗМЭ давлат илмий нашриёти. -Т.: 2008. Б. 74.
4. Абдукадиров А. Масофали ўқитиш назарияси ва амалиёти. Монография / Абдукадиров А., Пардаев А., ред. Содикова М. - Т.: Ўзбекистон Республикаси фанлар Академияси, Фан, 2009. Б.93.
5. Абдукадиров А., Пардаев А. Масофали ўқитиш назарияси ва амалиёти. – Т.: Фан, 2009.67 б.

AMALIYOTCHI PSIXOLOG FAOLIYATIDA PSIXOLOGIK MASLAHAT BERISHISHLARI

Soatov Asadulloh Jabborovich
Qashqadaryo VXTXQTMOHM katao 'qituvchisi

Annotatsiya. Maqolada amaliyotchi psixologning psixologik maslahat berishlarida metodik yordam beruvchi amaliy tavsiyalar berilgan.

Kalit so'zlar: psixologik xizmat, psixologik maslahat, mijoz.

Аннотация. В статье приводятся практические рекомендации, которые оказывают методическую помощь в работе практического психолога по психологическому консультированию.

Ключевые слова: психологическое обслуживание, психологическое консультирование, клиент.

Annotation. The article provides practical recommendations that provide methodological assistance in the work of a practical psychologist in psychological counseling.

Keywords: psychological service, psychological counseling, client.

Ta'lim muassasalarida psixologik maslahat berish ishlari umumiy psixologik va maxsus psixologik bilimlar olgan mutaxassislar tomonidan amalga oshiriladi. Maslahat berish psixologik xizmatning asosiy yo'nalishlaridan biridir. Amaliyotchi psixolog esa aniq o'quv muassasasidagi o'qituvchilar va o'quvchilar orasidagi munosabatning ijobiy va salbiy tomonlari rivojlanadigan ijtimoiy muhitning ichida bo'ladi. U har bir o'quvchi yoki o'qituvchining o'zining emas, shaxslararo munosabatning murakkab sistemasini ham kuzatadi, boshqa ish turlari bilan birgalikda vaziyatni tahlil qiladi.

Psixolog maslahat berish ishlarida quyidagi ishlarni olib boradi:

1. Bolalar, o'qituvchilar, talabalar ta'lim va tarbiyasi bilan shug'ullanuvchi barcha shaxslarga aniq, yaqqol maslahatlar berish.

2. Ta'lim, taraqqiyot, tarbiya, kasb tanlash va turmush qurish, o'zaro munosabat, muomala va muloqot sirlari, tengdoshlar va voyaga yetmaganlar munosabati, yuzasidan individual, guruhiy, jamoaviy tarzda maslahatlar uyushtirish.

3. Ota-onalarga bolaning psixik rivojlanishi xususiyatlarini shaxs sifatida shakllanishi, farzandlarning yoshi, jinsiga oid individual-tipologik xususiyatlari bo'yicha ilmiy-amaliy maslahatlar berish.

Maslahat berish ishlari amaliyotchi psixologning asosiy faoliyat turlaridan biridir. Maslahat berish ishlari o'qituvchilar, o'quvchilar, ota-onalar uchun olib boriladi. Amaliyotchi psixologlar ish tajribasini umumlashtirish shuni ko'rsatadiki, o'qituvchilar ko'pincha psixologga quyidagi muammolar bo'yicha murojaat qiladilar: turli fanlar bo'yicha o'quvchilarning o'zlashtirishdagi qiyinchiliklari, guruhdagi nizoli vaziyatlar, kasbiy malakalarini oshirish yo'llari, o'quvchilarning qobiliyatlari, layoqatlari, qiziqishlarini aniqlash va rivojlantirish yo'llari, o'quvchilar bilan kasbga yo'naltirish ishlarini olib borish.

Hozirgi vaqtda maslahat berish amaliyotida bola tarbiyasi va psixik taraqqiyotini murakkablashtiradigan qator noto'g'ri fikrlarning kuchayganligi bilan bog'liq holatlarga duch kelinmoqda. Masalan, ota-onalarning, ayniqsa, onalarning ishlab chiqarishda bandligi sezilarli o'zgarishlarni vujudga keltirmoqda. Ota-onalar o'zlarining funksiyalarini bog'chalarga, keyinchalik maktablarga ag'darib qo'ymoqdalar. Shuning uchun maktabda keng tarqalgan psixologik muammolar juda ko'p: ichki o'quv motivatsiyasining sustligi, past o'zlashtirish, o'qituvchilar va tengdoshlari bilan nizoli munosabatlar, o'z-o'zini past baholash, jamiyatga qarama-qarshi guruhlarda ishtirok etishga layoqatlilik va boshqalar.

Yuqorida sanab ko'rsatilgan muammolarning ko'pchiligiga shaxs rivojlanish bosqichlarida ehtiyojlarni va chuqur qonuniyatlarni yetarlicha hisobga olmaslik, barcha bolalarga bir xil talab qo'yish, ularning individual-psixologik va psixofiziologik xususiyatlarini e'tiborga olmaslik sabab bo'lmoqda.

Psixolog o'quvchilar bilan bevosita aloqada ularda vujudga kelgan muammolarni hal qiladilar. Bu to'g'ridan-to'g'ri maslahat berish deb ataladi. Ba'zan o'qituvchilar va ota-onalarga o'quvchilarning u yoki bu muammolari bo'yicha maslahat beradi, bunda ma'lum qoidalarga amal qilishga to'g'ri keladi. Maslahat berish markazida har doim psixolog va maslahat berilayotgan shaxsning o'zaro ta'sir jarayoni, ular orasida ishonchli o'zaro munosabatni o'rnatish yotadi. Bunda psixolog-maslahat beruvchi; o'qituvchi, ota-onamaslahat beriluvchi; o'quvchi-mijoz rolida bo'ladi.

Amaliyotchi psixolog mijozga maslahat berishdan avval uni yaxshilab eshitadi va suhbat olib boradi. Mijoz psixolog oldiga muammo bilan keladi, psixolog uni har tomonlama o'rganishi lozim. Shunda kutilgan natijaga erishishi mumkin. Psixolog maslahatni asosan hayotiy misollar bilan obrazlar orqali mijozlar ongiga singdirishi va uning tanlash huquqi erkinligini eslatib o'ziga qo'yib berilsa, kutilgan natijaga erishish mumkin.

Individual psixologik maslahat berish psixolog amaliy faoliyatining eng mas'uliyatli turlaridan biridir. Maslahatchining fikri, psixik taraqqiyoti bo'yicha har bir bahosi bolaning keyingi taraqqiyotiga, o'qituvchilarning, ota-onalarning bolaga nisbatan munosabatiga katta ta'sir ko'rsatishi mumkin. Shuning uchun individual psixologik maslahat berish bola taraqqiyotini boshidan diqqat bilan tahlil qilishni, har xil manbalardan olingan ma'lumotlarga asoslanadi. Ma'lumot manbasi sifatida ota-onalar bilan suhbat, o'qituvchilar bilan, bolaning o'zi bilan suhbat, bolani uyda, maktabda va boshqa hollarda kuzatish, psixologik tajriba orqali kuzatuv, ota-onalar bilan tanishish, tibbiy hujjatlar bilan tanishish va boshqalardan foydalanish mumkin.

Psixolog-maslahatchi ana shu olingan ma'lumotlar asosida bola rivojlanishining umumiy darajasiga baho berishi, bola qiyinchiliklarining mohiyatini tavsiflashi, ana shu qiyinchiliklarni keltirib chiqaradigan omillarni aniqlashi va psixologik tuzatish dasturlarini ishlab chiqishi lozim.

Foydalanilgan adabiyotlar:

1. Nishanova Z.T., Alimbayeva Sh.T., Sulaymanov M.V. Psixologik xizmat. – T.: O'zbekiston faylasuflari milliy jamiyati, 2013. 136-b.
2. Nishanova Z.T., Asomudinova Sh. Psixologik maslahat. –T.: O'zbekiston faylasuflari milliy jamiyati, 2010. 248-b.

ГЛОБАЛИЗАЦИЯ ИНФОРМАЦИИ В ПРЕДОТВРАЩЕНИИ НЕГАТИВНОГО ВЛИЯНИЯ НА МОЛОДЕЖНОЕ СОЗНАНИЕ

*Жуманазаров К.С. - к.э.н., доцент,
Каршинский филиал Ташкентского университета
информационных технологий имени Мухаммада аль-Харезми*
*Утаров К.А. - к.э.н., доцент,
Международный казахско-турецкий университет
имени Ходжа Ахмета Ясави.*

Аннотация: В XXI веке развитие различных видов информации ведет к глобализации информационного пространства. Поэтому в сложившейся ситуации проблема обеспечения безопасности существующей информации, безопасности технических и технологических компонентов, на которых хранится информация, а также безопасности потребителей информации, приобретает все более социально-политический характер.

Ключевые слова: Информация, глобализация, СМИ, электронные активы, телекоммуникации, информационные атаки, информационная безопасность.

Annotation: In the 21st century, the development of various types of information leads to the globalization of the information space. Therefore, in this situation, the problem of ensuring the security of existing information, the security of technical and technological components on which information is stored, as well as the safety of consumers of information, is becoming more and more socio-political in nature.

Keywords: Information, globalization, mass media, electronic assets, telecommunications, information attacks, information security.

Нам известно, что возникновение этого процесса отражается в быстром развитии Интернета и развития средств массовой информации, расширении оболочки национальных и конкретных стран. Не секрет, что новая форма развития государства и общества характеризуется в виде электронного объекта, развитие которого позволяет превратить весь мир в единый информационный поток через телекоммуникационные сети. Появление процесса глобализации является созданием современных телекоммуникаций и внедрение сетей. Это означает, что в эпоху глобализации информации одной из основных задач и задач является обеспечение того, чтобы наши молодые люди эффективно использовали существующий информационный поток, фильтровали информацию из сети перед ее доставкой потребителям и предоставляли им достаточные знания о концепции сортировки информации.

Развитие Интернета ускорило процесс обмена информацией между народами и народами и сделало его единым глобальным пространством. Следует отметить, что для уменьшения таких негативных последствий процесса глобализации необходимо уделять внимание поиску решений некоторых проблемных ситуаций.

Нельзя сказать, что глобализация информации оказывает негативное влияние на умы молодых людей. Поэтому в процессе использования электронной информации наши молодые люди обязаны придерживаться концепции информационной культуры. Для того, чтобы организовать процесс правильного использования информации, наши молодые люди должны обладать достаточными знаниями, навыками и психологическими навыками. Это означает, что наши молодые люди обладают вышеуказанными знаниями, чтобы понять, является ли информация полной или неполной, истинной или ложной, положительной или отрицательной, актуальной или простой, полезной или бесполезной, искренней или предвзятой. Следовательно, содержание, сущность, уровень влияния каждой части информации, будь то полезной или вредной для общества, побуждает человека делать добро или зло, оказывает положительное или отрицательное влияние на баланс «человек-общество-государство». Способность отличить реальную информацию от поддельной требует глубоких знаний и умений.

Для этого, в первую очередь, целесообразно проводить специальные тренинги в школах, академических лицеях, профессиональных колледжах и университетах. В последние годы много говорилось и писалось о компьютерных атаках.

Информационные атаки все чаще осуществляются через социальные сети. В основе интереса молодежи к социальным сетям лежит тот факт, что эти атаки становятся на свои места. Для этого необходимо создать культуру молодых людей, использующих информацию в Интернете для правильной цели. В то же время, конечно, важен уровень знаний и жизненного опыта тех, кто несет ответственность за ребенка, таких как педагоги, психологи, общественность, родители.

Tолько тогда мы сможем построить общество, которое мы представляем, и общество сможет более полно удовлетворять свои потребности и потребности в социальной, экономической, политической и другой информации.

Список использованных литератур

1. Закон Республики Узбекистан «О средствах массовой информации».
2. «О внесении изменений и дополнений в Закон Республики Узбекистан «О средствах массовой информации». 15.01.2007. № ЗРУ-78.
3. Закон Республики Казахстан «О средствах массовой информации».
4. Виноградов В.А. Глобальная безопасность и информация//Проблемы глобальной безопасности: Материалы семинаров в рамках научно-исследовательской и информационной программы (ноябрь 1994 февраль 1995 гг.). М., 1995
5. Зыбин С. Ф. Организационно-правовые проблемы обеспечения безопасности человека, общества и государства (генезис, состояние, решение). СПб., 1996

MASOFADAN O'QITISH METODIKASI

Soyibnazarov Abbosjon Ikromjonovich
Farg'ona VXTXQTMOHM o'qituvchisi

Аннотация. Ushbu maqolada hozirgi kundagi masofaviy ta'lim tizimini o'qitish metodikasi haqida fikr bildiriladi. Axborot texnologiyalari asri va raqamli iqtisodiyot yilida masofaviy ta'limdan foydalanish juda katta samara beradi. Ayniqsa, bugungi kundagi koronavirus pandemiyasi keng avj olayotgan paytda masofaviy ta'limni o'rni juda kattadir.

Калит so'zlar: masofaviy ta'lim, elektron ta'lim, kompyuterlashtirish, sinxron, internet, individual, eksponensial, simsiz, telekom operatorlari, asinxron, server, telekonferentsiya.

Аннотация. В данной статье представлен обзор один из современных методов обучения дистанционное обучение. В веке информационных технологий и цифровой экономики использование метода дистанционного обучения является очень эффективным методом обучения. Дистанционное обучение играет важную роль, особенно в период, когда пандемия коронавируса усиливается.

Ключевые слова: дистанционное обучение, электронное обучение, компьютеризация, синхронность, интернет, индивид, экспонента, беспроводная связь, операторы связи, асинхронность, сервер, телеконференция.

Annotation. This article provides an overview of current distance learning teaching methods. In the age of information technology and the digital economy, the use of distance learning is very effective. Distance education plays an important role, especially at a time when the coronavirus pandemic is on the rise.

Keywords: distance learning, e-learning, computerization, synchronous, internet, individual, exponential, wireless, telecom operators, asynchronous, server, teleconferencing.

Masofaviy o'qitish metodikasi—bu kunduzgi va tashqi ta'lim bilan birga mavjud bo'lgan o'qitishning yangishakli. Insonni o'qitish va tarbiyalashda qanday shakllashlatilmasin, u pedagogika fanining umumiy qonunlariga, ta'lim psixologiyasiga, didaktikaning qonunlariga va aniq texnikalarga mos kelishi va aks ettirishi kerak. Shuning uchun biz masofaviy ta'lim to'g'risida alohida fan sifatida gapirishni o'rinli deb bilamiz va bu metod kelajakda o'zini oqlashiga ishonamiz.

Masofaviy o'qitish bilan birga, o'quv jarayonidagi ishtirokchilar o'rtasidagi aloqa, o'qituvchi bilan majburiy maslahatlashish muhim jihat hisoblanadi. Shu bilan birga, talaba va o'qituvchi o'rtasidagi aloqa masofadan turib, telekommunikatsiya orqali amalga oshiriladi. Masofadan o'qitish amaliyotida sinxron va asinxron o'qitish usullari qo'llaniladi.

Sinxron masofadan o'qitish metodikasi talabalar va o'qituvchilarning real vaqt rejimida on-line aloqasini ta'minlaydi.

Asinxron masofaviy o'qitish uslubi o'qituvchi va talaba o'rtasida real vaqtda aloqa qilishning iloji bo'lmaganda qo'llaniladi bu — "off-line" aloqa.

Masofaviy o'qitishning rivojlanishi bilan, o'quvchi va o'qituvchi o'rtasidagi aloqa sinfda yuzma-yuz bo'lmaganda, lekin asosan tarmoq kabelining turli uchlarida joylashgan kompyuter terminali orqasida sinxron va asinxron masofadan o'qitish usullari samaradorligini oshirish uchun ba'zi usullar qo'llaniladi. Bundan tashqari, o'qitishning turli usullari masofaviy o'qitish o'quv jarayonidagi har bir ishtirokchiga har xil vazifani yuklaydi.

Demak, masofadan o'qitishning sinxron usuli o'qituvchi va talabani faol o'zaro ta'sirini va shuning uchun talaba va o'qituvchi (o'qituvchi) uchun katta yukni o'z ichiga oladi. O'qituvchi o'ziga xos "traktor" vazifasini bajaradi, u o'zi bilan birga talabalarini "tortadi" va dars jarayoniga jalb qiladi.

Asinxron masofadan o'qitish metodologiyasida talabaga ko'proq mas'uliyat yuklanadi. Buyerda o'z-o'zini o'qitish, individual o'qitish darajasi va ushbu o'qitish stavkasini tartibga solish alohida ta'kidlangan. Asinxron usulda masofadan o'qitish o'qituvchisi maslahatchi sifatida ishlaydi, ammo masofaviy o'qitishning sinxron usuliga qaraganda, kamroq darajada bo'ladi. Masofaviy o'qitishning eng katta samaradorligiga masofaviy o'qitishning aralash usullaridan foydalanish orqali erishish mumkin. "Aralashtirilgan masofaviy o'qitish" atamasi o'quv dasturi sinxron va asinxron o'qitish usullarining elementlaridan tashkil topganligini anglatadi.

Masofaviy o'qitishning har qanday shakli to'rtta omilga bog'liq:

- masofaviy bo'lishiga qaramay, o'qituvchi va talaba o'rtasidagi samarali o'zaro ta'sir;
- masofaviy ta'lim uchun foydalaniladigan pedagogik texnologiyalar;
- ishlab chiqilgan o'quv materiallari va ularni yetkazib berish usullarining samaradorligi;
- fikrlar samaradorligi.

Masofaviy o'qitishning samaradorligi ishlatiladigan materiallarning tashkil etilishi va uslubi sifatiga, shuningdek, ushbu jarayonda ishtirok etadigan o'qituvchilarning mahoratiga bog'liq. Masofadan o'qitish talabalar faoliyatini va uni tashkil etishni batafsil rejalashtirishni o'z ichiga - o'quv maqsadlari va vazifalarini aniq bayon etishni va zarur o'quv materiallarini yetkazib berishni oladi.

Masofaviy ta'lim dasturlarining asosiy tushunchasi - bu interfaollik. Masofaviy o'qitish kurslari tinglovchi va o'qituvchi o'rtasidagi maksimal darajada o'zaro ta'sirni, tinglovchilar va o'quv materiallari o'rtasidagi aloqalarni, shuningdek, guruhda o'qitish imkoniyatini qulay tarzda yaratishi, tashqi aloqa ko'rinishida javobtezkor bo'lishi, har qanday kursning eng muhim elementi qo'llab-quvvatlanishi kerak bo'lgan motivatsiya ko'rinishida bo'lishi kerak.

Masofadan o'qitish kursining tuzilishi talabaga moduldan modulga o'tish jarayoni to'g'risida xabardor bo'lish, o'qitish darajasiga qarab istagan yoki yetakchi o'qituvchining xohishiga ko'ra istalgan modulni tanlash imkoniyatiga ega bo'lish uchun modulli bo'lishi kerak.

Shunday qilib, masofaviy o'qitish bilan ijodiy mahsulotning xususiyatlari o'zgaradi - ma'lumot taqdimotining (gipermatn) yangi matn shakli (htm-format) paydo bo'ladi. Serverga ijodiy mahsulotni joylashtirish, uni taqdim etish va uzoq telekonferentsiyalarda himoya qilish tinglovchilarga, maktab o'quvchilari va talabalariga mashq qilish, ilmiy va texnik xizmatlarga muhtoj bo'lgan mijozlarga maslahat berish, faoliyatning yakuniy natijasi uchun javobgarlikni rivojlantirishga yordam beradi.

Foydalanilgan adabiyotlar:

1. Ayupov R.K. Masofaviy ta'lim texnologiyasi. - T.: 2018. 237- b.
2. Atakulov A., Azamov M. Masofaviy telekommunikatsiya tizimi. - Toshkent: 2018. 79- b.
3. Abduraxmonov S., Akramov A. XXI asr ta'lim tizimi. - Toshkent: 2017. 131-b.
4. Masharipov M., Ibragimov E. Masofaviy ta'limning salbiy va ijobiy ta'sirlari. - Toshkent: TDIU, 2018. 194-b.
5. [http://ru.wikipedia.org/wiki/ Plan_Dallea](http://ru.wikipedia.org/wiki/Plan_Dallea).

MALAKA OSHIRISH TA'LIMIDA TINGLOVCHILARINING MALAKA ISHLARINI BAJARISHI BILAN BOG'LIQ AYRIM MULOHAZALAR

To'xtasinov M.,

Namangan VXTXQTMOHM o'qituvchisi

Annotatsiya. Maqolada malaka ishi mavzulari xalq ta'limida malaka oshirishning Davlat talablari va o'quv dasturlariga, umumiy o'rta ta'limda fanning Davlat ta'lim standarti va o'quv dasturlariga, shuningdek, xalq ta'limi xodimlari faoliyatini tartibga soluvchi huquqiy-me'yoriy hujjatlar talablariga mos bo'lishi lozimligi haqida misollar keltirilgan.

Аннотация. В статье рассматриваются государственные требования и учебные планы для профессионального развития в государственном образовании, государственные образовательные стандарты и учебные программы в области общего среднего образования, а также нормативно-правовая база, регулирующая деятельность государственных педагогов. Приведены примеры необходимости соблюдения требований документации.

Annotation. The article deals with the State Requirements and Curricula for Professional Development in Public Education, the State Educational Standards and Curricula of Science in General Secondary Education, as well

as the legal framework governing the activities of public educators. Examples are given of the need to comply with the requirements of the documentation.

Mamlakatimizda mustaqillik yillarida ta'lim tizimini tubdan isloh qilish, kadrlar tayyorlashni zamon talablari darajasiga ko'tarish masalasiga bozor munosabatlariga asoslangan yangi jamiyat qurishning muhim sharti sifatida qaraldi.

So'nggi yillarda bu borada bir qator islohotlar amalga oshirildi. Xususan, 2018-yil 29-dekabrda Xalq ta'limi vazirligining 334-sonli buyrug'i bilan "Xalq ta'limi xodimlarini qayta tayyorlash va ularning malakasini oshirish bo'yicha hududiy markazlar malaka oshirish kurslari tinglovchilarining yakuniy attestatsiyasi to'g'risida"gi Nizom tasdiqlandi.

Mazkur me'yoriy hujjatlar talablaridan kelib chiqib, ayrim mulohaza va tavsiyalarni bildirmoqchimiz.

Avvalo, malaka ishi yakuniy attestatsiyaning tarkibiy qismi ekanligini, uni bajarish va himoya qilish orqali tinglovchining o'quv modullari bo'yicha egallagan bilim, ko'nikma va malakalari aniqlanishi hamda baholanishini barcha tinglovchilar tushunib, anglab olishlariga erishish lozim.

Malaka oshirish ta'limining davlat talablari va umumiy o'rta ta'limning xususiyatlaridan kelib chiqib, malaka ishini quyidagicha ta'riflash lozim, deb hisoblaymiz. Malaka oshirish kursida ta'lim olayotgan tinglovchi tomonidan bajariladigan malaka ishi fanning nazariyasi va o'qitish metodikasi, fanni o'qitishda pedagogik va axborot-kommunikatsiya texnologiyalari, ta'lim-tarbiya sifatini oshirish, o'qituvchi-pedagoglar kasbiy tayyorgarligi va mahoratini oshirish, ta'lim muassasalari faoliyatini takomillashtirish yo'nalishlari bo'yicha muayyan bir mavzu doirasida mustaqil yozilgan, tugallangan va tegishli tartibda rasmiylashtirilgan ilmiy-metodik ishdir.

Malaka (ijodiy) ishi mavzusi to'g'ri shakllantirilgan va maqsadga muvofiq nomlangan bo'lishi lozim. Bu shuning uchun muhimki, birinchidan, mavzu ta'lim-tarbiya jarayonining biror-bir jihatini, dolzarb masalasi yoritishga yoki ta'limdagi ilg'or texnologiyalar va metodlarni, tajribalarni tizimlashtirishga, tushuntirib berishga qaratilgan bo'lishi kerak. Ikkinchidan, mavzuni nomlanishining o'zi unda muallif (tinglovchi) nima demoqchi, qaysi masalani yoritmoqchi ekanligini ma'lum darajada bildirib turishi zarur.

Malaka ishi mavzulari xalq ta'limida malaka oshirishning Davlat talablari va o'quv dasturlariga, umumiy o'rta ta'limda fanning Davlat ta'lim standarti va o'quv dasturlariga, shuningdek, xalq ta'limi xodimlari faoliyatini tartibga soluvchi huquqiy-me'yoriy hujjatlar talablariga mos bo'lishi lozim.

Malaka ishi mavzulari fanni o'qitish metodikasi, ta'lim-tarbiya sifati va samaradorligini oshirish, ta'lim muassasalari faoliyatini takomillashtirishning dolzarb masalalariga bog'lanishi, pedagog xodimlar kasbiy kompetentligini oshirishga, ilmiy-uslubiy, tashkiliy-metodik va amaliy tavsiyalarni ishlab chiqishga qaratilgan bo'lishi zarur.

Malaka ishini taqrizlash va baholashda malaka ishi rahbari va komissiya a'zolari quyidagi mezonlarni hisobga olish kerak:

Tayyorlanish sifati. Malaka ishini Nizom talablariga mos holda bajarilganligiga qarab, ya'ni ko'k sharikli ruchkada, bir xil yozuvda, xatosiz va sifatli yozilganligiga, varaqning tomonlari to'g'ri qoldirilganligiga, tartib raqami qo'yilganligiga asoslaniladi. Ishni tayyorlashda belgilangan tartibda rasmiylashtirishga alohida e'tibor qaratish lozim

Mavzuning dolzarbliigi, nazariy va amaliy ahamiyatining ochib berilishi. Kirish va asosiy qismda tinglovchi tomonidan bayon etilgan fikr va mulohazalarning hozirgi kunda ta'lim tizimida qanday ahamiyat kasb etishi, ularni amaliyotda qo'llay olish va foydalanish mumkinligi, ta'lim tizimidagi zamonaviy muammo va yechimlarni qamrab olganligiga va boshqa dolzarb masalalarga to'xtalib o'tilganligiga asoslanib ball qo'yiladi.

Mustaqil bajarilganligi va ijodiy yondashilganligi. Tinglovchi tomonidan malaka ishining asosiy qismi uchun reja tuzilganligi va uni xulosalanganligi, ilmiy va ijodiy fikrlar bildirilganligi, adabiyotlardan o'z o'rnida foydalanilganligi va havolalarning maqsadga muvofiqligi hamda qaytarilishlarga yo'l qo'yilmaganligiga qarab baho beriladi.

Maqsad va natijalarning mosligi. Ball qo'yishda malaka ishining kirish va asosiy qismida qo'yilgan maqsadni to'g'ri qo'yilganligi, malaka ishi maqsadga muvofiq yoritilganligi hamda mantiqan tugallanganligi, malaka ishini yozishda xulosa va tavsiyalar to'g'ri berilganligiga e'tibor qaratiladi.

Me'yoriy hujjatlar, ilg'or ta'lim texnologiyalaridan foydalanilganligi. Mavzuga oid me'yoriy hujjatlar hamda turli xil ilg'or pedagogik texnologiyalar va interfaol usullardan foydalanilganligiga, axborot texnologiyalari orqali internet tarmog'i saytlaridan qo'shimcha ma'lumotlar, rasmlar va boshqa didaktik materiallar olinganligi hamda ilova sifatida qayd etilganligiga qarab ball beriladi.

Xulosa va tavsiyalarining asoslanganligi. Malaka ishi yuzasidan xulosalar mavzuning maqsadi va vazifalaridan kelib chiqib, ilmiy va metodik jihatdan to'g'ri chiqarilganligi, mavzu yuzasidan tavsiyalar berilganligi hamda ularni amaliyotga joriy etishning realligi hisobga olinadi.

Mavzuga oid foydalanilgan adabiyotlarning to'g'ri tanlanganligi. Malaka ishida foydalanilgan adabiyotlarni mavzuga mos tarzda to'g'ri tanlanganligi, adabiyotlar ro'yxati ularning turi va xususiyatlariga ko'ra to'g'ri tartibda berilganligi, eng so'nggi va yangi adabiyotlardan samarali foydalanilganligiga asoslanib ball qo'yiladi.

Xulosa qilib shuni ta'kidlash mumkinki, zamonaviy ta'lim-tarbiya sifati va samaradorligi bevosita o'qituvchi-pedagoglarning bilimi va kasbiy mahoratiga bog'liq ekan, ta'lim sifati va mazmunini yangi bosqichga ko'tarishning asosiy shartlaridan biri bo'lgan pedagog kadrlar bilimi, malakasi va kasbiy mahoratini muntazam oshirib borish bugungi kunning muhim vazifasi bo'lib qolaveradi.

Foydalanilgan adabiyotlar:

1. O'zbekiston Respublikasi "Xalq ta'limi xodimlarini qayta tayyorlash va ularning malakasini oshirish bo'yicha hududiy markazlar malaka oshirish kurslari tinglovchilarining yakuniy attestatsiyasi to'g'risida"gi Nizom. 2018-yil 29-dekabr.

TEBRANMA HARAKATLAR MAVZUSINI O'QITISHDA DASTURLASH TILLARIDAN FOYDALANISH METODIKASI

*Ibragimov Nodir Nusriddinovich
TATU Qarshi filiali assistenti*

Annotatsiya. Ushbu maqola tebranma harakatlarga oid masalalarni MATLAB va MATHCAD kompyuter amaliy tizimida yechishga bag'ishlangan. Tebranma harakatlarga oid masalalarini analitik yechimlarini qurish va ularni yechish proseduralari keltirilgan. Ularni yechishda kompyuter dasturiy vositalaridan qanday foydalanish va qisqacha MATLAB va MATHCAD dasturlarida dasturlash haqida ma'lumot berilgan.

Kalit so'zlar: faoliyat, matematik algoritmlar usullari, davriy jarayon, dasturiy vositalar, tebranma harakat, zamonaviy ta'lim texnologiyasi.

Аннотация. Данная статья посвящена решению проблем, связанных с колебательными движениями в компьютерных прикладных системах MATLAB и MATHCAD. Приведены методики построения и решения аналитических решений задач, связанных с колебательным движением. Существует также информация о том, как использовать компьютерное программное обеспечение для их решения и кратко программировать в MATLAB и MATHCAD.

Ключевые слова: деятельность, методы математического алгоритма, периодический процесс, программное обеспечение, колебательное движение, современные образовательные технологии.

Annotation. This article is devoted to solving problems related to vibrational movements in the computer application system MATLAB and MATHCAD. Procedures for constructing and solving analytical solutions to problems related to vibrational motion are given. There is also information on how to use computer software to solve them and briefly program in MATLAB and MATHCAD.

Keywords: activity, mathematical algorithm methods, periodic process, software, vibrational motion, modern educational technology.

Faoliyat bu maqsad, natija va vositaga ko'ra doimiy harakatda bo'lgan ijtimoiy hodisa. U o'zining boshlanishi, amalga oshirish jarayoni va yakuniga ega. Talaba amaliy va kasbiy faoliyatining boshlanishi o'quv maqsadlarini belgilash va chuqur anglashdan iborat. Amalga oshirish jarayoni esa asosiy bosqich hisoblanadi. Bunda talabadan maqsadni amalga oshirishga bo'lgan motivatsiya hamda intilish talab etilsa, talabadan amaliy faoliyatini yuqori darajada tashkil etilishini boshqarish vazifasi turadi. Kasbiy faoliyatning yakuni esa ta'limdan ko'zlangan natijaga erishish bilan tavsiflanadi. Demak, talabaning o'qish-o'rganishi boshlanishida maqsadni belgilash, ya'ni ta'lim loyihasi, amaliy va kasbiy faoliyat, yakunlanishida esa kasbiy faoliyat natijasi yotadi.

Ta'lim natijasi samarali bo'lishi uchun puxta o'ylangan loyiha bilan birga uni amalga oshirishga bo'lgan harakat, ya'ni kasbiy faollashgan faoliyat bo'lishi zarurdir.

Faoliyatni boshqarish o'qituvchi tomonidan amalga oshiriladigan davriy jarayon bo'lmog'i lozim. Uning bosh vazifasi mavjud zamonaviy pedagogik texnologiyalardan eng samaralisini tanlash va uni ta'lim jarayoniga qo'llashdan iborat bo'lib, qanchalik muvaffaqiyatli qo'llanganligini esa ta'lim natijasi ko'rsatadi.

Shu maqsadlarni ko'zlab, ushbu ishda fizikadan amaliy mashg'ulotlar jarayonida, yanada aniqroq aytganda so'nuvchi tebranma harakatga oid masalalarni o'rganishda matematik algoritmlar usullarini qo'llash

hamda MATLAB va MathCAD dasturiy vositalarini qo'llash orqali talaba amaliy faoliyatiga ta'sir ko'rsatish, o'quvchini hayratlantirish orqali mashg'ulotga bo'lgan qiziqishini oshirish va bu bilan amaliy faoliyatni yanada faollashtirishga qaratilgan loyiha sifatida o'ziga xos zamonaviy ta'lim texnologiyasi ilgari suriladi.

So'nuvchitebranmaharakatqilayotganmoddiy nuqtaningharakattenglamasi:

$$y = Ae^{-\delta t} \sin(\omega t + \varphi_0) \quad (1)$$

ko'rinishda bo'ladi. Bu yerda A – amplituda, ω – siklik chastota, δ – so'nishning logarifmik dekrementi, φ_0 – boshlang'ich faza, x – moddiy nuqtaning muvozanat vaziyatidan siljish masofasi.

Masala. Moddiy nuqtaning harakat tenglamasi $y = Ae^{-\delta t} \sin(\omega t + \varphi_0)$ ko'rinishda berilgan bo'lsin, buyerde $A = 4m$, $\delta = 0.2 \frac{1}{s}$, $\omega = \frac{\pi rad}{4 sek}$, $\varphi_0 = \frac{\pi}{6} rad$. Harakat tenglamasidan siljish, tezlik va tezlanish tebranishlarini matematik algoritmini tuzing va grafisini tekshiring.

Masalada berilgan harakat tenglamasi so'nuvchi harakat tenglamasidir, bu yerda $\delta = 0.2 \frac{1}{s}$ kattalik so'nish koeffitsienti deyiladi. Berilgan kattaliklarni o'rniga qo'yib, ushbu masalani yechimiga yaqinlashishning matematik algoritmini quyidagicha tuzamiz:

№	Masalani yechimgayaqinlashishalgoritmi	Bajarilishi
1.	Dastlab berilgan tenglamadagi o'zgarmas kattaliklar belgilab olinadi	$A, \delta, \omega, \varphi_0$
2.	Berilgan son qiymatlari yozilib o'lehov birliklari SI tizimiga keltiriladi	$A = 4m, \delta = 0.2 \frac{1}{s}, \omega = \frac{\pi rad}{4 sek}, \varphi_0 = \frac{\pi}{6} rad$
3.	Berilgan qiymatlarni(1) tenglamaga olib borib qo'yiladi	$y = 4e^{-0.2t} \sin\left(\frac{\pi}{4}t + \frac{\pi}{6}\right)$
4.	Tezlikni vaqtga bog'lanish tenglamasini aniqlash uchun (1) tenglamadan birinchi tartibli hosila olinadi	$v = \frac{dy}{dt} = \frac{d}{dt} (4e^{-0.2t} \sin\left(\frac{\pi}{4}t + \frac{\pi}{6}\right))$
5.	Tezlanishni vaqtga bog'lanish tenglamasini aniqlash uchun (1) tenglamadan ikkinchi tartibli hosila olinadi	$a = \frac{dv}{dt} = \frac{d^2y}{dt^2} = \frac{d^2}{dt^2} (4e^{-0.2t} \sin\left(\frac{\pi}{4}t + \frac{\pi}{6}\right))$

MathCAD dasturiy vositasida:

$$A := 4 \quad \delta := 0.2 \quad \omega := 0.25\pi \quad t := -6..6 \quad y(t) := A \cdot e^{-\delta \cdot t} \cdot \sin\left(\omega \cdot t + \frac{\pi}{6}\right) \rightarrow 4 \cdot \exp(-0.2 \cdot t) \cdot \sin\left(0.25\pi \cdot t + \frac{1}{6} \cdot \pi\right)$$

$$v(t) := \frac{d}{dt} y(t) \rightarrow -0.8 \cdot \exp(-0.2 \cdot t) \cdot \sin\left(0.25\pi \cdot t + \frac{1}{6} \cdot \pi\right) + 1.00 \cdot \exp(-0.2 \cdot t) \cdot \cos\left(0.25\pi \cdot t + \frac{1}{6} \cdot \pi\right) \cdot \pi$$

$$a(t) := \frac{d}{dt} v(t) \rightarrow 0.16 \cdot \exp(-0.2 \cdot t) \cdot \sin\left(0.25\pi \cdot t + \frac{1}{6} \cdot \pi\right) - 0.400 \cdot \exp(-0.2 \cdot t) \cdot \cos\left(0.25\pi \cdot t + \frac{1}{6} \cdot \pi\right) \cdot \pi - 0.2500 \cdot \exp(-0.2 \cdot t) \cdot \sin\left(0.25\pi \cdot t + \frac{1}{6} \cdot \pi\right) \cdot \pi^2$$

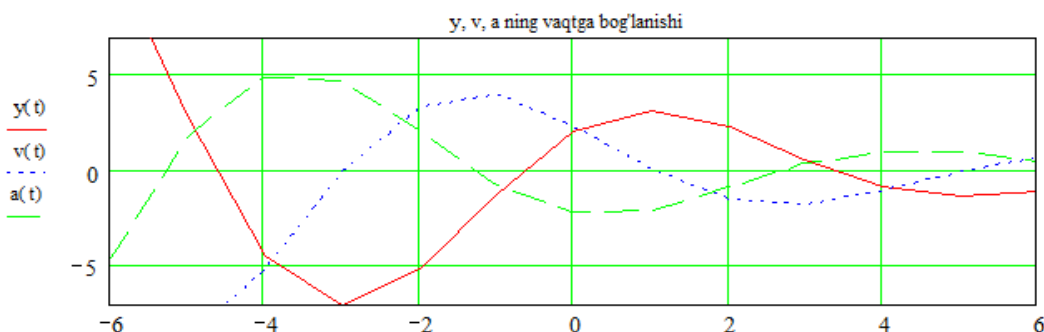

MATLAB dasturiyvositasida:

$$y = \text{sym}(4 * \exp(-0.2 * t) * \sin(0.25 * \pi * t + \pi / 6));$$

$$v = \text{diff}(y, 't')$$

$$v = (1.0 * \pi * \cos(\pi / 6 + 0.25 * \pi * t)) / \exp(0.2 * t) - (0.8 * \sin(\pi / 6 + 0.25 * \pi * t)) / \exp(0.2 * t)$$

$$a = \text{diff}(v, 't')$$

```

a=(0.16*sin(pi/6+ 0.25*pi*t))/exp(0.2*t) - (0.4*pi*cos(pi/6 + 0.25*pi*t))/exp(0.2*t) -
(0.25*pi^2*sin(pi/6 + 0.25*pi*t))/exp(0.2*t)
y=sym('4*exp(-0.2*t)*sin(0.25*pi*t+pi/6)');
v=sym('(1.0*pi*cos(pi/6+0.25*pi*t))/exp(0.2*t)-0.8*sin(pi/6+0.25*pi*t))/exp(0.2*t)');
a=sym('(0.16*sin(pi/6+0.25*pi*t))/exp(0.2*t)-(0.4*pi*cos(pi/6+0.25*pi*t))/exp(0.2*t)-
(0.25*pi^2*sin(pi/6+0.25*pi*t))/exp(0.2*t)');
ezplot(y)
hold on
ezplot(v)
ezplot(a)
hold off

```

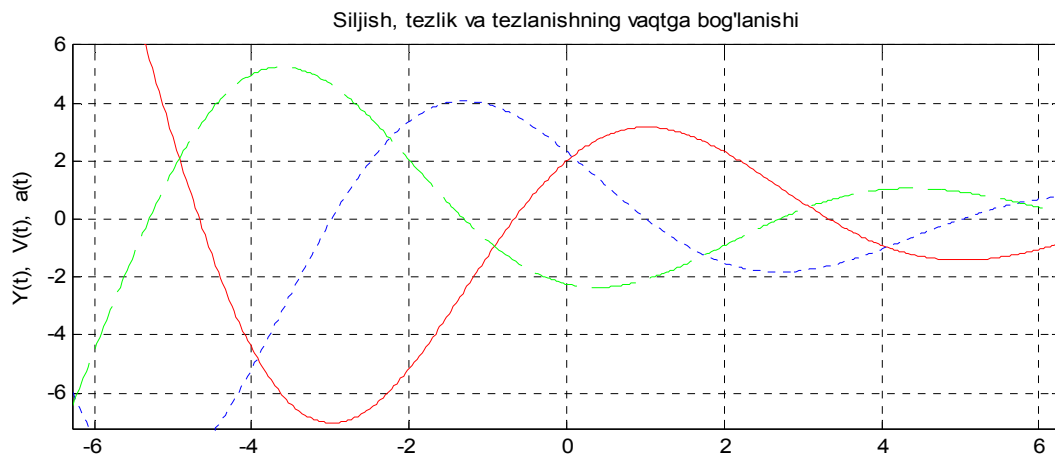

Yuqoridagi grafiklarni taqqoslash orqali talaba masalalarning yechimi har ikkala dasturiy vositada yechimi bir xil ekanligiga ishonch hosil qiladi, shu bilan birga dasturiy tizimlarning imkoniyatlarini baholash imkoni yaratiladi. Bu esa talabada mashg'ulotga bo'lgan qiziqishini oshiradi. Natijada talaba amaliy va kasbiy faoliyati faollashadi va fizikadan masalalar yechish bilan bir qatorda kompyuter dasturlari bilan ishlash ko'nikmasi shakllanib boradi. Shuni ta'kidlash joizki, dasturiy vositalarning har qaysisi o'ziga xos afzalliklarga va imkoniyatlarga ega bo'lib, talaba o'ziga mos dasturiy vositadan foydalanadi. Bu aniq fanlarni o'qitishda ijobiy samara beradi va fanlararo uzviylik ta'minlanadi.

Foydalanilgan adabiyotlar:

1. MathCAD. MathSoft, Inc. 2000, November. USA.
2. Hally More. MATLAB for engineers. Prentice Hall 2012.
3. Савельев И. В. Курс физики.- М.: Наука, 1989. 1-том.
4. www.mathsoft.com

O'SMIRLIK DAVRIDA O'ZINI ANGLASHNING RIVOJLANISHI

Urinova Latofat Shovkatovna
Qarshi DU Psixologiya kafedrasida o'qituvchisi

Annotatsiya. Maqolada o'smirlik davrida o'zini anglashning rivojlanishi psixologik jihatdan yoritib berilgan.

Kalit so'zlar: o'smir, anglash, mehnat, ehtiyoj.

Аннотация. В статье рассматривается психологическое развитие самосознания в подростковом возрасте.

Ключевые слова: отрочество, понимание, работа, потребность.

Annotation. The article discusses the psychological development of self-consciousness in adolescence.

Keywords: adolescence, understanding, work, need.

O'smir shaxsining taraqqiyotida eng muhim ko'rinishlardan biri, o'zini shaxs sifatida anglash ehtiyojining tarkib topishidan iboratdir. Bu davrda o'smirning o'z-o'ziga nisbatan, o'zining ichki hayotiga, o'z shaxsining sifatlariga qiziqish yuzaga keladi. O'zini boshqa kishilar bilan taqqoslash, o'ziga baho berish ehtiyoji paydo bo'ladi. O'smir o'ziga nazar solib qaray boshlaydi, o'zi uchun qandaydir tarzda o'zining «men»ini ochadi (kashf etadi), o'z shaxsining kuchli va kuchsiz tomonlarini bilishga intiladi.

O'zini anglashning dastlabki tarkib topishi va bundan keyingi taraqqiyoti o'smirning butun psixik hayotiga o'qish faoliyatining xarakteriga, tevarak atrofga bo'lgan munosabatlarining tarkib topishiga, uning boshqa odamlar bilan bo'lgan munosabatlariga ta'sir qilib, chuqur iz qoldiradi. O'zini anglash ehtiyoji hayot ehtiyojlaridan va amaliy faoliyatlardan kelib chiqadi. O'zini anglash ehtiyoji kattalarning, jamoaning o'sib borayotgan ehtiyojlari bilan belgilanadi.

O'smirlarda o'zini anglashning rivojlanishi ularning o'z xatti-harakatlarini hamda undan so'ng o'zlarining sifatlarini, xarakterlarini va o'z qobiliyatlarini anglashdan boshlanadi. Dastlabki paytlarda o'smirlarni o'zini anglashi asosida u haqida boshqa odamlarning kattalarning (o'qituvchilar, ota-onalarning), jamoaning va o'rtoqlarining mulohazalari yotadi. Kichik yoshdagi o'smir o'ziga go'yo atrof-dagi odamlarning ko'zi bilan qaraydi. Yosh ulg'ayishi bilan o'z shaxsini mustaqil tahlil qilish va baholash holatlari boshlanadi.

O'tkazilgan tadqiqotlardan ma'lum bo'lishicha, o'smir shaxsining hamma sifatlarini ham bir vaqtni o'zida anglay boshlamaydi. Dastavval ta'lim faoliyatini bajarish bilan bog'liq bo'lgan sifatlar (mehnatsevarlik, matonat, diqqatlilik, tirishqoqlik) anglana boshlanadi. Undan so'ng boshqa kishilarga bo'lgan munosabatlarni ifodalovchi sifatlar (o'rtoqlik hissi, mehribonlik, vazminlik, qaysarlik xissi) anglanadi. Undan ham keyin o'z-o'ziga nisbatan bo'lgan munosabatlarni ifodalovchi sifatlar (kamtarlik, takabburlik) anglanadi. Nihoyat shaxsning ko'p tomonlama munosabatlarini ifodalovchi murakkab sifatlar, burch hissi, qadr-qimmat va vijdon xissi, maqsadga intilish xissi anglanadi.

O'smirlarda o'zini anglashning muhim xususiyatlaridan biri o'zini bilishga bo'lgan ehtiyoj bilan shaxsning namoyon bo'lishini yetarli darajada to'g'ri tahlil qila olmasligi, o'zi haqida yetarli darajada bilimlarga ega emasligi o'rtasidagi qarama-qarshilikdir. Mana shu asosda ba'zan o'smirdagi tirishqoqlik darajasi bilan uning jamoadagi haqiqiy mavqeyi o'rtasida, uning o'z-o'ziga nisbatan, o'z shaxsining sifatlariga nisbatan bo'lgan munosabati bilan unga hamda uning shaxsiy sifatlariga nisbatan kattalarning va tengdoshlarining munosabatlari o'rtasida ixtilof yuzaga keladi. A.G Kovolev adolatli ravishda ta'kidlaydiki, o'smirlarda 2 ta bir-biriga qarama-qarshi, ammo har ikkisi ham ayni bir vaqtda salbiy bo'lgan kechinmalarni, ya'ni boshqalardan ustunlik va boshqalardan kamlik hissini tug'dirmaslik uchun o'smir shaxsiga to'g'ri baho berish muhimdir.

O'smirlarda o'zini anglashni rivojlanishining yangi bosqichi o'ziga bir namunani, o'ziga xos axloqiy etalonni ajratish bilan bog'liqdir. O'smir o'ziga na'muna bo'lgan etalon bilan o'zini solishtirib, o'z xatti-harakatlariga baho beradi. Mana shunday namuna bo'ladigan etalonlar o'smirning xatti-harakatlarini yo'lga sola boshlaydi.

O'smirlik davri xususiyatlari haqida so'z borganda, albatta, ularning mehnat faoliyatiga ham alohida e'tibor berishimiz zarur. Chunki mehnat faoliyati o'smir shaxsini shakllanishiga katta ta'sir ko'rsatadi. Psixologlar va pedagoglarning tadqiqotlari shuni ko'rsatdiki, mehnat o'smirlik yoshida tegishli tarzda uyushtirilgan, xususan, u o'smir uchun ijtimoiy foydali, jamoa, ijodiy, qiziqarli va o'smirning qo'lidan keladigan qilib uyushtirilgan taqdiridagina tarbiyaviy ahamiyatga ega bo'ladi.

Yuqoridagi o'smirlarda uchraydigan qiziqishlardan kelib chiqib shuni aytish mumkinki, o'smir o'z-o'zini anglashida, o'z-o'ziga baho berishida, o'z-o'zini tarbiyalashda ushbu qiziqishlar muhim o'rin tutadi.

Xulosa qilib aytganda, o'smirlik yoshida dunyoqarash, e'tiqod, prinsip, o'zligini anglash, baholash kabi xususiyatlar shakllanadigan davr hisoblanadi. O'smir shaxsini tarkib topshirishda uning atrof-muhitga, ijtimoiy hodisalarga, kishilarga munosabatini hisobga olish lozim. Psixologlar o'tkazgan tadqiqotlardan ko'rinadiki, o'smirlarning ko'pchiligi qat'iyatlilik, kamtarlik, mag'rurlik, samimiylilik, dilkashlik kabi ma'naviy, axloqiy tushunchalarni to'g'ri anglaydi. Ularning turmush tajribasida fan asoslarini egallash natijasida barqaror e'tiqodiy va ilmiy dunyoqarash tarkib topadi, shular zamirida axloqiy ideallar yuzaga kela boshlaydi.

Foydalanilgan adabiyotlar:

1. Do'stmuhamedova Sh.A., Nishonova Z.T. Yosh davrlari va pedagogik psixologiya. - T.: Fan va texnologiyalar, 2013. 106-bet.
2. G'oziyev E. Pedagogik psixologiya asoslari.-T.: 2000. 74-bet

ХАЛҚ ТАЪЛИМИ ХОДИМЛАРИНИНГ МАЛАКАСИНИ ОШИРИШ ТИЗИМИНИ ТАШКИЛ ЭТИШ ТАМОЙИЛЛАРИ

*Юлдашева Ю.Ж. Қашқадарё ВХТХҚТМОҲМ
Мақтабгача, бошланғич ва махсус таълим кафедраси ўқитувчиси*

Аннотация. Мазкур мақолада халқ таълими ходимларининг малакасини ошириш тизимини ташкил этиш тамойиллари ҳақида батафсил баён этилган. Шунингдек, педагогларни қайта тайёрлаш ва малакасини ошириш тизимини самарали ташкил этиш юзасидан тавсиялар ишлаб чиқилган.

Калит сўзлар: малака ошириш, педагог кадрларнинг касбий тайёргарлик даражаси, даврий малака ошириш ва мустақил таълим.

Аннотация. В данной статье подробно описаны принципы организации системы профессионального развития государственных педагогов. Также были разработаны рекомендации для эффективной организации системы переподготовки и повышения квалификации учителей.

Ключевые слова: профессиональное развитие, уровень профессиональной подготовки педагогических кадров, периодическое профессиональное развитие и самостоятельное образование.

Annotation. This article describes in detail the principles of organizing the system of professional development of state educators. Recommendations were also developed for the effective organization of a retraining and advanced training system for teachers.

Keywords: professional development, the level of professional training of pedagogical personnel, periodic professional development and independent education.

Ўзбекистон Республикасида узлуксиз таълим тизимини такомиллаштириш, таълим муассасаларининг моддий-техник базасини мустахкамлаш, уларни замонавий техник ҳамда ахборот воситалари билан жиҳозлаш, шунингдек, малакали педагоглар билан таъминлаш масаласига жиддий эътибор қаратилмоқда. Таълим сифатини яхшилаш ва самарадорлигини таъминлашда моддий омиллар билан бир қаторда педагог кадрларнинг касбий тайёргарлик даражаси, салоҳияти ҳам муҳим аҳамиятга эга.

Малака ошириш тизими педагог кадрлар меҳнати мазмуни ва характериға мувофиқ йўналтирилган ижтимоий талаблардаги муҳим силжишларға сезгирлик билан жавоб бера олиши, соҳани такомиллаштириш борасидаги ижтимоий талабларни тўла қондириш учун тизимға жаҳон таълимининг энг илғор ютуқларини фаол татбиқ этиш, ўқитувчи ва ўқувчилар ўртасидаги ўзаро ҳамкорликка асосланувчи ўқитиш методларидан кенг қўламда фойдаланиш ҳамда педагогларнинг касбий фаолиятларига нисбатан инновацион ёндашишға эришиш тақозо этилади.

Кузатишларимиз натижасида, педагог кадрлар малакасини ошириш тизимини такомиллаштиришда қуйидаги тамойиллар устувор ўрин тутиши зарур деган хулосаға келдик:

- малака ошириш тизимининг халқчиллигини таъминлаш, инсонпарварлаштириш;
- даврий малака ошириш ва мустақил таълимнинг ўзаро узвий боғлиқлиги;
- педагогларнинг реал эҳтиёжларини ўрганиш ва уларни оқилона қондириш;
- ўқитувчи малакасини узлуксиз оширишнинг ижтимоий асосланганлиги ва унинг субъектив имкониятларини ўзаро боғлашға эришиш;
- касб фаолиятининг турли босқичларида ўқитувчилар малакасини оширишни табақалаштириш ва шахсийлаштириш, ўқитиш мазмуни, шакллари, усуллари, муддатлари, малака ошириш суръатларини ўқитувчиларнинг кенг қўламдаги имкониятларига мувофиқ мустақил танлаб олишда кўп вариантликни таъминлаш;
- малака ва аттестациянинг моддий ва маънавий рағбатлантириш билан боғлиқлиги;
- малака оширишни ташкил этишнинг давлат ва жамоатчилик шакллари бирға қўшиб олиб бориш;
- малака оширишда босқичма-босқичлик тамойилиға амал қилиш;
- педагогик инновацияларни излаб топиш, ўрганиш, таҳлил қилиш асосида энг кўп самара берадиганларини танлаб олиш ва уларни амалиётда қўллаш тартибини белгилаб берадиган тизимни яратиш.

Педагогларни қайта тайёрлаш ва малакасини ошириш тизимининг мақсад-вазифалари, мазмуни, тамойиллари ҳамда истиқбол ривожланиши масалаларининг мавжуд манбаларда ўрганилишини таҳлил қилиш натижаларига таянган ҳолда қуйидаги хулосаларға келиш мумкин:

- педагог кадрларни қайта тайёрлаш ва малакасини ошириш тизимини такомиллаштириш, мазмунан бойитиш, замон талабларидан келиб чиққан ҳолда мавжуд бўлган муаммоларнинг ечимларини топиш масалаларига оид тадқиқотлар олиб бориш;
- ушбу йўналишда фаолият олиб бораётган педагогларда ўз вазифаларини бажаришға нисбатан технологик ёндашувни қарор топтириш, таълимий қадриятларға таяниш, стратегияни пухта ишлаб чиқиш, таълимни табақалаштириш, таълим жараёнининг мустақил, яқка ва гуруҳли билим олишға асосланиши, амалий машғулот ва тажрибалардан кенг қўламда ўринли фойдаланиш, шунингдек, тизимға педагогик технологияларни фаол татбиқ этиш тизимини такомиллаштириш, қайта тайёрлаш ва малака ошириш жараёнининг самарадорлигини таъминлаш йўллари сифатида эътироф этиш;
- шу йўналишда олиб борилган туркум тадқиқотларда педагогларни қайта тайёрлаш ва малакасини ошириш тизимининг ривожини йўлида тўсиқ бўлаётган камчиликларни ўрганиш ва уларни бартараф этиш юзасидан илмий-амалий тавсиялар ишлаб чиқиш;
- тингловчиларни замонавий соҳада юз бераётган ўзгаришлар, уларнинг асосини ташкил этувчи

ижтимоий эҳтиёжлар, илғор тажрибалар, педагогик технологиялар, шу жумладан, интерфаол методлардан хабардор қилиш ва уларни мактаб амалиётида қўллаш олиш кўникма ва малакаларини шакллантириш масаласига алоҳида эътибор қаратиш малака ошириш тизимида тезкор ҳал этилиши зарур бўлган вазифалар дея эътироф этилади.

Фойдаланилган адабиётлар рўйхати:

1. Жўраев Р., Юлдашев М., Раҳмонкулова Н., Баҳромов А., Зокиров А. Педагог кадрлар малакасини узлуксиз ошириш механизмини такомиллаштириш. Ўқув-методик қўлланма. –Тошкент.: Адабиётчунлари, 2014. -160 б.
2. Турғунов С.Т. ва бошқалар. Ўқитувчиларнинг касбий маҳорат ва компетентлигини ривожлантириш. –Т.: Сано-стандарт, 2012. -172 б.
3. Шодиева М.Ж. Бошланғич синф ўқитувчилари малакасини ошириш тизимининг ўқув-методик таъминотини такомиллаштириш. Педагогика фанлари бўйича фалсафа доктори дисс. (PhD). –Т.: 2019. -180 б.

КАР ВА ЗАИФ ЭШИТУВЧИ БОЛАЛАР ТАЪЛИМИ ЖАРАЁНИДА АХБОРОТ ТЕХНОЛОГИЯЛАРДАН ФОЙДАЛАНИШНИНГ ИМКОНИАТЛАРИ

Қодирова Ферузахон Усмановна
Тошкент вилояти ХТХҚТМОҲМ
Юнусов Мирсаид Худоярович
Жиззах ДПИ 1-босқич магистранти

Аннотация. Ушбу мақолада кар ва заиф эшитувчи болалар таълимида АКТ дан фойдаланишнинг долзарблиги хусусида маълумотлар келтирилади. Шунингдек, амалиётда учраётган методик муаммоларнинг сабаблари ҳамда уларни бартараф этиш чоралари санаб ўтилган.

Калим сўзлар: кар ва заиф эшитувчи бола, таълим, коррекция, нутқ, машғулот, сифат, самарадорлик.

Аннотация. В данной статье изложена актуальность использования ИКТ в процессе образования глухих и слабослышащих детей. Именно перечислены пути решения методических проблем, которые встречаются в практике.

Ключевые слова: глухие и слабослышащие дети, образование, коррекция, речь, занятие, качество, эффективность.

Annotation. This article provides information on the relevance of the use of ICT in the education of deaf and hard of hearing children. It also lists the causes of methodological problems encountered in practice and measures to address them.

Keywords: deaf and hard of hearing child, education, correction, speech, training, quality, efficiency.

Ўзбекистонда имконияти чекланган болалар ва катталарни қўллаб-қувватлаш соҳаси бугунги кунда янги босқичга кўтарилмоқда. Айниқса, имконияти чекланган болалар таълими сифат ва самарадорлигини ошириш мақсадида амалиётга ўқитишнинг замонавий ҳамда ахборот коммуникацион технологияларини татбиқ этишга катта эътибор қаратилмоқда.

Жиззах Давлат педагогика институти илмий ишлар режалари билан боғлиқ равишда “Кар ва заиф эшитувчи болалар таълими жараёнига мультимедиа воситаларини жорий этишнинг дидактик имкониятлари” мавзусида илмий тадқиқот иши олиб борилмоқда.

Тадқиқотнинг муҳим йўналиши сифатида кар ва заиф эшитувчи болалар мактаб-интернатларида ташкил этилувчи коррекцион машғулотлар жараёнида мультимедиа воситаларидан фойдаланишнинг ўзига хос методик, ташкилий томонларини ўрганиш танлаб олинди.

Коррекцион машғулотларнинг мақсад ва вазифалари:

- ўқувчилар нуқсонларни бартараф этиш, юмшатиш;
- болалардаги муаммоларнинг ўқув фанларини ўзлаштиришга салбий таъсирини олдини олиш ва камайтириш;

-ўқувчиларни самарали мулоқотга ўргатиш, мустақил фаолиятнинг турли шаклларига тайёрлаш;

-саломатлигини назорат қилиш ва тиклашга ўргатиш;

-ўз-ўзини баҳолаш ва намоён қилиш учун қулай шароитларни яратиш.

Тадқиқотнинг ўрганувчи тажриба-синов ишлари орқали коррекцион машғулотлар сифат ва самарадорлиги таҳлил этилди. Бунинг учун ўқитувчиларнинг машғулотлари кузатилди ҳамда анкеталар олинди. Машғулотларни кузатишда, асосан, ўқитувчиларнинг замонавий ва ахборот технологияларидан фойдаланиш имкониятлари ўрганилди.

Натижада қуйидаги хулосалар шакллантирилди:

1. Ўқитувчилар коррекцион машғулотларнинг якка ҳолда қар бола билан ишлашни тақозо этганлиги сабабли, мультимедиа воситалардан фойдаланишга эҳтиёж у қадар мавжуд эмас деб ҳисобламоқдалар.

2. Айрим ўқитувчилар коррекцион машғулотларда АКТдан фойдаланиши кузатилди, бироқ улар фақатгина слайдлар орқали расмларни намойиш қилиш ва бу расмлар устида болалар луғатини текширишда қўлламоқдалар.

3. Амалиётда қар ва заиф эшитувчи болаларга компьютерда нутқни ривожлантирувчи рус тилидаги “Игры для тигра” дастурнинг айрим лавҳалари намойиш қилинганда, уларнинг жараёнга кизиқиши ортгани, ҳаттоки, сўзлаш мотивациясининг кучайгани сезилди.

4. Қар ва заиф эшитувчи болалар билан коррекцион ишларни олиб боришга мўлжалланган мақсадли, яъни ушбу болалар учун мўлжалланаган ўқув режа, дастурлар мазмунидан келиб чиқиб тайёрланган мультимедиа воситалари ишлаб чиқилмаган.

5. Бундан ташқари амалиётда коррекцион фанлар бўйича машғулотларда ўқувчилар қандай кўрсаткичларга эга бўлиши лозимлигини белгилаб берувчи мезонлар ишлаб чиқилмаганлиги ушбу машғулотлардан кутилаётган натижаларни объектив баҳолаш имконини бермади.

Маълумки, қар ва заиф эшитувчи болаларнинг тўлақонли руҳий ва шахс сифатида ривожланишини таъминлаш комплекс ёндашувларни талаб этувчи жараёндир. Агар бу вазифа ўз вақтида амалга оширилмаса, яъни катталар қар боланинг индивидуал хусусиятларини тушунмасалар ёки унинг ҳаёти ва фаолияти учун мос шарт-шароитлар яратиб бермасалар, маълум вақт ўтгач, коррекцион ишларга, алоҳида ёндашувларга эҳтиёж кучаяди. Бироқ бу даврда боланинг нутқий аппарати ҳаракатчанлиги сусайиши, мушаклар фаолиятининг бир маромга тушиб қолиши юз беради ва қар болалар билан ишлашнинг вақтини узайиши, кўплаб дидактик воситаларни тайёрлаш талабининг ошишига сабаб бўлади.

Қар ва заиф эшитувчи болалар ҳам соғлом тенгдошлари каби жамият ривожига ҳисса қўшиш имкониятларига эгадирлар. Бироқ, бундай болалар ушбу имкониятларга эга бўлишлари учун зарурий таълим-тарбия шароитида ўқиши, тарбияланиши ва ривожланиши лозим.

Россия олимлари Л.С.Виготский, Ф.Рау, С.Зиков ва бошқалар ҳамда миллий сурдопедагогика олимлари У.Ю.Файзиева, Ф.У.Қодирова, Д.А.Назарова, Р.Рустамовалар ўз илмий тадқиқот ишларида бола шахсининг шаклланиши учун атрофидаги яқинлари, айниқса, онаси алоҳида ғамхўрлик, эътибор кўрсатишлари зарурлиги ҳамда қар бола нутқининг ривожланиши учун илк ёш даври алоҳида ўрин тутишини таъкидлаган ҳолда қар-соқов бола қанча кичик бўлса, унинг ўзлаштириш лаёқати шунча юқори бўлади деб ҳисоблайдилар.

Юқорида ўрганган барча назарий маълумотлар ҳамда ўрганувчи тадқиқот ишлари таҳлили қар ва заиф эшитувчи болаларни таълим жараёнида ахборот коммуникацион технологиялардан фойдаланишнинг ўзига хослиги, дидактик имкониятларини асослаш долзарблигини кўрсатди.

Амалиётда аниқланган муаммоларни бартараф этиш учун вазифалар белгилаб олинди:

1. Якка машғулот ўқитувчилари учун яхлит ҳужжатлаштириш меъёрлари ишлаб чиқилмаган. Натижада махсус мактаб-интернатларда ушбу машғулотларни самарали ташкил этиш бўйича илғор тажрибаларни ўрганишда асос бўлувчи мезонларни ишлаб чиқиш лозим.

2. Коррекцион машғулот ўқитувчилари фаолияти мониторингини юритиш учун рейтинг кўрсаткичлари таркибига “Амалиётда АКТдан фойдаланиш даражаси” талабини мақсадли киритиш ва ўқитувчиларнинг бу йўналишдаги вазифалари ҳукумат ҳужжатларида белгилаб қўйилганини тарғиб қилиш.

3. Қар ва заиф эшитувчи болалар нутқини ривожлантиришга мўлжалланган мультимедиа воситалари мазмуни ва лойиҳасини тайёрлаш ҳамда ҳамкорларни белгилаш.

4. Тайёрланган мультимедиа лойиҳаларини амалиётчи ўқитувчилар билан муҳокама қилиш ва тегишли тўлдиришлар киритиш.

Энг муҳими тадқиқот давомида мультимедиа ресурсларини яратишга қўйилувчи талаблар шакллантирилди:

1) мультимедиа воситаси ўқитишнинг мазмуни ва вазифаларига мос келиши ва аниқ мақсадни кўзлаши;

2) мультимедиа воситаси ўзининг мазмуни, шакли ва таркибига кўра анъанавий ёндашувга нисбатан қулайлик, замонавийлик ва эҳтиёжларга мувофиқга эгаллиги;

3) қар ва заиф эшитувчи болалар таълимидан кутилаётган натижаларни таъминлашга мўлжалланганлиги;

4) кар ва заиф эшитувчи болалар таълим муассасаларида коррекцион машғулотларни ташкил этиш жараёнининг шакл ва усуллари ўзида мужассамлаштирилганлиги.

Хулоса ўрнида кар ва заиф эшитувчи болалар таълими жараёнига АКТ ва рақамли ўқитиш усуллари босқичма-босқич татбиқ этиш нафақат долзарб, балки давр талабидир. Чунки ушбу вазифалар қатор ҳукумат ҳужжатларида алоҳида белгилаб қўйилган.

Фойдаланилган адабиётлар:

1. Назарова Д.А. Мактабгача ёшдаги заиф эшитувчи болалар нутқини ривожлантириш: пед.фан.ном. дисс. –Т.: ТДПУ,-149 б.
2. Рустамова Р. Бошланғич синфларда заиф эшитувчи ўқувчилар нутқининг грамматик қурилишини шакллантириш: пед.фан.номз. дисс.- Т.: ТДПУ, 2009.-157 б.
3. Файзиева У. Заиф эшитувчи болаларни саводга ўргатишнинг назарий асослари. п.ф.н. дисс.- Тошкент. 1994.- 216.
4. Қодирова Ф.У. Кар ва заиф эшитувчи болалар сўзлашув нутқини шакллантириш. п.ф.н. дисс.- Тошкент. 1994.- 216.

МАТЕМАТИКА FANLARINI O'QITISHDA ZAMONAVIY AXBOROT TEKNOLOGIYALARIDAN FOYDALANISH.

Eshdavlatov E.F.

*QXTXMOMning Tabiiy va aniq fanlar ta'limi kafedراس
Matematika va Informatika fani o'qituvchisi*

Umarova Yo.N.

*Namangan viloyati, Chust shahri 8-umumiy o'rta ta'lim
maktabining matematika fani o'qituvchisi*

Annotatsiya: *Ushbu maqolada matematika fanini o'qitishda yangi texnik vositalar, kompyuter va axborot texnologiyalarining dars jarayonida qo'llanishi haqida ma'lumotlar berilgan.*

Kalit so'zlar: *matematika, kompyuter, axborot texnologiyalari, algoritim, funksiya,*

Аннотация: *В данной статье представлена информация об использовании новых методик, компьютеров и информационных технологий в преподавании математики.*

Ключевые слова: *математика, компьютер, информационные технологии, алгоритм, функция*

Annotation: *This article provides information on the use of new techniques, computers and information technology in the teaching of mathematics.*

Keywords: *mathematics, computer, information technology, algorithm, function,*

Matematika fanlarini o'qitishga yangi texnik vositalar, shu jumladan, kompyuter va boshqa axborot texnologiyalarining jadal kirib kelayotgan hozirgi davrida fanlararo uzviylikni ta'minlash maqsadida informatika fani yutuqlaridan foydalanish dolzarb masalalardan biridir. Kompyuter texnikalarini ta'lim muassasalariga tatbiq etish, o'qitish jarayonini optimallashtirishga keng yo'l ochib beradi. Keyingi o'n yillikda matematika fanini o'qitishda kompyuterlardan foydalanish bir necha asosiy yo'nalishlarda olib borildi. Bularga kompyuter yordamida bilimni baholash, turli tipdagi o'rgatuvchi dasturlarni ishlab chiqish va rivojlantirish, bilishga oid matematikaviy o'yinlarni ishlab chiqish va boshqalar kiradi. Matematika o'qitishda kompyuterlarni qulayligini yana bir yo'nalishi ayrim o'quv holatlarini modellashtirishdir.

Modellashtirilgan dasturlardan foydalanishning maqsadi, o'qitishning boshqa usullari qo'llanganda tasavvur qilish, ko'z oldiga keltirilishi qiyin bo'lgan materiallarni tushunarli bo'lishini ta'minlashdan iborat. Modellashtirish yordamida o'quvchilarga ma'lumotlarni grafik rejimda kompyuter multimediasini ko'rinishida taqdim qilish mumkin. Shu boisdan ular matematikani chuqur o'rganish va o'quv jarayonida sezilarli darajada mustaqillik namoyon etishga moyil bo'ladi. Ko'p holatlarda vujudga keladigan matematik muammoni tez va berilgan aniqlikda hal etish uchun professional matematikdan o'z kasbi bilan bir vaqtda ma'lum bir algoritmik til va dasturlashni bilishi talab qilinadi. Shu maqsadda XX asrning 90-yillarida matematiklar uchun ancha qulayliklarga ega bo'lgan matematik sistemalar yaratilgan. Bu maxsus sistemalar yordamida turli sonli va analitik matematik hisoblarni, oddiy arifmetik hisoblashlardan boshlab, to'xususiy hosilali differensial tenglamalarni yechishdan tashqari grafiklarni yasashni ham amalga oshirish mumkin. Axborotlarni ifodalash va uzatishga bo'lgan ehtiyoj so'z, yozuv, tasviriy san'atda, kitob chop etish, pochta aloqasi, telegraf, telefon, radio, oynai jahon va ishlab chiqarishning boshqa jabhalarini boshqarishning barchasi kompyuter texnologiyalari yordamida osongina hal qilinmoqda. Buning siri shundaki, axborotning katta qismi, shu paytgacha asosan, qog'ozlarda, magnit tasmalarida, ya'ni EHM dan tashqarida

saqlanmasdan, matn, chizmalar, sur'atlar, tovushlarning barchasini axborot shaklida EHM larda saqlash, qayta ishlash va uzatish usullarini ishlab chiqilganligidadir. Kompyuter texnologiyasida matnlar, tasvirlar, ovozlari, shakllar va shunga o'xshash boshqa ishlarni amalga oshirish imkoniyatlari maxsus dasturlash yordamida juda yengil va tezkorlik bilan hal etilmoqda. Shuning uchun matematika, fizika, ximiya, biologiya va boshqa fanlarni o'qitishda kompyuter texnologiyasidan foydalanish ijobiy natijalarni olib kelmoqda. Haqiqatdan o'qituvchi Windows operatsion tizimi bilan ishlatiladigan Word matn muharriri, Power Point, Internet, Excel va boshqa maxsus amaliy dasturlar, Multimedia vositalari yordamida yengilgina o'z darsini kompyuter texnologiyasidan foydalanib tashkil etishi mumkin. Buning natijasida o'quvchilarda fanga bo'lgan qiziqish ortadi, o'tilgan mavzuni tushinish, kerakli tushunchani anglash va o'zlashtirish jarayoni tez kechadi. Elektron jadvallar asosan iqtisodiy masalalarni yechishga mo'ljallangan bo'lsada. Uning tarkibiga kiruvchi vositalar boshqa sohaga tegishli masalalarni yechishga ham, masalan, formulalar bo'yicha hisoblash ishlarini olib borish, grafik va diagrammalar qurishga katta yordam beradi. Elektron jadval yordamida berilgan algoritmi asosida masalalarni hal etish, jadvaldagi qiymatlar bo'yicha turli shakllar yasash va bosmaga chiqarish ishlarini bajarish mumkin. Exceldagi avtomatik to'ldirish imkoniyatidan foydalanib sonli qiymatlarni va matn elementlarini kiritishni osonlashtirish mumkin.

Bu imkoniyat ayniqsa funksiya qiymatlarini jadvalashtirishda katta yordam beradi. Funksiya qiymatlarini ma'lum qadam bilan hisoblash matematikaning juda ko'p bo'limlarida uchraydi. Ayni shu imkoniyatlardan foydalanib matematika fakultetidagi talabalar funksiyalarning grafiklarini hosil qilishlari va shu tariqa ayrim murakkabroq funksiyalarning xossalari ekranda aniq ko'rishlari mumkin. Excel dagi funksiya ustasi funksiya va uning argumentlarini yarim avtomatik tartibda kiritishga yordam beradi. Funksiyalar ustasini qo'llash funksiyaning yozilishi va uning hamma argumentlarini sintaktik to'g'ri tartibda kiritilishini ta'minlaydi. Bu esa o'z navbatida talabalarning funksiyalarning xossalari qiyalmay va tezda o'rganishlariga juda katta yordam beradi. Ma'lumotlarni diagrammalar shaklida namoyish etish, bajarilayotgan ishni tez tushinishga va uni tez hal etishga yordam beradi. Jumladan, diagrammalar juda katta hajmdagi sonlarni ko'rgazmali tasvirlash va ular orasidagi aloqadorlikni aniqlashda juda foydalidir

Foydalanilgan adabiyotlar ro'yxati

1. Ўзбекистон Республикаси Олий ва ўрта махсус таълим вазирлиги расмий сайти - www.edu.uz
2. Ўзбекистон Республикаси Халқ таълими вазирлиги расмий сайти - www.uzedu.uz
3. Ўзбекистон Республикаси Халқ таълими вазирлиги ҳузуридаги Мультимедиа умумтаълим дастурларини ривожлантириш маркази сайти - www.eduportal.uz, www.multimedia.uz
4. Ўзбекистон Республикаси Алоқа, ахборотлаштириш ва телекоммуникация технологиялари давлат кўмитаси сайти - www.aci.uz
5. Компьютерлаштириш ва ахборот-коммуникация технологияларини ривожлантириш бўйича Мувофиқлаштирувчи кенгаш сайти - www.ictcouncil.gov.uz
6. www.ziyonet.uz
7. www.uzedu.uz
8. www.eduportal.uz
9. www.hotpotatoes.ru.uroki.

ОБРАЗОВАТЕЛЬНАЯ ВЕРТИКАЛЬ АДАПТАЦИИ СПЕЦИАЛИСТОВ К ПОТРЕБНОСТЯМ ЦИФРОВОЙ ЭКОНОМИКИ

Охрименко Алексей Александрович, директор Института информационных технологий Белорусского государственного университета информатики и радиоэлектроники, кандидат технических наук, доцент, Республика Беларусь, г. Минск, ohrimenko@bsuir.by.

Сидорчук Ирина Павловна, заместитель директора Института информационных технологий Белорусского государственного университета информатики и радиоэлектроники по научно-методической работе, кандидат юридических наук, доцент, Республика Беларусь, г. Минск, irina_sidorchuk@bsuir.by.

Говин Андрей Александрович, декан факультета повышения квалификации и переподготовки Института информационных технологий Белорусского государственного университета информатики и радиоэлектроники, кандидат технических наук, доцент, Республика Беларусь, г. Минск, govin@bsuir.by.

Аннотация. Статья посвящена поиску подходов к построению модели подготовки специалистов, адаптированных к потребностям цифровой экономики.

Ключевые слова: цифровая экономика, цифровые компетенции, дистанционные образовательные технологии, инновационный проект.

Annotation. The article is devoted to the search for approaches to building a model of training specialists adapted to the needs of the digital economy.

Key words: digital economy, digital competencies, distance educational technologies, innovative project.

На современном этапе белорусское общество в IT-сфере развивается большими темпами. Так в рейтинге Международного союза электросвязи Measuring Information Society Report, дающем оценку развития информационно-коммуникационных технологий (ИКТ), Беларусь занимает 32-е место. На долю ИКТ приходится 10,5 % ВВП в секторе услуг и 5,1 % общего ВВП Республики Беларусь [1]. Происходит, регулируемая со стороны государства, цифровая трансформация общества, которая предполагает не только инвестиции в новые технологии (искусственный интеллект, блокчейн, анализ больших данных, интернет-вещей и т.п.), но и глубокое преобразование продуктов и услуг, структур организаций, стратегий развития [2].

Еще в далеком 1935 году появилось крылатое выражение – «кадры решают все». И если сравнивать периоды развития Советского Союза тех времен и современный этап в истории Республики Беларусь, то можно с уверенностью констатировать: был «индустриальный взрыв», а сейчас «цифровой». Поэтому актуальным вопросом становится адаптация подготовки специалистов к потребностям цифровой экономики, в том числе для «Индустрии 4.0».

Индустрия 4.0 не имеет общепринятого определения, однако под этим понятием принято понимать тенденцию к использованию современных технологий в производстве, тем самым минимизируя участие человека в самом процессе. Индустрия 4.0 – это интернет вещей, аддитивное производство, оцифровка и интеграция данных и рабочих процессов, удаленный мониторинг, междисциплинарное проектирование и автоматизация управления с помощью машинного обучения[3].

Адаптация процесса подготовки специалистов к потребностям цифровой экономики видится с применением комплексного подхода. Основными составляющими модели подготовки специалиста могут быть преобразования в системах: общего среднего, высшего, послевузовского образования, дополнительного образования взрослых.

Рассмотрим некоторые направления деятельности Института информационных технологий БГУИР по адаптации подготовки специалистов к потребностям цифровой экономики.

Общее среднее образование.

IT-компетенции успешно приобретаются учащимися в Академии информатики для школьников при БГУИР [4]. Это социально-ориентированный проект, главной задачей которого является профориентационная работа и популяризация IT-сферы среди молодежи. Обучение в Академии информатики для школьников позволяет войти в мир IT и оценить свои возможности, изучая программирование и дизайн, механику и схемотехнику, компьютерные сети, с помощью таких обучающих программ, как: «Web-мастер. Основы разработки сайтов», «Компьютерная 3D графика», «Программирование на языках C++/ C#/ Java/ Python/ Ruby/ Swift», «Разработка приложений под Android», «Робототехника (Arduino)», «Кибербезопасность». Реализация образовательной вертикали «школа – университет – IT-компания» помогает молодому поколению развивать цифровые компетенции, быть востребованным на рынке труда.

Еще один инновационный проект под названием «Разработка и апробация модели реализации образовательной программы профессиональной подготовки рабочих (служащих) по IT-профессиям в рамках трудового обучения учащихся X-XI классов учреждений общего среднего образования с использованием дистанционных образовательных технологий», направлен на приобретение школьниками рабочих IT-профессии «Наладчик аппаратного и программного обеспечения», «Наладчик компьютерных сетей» [5].

Основными практическими этапами данного проекта являются:

подготовка учителей к проведению занятий со школьниками, с использованием программы повышения квалификации под названием «Технологии электронного обучения» в дистанционной форме с использованием электронных платформ Webinar.ru и MoodleCloud;

проведение факультативных занятий со школьниками с использованием системы дистанционного обучения Moodle.

Начальный обучающий модуль «Продукты GOOGLE», был реализован в рамках предмета «Информатика». В ближайшей перспективе в рамках предмета «Трудовое обучение» будут реализованы такие обучающие модули, как: «Архитектура персонального компьютера, компонентов

и периферийных устройств»; «Программное обеспечение персонального компьютера и работа в локальной вычислительной сети»; «Операционные системы и прикладные программы персонального компьютера»; «Информационно-коммуникационные облачные технологии»; «Компьютерная графика и черчение».

Реализация указанного проекта позволит:

развить профессиональные компетенции учителей в области информационно-коммуникационных технологий;

получить школьникам рабочие профессии в IT-сфере, в рамках образовательной вертикали: рабочий – техник – инженер. Это позволит обеспечить качественно новые подходы в профессиональной ориентации молодежи к освоению профессий IT-отрасли с предоставлением возможности дальнейшего продолжения подготовки на уровнях среднего специального и высшего образования.

I степень высшего образования, переподготовка.

В настоящее время в Институте информационных технологий осуществляется:

подготовка документов по открытию новых IT-специальностей;

актуализация учебных планов и программ I степени высшего образования, дополнительного образования взрослых с учетом потребностей экономики и более активного вклада в ее развитие, основанного на знаниях, посредством коммерциализации результатов научно-исследовательской деятельности и создания новых наукоемких технологий, так называемая модель предпринимательского университета (Entrepreneurial university) или Университет 3.0;

внедрение практики обучения студентов и слушателей по «цифровым» дисциплинам непосредственно в IT-компаниях;

привлечение состоявшихся IT-специалистов к проведению учебных занятий, мастер-классов непосредственно в лабораториях Института;

создание совместных с IT-компаниями исследовательских лабораторий;

организация производственной практики на передовых предприятиях страны;

определение руководителями дипломных проектов (задач), включение в состав Государственных экзаменационных комиссий, в состав секций учебно-методического объединения по направлению образования информатика и радиоэлектроника представителей IT-сектора экономики.

Отдельным вопросом прорабатывается развитие спектра образовательных услуг дополнительного образования взрослых с использованием дистанционных образовательных технологий. Так потребителю активно предлагается образовательные программы повышения квалификации при опосредованном (на расстоянии) взаимодействии обучающихся и педагогических работников. К таким программам относятся [6]:

Web-мастер (JavaScript). Базовый и углубленный уровень;

Практический анализ и визуальное моделирование на UML;

Моделирование объектов, классов и логической структуры БД на UML;

Framework ASP.NET CORE;

Язык программирования C++ ;

Системное администрирование;

Анализ баз данных на языке SQL в реляционной системе управления базами данных MySQL;

Применение ПК в профессиональной деятельности;

Робототехника на базе Arduino;

Операционные системы, архитектура операционных систем (Windows, Linux, Mac OS, ОС мобильных устройств);

Компьютерные сети и Интернет;

Система электронного обучения и тестирования Moodle.

Таким образом, образовательная вертикаль адаптации специалистов к потребностям цифровой экономики – это сложный, комплексный подход, требующий вдумчивого и ответственного отношения к вопросам обучения. Именно сейчас есть возможность заложить фундамент дальнейшего развития и процветания государства, быть в тренде мировых тенденций, обеспечить лидерство нации в индексе человеческого развития.

Список использованной литературы

1. ИТ в Беларуси [Электронный ресурс]. – Режим доступа: [https://www. Belarus.by/ru/business/doing-business/it-belarus/](https://www.Belarus.by/ru/business/doing-business/it-belarus/);
2. Что такое цифровая трансформация. [Электронный ресурс]. – Режим доступа: [:https://www.rbc.ru/trends/innovation/5d695a969a79476ed81148ef](https://www.rbc.ru/trends/innovation/5d695a969a79476ed81148ef);

3. Режим доступа: [https://neg.by/novosti/otkrytj/industriya-40-v-belarusi-byt-ili-ne-byt](https://neg.by/novosti/otkrytj/industriya-40-v-belarusi-byt-ili-ne-byt;);
4. Режим доступа: <https://ias.bsuir.by/>;
5. Режим доступа: <https://iti.bsuir.by/page/46>;
6. Режим доступа: <https://iti.bsuir.by/course/20>.

O'ZBEKISTONDA HARBIY XIZMATCHILARNI TAYYORLASHNING PSIXOLOGIK ASOSLARI

Xudoyberdiyev Ismatullo Egamberdiyevich

*Uzbekistan Milliy Gvardiyasi Xarbiy Texnika instituti
Psixologiya va Pedagogika kafedrasini professori,
falsafa fanlari doktori. E-mail: i.xudoyberdiyev@mail.ru*

Annotatsiya. Mazkur maqola hozirgi davrning eng dolzarb muammolardan biriga bag'ishlangan bo'lib xarbiy xizmatchilar tayyorlash va ijtimoiy psixologik mexanizmini tahlil etishga mo'ljallangan shuning uchun, hozirgi kunda eng asosiy masalalardan biri shuki, harbiy xizmatchilarni siyosiy ongini oshirish, psixologik mexanizmini rivojlantirish, manaviy dunyosini siyosiy madaniyatini yuksaltirish. Xarbiy xizmatchilarni xar tomonlama manaviy yetuk, madaniyatli, tafakkurli yukori rivojlangan bo'lsa, u tezkor xarbiy muxitga hamda faoliyatga moslashadi va ijtimoiy munosabati o'zgaradi. Shundagina harbiy xizmatga vijdonan yondashadi halol mehnat qilishi, vataniga sadoqati, e'tiqodi to'g'ri rivojlanadi.

Kalit so'zlar: harbiy xizmatchi, xarbiy psixologiya, motiv, motivatsiya, xarakter, temperament, muloqot, e'tiqod, iroda, muvozanatli.

Аннотация. Данная статья посвящена одной из самых актуальных проблем современности. Он посвящен анализу механизма подготовки и социальной психологии военнослужащих. Поэтому в настоящее время одним из основных вопросов является повышение политического сознания военнослужащих, повышение их психологического механизма, повышение их морального мира, политической культуры. При всестороннем духовно зрелом, культурном, созидательном развитии военнослужащих он быстрее адаптируется к военной обстановке и деятельности и меняет свое социальное отношение. Только тогда добросовестный подход к военной службе будет способствовать развитию честного труда, верности Родине, верности своим убеждениям.

Ключевые слова: военнослужащий, военная психология, мотивация, характер, темперамент, общение, убеждения, преданность, воля, уравновешенность и подавательность

Annotation. This article is devoted to one of the most urgent problems of the present period. It is dedicated to the training of serviceman and the analysis of social psychological mechanism. Therefore, one of the main issues at the moment is to raise the political consciousness of serviceman, to raise the spiritual moture, cultured, highly developed in all respects, he quickly adapts to the military environment and activities and he social attitude diminished. Only than conscientious approach to military service conscientious labor, loyalty to the motherland, the mountain kikod develops.

Key words: serviceman, military, psychology, motivation, character, temperament, communication, loyalty, willpower, balanced and dominant

Mazkur maqola hozirgi davrda milliy gvardiya tizimida xarbiy xizmatchilarini tayyorlash umuman xarbiy xizmatchilarning tarbiyalashning psixologik mexanizmini o'rganish eng dolzarb muammolardan biri xisoblanadi. Xolbuki, jamiyatimizning mukkamal rivojlanishi uchun xarbiy xizmatchilarni xam tarbiyalash ijtimoiy-psixologik muammolardan biri ekanligi, unda shaxs xarbiy-psixologik jixatdan shakllanib qolmasdan, balki xar tomonlama takomilashadi va rivojlanadi. Bunda xarbiy shaxsning barcha munosabatlari sifat jihatidan o'zgaradi. Shuning uchun xarbiy xizmatchilar to'g'ri tarbiyalashning tashkil qilish talim-tarbiyaning muhim vazifalaridan biri hisoblanadi. Ayniqsa, shaxs xarbiy xizmatchilar jamoasida axloqiy jihatdan katta tarbiyalanadi, chunki ular mutlaqo yangi tartib-intizomga, rejimga va faoliyatning o'ziga xos xarbiy jixatlariga moslashish natijasida jismoniy, aqliy va xarbiy jixatdan takomillashib boradilar.

Darxaqiqat, xarbiy xizmatchilar jamoasining rivojlanishi xarbiy rejim va faoliyatning aniq turiga moslashishi bilan bog'liqlikda turli xildagi bosqichlarda paydo bo'ladi. Yaxshi rivojlangan xarbiy xizmatchilar psixologiyasi uchun xarakterli xususiyat shundan iboratki, unda maqsad, umumiy motivlar adekvat, xolda faoliyat bilan birgalikda mazmunli, davlat manfaati uchun ishlash, umumiy natija uchun g'amxo'rlik qilish faoliyatining aniq tashkil qilinganligi va belgilangan qoidalar va tartib intizomni mavjudligidir. Rivojlanayotgan xarbiy psixologiya uchun tipik xususiyat shuki, yoshlar muloqot sistemasining vujudga kelishi, faoliyat vositasi emas, balki faoliyat maqsadi sifatidagi munosabatdir. Bunday xarbiy-xizmatchilar psixologiyasining shakllanish sistemasini davom etadigan jarayon bo'lib, u faoliyat xarakterining sifat

o'zgarishlariga va xizmatchilarning o'zaro munosabatlariga asoslangan bo'lib, sharoitga moslashishida namoyon bo'ladi.

Shu boisdan xarbiy yosh xizmatchilar jamoasi tarbiya ob'ektigina emas, balki sub'ekti ham hisoblanadi. Har bir yosh xarbiy xizmatchi shu jamoa a'zosi sifatida jamoa faoliyat maqsadini, uning amaliyotda ishlatishda, jamoadagi rejimga rivoya qilish zaruriyatini qoida ekanligini to'liq anglashi zarur. Shuningdek, xarbiy xizmatchilar uchun belgilangan rejim qoidalar, meyorlar, tartib-intizom kabilar uning shaxs sifatida tarbiyaviy ta'siri ularning ma'lum qoidaga buysunishga majburligi talab etiladi. Bunday sharoitda yosh kursantlarni ijodiy faolligini har tomonlama oshirish uchun ularning xarbiy faoliyatga ongli yondashishini taminlanishi lozim. Ayniqsa yosh kursant shaxsining axloqiy doirasini, irodaviy sifatini shakllanishida uning o'z tanlagan kasbini chuqur anglaganligi muxim psixologik axamiyatga egadir.

Shuningdek, xarbiy xizmatchilarni tarbiyalashda, uning qanday oilada, qanday sharoitda o'sganligini xam bilishi muxim ijtimoiy-psixologik vosita xisoblanadi. Oilada ikki holda yani bola yolg'iz o'sgan bo'lsa va u o'z holiga tashlab quyilsa, uning tarbiyasi qiyin kechadi. Yakka o'zi o'sgan bola shaxsida o'ziga bino qo'yuvchi, o'zini yaxshi ko'ruvchi, boshqalarni mensimaydigan xususiyatlari bo'ladi. Bunday sharoitda o'sgan o'spirinlar xarbiy jamoaga jamoaga moslashishi qiyin kechadi. Nisbatan qarovsiz o'sgan o'spirinlarning ham xulqida salbiy xislatlar bo'ladi. Masalan, ota-onasidan ajralib boshqalar qo'lida o'sgan bala tartibsiz, masulyatsiz bo'lib o'sadi, yoki uning kamsitilish natijasida u ruhiy zo'riqishda bo'ladi. Bunday tarbiyasi qiyin yoshlar xarbiy xizmatga tushib qolsalar tarbiyachi kamandirlar juda ehtiyotkorlik va sezgirlik bilan ish olib borishi lozim. Aks holda bunday o'spirinda yomon xatti-harakati yashirin xolda saqlanib qolib goxi-goxida xarbiy xizmatdoshlariga salbiy ta'sir etadigan xislatlari namoyon etishlari mumkin.

Shuning uchun, xozirgi kunda eng asosiy masalalardan biri shuki, xarbiy xiyamatchilarni siyosiy ongini oshirish, psixologik mexanizmini rivojlantirish ma'naviy dunyosini, siyosiy madaniyatini yuksaltirishdir. Xarbiy xizmatchilarni xar tomonlama ma'naviy etuk, madaniyatli, tafakkuri yuqori rivojlangan bo'lsa, u tezrok xarbiy muxitga xamda faoliyatga moslashadi va ijtimoiy munosabati o'zgaradi. SHundagina xarbiy xizmatga vijdonan yondashadi xalol mehnat qilishi, vataniga sadoqati, e'tiqodi to'g'ri rivojlanadi.

Shuning uchun ham xarbiy xizmatchilar o'zlarining qiziquvchanliklari, xotiralar va tafakkurlarining xosilasi sifatida, real fikrlari bilan bir-biridan farq qiladilar. Ularning ba'zilari mashg'ulotlarni sekin o'zlashtiradilar, lekin o'zlashtirilgan bilimlarini hech qachon unutmaydilar, boshqasi esa bilimlarni engil, tez o'rganadi-yu, lekin o'zlashtirgan bilimlarini tez unitib yuboradilar. Turli xarbiy qismlarda xizmat qilayotgan yoshlarda bunday xolatni aniqlab talim-tarbiya tuzimi to'g'ri yo'lga qo'yish kerak bo'ladi. Shu sababdan xarbiy qismlarning rahbarlari talim-tarbiyaga aloxida axamiyat berishlari kerak, ayniqsa xizmatchining tafakkuri uning nutq bilan birgalikda rivojlanishini xisobga olib ularning nutqiga kamandirdirlik ovozi shakllantirishga katta e'tibor berish zarur. Har bir yosh xarbiy xizmatchi nutqidagi individuallik uning mazmundorligida, sur'atning tezligi va sekinligida ko'rinadi. Shaxs sifatida xam xarbiy xizmatchini aqliy o'sishini ko'zatar ekanmiz, unda maxsus xarbiy qobiliyat, kamandirlik iste'dodi mavjudligini o'z vaqtida xar bir raxbar kamandir payqashi lozim. Ularning har tomonlama aqliy rivojlanishi uchun sharoit yaratib berish maqsadga muvofiqdir. Shuningdek kursantlarning g'oyaviy maslagini hisobga olish, qiziqish va his-tuyg'u ideallarni qamrab olish va takomillashtirib borish maqsadga muvofiq xisoblanadi.

Shu asosda, yosh xarbiy xizmatchilar tarbiyachi kamandirlar aniqlagan nuqsonlarning sabablarini bilishi va kelgusida qanday g'oyaviy etuk shaxs bo'lib voyaga etishini oldindan ko'ra olishi, uning turmush qiziqishlarini sezishi ayni muddaodir. Xarbiy xizmatchilarda yoshligidanoq ma'lum bir xarbiy faoliyatga qiziqish paydo bo'ladi. Yillar o'tishi bilan bu qiziqish mustahkamlanib shaxsning ijtimoiy hayotidan mustahkam o'rin oladi va malum tomonga aniq maqsadga etaklaydi.

Shu boisdan, o'spirinlardagi qiziqishlarini o'rganishda asosan, ularning xarbiy kasbga va faoliyatga qiziqishlarini bilish nixoyatda muhimdir. Har bir individning **ijtimoiy faoliyatda qanday qatnashayotganligi**, unga **bu ishlar qanday ta'sir etayotganligi**, uning **yaqin o'rtoqlari kimlar ekanligini** bilish alohida ahamiyatga ega. Mohir kamandir yosh xizmatchilar shaxsni yaxshi **"tushunishi"**, uning **"ijobiy xususiyatlarini qo'llab-quvvatlashi"**, **illatlarini tuzatadigan ishlarni olib borishi** lozim. Buning uchun xar bir toifadagi kamandirlar **"psixologik bilimlarga"** ega bo'lishlari maqsadga muvofiqdir.

Yosh xarbiy xizmatchilar shaxsining individualligi uning xarbiy mashqlardan tashqari mustaqil faoliyatida aniq ko'rinadi. Kamandir raxbar o'z ishida yosh xarbiy xizmatchilarni **"qiziqishlari"** doirasining qanchalik keng, **"sobitqadamliligini"** kurishi lozim. Yosh xarbiylarning **"emotsional-irodaviy"** xususiyatlarini hisobga olishda uning o'z **"his-tuyg'ularini"** qanchalik idora qila olishini o'rganish tarbiyada alohida ahamiyat kasb etadi.

Yosh xarbiy xizmatchilar birinchi kundan boshlab o'ziga xos irodaviy psixologik xususiyatlarni ko'rsata boshlaydi, maqsadga intilish aktivligi, **"uyushqoqligi"** va **"qat'iyiligini"** namoyon etadi. Bu xolat yosh xarbiy xizmatchilarda **"emotsional irodaviy"** xususiyatlarining rivojlanganlik darajasiga bog'liqdir.

Darxaqiqat, shaxsda o'smirlik davridan boshlab ko'tarinki ruhdagi hissiyot qoplay boshlaydi. Shuning uchun xarbiy xizmatchini kamandir sifatida tarkib toptirishda ularning o'z hissiy olamini idora qilish ko'nikmasini boshqarishi juda muhimdir. Xarbiy xizmatchilardagi xarbiy sifatidagi xislatlarini hisobga olishda uning **"mehnatsevarligi"**, **"to'g'riso'zligi"**, **"sof vijdonliligi"**, **"sadoqat va etiqod"** hissiga ega bo'lishi muxim ahamiyatga egadir. Yosh xarbiy xizmatchilarning axloqiy illatlarga ega bo'lgan bo'lgan jixatlariga **"qo'pollik"**, **"o'quv mashg'ulotlariga e'tiborsizlik"**, **"ikkilanishi"**, **"qatiatsizligi"**, **"etiqaotsizligi"** va boshqalarni kiritish mumkin. Tarbiyachi kamandir odob axloq qoidalariga asoslangan holda bunday yosh kursantlarni va xizmatchilarni pand-nasihatlari va o'zining ibratli xatti-xarakati va faoliyati xamda **"xarbiy kasbga"** o'rgatishi lozim. Bundan tashqari **"odobsizlik"** sabablarini aniqlash xam lozim bo'ladi. Yosh kursantning **"qatiyatsizlik xarakterga ega bo'lishi"**, uning **"o'zligini anglash"** darajasini pastligidan kelib chiqadi. Ba'zi yosh xarbiy xizmatchilardagi samimiylik, boshqacha bo'lib, g'azab xam pokdildek bo'lib ko'zga tashlanadi. Goxida bazi bir xarbiy xizmatchi hammaga **"ishonchsizlik"** bilan qaraydi, undagi o'ziga ortiqcha ishonishi **"psixologik ilyuzasini"** keltirib chiqaradi. Aslida yosh xarbiy xizmatchi yoki kursant shaxsidagi qatiyatsizlik, jamiyatdagi nuqsonlardan nafratlanishi, mexnat jamoasidagi munosabatlarda yoki oiladagi muxitga shakllangan bo'lishi mumkin.

Yosh xarbiy xizmatchilarni, kursantlarni shaxsini psihologik mexanizmi o'rganish uchun ularni qaysi oliy nerv faoliyati tiplariga kirishlarini o'rganish kerak. **Birinchidan**, nerv jarayonining kuchi, ya'ni nerv sistemasining toifasi shuningdek, nerv tizimini qanchalik kuchli bo'lsa, uning kuchli kuzg'alishi va tormozlanishiga ega bo'lishi **ikkinchidan**, kuzg'alish bilan tormozlanish o'rtasidagi muvozanatga bog'liq bo'lishini, uchinchidan, qo'zg'alish bilan tormozlanishning sur'ati, ya'ni bu jarayonning qanchalik tez almashinuvchi xususiyatiga bog'liqligi bilish tarbiyachi kamandir uchun muxim ahamiyat kasb etadi.

Xarbiy xizmatchilarni psihologik asoslarning mag'zini tashkil etuvchi shaxsni individda psixik xususiyatlari xarbiylarning quyidagi holatida namoyon bo'ladi. Buni psihologiya fan nuqtai nazaridan tahliliga e'tiborni qarataylik: Masalan, **"kuchli muvozanatsiz xolerik"** xarbiylar bilan **"qo'shimcha ma'lumotlar uyushtirish"**, ularga **"murakkabroq topshiriqlar berish"**, **"to'liq band qilish"**, **"aqliy imkoniyatidan to'liq foydalanish"** kerak yoki ba'zi kishilarning **"nerv sistemasi kuchli"**, **"muvozanatli"**, **"sangiviniq"** xususiyatga ega bo'lib, bunday xarbiylar ham tarbiyachi kamandirning diqqat markazida turishi kerak. Gapirganda ko'proq **"ularga murojaat qilish"**, **"qarab-qarab quyish"**, **"yoniga borib turish"**, **"suhbat vaqtida tez-tez so'rashi"**, **"ma'qullab turish"**, **"uni ish bilan to'liq ta'minlash"** maqsadga muvofiqdir. Bu bilan ularda **"diqqatning barqarorligini shakllantiriladi"**, **"irodaviy sifatlarini mustahkamlanadi"**, **"mustaqil fikr yuritishiga"** o'rgatishga olib keladi.

Boshqa bir turdagi xarbiy xizmatchilar va kursantlar **"kuchli"**, **"muvozanatli"**, lekin **"passiv inert tip hisoblanadilar"**. Ular **"flegmatiklar"** tipiga kiradi. Kuchsiz inert tip melanxolik hisoblanadi. Bunday tipdagi xarbiy **"xizmatchilarni chaqqon harakatlarga jalb qilish"**, **"munosobatlarga tortish"**, **"harakatlarini aktivlashtirish"** lozim. SHu bilan birga xizmat vaqtida ularni shoshirmaslik xam lozim bo'ladi. Aks holda ularda **"tormozlanish"** vujudga kelib harakat **"susayishi"** yoki **"yo'qolishi"** xam mumkin. Ularning individual psihologik farqlarini o'rganib aynan shu yosh va individual tafovutlari hisobga olingan xolda munosabatni vujudga keltirish lozim.

Demak, bizga psihologiya fanidan malumki, har bir yosh xarbiy xizmatchilarning **xulq-atvori, qiziqishi, qobiliyati bilimi**, harakati turlicha bo'ladi. SHuning uchun bo'nday xarbiy xizmatchilarga individual munosabatda bo'lish talabi etiladi. "Individual" munosabat kursantlarga, xarbiy xizmatchilarga "psixologik" ta'sir etish yo'lining dastlabki bosqichi xisoblanadi.

Ko'pincha o'rtacha xulqqa ega bo'lgan xarbiy xizmatchilar va kursantlar bilan individual munosabatda bo'lish zarurati guyyoki sezilmaydi. Lekin shuni unutmashlik kerakki, xar bir kursant kamandirning yoki tarbiyachini diqqat markazida bo'lishi lozim. Individual munosabat jarayonida yosh xizmatchini nimaga qo'proq **"qiziqishi"**, **"qobiliyatliroq ekanligi"**, **"layoqati"**, **"e'tiqodini"** aniqlab munosabatda bo'lish ular bilan munosabatning psihologik mexanizmi xisoblandi.

Xarbiy qismdagi xarbiy tarbiyachi kamandir kursant yoki xizmatchilar bilan to'g'ri munosabatda bo'lishi uchun har bir yosh xizmatchi yoki kursantning o'ziga xos psihologik xususiyatini yaxshi bilishi, bu yoshida **"ta'sir etish yo'llari"** va **"usullarini"** yaxshi tanlay bilishi va ularni tatbiq etishda kursantlarni **"individual psihologik xususiyatlarini"** hisobga olinishi, shu tarbiyaviy ta'sir xizmatchida qanday oqibatlarni keltirib chiqarishini oldindan bilishi va xisobga olishi o'ta muximdir.

Harbiy xizmatchilarni individual o'rganishni sistemalashtirish uchun **"individual psihologik karta"** tuzish lozim bo'ladi. Uni ma'lum vaqtlarda (yilda, oyda, haftada) to'ldirib turish talab etiladi. Individual psihologik karta xarbiy xizmatchini **"jismoniy fiziologik rivojlanish"**, **"sog'lig'i"**, **"individual psixik xususiyatlari"**, **"tempiramenti"**, **"qobiliyati"** va **"xarakteri"**, **"psixik bilish xususiyatlari"**, **"diqqat"**, **"sezgi"**, **"idrok"**, **"xotira"**, **"aqliy bilim jarayonlari"**, **"tafakkur"**, **"nutq"**, **"xayol"**, **"emotsional psixik**

xolatlari”, “xissiyot”, “qiziqish”, “extiyojlar” emotsiyalar kabi xususiyatlaridan, kelib chiqqan xolda “o’rtoqlariga munosabat”, “o’qishga munosabat”, “xarbiy xizmatga munosabat” va boshqa psixologik xususiyatlarni hisobga olinishi muxim axamiyatga egadir.

Bularni aniqlash uchun psixologiya fanidagi har xil “metodlardan” foydalanish, xususan, turli mavzularda “davra suhbatlari” uyushtirish, “qiziqish motivlarini” o’rganish uchun “anketa” so’rovini o’tkazish, “o’zini o’zi baholash matritsiyalari”, “savollar va topshiriqlar” tuzdirish orqali harbiy xizmatchilarning dunyoqarashini aniqlash lozimdir. Bu individual psixologik karta bir yilda “ikki marta to’ldirilib”, uning natijalari kengashlarda bayon qilinib, umumiy tarbiyaviy ishlarni tashkil qilishda keng ko’lamda qo’llanilsa maqsadga muvofiq bo’ladi. Ushbu natijalarga asoslangan holda xarbiy jamoalarning “turmush darajasi”, “ma’naviy dunyosi”, “madaniyati analiz” qilinishi taklif etiladi. Haqiqatan ham xarbiy xizmatchilar qanchalik “ma’naviy etuk bo’lsa”, “madaniyati yuksak darajada” rivojlangan bo’lsa, xarbiy salohiyatni tezlik bilan yarata olamiz.

Darhaqiqat, bugungi kunda ba’zi bir sohalardagi iqtisodiy tangliklar haqida fikr yuritganda shuni aytish joizki, avvalo bu holat xalqning umumiy ma’naviy daraja pastligi oqibatining xosilasi desak bo’lar edi. Chunki, bizning Respublikamizda moddiy ne’matlar etishtirish ilgariga qaraganda kamaygani yo’q, balki ko’pgina sohalarda o’sish darajasi vujudga keldi. Vaxolanki hozirgi kunda kelib iqtisodiyot sohasidagi o’sishni o’zgarishlarni xam bugungi kunda butun dunyo etirof etmoqda. Bu xolat o’z o’rnida shaxslar psixologiyasiga o’z tasirini o’tkazib xarbiy soxada o’sish salohiyati vujudga keltirmoqda.

Keyingi yillarda, ayniksa O’zbekistonimizda iqtisodiy o’sish, so’ng ijtimoiy va individual psixologik, xususan milliy psixologiya asoslarini o’rganishga qiziqish xam kun sayin ortmoqda. SHu nuqtai nazardan yosh xarbiy xizmatchilarni psixologiyasini o’rganmay turib, ularning “qiziqish”, “xohishi”, “kayfiyati”, “his-tuyg’ulari”, hattoki “xarbiy xizmatga mehnatga bo’lgan munosabatlari” va “vatanga sadoqatini” yo’lga solish qiyin kechadi.

Respublikamizda hozirda amalga oshirilayotgan o’lkan **“ijtimoiy-iqtisodiy”, “siyosiy”, “madaniy”, “xarbiy o’zgarishlar, xarbiy salohiyatni o’sishni”** ta’minlash ham kishilarning psixologik jihatdan tayyor bo’lishini taqozo etadi. SHuning uchun xam har tomonlama barkamol vatanparvar xarbiy xizmatchilarni tarbiyalashda psixologik omil, uning milliy psixologik asoslarini va bilimlarini hisobga olish alohida axamiyatga ega xisoblanadi.

Xarbiy xizmatchilar mafkurasining fuqaro va davlvt ximoyasidagi rolini yanada oshirishda milliy psixologiyaga tayanishi lozim. Chunki har bir millat, shu jumladan o’zbek xalqi o’z **“milliy xususiyatiga”, “urf-odat”, “an’analariga”, “milliy g’ururiga”, “madaniy merosiga”** boshqa millat va xalqlarda qaytarilmaydigan xususiyatlarga egaki, ular hammasi psixologik omil bo’lib uyg’unlashadi. SHaxslar mafkurasini anashularga suyangan xolda o’z ta’sir kuchini kishilarga o’tkazadi va yangi jamiyat qurayotgan O’zbekiston xarbiy xizmatchilarini **“vatanparvarlik ruhida tarbiyalashga”** tayanch vazifasini o’taydi.

Umuman olganda, xarbiy xizmatchilarni har tomonlama tarbiyalash jarayoniga Respublikamizda barcha imkoniyatlar mavjuddir. Xayotimizda bo’layotgan o’zgarishlarning ildizi - xalqimizning **“ma’naviy uyg’onishi”**. **“azaliy haq-huquqlari tiklangani”, “haqiqiy o’zbekona urf-odatlarimizning hayotdan o’rin olayotgani”, “qadriyatlarimizning”** o’z o’rnini topayotgani ham odamlar psixologiyasiga ijobiy ta’sir ko’rsatayotganidir. Binobarin, hamma gap ana shu imkoniyatlardan xalqimizni, ayniqsa yoshlarni shu barkamol xarbiy shaxs qilib tarbiyalashda barakali foydalanishdadir.

Xulosa qilib aytganda, etuk salohiyatli xarbiy xizmatchilarni tayyorlash uchun ularni kursantlik yoki xarbiy xizmatni ilk davridan , etuklik yoshiga qadar olib boriladigan muntazam va tizimli ishlar natijasidir. Bu jarayonni xatto boshlang’ich xarbiy tayorgarlikni quyi bo’g’inlaridan, yuqori bosqichiga qadar uzluksiz o’zaro bog’liq, ish tizimidan foydalanibgina amalga oshirish mumkin.

Сноски /Иқтибослар /References

1. Ananev B.G. Chelovek kak predmet poznaniya. L.: LGU, 1968.
2. Kovalev A.G. Psixologiya lichnosti. –M., 1970
3. Kovalev V.I. Motivy povedeniya cheloveka. –M.: <<Nauka>>, 1988
4. Leontev A.N. Deyatelnost. Soznanie. Lichnost. –M.: <<Politizdat>>, 1975.
5. G’oziev E.G. Faoliyat va xulq atvor motsvatsiyasi –T. U. 2003.
6. Boymurodov A. – Raxbar psixologiyasi “YAngi asr avlodi” 2007 yil.
7. Одилқориев Х.Т., Тультеев И.Т. ва бошқ. Давлат ва ҳуқуқ назарияси: Дарслик / Х.Т.Одилқориев таҳрири остида. – Т.: Шарқ, 2009. – 592 б.
8. Исламов З.М. Теория государства и права (Часть 1. Теория государства). Учебник. – Т.: ТГЮИ, 2013. –

Eshembetov G'ulom Sultanboevich

O'zbekiston Milliy Universiteti

Mustaqil tadqiqotchisi e-mail: g'.eshimbetov@mail.ru

Annotatsiya. Mazkur maqola hozirgi davrning eng dolzarb muammolardan biriga bag'ishlangan bo'lib mentalitetdagi o'zgarishlar va boshqaruv harakterini ijtimoiy psixologik mexanizmni o'rganishga bag'ishlangan.

Shuning uchun, hozirgi kunda eng asosiy masalalardan biri shuki, mentalitetdagi o'zgarishlar va boshqaruv harakterini siyosiy ongini oshirish psixologik mexanizmni rivojlantirish dunyosini siyosiy madaniyatini yuksaltirish mentalitetdagi o'zgarishlar va boshqaruv harakterini xar tomonlama ma'naviy yetuk, madaniyatli tafakkurli yuqori rivojlangan bo'lsa, u tezkor xarbiy muhidga xamda faoliyatga moslashadi va ijtimoiy munosabati o'zgaradi. Shundagina mentalitetdagi o'zgarishlar va boshqaruv harakterini vijdonan yondashadi xalol mehnat qilishi, vataniga sadoqati, e'tiqodi to'g'ri rivojlanadi.

Kalit so'zlar: mentalitetdagi o'zgarishlar va boshqaruv harakterini psixologiya, motiv, motivatsiya, xarakter, temprament, muloqot, e'tiqod, iroda, muvozanatli

Аннотация. Данная статья посвящена одной из самых актуальных проблем современности. Он посвящен анализу механизма подготовки и социальной психологии военнослужащих. Поэтому в настоящее время одним из основных вопросов является повышение политического сознания военнослужащих, повышение их психологического механизма, повышение их морального мира, политической культуры. При всестороннем духовно зрелом, культурном, созидательном развитии военнослужащих он быстрее адаптируется к военной обстановке и деятельности и меняет свое социальное отношение. Только тогда добросовестный подход к военной службе будет способствовать развитию честного труда, верности Родине, верности своим убеждениям.

Ключевые слова: военнослужащий, военная психология, мотивация, характер, темперамент, общение, убеждения, преданность, воля, уравновешенность и подавательность

Annotation. This article is devoted to one of the most urgent problems of the present period. It is dedicated to the training of serviceman and the analysis of social psychological mechanism. Therefore, one of the main issues at the moment is to raise the political consciousness of serviceman, to raise the spiritual mature, cultured, highly developed in all respects, he quickly adapts to the military environment and activities and he social attitude diminished. Only than conscientious approach to military service conscientious labor, loyalty to the motherland, the mountain kikod develops

Keywords: serviceman, military, psychology, motivation, character, temperament, communication, loyalty, willpower, balanced and dominant.

“Mentalitet” tushunchasi asosan, xalqlarning mustaqillik davri bilan bog'liq ijtimoiy-falsafiy kategoriya sifatida tadkirkrt ob'ektiga aylandi. Bu tushuncha shurolar davri na tarixiy, na falsafiy, na badiiy-adabiy lugatlarida, ensiklopediyalarda yoritilmagan edi. Shuning uchun bulsa kerak mentalitet tushunchasi-ning mohiyati, uziga xos xususiyati va taravdiyot evolyusiyasi xddidagi ilmiy-nazariy darashlarda xdm yakdillik sezilmaydi, aksincha, kup xrlatlarda uni milliy xarakter va milliy axloqiy urf-odat va an'analar birligidan tashkil topadi, degan tushuncha kuprok tarkalgan.

1998-yilda birinchi, 2006-yilda uchinchi nashri bosilib chidan “Mustadillik. Izoxli ilmiy-ommobop lugat”ida “Mentalitet (lotincha - aql, idrok) - jamiyat, millat, birlik yoki alohida shaxsning tarixan tarkib topgan tafakkur darajasi, ma'naviy saloxiyati, ularning xayot qonunlarini taxdil etish kuchi, muayyan ijtimoiy sharoitlarda shakllangan aqliy qobiliyati, ruhiy quvvati” sifatida qaralgan bulsa, ushbu muammoning falsafiy taxdiliga bagishlangan boshda bir manbada esa “Mentalitet - elat, xald, millat, jamoa, guruh, shaxsning tarixiy bosib utgan yuli, biofiziologik rivojlanishi, idtisodiy, siyosiy, ma'naviy, diniy, ekologik, maishiy hayot uygunligi ta'sirida shakllangan, tarkib topgan tafakkur darajasi, ma'naviy, akdiy salohiyati, hayotiy muammolarga qarshi tura olish kuchi, muayyan ijtimoiy sharoitlarda shakllangan fikriy kobiliyati bulib, u jamiyat taradkiyoti iqtisodiy-siyosiy darajasi, ma'naviy kamolotida hal kiluvchi omildir” deb ta'rif berilgan.

Keltirilgan birinchi ta'rifda juda kup va bir-biri bilan mantidan boglanmagan jihatlar, jarayonlar korishtirib yuborilgan. Birinchidan, “jamiyat” va “birlik”ning tafakkur darajasi deyish mumkinmi? “Mentalitet” deganda birinchi navbatda muayyan muhitda tarkib topgan vamuayyan jamiyatda, davrda yashayotgan xalh millat kuzda tutilmaydimi? “Jamiyatning”, “birlikning” tafakkur darajasi bulmaydi, aksincha jamiyatda yashayotgan xalq; va millat shaklida shakllangan odamlarning tafakkur darajasi buladi. “Hayot konunlarini taxlil xilish” yoki “ruxiy xuvvat” iboralari xam mentalilet tushunchasiga zurma-zuraki yopishtirilgan. Bundan tashxari “jamiyat mentaliteta” iborasi xam mavxum va muammoning oydinlashuviga xizmat xilmaydi. Mentalitet suzi odam va millatga nisbatan ishlatiladi. Ikkinchi ta'rifda masala mohiyati ochilgan bulsada, lekin u biroz kengayib ketgan.

Mentalitetning millat va uning uziga xos xususiyati bilan bog'liqligi yuxoridagi birinchi ta'rifga teskari xolda usha manbaning uzida tugri talxin etiladi: "Istibdod davrida mentalitet masalalari ilmiy nuxtai nazardan talxin xilinmas edi. Chunki, usha davrda ma'lum millatni uta ilgor va saloxiyatli, boshqa millat va elatlarni esa xolox va noraso xilib kursatish siyosatiga mentalitet nazariyasi moxiyatan zid edi".

Shurolar davri falsafasida xar bir millatning mentalitetini e'tirof etish va shunga binoan muomala xilish, munosabat bildirish millatlarni birlashtirish va uziga xos xususiyatlarni tan olmaslik nazariyasiga tugri kelmas edi.

Falsafa buyicha ensiklopedik lugatda esa yuxoridagi ta'rifga nisbatan boshxacharo x ta'rif berilgan. Unda "Mentalitet - (lotincha - axliy) ayrim xishi va ijtimoiy guruxga xos axliy xobilyat darajasima'naviy saloxiyat" deyiladi.

Bu ta'rif avvalgi xeltirilgan ta'rifga nisbatan biro x ixchamlangan bulsa-da, mentalitetday murakkab tushunchani tula-tukis va oydin xamrab olmagan. Bu ta'rifda xam bir millat mentalitetini boshxa millat mentalitetidan farxlashda axlga, ma'naviy saloxiyat darajasiga urgi berilmokda.

Agar bu ta'rifga jiddiy e'tibor berilsa, millatlar mentaliteta buyicha ularning axlli, ax l i urta, yoki akli pastrox darajalarga ajratish xavfi tugiladi. "Falsafa xomusiy lugat"da xam mentalitet axl, idrok tarzida zikr etilib, "Mustaxillik izoxdi ilmiy-ommabop lug'at"da gi fikrlar, jumlar aynan takrorlanadi.

Mazkur muammoga bagishlangan tadxixotlar orasida tarixchi R.X.Murtozaevaning fikr-mulohazalarida muammoning murakkabligi va uziga xosligi xususida dixxatga sazavor jixatlar mavjud.

R.Murtozaeva kurib utgan manbalarda mentalitet mazmun-moxdyati xaxida bayon etilgan jamiyat, millat, birlik yoki shaxsning "akush, faxmi, zexni, idroki" degan ta'rifdan kura ancha konkret va xaxixatga yakinrok muloxazalar bildiradi. "Milliy mentalitet (lotincha mentalis) - ax l, fikrlash, fikrlash tarzi. YA'ni xalxning milliy uzligi, milliy o'z-o'zinianglashni tushinish lozim" .

Birinchidan, R.Murtozaeva "mentalitet" atamasiga "milliy" suzini xushib, masalaga ancha oydinlik kiritadi; ikkinchidan, mentalitet xaxida ran ketganda konkret elat yoki millatning fikrlash tarzini inobatga olishni tugri ta'kidlaydi; uchinchidan, mentalitetni xalxning milliy uzligini anglash bilan boglab muammo echimiga tugri yondashgan.

Bundan tanuuri, R.Murtozaeva millat mentalitetini shakllanishi, turli ichki va tanuui ta'sirlar natijasida uzgarib borish moxiyati xaxida xam dixxatga sazovor muloxazalar bildirgan. Masalan, uzbek xalxi mentalitetini nazarda tutgan xolda R.Murtozaeva yozadi; "Birinchidan mentalitet xodisasi xalximizning etnogenezi, urug-xabilaviy tarkibi va uning konkret makon va zamonda uziga xos amal xilishi bilan izoxdanadi. Ma'lumki, uzbek xalxi etnik jixatdan 92 urug va elatlar sintezi va Markaziy Osiyodagi xardosh millatlar (xozoh xirgiz, turkman, xoraxalpohtojik, uygur) bilan uzaro ta'sir jarayonlari doirasida shakllangan milliy birliklar majmuasidan iboratdir.

Uzbek xalqining etnik jixtdan kup tarmoxli va sertomir ekanligi uchun mentalitetda barcha urug va ijtimoiy katlamlar uchun umumiy jixatlar, jamoa manfaatlarini ximoya kiluvchi fazilatlarining rivoj topishini taxozo etib kelgan. Xalximiz fe'lidagi bagrikenglik, xotamtoylik, mexmondustlik, uzaro xamkorlikka moyillik, gam-anduxdi paytlarda nochor kimsalarga xamdardlik, elkadoshlik fazilatlar ana shu jamoaviy yakdillikni ta'minlash, til va did, fikr birligini saklash extiyojlaridan tugilgan va saykdl topgandir".

R.Murtozaeva mentalitet shakllanishidagi ikkinchi gurux sabablar doirasiga muayyan millat istixomat xilib kelayotgan ijtimoiy-ixtisodiy, jugrofiy-xududiy va ixlimiy omillar ta'sirini kursatish joiz, deb xisoblaydi.

To'g'ri mentalitetda sotsiolog M.Bekmurodov ta'kidlaganidek, millatning intelektual imkoniyatlari, ruxiy-psixologik uziga xosliklari xam uz aksini topadi. Milliy xarakterdagi uziga xoslik esa shu xalxning tili, ijtimoiy-tarixiy tajribalari, urf-odat, an'ana, marosim va ma'rakalari yaxlit tizimi shaklida ifoda etilishidir. Jumladan, "xalximiz xarakterida chuxur ildiz otgan xat'iyat va uziga mustaxkam ishonch, boshxalar dardiga xamdardlik, uzga xalxlar takdiriga chuxur va extirom bilan yondashish, adolatparvarlik, xalollik singari fazilatlar, jangovorlik va mardlik, vatanparvarlik, e'tixod xat'iyligi, suz va ish birligiga rioya xilish, lafz xalolli gi kabi xislatlar shubxasiz, xalximiz tarixiy taraqqiyoti davomida shakllangan. Har bir narsaga yaxshi niyat bilan umid boglash, yomonlikning oxibatidan xam yaxshilik bulishiga umid bilan yashash - uzbek mentalitetning noyob durdonasi. Uzbek xalxi mentalitetining yagona bir jixati - sabrlilik va yaxshi niyatdir, siyosiy, diniy, madaniy bagrikenglik uzbek xalqining uziga xos fazilatlaridan biri xisoblanadi".

R.Murtozaevaning uzbek xalqi mentaliteta xususidagi fikrlarini qabul kilgan holda shuni aytish kerakki, zikr etilgan "kat'iyatlilik", "uziga ishonch", "adolatparvarlik", "e'tikod kat'iyligi", "suz va ish birligi" singari fazilatlarining boshka xalqdarda (jumladan, tojiklar, nemislar, yaponlar va xakozalarda) xam mavjud ekanligi milliy mentalitet umumbashariy insoniy fazilatlardan ayrilgan xolda shakllanmasligidan dalolat beradi. Odamzodga barcha insoniylik fazilatlarini begona emas. Gap kaysi millat mentalitetida, kaysi

insoniy fazilat va xususiyatlarning kanday sharoit va muxitga binoan kuprok va kengrok shakllanishi va tarakkiy etganligidadir.

Prezident SH.M.Mirziyoev ta'kidi bilan aytganda, bizning kadimiy va saxovatli zaminimizda kup asrlar davomida turli millat va elat, madaniyat va din vakillari tinch-totuv yashab kelgan. Mexdyundustlik, ezgulik, kalb saxovati va tom ma'nodagi bagrikenglik bizning xalqimizgadoimo xos bulgan va uning mentaliteta asosini tashkil etadi".

Demak, milliy mentalitet umuman odamzotga, boshka elat va millatlarga xam tegishli, tallukli bulgan fazilatlarining tarix takozosi, millat ijtimoiy-ma'naviy tajribasiga binoan biror millatda yorokinrok fazilat sifatida shakllanib borishidir.

Yuxoridagi umumiy yondoshuvlarga asoslanib milliy mentalitetga xuyidagicha ta'rif berish mumkin.

Milliy mentalitet - biror millatning etnik tarixi, tili, diniy e'tikodi, xarakteri, dunyokarashi, rasm-rusum va an'analari, tabiat, inson va jamiyatga bulgan munosabatini ifodalaydigan turmush va tafakkur tarzidir.

Сноски /Иқтибослар /References

1. Президент Шавкат Мирзиёевнинг Ўзбекистон Республикаси Конституцияси қабул қилинганининг 27 йиллигига бағишланган тантанали маросимдаги маърузаси. www.president.uz/uz/3119. (Speech by President Shavkat Mirziyoev at the solemn ceremony dedicated to the 27th anniversary of the Constitution of the Republic of Uzbekistan. www.president.uz/uz/3119.)

2. Исламов З.М. Теория государства и права (Часть 1. Теория государства). Учебник. – Т.: ТГЮИ, 2013. – 32 с. (Islamov Z.M. Theory of state and law (Part 1. Theory of state). Textbook. - T.: ТГУИ, 2013. - 32 s)

3. Одилқориев Х.Т., Тультеев И.Т. ва бошқ. Давлат ва ҳуқуқ назарияси: Дарслик / Х.Т.Одилқориев таҳрири остида. – Т.: Sharq, 2009. – 592 б.

(Odilkariev HT, Tulteev I.T. et al. Theory of State and Law: Textbook / Edited by HT Adilkariev. - T.: East, 2009. - 592 p.)

4. Исламов З.М. Теория государства и права (Часть 1. Теория государства). Учебник. – Т.: ТГЮИ, 2013. – 45 с (Islamov Z.M. Theory of state and law (Part 1. Theory of state). Textbook. - T.: ТГУИ, 2013. - 45 s)

5. Одилқориев Х.Т., Якубов Ш.У. Миллий ҳуқуқий тизим ва ҳуқуқий қадриятлар. Монография. – Тошкент: SMI -ASIA, 2010. -40 б. (Odilkariev XT, Yakubov Sh.U. National legal system and legal values. Monograph. - Tashkent: SMI -ASIA, 2010. -40 p.)

6. "Ўзбекистон Республикаси қонун ҳужжатлари тўплами", 2019 йил 14 январь, 1-2-сон, 7-модда. ("Collection of the legislation of the Republic of Uzbekistan", January 14, 2019, № 1-2, Art.)

7. "Халқ сўзи", 2019 йил 10 январь. (The People's Word, January 10, 2019.)

МАКТАБГАЧА ЁШДАГИ БОЛАЛАРДА ЎЙИН ОРҚАЛИ МЕХНАТГА БЎЛГАН МУНОСАБАТНИ ШАКЛЛАНТИРИШ

*Шукурова Дилфуза Рауновна
Қарши давлат университети
психология кафедраси ўқитувчиси*

Аннотация. Мақолада мактабгача ёшдаги болаларда меҳнатга бўлган муносабатни тўғри шакллантириши.

Таянч тушунчалар: меҳнат, кўникма, ўйин, таълим, гуруҳ, жамоа.

Аннотация. Статья посвящена правильному формированию отношения к труду у дошкольников.

Основные понятия: работа, мастерство, игра, образование, группа, команда.

Annotation. The article is devoted to the correct formation of attitudes towards work among preschool children.

Key concepts: work, skill, game, education, group, team.

Кичик боғча ёшидаги болаларнинг меҳнати бирор жараёнга оид ҳаракат бўлиб, у фақат катталарнинг раҳбарлиги натижасидагина амалга оширилиши мумкин. Мактабгача тарбия ёши даврининг ўзига хос томонларидан бири болалар меҳнатининг ўйин билан боғлиқлигидир. Ўйин жараёнидаги бирор ҳаракат доимо бирор меҳнат жараёнини акс эттиришга йўналтирилган бўлади. Иккинчи томондан, меҳнат жараёнини бажаришда уни ўйин шаклига айлантатиришади. Шу билан бирга ўзининг хусусияти, мазмуни, юзага келиш сабабига кўра меҳнат ва ўйин бир-биридан фарқ қилади.

Меҳнатда мақсад қўйилади, уни амалга ошириш, натижага эришиш учун шарт-шароит яратилади, воситалар излаб топилади. Ўйинда эса болалар катталарнинг меҳнат фаолиятига тақлид қилади. Ўйинда меҳнат сингари бирор аниқ натижага эришилмайди, аммо у меҳнат сингари

болаларга қувонч бағишлайди, улар ўзларида коникиш ҳиссини сезадилар. Кичик боғча ёшидаги болалар меҳнатининг асосий тури ўз-ўзига хизматдир. Бу кичик болалар учун анча машаққатли иш. Шунинг учун бу ёшдаги болаларни меҳнатнинг бу турига ўргатишда кўпинча ўйин вазиятларидан фойдаланилади. Аввалига болалар ўйин образи орқали меҳнатга ўргатилади. Шу орқали болалар ишонч билан ҳаракат қилишни ўрганадилар. Аста-секин бу ёшдаги болаларда ўз-ўзига хизмат қилиш кўникма, малакалари шаклланиб боради.

Болаларнинг ҳар хил фаолиятларни муваффақиятли эгаллаб олишлари асосан оилада, болалар боғчасида таълим-тарбия ишининг қай даражада ташкил этилишига боғлиқдир.

Инсон ҳаётининг биринчи йилиданок фаолиятнинг энг оддий турлари ундаги шахсий қобилиятлар, хусусиятлар, теварак-атрофга маълум бир муносабатнинг шаклланишида асос бўлиб хизмат қилади. Масалан, катталарнинг бола билан бўладиган ҳиссий, ҳиссий-предметли муносабатлари болада дастлабки ижтимоий талабни вужудга келтиради.

Ҳаракат усулларини эгаллаб бориш орқали болада фаоллик ривожланади. Аммо фаолликнинг қай даражада ривожланиб бориши ирсиятга ҳамда тақлидчанлик қобилиятига ҳам боғлиқ. Бола ҳаётининг дастлабки йилларида катталар билан бўладиган муносабати ва нарса-буюмлар билан бажарган ҳаракати асосий фаолият тури ҳисобланади. Бола билан муомала қилиш орқали катталар уларни секин-аста буюмлар оламига олиб кирадилар. Мана шу йўл билан бола буюмлар билан бўладиган фаолиятнинг ўзига хос томонларини эгаллаб боради. Бу вақтда муносабатнинг ўзи нарса ва буюмлар билан бўладиган фаолиятга айланиб қолади.

Боланинг нарса ва буюмлар билан бўладиган фаолиятини ташкил этиш болага дастлабки ёшидан бошлаб оилада ва мактабгача тарбия муассасаларида тарбия ва таълим беришнинг асосий вазибаларидан бири ҳисобланади. Бундай фаолиятларда болалар тарбиячи раҳбарлигида нарса ва буюмларнинг хусусиятлари тўғрисидаги дастлабки билимларни, улар билан бўладиган ҳаракатлар, таҳлил, синтез, умумлаштириш, абстракциялаш каби энг оддий жараёнларни эгаллаб оладилар.

2,5 ёшдан кейин буюмлар билан бўладиган фаолиятда болалар анча юқори кўрсаткичларга эришадилар ва уларнинг ўйин ҳамда тасвирий фаолиятга ўтишлари учун асос яратилади. Катталар томонидан ташкил этилган муомала муносабатларида, фаолиятларда ўз-ўзини англаб олишнинг дастлабки шакллари шаклланади.

Бу даврдаги боланинг асосий фаолияти бўлган ўйинда болалар тарбиячининг раҳбарлигида ҳар хил ҳаракат усулларини, нарса ва буюмлар тўғрисидаги билимларни, уларнинг сифат ва хусусиятларини билиб оладилар. Болалар, шунингдек фазовий, вақт муносабатларини, ўхшашлик, тенглик каби тушунчаларни ҳам эгаллаб борадилар.

Биргаликда бажариладиган ҳаракатли ўйинлар орқали болалар кишилар ҳаётидаги, улар ўртасидаги муносабатларни, келишиб ҳаракат қилишни билиб оладилар, уларнинг теварак-атроф тўғрисидаги тасаввурлари кенгаяди. Бу ёшдаги болаларда ўйин фаолияти билан бир қаторда фаолиятнинг амалий шакллари ҳам ривожлана бошлайди: расм ёпиштириш, нарсалар яшаш ва ҳоказо. Булар болаларда ҳаёлни, амалий тафаккурни, бадий қобилиятни, ижодкорликни ривожлантиришда манба бўлиб хизмат қилади.

Хулоса қилиб айтганда мунтазам равишда бериб бориладиган меҳнат топшириқлари болалар фаолиятини ижтимоий манфаатларга бўйсундиришга, ижтимоий фойдали фаолият билан шуғулланишига, меҳнатдан келган умумий натижадан қувониш каби сифатларни тарбиялашга олиб келади.

Фойдаланилган адабиётлар

1.З.Т.Нишонова, Г.К.Алимова Болалар психологияси ва психодиагностикаси Т.: ТДПУ 2017.

2.Ш.А.Дўстмухамедова, З.Т.Нишонова ва бошқалар. Ёш даврлари ва педагогик психология. Т.: Фан ва технологиялар 2013.

V SHO‘BA:

ZAMONAVIY INFORMATSION-KOMMUNIKATSION TEKNOLOGIYALARDA TILNING MOHIYATI

ЎЗБЕК ТИЛИНИ ЧЕТ ТИЛИ СИФАТИДА ЎРГАНИШДА ЯНГИЧА ЁНДАШУВЛАР

*Қараева Беғам Холмановна, п.ф.н.,
Москва давлат лингвистика университети
ўзбек тили ўқитувчиси*

Аннотация. Мақолада ўзбек тилини иккинчи чет тили сифатида ўрганиш юзасидан хорижлик талабалар ишлаш жараёни таҳлил қилинади. Янги дарсликлар, ўқув қўлланмалари таҳлили берилади. Шунингдек, чет тилларини ўрганиш методикасидаги тизимли ёндашувлар билан ишлаш бўйича тавсиялар берилади.

Калит сўзлар: ўзбек тили, иккинчи чет тили, матнлар, машқлар тизими, модуль, нутқий фаолият турлари.

Аннотация. В статье анализируется учебный процесс обучения узбекскому языку как второму иностранному. Дается анализ новых учебников и учебных пособий. Также, дается рекомендации о системном подходе методики изучения иностранных языков.

Ключевые слова: узбекский язык, второй иностранный язык, тексты, система упражнений, модуль, виды речевой деятельности.

Истиқлолдан кейинги қарийб ўттиз йилга яқин давр ичида республикамызда кенг миқёсдаги ислохотлар амалга оширилди. Бу ислохотлар жамият ҳаётининг барча соҳаларини, шунингдек, таълим тизимида ҳам кўплаб ўзгаришларни амалга оширди. Бу ислохотлар Ўзбекистон Республикасининг биринчи Президенти И.А.Каримовнинг дастуруламал асарларида, мамлакатимизда чиқарилган кўплаб қонунлар ҳамда ҳукуматимиз қарорларида ўз акс этди. Бу ўзгаришлар ўз навбатида таълим тизимининг мақсадлари, мазмуни ва тамойиллари, ўқитиш воситалари, дарсликлар, ўқув ва методик қўлланмалари, шунингдек, ўқув дастурларига жиддий ўзгартиришлар киритилишини талаб қилди.

Ўзбек тилининг иккинчи чет тили сифатида ўқитишга доир дарсликлар, ўқув, услубий қўлланмалари, ўқув дастурлари эса бевосита республикамызга ўзбек тилини ўрганиш учун келган тил ўрганувчилар учун яратилиши ҳам кун тартибига қўйилди. Кейинги йилларда ҳаммуаллифликда чоп этилган “Узбекский язык для стран СНГ” дарслиги, А.А. Арзамасовнинг “Самоучитель. Узбекский язык” деб номланган дарслиги, Д.В. Жигульская, З.И. Салишева, З.Ж. Усманова, Д.З. Пулатовларнинг “Узбекский язык. Тексты и типовые примеры” ўқув-услубий қўлланмаси, кейинги йилларда яратилган ўзбекча луғатларни бу борадаги олиб борилаётган тадқиқотларнинг натижаси сифатида қайд этишимиз мумкин [2,1,3,4]. Бу манбаларнинг яратилиши ўзбек тилини ўрганишга бўлган қизиқишларни фикримизнинг исботи сифати таъкидлайди.

Шунга қарамадан, ўзбек тилини қизиқиб ўрганаётганлар учун зарур бўлган дарсликларнинг жуда танқис эканлиги бу борадаги ишларнинг давом эттирилишини талаб этади. Бугунги кунда РФ, АҚШ, Хитой, Ҳиндистон, Англия, Франция, Германия, Испания, Корея, Япония сингари дунёнинг ривожланган давлатларида ўзбек тилини ўрганишга бўлган қизиқишнинг кундан-кунга кучайиб бораётганлиги дунё халқларининг тилимиз, маданиятимиз, тарихимизга бўлган эътиборини кўрсатиб турибди.

Россия Федерациясида ўзбек тилининг чет тили, иккинчи чет тили сифатида ўрганилиши ҳам фикримизнинг исботидир. Бугунги кунда Ломоносов номидаги Москва давлат университети, Дипломатия ва Халқаро муносабатлар академияси, Москва давлат лингвистика университети ва кўплаб ҳарбий олий ўқув юртларида ўзбек тилининг ўрганилаётганлиги ўзбек тилининг ўқитилиши борасида дарсликлар, ўқув услубий қўлланмалари, луғатлар, маълумотномалар, сўзлашгичларнинг яратилишини тақозо этади.

Лингвистика йўналишидаги олий ўқув юртларида ижтимоий-сиёсий фанлар факультетларининг турли йўналишларида ўзбек тилини иккинчи чет тили сифатида ўқитишнинг мақсади ва вазибаларини бугунги давр талабларидан келиб чиқиб аниқлаш зарур бўлмоқда. Ушбу факультетлар

йўналишлари учун ишлаб чиқилган ўқув дастурлари, чоп этилган дарслик ва қўлланмаларни кўриб чиқиб таҳлил қилишни бугунги тезкор тараққиётнинг ўзи талаб қилмоқда. Бу замон талабига жавоб берадиган етук мутахассислар тайёрлашга қўйилаётган талабларни ва чет тилини ўқитишдан кўзланган ўқув мақсадини аниқ белгилаб олишга ёрдам беради, шунингдек, тайёрланаётган ўқув дастурлари, дарсликлар ва қўлланмаларини бугунги кун талабидан келиб чиқиб режалаштириш ва тузиб чиқишга катта ёрдам беради.

Москва давлат лингвистика университети таркибида институт мақомини олган ижтимоий-сиёсий фанлар институти(факультети) йўналишларида ўзбек тилини иккинчи чет тили сифатида ўқитиш бўйича яратилган дарсликлар,ўқув дастурлари, ўқув-методик мажмуаларини, баҳолаш мезонлари бўйича мажмуаларни таҳлил қилганимизда, уларнинг ҳозирги давр талабларидан келиб чиққан ҳолда яратилганилигини кўришимиз мумкин. Дарслик муаллифлари томонидан талабаларда уларнинг келгусидаги касблари доирасида мулоқотга кириша оладиган, оғзаки ва ёзма нутқий кўникмалар ҳосил қилишда ёрдам берадиган машқлар тизими берилади[2]. Дарслик асосан бошланғич босқич талабаларига мўлжалланганлиги сабабли, унда ҳам ёзма , ҳам оғзаки нутққа ўргатувчи машқлар тизими кенг берилган. Дарслик уч қисмдан иборат бўлиб, унинг биринчи қисми I,II,III,IV,V модуллар асосида ёзилган.Биринчи модуль ўзбек тили ҳақида қисқача маълумот бериш билан бошланади.Ўзбек тили фонетикасининг ўзига хос фарқли жиҳатлари, яъни туркий тилларга хос бўлган сингармонизм элементларининг ўзбек тилида ҳам мавжудлиги, ўзбек тили алифбосида ўзига хос товушлар *й, қ, з, ҳ* товушларининг борлиги ҳақида маълумот берилади. [2, 13-б].

Ўзбек тили морфологиясида рус тилида бор бўлган грамматик родларнинг йўқлиги, префикслар ва предлогларнинг йўқлиги ва уларнинг ўрнига кўмакчиларнинг қўлланиши ҳам ўзбек тилининг ўзига хос жиҳатларидан биридир. Шунингдек, ўзбек тилида от сўз туркуми сон ва келишиқ кўшимчаларидан ташқари эгалиқ кўшимчаларининг мавжудлиги билан фарқ қилади. Ўзбек тилида *китобим*, рус тилида эса *моя книга* кўринишида қўлланади.

Сифат сўз туркуми бўйича ҳам фарқли жиҳатлар бор,ўзбек тилида от сўз туркумига доир сўзлар сифатлар билан мослашмайди ва рус тилидаги мисоллар билан қиёслаганимизда, қуйидаги кўринишларда бўлади: *чиройли уй (красивый дом), чиройли қиз (красивая девушка),чиройли кўйлак (красивое платье), чиройли гуллар(красивые цветы).*

Феъл сўз туркумини ўрганиш эса ҳозирги, ўтган ва келаси замон феълларининг тўққизта шакллари бўйича олиб борилади. Феълнинг вазифавий шаклларида бири ҳаракат номининг ўзбек тилида борлиги бу туркумдаги сўзларини кунт билан ўрган ишни италаб қилади.Шунингдек,етакчи ва кўмакчи сўз қўшилмасини ўрганиш ҳам мураккаб ва ўзига хос жараёнлардан бири ҳисобланади.

Синтаксисни ўрганиш жараёнида эса ўзбек тилининг ўзига хос фарқли жиҳатлари эса қуйидагилардан иборат:

- кесим одатдаги тартибга кўра гапнинг охирида келади;

- аниқловчи аниқланмишдан олдин қўлланади, яъни сифатга доир сўзлар от сўз туркумидаги сўзлардан олдинда қўлланади.Ўзбек тили ҳақида берилган умумий маълумотлар,ўзбек тилининг ўзига хос жиҳатлари ҳақида қисқача маълумотлардан сўнг лотин алифбоси асосидаги 26 ҳарф ва 3диграфдан иборат бўлган ўзбек алифбоси берилади:

Aa, Bb, Dd, Ee, Ff, Gg, Hh, Ii, Jj, Kk, Ll, Mm, Nn, Oo, Pp, Qq, Rr, Ss, Tt, Uu, Vv, Xx, Yy, Zz, O'o', G'g', Shsh, Chch, Ngng

Ҳар бир модуль таркибидаги дарсларда луғат ва асосий грамматик шарҳлар берилган бўлиб, бу қоидаларни ўзлаштириш дарслар таркибида берилган машқлар асосида амалга оширилади. Машқларга қўйилган топшириқ ва шартларда уларнинг ёзма ёки оғзаки тарзда бажарилиши кўрсатилган. Турли хил вазиятлар, ўйинлар тарзида машқларнинг ролларга бўлиб ижро этилиши эса талабаларнинг ўзбек тилида мулоқотга кириша олишлари ёрдам берадиган кўринишда тузилган. Масалан, I модулда 25та машқ берилган бўлиб, бу машқларнинг топшириқларига келсак,улар асосан ўзбек тили нутқ товушлари тавсифини ўрганиш, сўзларнинг талаффузини эслаб қолиш, ўзбек тилида бўғин турлари ва урғунинг қўйилиши билан боғлиқ машқлардир, машқларнинг шартлари ўзбек ва рус тилларида берилганлиги ҳам талабалар учун жуда қулай ҳисобланади.

I модулга тегишли 2,5,8,10, 11,15,22 ва 25- машқларга махсус аудио белгилари қўйилган бўлиб, бу машқлардаги топшириқлар ва машқларнинг мазмуни аудио ёзувлари орқали ўқиб эшиттирилади, ўқиш ва эшитиш ёрдамида сўзларнинг ҳам ёзилишини, ҳам ўқилишини ўрганиш мумкин.

II модуль натижасига кўра талабалар ўзбек тилининг ўзига хос хусусиятлари ҳақида билиб оладилар, Ўзбекистон тарихи ва маданияти, урф-одатлари билан таниша бошлайдилар. Берилган машқларнинг барчасида талабаларнинг нутқий мулоқотга киришишларида қўл келадиган, кундалиқ турмуш тарзи,ўқиш жараёнида улар дуч келадиган вазиятларни ҳисобга олинган ҳолда машқлар

тизими ишлаб чиқилган. Бу машқларда келтирилган сўз бирикмалари, содда гаплар, саволлар, бериладиган жавоблар талабалар нутқини ўстиришга мўлжалланган [2, 27-53 бетлар].

Махсус аудио белгиси асосида ажратиб кўрсатилган машқларда эса аудио ёзувлари кўринишидаги матнлар, суҳбатлар ва топшириқлар талабаларнинг бу машқларни ўзбек тилида тинглаб, такрорлаб эшитишларига имкон беради. Бундай машқлар асосида уларнинг талаффуз билан боғлиқ қийинчиликларни енгишларида, ўзбек тилидаги ўзига хос товушларнинг талаффузи устида мустақил ишлашларида ёрдам беради. Қуйида берилган тез айтишлар ҳам талаффуз билан боғлиқ қийинчиликларни бартараф этишда, талабаларнинг ўзбек тилидаги нутқларининг янада раво бўлишида фойда беради: 1) Оқ чойнакка оқ қопқоқ, кўк чойнакка кўк қопқоқ... 2) Ғани ғилдиракни ғизиллатиб ғилдиратди... 3) Муса пистафурушнинг пистаси яхшими ё Иса пистафурушнинг пистаси яхшими?... 4) Қишда кишмиш пишмасмиш, пишса кишмиш қишмасмиш [2, 5-12 бетлар]. Шу ўринда айтиш зарурки, ўзбек тилини ўрганиш жараёнида жуда кўл келадиган тез айтишларни ўрганиш, яхши самара беради. Сўзларнинг таржимаси орқали талабаларнинг луғат бойлиги ошади, уни баланд овозда бир неча бор такрорлаш ўзбек тилидаги талаффузни яхшилашга, ҳар бир сўзнинг урғусини ўз ўрнига қуйиб талаффуз қилишга ўргатади. Бу тез айтишларни ўйин тарзида бажариш эса талабаларнинг ўзбек тилини ўрганишга бўлган қизиқишларини янада ортттиради ва сўзларни тез илғаб, уларни эслаб қолишда ёрдам беради. Мақоллар, маталлар ўзбек халқ оғзаки ижодининг бир кўринишлари сифатида ўзбек тилининг бойлигини кўрсатувчи қимматли манбадир. Нутқимизда бундай мақол ва маталларнинг тез-тез қўлланишини оғзаки ва ёзма нутқимизни қисқа, лўнда ва мазмундор қилади. Тарқибда қофия ёки қофиядош сўзлар бўлган мақолларни эса эслаб қолиш янада осонроқ ва шунинг билан бир қаторда талабанинг сўз бойлигини оширади. Шу ўринда айтиш мумкинки, ёд олиш учун дарслик саҳифаларида берилган қуйидаги мақоллар талабалар нутқининг тез ва раво бўлиши, мазмунли бўлишига таъсир кўрсатади.

Таржима учун берилган машқларнинг шартлари фақатгина таржима қилиш эмас, балки сўз бирикмалари асосида гаплар, қисқа матнлар ёзиш, матнлар асосида саволлар тузиш, саволларга ўз жавоб вариантларини тайёрлаш сингари топшириқлар берилган бўлиб, бу машқлар тизими ҳам талабаларнинг ўзбек тилида тезроқ мулоқотга киришишлари, сўзлаб бериш, суҳбатларда иштирок этишларига мўлжалланган. Таржима машқларини нутқ фаолиятининг тинглаб тушуниш, ўқиш, гапириш ва ёзув билан боғлиқда ўрганиш ҳам талабаларнинг ўзбек тилини янада чуқурроқ ўрганишларига таъсир этади.

Бу кўринишдаги машқлар тизими ўзбек тилини иккинчи чет тили сифатида ўқитишдан кўзланган мақсад ўзбек тилидаги матнларни ўқиб тушуниш, сўзлаб беришга доир талабаларнинг кўникмаларини ҳосил қилиш ва ўқув дастурида келтирилган тил материали асосида оғзаки нутқ кўникмаларини шакллантириш ва ривожлантиришга қаратилган. Кўриниб турибдики, бу ерда ҳам ёзма нутқ, ҳам оғзаки нутқни ўстиришга эътибор қаратилади. Дарслиқда берилган машқларни таҳлил қилганимизда, улар нафақат сўзларни ўқиш, гапларни таржима қилиш, ўқилган сўзларни эслаб қолиш, матн юзасидан берилган саволларга жавоб бериш грамматик топширқли машқларни бажаришдан ташқари фикрни давом эттириш, қизиқарли суҳбатларда иштирок этиш, муаммоли вазиятларда ўринли жавоблар айта олиш ёки вазиятдан чиқиб кетиш, матнларни таҳлил қилиш, бир матн устида бир неча топшириқларни бажарган ҳолда ижодий ишлаш каби машғулотларни давом эттирадilar.

Анъанавий дарсликлардан фарқли равишда дарслиқда берилган лингвомамлакатшуносликка доир матнлар (этнодлар) талабаларни Ўзбекистон тарихи, маданияти, қадимдан сақланиб келаётган урф-одатларимиз, ўлмас қадриятларимиз билан таништирибгина қолмай, балки улар ҳақида тасаввурга эга бўлишларига, бу матнларни янада чуқурроқ ва қизиқиш билан ўрганишларига ёрдам беради.

Мустақил равишда ўқиш учун мўлжалланган, турли соҳаларга оид асл нусхадаги адабиётлардан олинган матнлар ҳам талабалар билишлари зарур бўлган ахборотлар, маълумотлар уларнинг ўзбек тилидаги оғзаки ва ёзма нутқий кўникмаларини ўстиради. Шу мазмундаги матнлар дарсликнинг кейинги қисмида берилган [2, 184-277 бетлар].

Бундан ташқари мураккаблаштириб тузилган матнлар ўзбек тилини ўрганишнинг нафақат дастлабки босқичларида, балки кейинги босқичларда ҳам дарслиқдан фойдаланиш имконини беради. Дарсликнинг “Машҳур тарихий шахслар” деб номланган қисмда Ўзбекистон тарихида, Марказий Осиё, қолаверса бутун дунё тарихида ўз ўрнига эга бўлган қомусий алломаларимиз, буюк тарихий шахслар, мумтоз ва кейинги адабиётимиз адабиётимиз, санъатимиз вакиллари бўлган Ал-Хоразмий, Абу Райҳон Беруний, Имом ал-Бухорий, Абу Али ибн Сино, Амир Темур, Мирзо Улуғбек, Алишер Навоий, Заҳириддин Муҳаммад Бобур, Нодирабегим, Абдулла Қодирий, Юнус Ражабийлар ҳақида матнлар берилган. Бу матнлар ўзбек тилини ўрганаётган хорижлик талабаларни халқимиз тарихи, маданияти, адабиётимиз, санъатимиз вакиллари билан яқиндан таништиради. Шунинг билан бир

каторда бу матнларни ўзбек тилидан рус тилига, рус тилидан ўзбек тилига таржима қиладилар, матнлар юзасидан топшириқларни бажарадилар. Ҳар бир матн юзасидан саволларга жавоблар ёзадилар, ўз саволларини тузадилар, матнларни ижодий равишда давом эттирадилар. Ҳар бир матни асосида ўз баёнларини, ўз матнларини ёзадилар. Шунингдек, матнларни сўзлаб беришга тайёргарлик кўрадилар [2,198-213бетлар].

Бу таҳлиллардан кўришиб турибдики, ҳам оғзаки, ҳам ёзма нутқда дарсликнинг коммуникатив жиҳатидан фойдаланиш мақсади назарда тутилади.

Бундан ташқари чет тили ўқитувчилари учун мўлжалланган Г.М.Фролова, И.А.Краеваларнинг “Методические рекомендации по преподаванию иностранных языков в общеобразовательных учреждениях города Москвы” ўқув қўлланмасида чет тилларини ўқитишнинг лингводидактик асослари, яъни чет тилини ўқитишдаги ёндашувлар, чет тилини ўқитиш мақсади, тамойиллари, ўқитишнинг мазмуни, чет тилини ўқитишни ташкил этишнинг шакллари ҳақидаги тавсиялари билан энг фойдали манбалардан бўла олади [4].

Чет тилини ўқитишга тизимли ёндашув нуқтаи назаридан қуйидаги жиҳатларни алоҳида ажратиб кўрсатилади: чет тилини ўқитишда ёндашувлар, чет тилини ўқитиш мақсади ва вазибалари, мазмуни, ўқитилиш жараёни, ўқитиш воситалари, ўқитишни ташкил этишнинг шакллари киритилади. [4,5-6].

Муаллифлар томонидан санаб ўтилган бу жиҳатларни тизимли таълимнинг энг муҳим қирралари дейиш мумкин, чунки буларнинг барчаси биринчидан, ягона мақсадга, яъни, чет тилини ўрганишга қаратилган бўлади, иккинчидан эса, ўқув фаолиятида бир-бири билан ҳамма ҳам боғланган бўлади. Бу тизимли таълимнинг асосий мазмунида ўқитувчи ва талабаларнинг биргаликдаги фаолияти туради.

Олий таълим тизими шароитида ўқитиш мулоқот асосида, масофали ва касбга йўналтирилган ёки контекст асосида, умумтаълимий ва фаол кўринишдаги, яъни коммуникатив ҳолатда бўлиши мумкин. Бу кўринишлар эса таълимнинг лингводидактик шарт-шароитларини аниқлашга имкон беради. Юқорида келтирган услубий қўлланма муаллифлари чет тилини ўқитишдаги лингводидактик шарт-шароитларни қуйидагича санаб ўтадилар:

- 1) чет тилининг ўқитилиш мақсадларини ҳисобга олиш;
- 2) чет тилининг ўқитилиши мазмунига қўйиладиган талабларни ҳисобга олиш;
- 3) тил ўрганишда замонавий ёндашувларни инобатга олиш;
- 4) чет тилини ўқитишнинг замонавий тамойилларини ҳисобга олиш;
- 5) ўқув жараёни мазмунида анъанавий ва янги шаклларни ўз ўрнида қўллаш олиш;
- 6) ўқитишнинг замонавий таълим технологияларидан фойдалана олиш;
- 7) таълимнинг замонавий ўқитиш воситаларидан фойдаланиш;
- 8) ўқув-услубий мажмуаларини танлашда замон талабларини ҳисобга олиш;
- 9) лингвистика йўналишидаги таянч олий ўқув юрларида мунтазам равишда чет тили ўқитувчиларининг малакасини ошириб бори ва тестлардан ўтказиб туриш;

10) педагогик йўналишдаги олий таълим муассасаларида ёш мутахассисларни олдиндан касбга йўналтириш [4,7-6].

Юқорида таклиф этилаётган шарт-шароитларни, ҳолатларни Москва давлат лингвистика университетида соҳа мутахассислари бўлган етакчи олимлар томонидан ишлаб чиқилган амалиёт тажрибасидан келиб чиқиб яратилган назарий қоидалари сифатида қабул қилиш мумкин. Бундан ташқари ўқув жараёнида ўқитувчи ва талаба ўртасидаги муносабатларни ҳам кўриб чиқиш лозим бўлади. Таълим жараёнида ўқитиш ўқитувчига йўналтирилган бўлиши, асосий ахборот берувчи бўлади ёки ўқитиш талабага йўналтирилган бўлиши ҳам мумкин. Кейинги ҳолатда ташаббус талаба қўлига ўтади, бу ҳолатда ўқитиш фаол ўқиш жараёнига айланади. Айнан мана шу тартибдаги ўқитишни бугунги ўқитиш методикасида энг самарали ўқитиш усули деб қаралмоқда. Бунда мулоқот жараёни фаоллашади ва талабанинг шахсий фаоллиги ошади ва талаба қобилиятини юзага чиқарилиши, намоён бўлиши учун қулай имконият яратилади.

Адабиётлар рўйхати

1. Арзамасов А.А. “Самоучитель. Узбекский язык”. М.: 2015, 224 с.
2. Бакиева Г. Х, Караева Б. Х, Коршунова Е. Н, Краева И. А, Тешабаева Д. М, Фролова Г. М. Узбекский язык для стран СНГ. М.: ФГБОУ ВПО МГЛУ, 2012, 331с.
3. Жигульская Д.В., Салишева З.И., Усманова З.Ж., Пулатова Д.З. Учебное пособие. “Узбекский язык. Тексты и типовые примеры”. М.: 2018, 98с.
4. Краева И.А, Фролова Г.М. Учебные пособия по языкам и культуре стран СНГ (Методические рекомендации разработчикам) М.: ФГБОУ ВПО МГЛУ, 2012, 319с.

Караева Бегам Холмоновна

*к.фил.н., доцент Московского государственного
лингвистического университета*

Хамраева Хулкар Хамидуллаевна

*к.фил.н., старший преподаватель
Узбекской государственной академии хореографии*

***Аннотация.** В данной статье рассматривается образовательная ценность узбекского национального танца и инновационного образования.*

***Ключевые слова:** духовность, национальная идентичность, танцевальное искусство, инновационная идея, патриотизм, эстетическое воспитание.*

***Annotation:** This article discusses the educational value of the Uzbek national dance and innovative education.*

***Key words:** spirituality, national identity, dance art, innovative idea, patriotism, aesthetic education.*

В течение последних четырех лет в стране уделяется пристальное внимание развитию научных исследований и инноваций, в том числе созданию эффективных механизмов для реализации научных и инновационных достижений в области музыки и искусства, повышению уровня высшего образования. Наш долг - определить место национального танца в нашей культурной жизни, восстановить, далее развивать, продвигать и продвигать утраченные танцы по всему миру. Как справедливо отмечает известный искусствовед Л. Авдеева: «Танец, как и другие виды искусства, влияет на жизнь человека и является художественным способом изучения всей вселенной. Науки, которые изучают процессы жизни, «думают» через понятия, то есть с абстрактными выводами. Поскольку искусство изучает процессы жизни, оно представляет их в пространственном и художественно обобщенном образе».

Постановление Президента Республики Узбекистан от 4 февраля 2020 года «О мерах по кардинальному совершенствованию системы подготовки высококвалифицированных кадров в области танца и дальнейшему развитию научного потенциала» буквально открыло новую эру в развитии национального танца и хореографии. Он включает «широкое использование современных и передовых методов обучения, всестороннее развитие талантов студентов; применение современных педагогических и инновационных технологий, передовых достижений науки в области культуры и искусства в образовательном процессе; Необходимость подготовки и публикации духовной, учебной и научно-популярной литературы на основе результатов научных исследований, в связи с чем важно создавать учебники и учебные пособия нового поколения на основе инновационных идей.

Ведь, как и другие виды искусства, национальный танец отражает самобытность нации, ее древнее прошлое, ее мечты и надежды. Запись, сбор названий, атрибутов и костюмов танцев, созданных и исполненных мастерами, составление их описаний на узбекском, русском и английском языках, сортировка и классификация и сбор материалов для научных исследований, создание и воспроизведение видеoverсий образцов национальных танцев являются наиболее актуальными и одна из важных проблем. Например, включение танца Лазги в Репрезентативный список нематериального культурного наследия человечества ЮНЕСКО 12 декабря 2019 года означает, что наше национальное искусство более широко признано во всем мире. Первые бутоны танца «Лазги» связаны с появлением человечества на земле. То есть, после открытия человеком огня, первые элементы этого танца появились на этапе примитивного сообщества системы человеческого общества. Священная книга зороастризма, Авесто, является основным письменным источником информации на эту тему.

История народного танца очень древняя, и ее корни уходят в Авесто. Первые культурные этапы народного мифологического мышления также связаны с рождением танца. Это уникальный пример искусства, который отражает прошлое нации, самобытность, психику и устремления, внутренний опыт. Изучать его историю - значит изучать обычаи и традиции, настоящее и будущее нации.

По словам известного русского искусствоведа Н. А. Володкина, «каждый национальный танец отражает национальные особенности народа, к которому он принадлежит, и тесно связан с народной музыкой и песнями. Народный танец создается народом и играет важную роль в его культурном развитии. При определении места танца в нашей культурно-просветительской, общественной жизни важно решить такие проблемы, как восстановление утраченных танцев, наименований одежды, украшений и украшений, создание каталога терминов, связанных с танцевальными движениями.

Инновационный путь развития происходит благодаря тому, что элементы системы развиваются на основе своего потенциала и приобретают новую функцию или внедрение новых компонентов в систему. Появление инноваций - это процесс, который идет от простого к сложному и происходит на законных основаниях на основе постепенного развития. В нашей стране национальное танцевальное образование как система находится на этапе исследований, основными задачами которого являются:

1) создание модели формирования духовной культуры подрастающего поколения на основе национальных ценностей, идеи понимания национальной идентичности;

2) рациональное использование современных форм, методов и средств художественного образования и воспитания;

3) основаны на принципах последовательности, научной, логической совместимости в изучении духовных ценностей, связанных с искусством народного танца;

4) воспитание в сознании молодого поколения сути общечеловеческих и национальных ценностей через пропаганду узбекских национальных танцев;

5) составить репертуар и программу танцевальных вечеров в рамках 5 инициатив на основе национальных критериев и адаптировать их к интересам, мировоззрению и мышлению молодого поколения;

6) с целью выявления и поддержки молодых талантов в регионах, обеспечения их участия в фестивалях и конкурсах на национальном и международном уровнях, пропаганды их достижений через средства массовой информации;

7) радикальное обновление национальной системы танцевального образования, восстановление забытых названий и терминов танцев, их изучение и преподавание на основе современных педагогических технологий.

Познакомив молодое поколение с историей народной культуры, ее древними корнями через национальный танец, закладывается основа их эстетического воспитания и духовного роста. В процессе танцевального образования молодые люди развивают навыки обучения и понимания жизни через искусство, творческого подхода к ним, а также развития своего духовного уровня и художественного вкуса. Действительно, в эпоху глобализации роль и значение национального танца в воспитании молодежи в духе патриотизма, укреплении сотрудничества и солидарности между народами и странами, приобретении несравненного разнообразия, открытии новых горизонтов несравнимо.

Список использованной литературы:

1. Ўзбекистон Республикаси Президентининг “Рақс санъати соҳасида юкори малакали кадрлар тайёрлаш тизимини тубдан такомиллаштириш ва илмий салоҳиятни янада ривожлантириш чора –тадбирлари тўғрисида” ги Қарори, “Халқ сўзи” газ. 4 февраль, 2020 й.

2. Авдеева Л. Ўзбек миллий рақси тарихидан. Биринчи китоб. -Т.: 2001.

3. Ўзбек хореографияси санъатида ворислик масалалари. -Т.:2015.

4. Матёкубова Г., Эшчонова Ш.Лазги.–Урганч: 2018.

5. Володькина Н.А. Урок народно-сценического танца. - Санкт-Петербург: изд. Планета музыки, 2019. с.7.

6. Абрайкулова Н. Рақс жамоаси билан ишлаш услубияти. -Т.: 2003

ТИЛДА ОРАЛИҚ ҲОДИСАЛАР

*Менглиев Бахтиёр Ражабович,
Тошкент давлат ўзбек тили ва адабиёти
университети профессори*

***Аннотация.** Ўзбек тилининг ҳам ифода имконияти шу даражада кенги, бу ифодаларнинг айнан муқобилларини ривожланганликка даъвогор бирор тилда кузатиш қийин.*

***Аннотация.** Узбекский язык также имеет такой широкий спектр выражений, что трудно найти точные альтернативы этим выражениям на языке, который претендует на развитие.*

***Annotation.** The Uzbek language also has such a wide range of expressions that it is difficult to find exact alternatives to these expressions in a language that claims to be developed.*

Аслида тилларнинг бойлиги ва камбағаллиги нисбий тушунча. Аммо айтиш лозимки, ибтидоий тиллар ва ривожланган тиллар бор. Ибтидоий тилларнинг ифода имкониятлари бошқалар учун тор, ривожланган тилларнинг ифода имкониятлари шу тил соҳиблари учун беҳад кенг, бошқалар учун ортиқча.

Бошқа, зид нуқтаи назар шундаки, тиллар орасида ҳеч қандай фарқ йўқ. Аслида бир тилда фонетик усулда ифодаланадиган маъно, бошқа тилда фонетик эмас, морфологик асосда берилади. Ўзбек тилининг тақлид сўзлар, кўмакчи феъллар деган бойлиги на рус тилида, на инглиз тилида бор. Лекин уларда ҳам овозга ва кўринишга тақлид ифодаланмасдан қолмайди – синтактик усулда берилади, ҳаракатнинг тарзи синтактик усулларда ифодаланadi.

Тилнинг бойлиги ёки камбағаллиги соҳибларининг эҳтиёжларини қай даражада қондириш асосида баҳоланиши керак. Масалан, папуаслар ўз фикрларини ифода қила олмай тўхтаб қолганлари йўқ. Уларнинг турмуш/тафаккур тарзи ва дунёқараши ҳамда психологияси учун инглиз тили талабга жавоб бермайди, инглиз бизнесменини эса папуас тили қониқтирмайди.

Ҳар қандай тил ўз эгаларининг фикр ифодалаш эҳтиёжини қондира олади. Бир тилда сўзлар беҳад кўп, бунинг эвазига грамматик қўшимчалар жуда кам. Бошқа тилда эса аксинча. Ахир, масалан, бойлик фақат пул эмас. Бировда пул, бировда олтин, бировда кўчмас мулк, кимдадир қаноат ва ҳ.

Ўзбек тилининг ҳам ифода имконияти шу даражада кенги, бу ифодаларнинг айнан муқобилларини ривожланганликка даъвогор бирор тилда кузатиш қийин. Масалан, энг бой ва мухташам тил саналувчи рус ва инглиз тиллари грамматик маъно ифодалашда ўзбек тилининг олдида “ип ҳам эшолмайди”. Бу далилсиз, шунчаки баландпарвоз гаплар эмас. Ўзбек компьютер лингвистикасининг бошловчиларидан бири профессор Абдумажид Пўлатов ўзбек тилини компьютер дастурлари учун моделлаштиришга киришар экан, аввало, тилимизнинг морфологик луғатини тузиш керак деган тўхтамга келади. Шунда бир феъл (“ишламоқ”) нинг грамматик шакллари ўзбек ва инглиз тилларида қиёсламоқчи бўлади. Инглиз тилида мисол сифатида олинган “to work” феълнинг грамматик кўринишлари 100 тага етмайди. Ўзбек тилидаги феъл (“ишламоқ”) нинг грамматик шакллари эса ақл бовар қилмас даражада кўп эди – юз мингдан ортиқ! Ҳар бир грамматик шакл – битта маъно дегани. Олим, бу шаклларни ихчамлаштирмас эканмиз, ўзбек тилини формал моделлаштириб бўлмайди деган хулосага келади (қизиқувчилар олимнинг “Дунёвий ўзбек тили” китобига мурожаат қилишлари мумкин). Муҳими шундаки, бу шаклларнинг бирортаси ортиқча эмас ва ҳар бири зиммасида ўзига хос маъно бор.

Бошқа томондан, саволни тиллар луғат нуқтаи назаридан бой ёки камбағал бўладими ёки синтактик жиҳатдан тиллар тизимли ёки хаотик бўладими деган шаклда қўйиш ҳам мумкин. Бу икки омил билан белгиланади:

- а) тилнинг адабий аънаналари мавжудлиги;
- б) тилнинг халқаро тилга айланганлиги.

Адабий аъналар нуқтаи назаридан ўзбек тили беҳад бой ва ривожланган тиллардан. Лекин тилимизнинг грамматик қурилишида тизимлиликдан кўра эркинлик устуворроқ. Бунинг сабаблари бор.

Тилнинг грамматик қурилишини тил соҳиблари эмас, унинг хорижий ўрганувчилари тизимлаштиради. Бунга мисол сифатида инглиз тилини олайлик. Аслида инглиз тили бугунги биз ўрганадиган ҳолатидай тизимли эмас ва бошқа тиллар каби эркин эди. Лекин уни ўрганувчи бошқа тил соҳиблари учун у максимал даражада тизимлаштирилган. Тизимлашган ва она тили бўлмаган инглиз тилини ўрганганлар сони эркин конструкцияли она инглиз тилини ўрганганлар сонига 80/20 нисбатда дейлик. 80 фоиз тизимли нутқ соҳиблари 20 фоиз эркин конструкцияли нутққа кўпроқ таъсир кўрсатган ва натижада она тили сифатидаги инглиз тили ҳам тизимлашиб борган.

Адабий аъна лексикани бойитади, тилларнинг грамматик қурилишини тартибга солиб, тизимлаштирмайди. Шунинг учун ўзбек тилининг лексикаси беҳад бой бўлишига қарамасдан, унинг грамматик қурилишида эркинлик кучли. 100 мингдан ортиқ грамматик шакл ҳам ана шунинг натижаси.

Тилларнинг яна бир хусусияти ўзаро фарқланади. Бу акустик-артикуляцион (талаффуз) жиҳат. Хабарларда хорижий мамлакатларда турли тиллар бўйича нутқ маданияти, нотиклик, қироат конкурсларида ўзбек ёшлари юқори ўринларни эгаллаб келаётганлиги айтилади. Бу ўзбек тили талаффуз имкониятларининг кенглиги билан белгиланади. Айрим миллат вакиллари инглиз тилидаги “х”, француз тилидаги “ғ”, “нг” товушларининг талаффузини ўрганишда жуда қийналишади. Ёки ўзбеклар учун араб тили товушларининг талаффузини эгаллаш муаммо эмас. Бу, юқорида айтилганидек, тилларнинг талаффуз имкониятларининг кенглиги даражаси билан боғлиқ. Ўзбек тилида, гарчи бу алифбода акс этмаган бўлса-да, дунёдаги барча тилларнинг аксарият товуш турлари мавжуд. Адабий тилимизда мавжуд тушунчаларни ифодалаш учун сўзлар етишмаслиги бор гап. Бундай бўш ўринлар лакуна дейилади. Ана шу лакуналарни шевалар асосида тўлдириш учун учун махсус тадқиқотлар ҳам олиб бориш керак. Шу маънода лингвистик тадқиқотлар амалий аҳамият касб этиши зарур. Замонавий тилшунослик олдидаги тилдан фойдаланиш, тилни “ишлатиш”, миллий тил

имкониятларини адабий тилга олиб кириш ўта долзарб. У эса бу масалани четлаб ўтиб, хануз ўрганиб бўлинган объектини яна қовлаштириш билан, бошқача айтганда, ўтиб кетган давр муаммолари билан банд бўлиб ётибди. Бундай тилшуносликнинг ҳеч кимга кераги йўқ. Ана шу “жонсиз” тилшунослик бўйича олиб борилаётган тадқиқотлар, давлат учун ҳеч қандай ижтимоий самара бермайдиган, ортиқча юк. Бу юкдан тамомила воз кечиш вақти чорак аср олдин келган эди. Воз кечолмаётганимиз учун ҳам филология кераксиз, ҳатто зарарли соҳа бўлиб қолаётир.

Янги даврда тилшунослик бошқа соҳаларга қўмакчи бўлиб қолиши керак. Математик лингвистика, биологик лингвистика, физик лингвистика, тиббий лингвистика, компьютер лингвистикаси, психологик лингвистика, таълимий лингвистика, санъат лингвистикаси, диний нутқ лингвистикаси, ортология ва ҳ. Ҳар бир соҳа бўйича луғатчилик лингвистик асосда тараққий этиши лозим. Лингвистика билан бошқа соҳаларнинг ҳамкорлиги жуда зарур. Соҳавий терминологиянинг илмий ва халқона вариантлари фарқланиши керак. Соҳавий илмий ва оммабоп матн фарқланиши, илмий тадқиқ қилиниб, лингвистик тавсиялар ишлаб чиқилиши зарур. Талабгор, боринг-ки, 10 та замонавий соҳавий терминнинг халқ шеваларидан олинган вариантини асослаб, қўллашга тавсия этганлиги учун илмий даража олсин. Бу биттагина диссертация ҳозирги ўнлаб ижтимоий фойдасиз, “фан фан учун”, “диссертация илмий даражалар учун” тамойили асосида ҳимоя қилинаётган тавсифий характердаги тадқиқотлардан фойдалироқ. Энди тавсифий тилшунослик ўз ўрнини соҳавий тавсиявий, амалий тилшунослик йўналишларига бўшатиб бериши лозим.

Хуллас, тилшунослик тадқиқотлари асосида халқ шевалари “шираси”дан адабий “бол” яратилиши керак. Давлат тилини ривожлантириш департаменти тилшунослик олдига адабий тилни, терминологияни халқ шевалари асосида бойитиш йўналишидаги тадқиқотларга буюртма бериши керак, агар имконияти бўлса, бундай тадқиқотларни мақсадли изланишлар сифатида молиялаштириши зарур.

Фойдаланилган адабиётлар

1. Джураев Р.Х. Таълимда интерфаол технологиялар.- Т.: “Сано-Стандарт”, 2010. – 88 б.
2. Ишмухамедов Р.Ж. ва бошқ. Таълимда инновацион технологиялар. – Т.: Истеъдод, 2008.- 180 б.

ШУКУР ХОЛМИРЗАЕВ ҲАЁТИ ВА ИЖОДИНИНГ ТИЗИМЛИ ТАҲЛИЛИ

Холмирзаева Сайёра

*ТошДАУ “Ўзбек тили ва адабиёти” кафедраси доценти,
филология фанлари номзоди*

Аннотация. Ушбу мақолада XX аср ўзбек адабиётининг йирик вакили, Ўзбекистон халқ ёзувчиси Шукур Холмирзаевнинг ҳаёти ва ижодини ўрганишнинг тизимли таҳлили берилган. Адиб кўп қиррали ижодкор бўлганлиги сабабли, наsrнинг турли жанрларида –қисса, ҳикоя, роман, эссе ҳамда драматургияга, публицистикага қўшган ҳиссаси очиб берилади. Шукур Холмирзаев ўзбек миллий ҳикоячилигида янги мактаб яратганлиги кўрсатилади. Адибнинг ижодини тадрижий ҳолда таҳлил қилиш, шаклланиш босқичларини ўрганиш орқали унинг ҳақиқий ноёб истеъдод эгаси сифатида миллий ва жаҳон адабиётига қўшган ҳиссаси кўрсатилади.

Калит сўзлар: маънавият, миллий қадрият, ҳикоя, роман, қисса, драматургия, истеъдод, ижод, миллий адабиёт, ёзувчи, жаҳон адабиёти, тўғрисиўз, фидоий, эссе, мақола

Аннотация. В данной статье представлен системный анализ изучения жизни и творчества выдающегося представителя узбекской литературы XX века, Народного писателя Узбекистана Шуккура Халмирзаева. Поскольку он был многогранным писателем, в статье раскрывается его вклад в развитие различных жанров прозы — повести, рассказа, романа, эссе, а также драматургии и публицистики. Указывается, что Шуккур Халмирзаев создал новую школу в жанре рассказа в узбекской национальной литературе. На основе последовательного анализа, изучения этапов формирования творчества писателя отмечается его вклад в отечественную и мировую литературу в качестве обладателя редкого таланта.

Ключевые слова: духовность, национальная ценность, история, роман, рассказ, драма, талант, творчество, национальная литература, писатель, мировая литература, прямолинейность, самоотверженность, эссе, статья

Annotation. This article presents a systematic analysis of the study of life and work of Shukur Khalmirzayev, the outstanding representative of Uzbek literature of the XX century with honorary title “People’s writer”. Since he was a multifaceted writer, the article reveals his contribution to the development of various genres of prose - novel, short story, novel, essay, as well as drama and journalism. It is pointed out that Shukur Khalmirzayev created a new school in

the genre of story in Uzbek national literature. Based on a consistent analysis, study of the stages of formation of the writer's work, his contribution to domestic and world literature as the owner of a rare talent is noted.

Keywords: spirituality, national value, story, novel, short story, drama, talent, creativity, national literature, writer, world literature, straightforward, selfless, essay, article

Ўзбек адабиётининг йирик намояндаларидан бири, бадиий солнома яратган Шукур Холмирзаев ҳаёти ва ижодини тизимли таҳлил қилиш адиб ижодининг ўзига хос томонларини ҳамда миллий маънавиятимизга қўшган улкан ҳиссасини тўлиқ белгилаш имконини беради. Ёзувчининг ижодини ўрганилишининг долзарблиги куйидагиларда кўринади:

1. Шукур Холмирзаевнинг ҳақиқий ноёб истеъдод эгаси эканлигини очиб бериш орқали миллий адабиётимизда тутган ўрнини аниқлаш;

2. Адиб асарларида умуминсоний қадриятларнинг акс эттирилиши;

3. Бадиий ҳамда публицистик асарларида ёритилган мавзулар ҳамда кўтарилган муаммоларнинг барча даврлар учун муҳимлиги;

4. Ёзувчининг ўз ишига фидойи, тўғрисиўз, халол ижодкор ва шахс сифатида қадрланиши.

Мақсадга эришиш учун бажариладиган вазифалар:

1. Шукур Холмирзаевнинг ҳаёти ва ижодига оид маълумотларни тадрижий ҳолда таҳлил қилиш;

2. Адибнинг ижодий шаклланиш босқичларини ўрганиш;

3. Шукур Холмирзаев ўзбек миллий ҳикоячилигида янги мактаб яратганлигини ёритиш;

4. Ўзбек адабиётида эссе (бадиа) жанрининг имкониятларини янада кенгроқ очиб берганлигини кўрсатиш;

5. Ш. Холмирзаевнинг ўзбек романчилиги ривожига қўшган ҳиссасини аниқлаш;

6. Ш. Холмирзаевнинг ўзбек қиссачилигидаги ўрнини очиб бериш;

7. Ш. Холмирзаевнинг адабиётшунос ва публицист сифатидаги фаолиятини таҳлил қилиш;

8. Адибнинг ўзбек драматургиясида тутган ўрнини кўрсатиш;

9. Ёзувчининг болалар адабиётининг ривожига қўшган улушини очиб бериш;

10. Шукур Холмирзаевнинг ўзбек насрига қўшган ҳиссасини яратган асарлари орқали ёритиш.

Бажариладиган вазифаларнинг кетма-кетлиги:

1. Ш. Холмирзаевнинг таржимаи ҳолини у яшаган давр, муҳит билан боғлаб ўрганиш;

2. Илк ижодига қадамлар, ўсиш-ўрганиш, изланиш жараёнларини таҳлил қилиш;

3. Ижодкорнинг ўзига хос бадиий талқинга, ўз йўли ва услубига эга эканлигини асарлари орқали далиллаш;

4. Ўзбек ҳикоячилигини юқори поғонага кўтарганлигини асослаб бериш;

5. Публицистиканинг, драматургиянинг, насрнинг турли жанрларида баракали ижод қилганлигини кўрсатиш;

6. Ижодкорнинг ёзувчи сифатида, шахс сифатида ўзига хослигини кўрсатиш;

7. Ҳукумат томонидан унвон ва мукофотлар билан тақдирланганлиги;

8. Профессional ёзувчи, моҳир ҳикоянавис сифатида ёш ижодкорларга устозлик қилганлиги;

9. Адиб қолдирган маънавий мероснинг салмоғини очиб бериш ва шу орқали кўп қиррали ижодкор эканлигини кўрсатиш;

10. Ш. Холмирзаевнинг вафотидан кейин унинг хотирасини абадийлайштириш бўйича қилинаётган ишлар.

Шукур Холмирзаев ҳаёти ва ижодини ўрганиш жараёнида адиб ижодининг ўзига хос хусусиятларини акс эттирувчи маълумотлар базаси шакллантирилади. Адибдан қолган маънавий мерос таркиблаштирилади, яъни Ш. Холмирзаевнинг асарлари санаб ўтилади, улар турли жанрларга бўлиниб, алоҳида таҳлил этилади. Ёзувчи ижодий портретининг дастлабки кўриниши юзага келади. Ш. Холмирзаев ижоди ҳақидаги маълумотлар ҳам тўлиқ таркиблаштирилади. Адибнинг ҳар бир жанр бўйича яратган асарлари маълум таркибга солинади, ижодкор яратган асарларининг хронологияси тузилади. Натижада, ёзувчининг ҳаёти ва ижоди ҳақида тўлиқ ижодий портрет яратилади, етук адиб сифатидаги кўриниши шакллантирилади.

Ўзбекистон халқ ёзувчиси Шукур Холмирзаев ижоди кўп қиррали, сермахсул бўлганлиги сабаби жанрларга бўлиб ўрганилади:

1. Ҳикоя жанрида: “Ҳаёт абадий”, “Ўзбек бобо”, “Табассум”, “Кечаги кун– кеча”, “Озодлик”, “Асорат”, “Банди бургут”, “Бодом қишда гуллади”, “Омон овчи”, “Ой ёруғида”, “От эгаси”, “Ёзувчи”, “Танҳолик”, “Тўп ўйин”, “Мангу йўлдош”, “Кўк денгиз”, “Қадимда бўлган экан”, “Ўзбек характери”, “Ҳайкал”, “Устоз”, “Битикли тош”, “Оқтош” ва бошқалар.

Ш. Холмирзаевнинг илк ҳикоялари 1959-1969 йилларда, талабалик даврида чоп этилган бўлиб, улар “Нотаниш одам”, “Улар учмоқда эди”, “Ёввойи олмазор қароқчилари”, “Ишонч” кабилардир. Адиб умри давомида профессионал ёзувчи сифатида бу жанрда юзга яқин ҳикояларнинг гўзал, бетакрор намуналарини яратди. Адибнинг “Кузда баҳор хавоси” номли сўнгги ҳикояси 2005 йилда ёзилган.

2. Роман жанрида: “Сўнгги бекат”, “Олабўжи”, “Йўловчи”, “Қил кўприк”, “Динозавр”.

Адибнинг илк романи “Сўнгги бекат” 1976 йилда ёзилган бўлиб, ўз даврида жуда катта бахс-мунозараларга сабаб бўлган. Ш. Холмирзаевнинг “Динозавр” номли романининг биринчи қисми 1996 йилда чоп этилган.

3. Қисса жанрида: “Ўн саккизга кирмаган ким бор”, “Оқ отли”, “Тўлқинлар”, “Йўллар, йўлдошлар”, “Юр, тоғларга кетамиз!”, “От йили”, “Тупрок кўчалар” ва бошқалар.

Ш. Холмирзаевнинг илк қиссаси “Оқ отли” ҳам талабалик йиллари– 1962 йилда босилиб чиққан. Кетма-кет “Тўлқинлар”, “Ўн саккизга кирмаган ким бор” каби қиссалари яратилган. “Тўлқинлар” (1963) қиссасида замондошларининг мураккаб тақдирини қаламга олиними ва ўзига хос маҳорати билан Абдулла Қаҳҳорнинг эътиборини тортган ва улкан адиб талаба Шукур Холмирзаевга мактуб битиб кутлаган.

4. Драматургия жанрида: “Қора камар”, “Зиёфат”, “Ҳожи бобо” (сценарий), “Булут тўсган ой”(сахна варианты), “Қор ёғаетир”(сценарий), “Бу тоғлар – бизники”(болалар учун).

Шукур Холмирзаевнинг “Қора камар” асарида илк бор босмачи тамғали ўзбек ватанпарварларининг озодлик, эркинлик ғояси учун кураш олиб борган миллатпарвар қиёфаси ўз бадиий аксини топган.

5. Эссе жанрида: “Боғбон”, “Бинафша ҳидланг, амаки!”, “Тақдир башорати”, “Қадимий Бақтрия тупроғида”, “Бир окшом суҳбати ёки дўстим Рўзи Чориев”, “Одил ака ҳақида ўйласам”, “Шайдолик”, “Алпомиш неча ёшда?”, “Тоғларга қор тушди”, “Йўллар айро тушди, аммо...”, “Бу кишим – устоз, мен шогирд” ва бошқалар.

Ўзбек миллий адабиётида эссе жанрининг ривожланишида Ш. Холмирзаевнинг муҳим ўрни бор. 1968 йилда “Тақдир башорати” номли эссесидан бошланиб, кейинчалик йигирмадан ортиқ эсселар ёзиб қолдирди. “Бу кишим – устоз, мен – шогирд” номли сўнгги автобиографик эссеси 2004 йилда ёзилган.

6. Публицистик жанрида: “Ёзувчи ким?”, “Адабиёт, адабиёт, адабиёт...”, “Адабиёт ўладими?”, “Инсонни кашф этиш бахти”, “Айтар сўзимизга маъсул бўлайлик”, “Жаҳонбоп асар ёза оламан, лекин...”, “Ҳикоя ҳақида”, “Мўъжиза бўлиб қолсин”, “Эссе – эркин ижод”, “Абдулла Қаҳҳор сабоқлари”, “Фақат ўзлигимни англаш учун ёзаман” ва бошқалар.

Ш. Холмирзаев 1960 йилдан (“Бир сафар хотираси”) то умрининг охиригача дамларига қадар юздан ортиқ адабиёт, маънавият, миллий кадриятлар ҳақида мақолалар, очерклар, суҳбатлар, мактублар қайдлар ёзиб қолдирганки, улар ҳам ижодкор адабий меросининг бир қисми сифатида қаралади.

Ўрганиш натижалари:

1. Шукур Холмирзаевнинг ҳаёти ва ижодини тадқиқ қилиш орқали унинг турли жанрларда яратган асарларининг ўзбек адабиётида тутган ўрни очилади. Ўзбек ҳикоячилиги, романчилиги, эссечилиги, драматургияси, қиссачилиги, адабиётшунослигига қўшган улушининг даражаси кўрсатилади.

2. Адабиётшунос-олимларнинг таъкидлашларича, Шукур Холмирзаев ўзбек адабиётида ҳикоячилик мактабини яратган. У ёзиб қолдирган ҳикоялар катта маҳорат, талант ва профессионализм маҳсули эканлиги эътироф этилади. Адибнинг ҳикоялари ўзбекнинг миллий характерини очиқ берган, Ватанга, юртга бўлган чексиз муҳаббатнинг ифодаси сифатида қаралади.

3. Ўзбекистон Қаҳрамони, халқ ёзувчиси Абдулла Орипов айтганидек, “Жаҳон прозасининг машваратида Шукур Холмирзаевнинг ўз ўрни бор. Шукур Холмирзаев ҳеч тўхтамайдиган абадиёт йўлида кетаётгани шубҳасиз”. Адибнинг бадиий асарларининг тўлиқ жилдини чоп эттириш, уларни чет тилларига таржима қилиш келгусидаги режалардир.

4. Ш. Холмирзаев ижодини янада кенгрок тарғиб қилиш, асарларини тўлиқ жилдларини чоп эттириш, уларни чет тилларига таржима қилинишини йўлга қўйиш, драматик асарларини сахналаштириш, ўзбекнинг миллийлигини очиқ берадиган бадиий асарлари асосида фильмларни суратга олиш ва умуман, шу юртнинг фахрли бир адиби сифатида ҳаққоний ўрнини ва қадрини белгилаш вақти келди.

5. Ўзбекистон халқ ёзувчиси, Давлат мукофоти совриндори Шукур Холмирзаевнинг ҳаёти ва ижодини чуқур ўрганиш ва таҳлил қилиш – бу энг аввало, ўзбек адабиётининг XX асрда ижод қилган

йирик вакиллари билан биринчи ўрганиш демакдир. Жаҳон адабиёти билан тенглаша оладиган асарлар яратган адибнинг маънавий мероси ҳозирги ва келгуси авлодларнинг маънавий ўсувига хизмат қилиши ҳақиқатдир.

6. Шукур Холмирзаевнинг бой адабий мероси адабиётшунослар, олимлар, танқидчилар томонидан чуқур ўрганилишига, илмий ишлар ва янгидан янги тадқиқотлар яратилишига асос бўлади.

Адабиётлар:

1. С. Мирвалиев. “Ўзбек адиблари”. Т., “Фан” нашриёти, 1993 йил.
2. Ҳ. Каримов. “Шукур Холмирзаев” Ижодий портрет. Т., Қатортол-Камолот, 1999 йил.
3. Г. Тавалдиева. “Шукур Холмирзаев ижодий йўли”. Т., 2001 йил.
4. С. Холмирзаева. “Қайтмас дамлар”. Т., “Дизайн-пресс” нашриёти, 2013 йил.
5. Шукур Холмирзаев. “Сайланма”, I-V томлар. Т., “Шарқ” нашриёти, 2003-2016 йиллар.
6. “Шукур Холмирзаев замондошлари хотирасида”. Т., Ғ.Ғулом номидаги нашриёт-матбаа ижодий уйи, 2010 йил.
7. О. Тошбоев. “Абадий замондош”. Т., Ғ.Ғулом номидаги нашриёт-матбаа ижодий уйи, 2017 йил.
8. С. Холмирзаева. “Узангидошлар”. “Маънавий ҳаёт” журнали, №3, 2018 йил, 66-69 бетлар.

МЕДИТАТИВ ЛИРИКАНИ ТУШУНЧАСИ ВА УНИ ЎҚИТИШ МУАММОЛАРИ

*Эрназарова Г.Х.филол.ф.н., доцент
Қашқадарё ВХТХҚТМОҲМ директор ўринбосари*

Аннотация. Адабиёт ва санъатнинг, маънавиятнинг шаклланишида, нутқ маданияти ва сўзга муносабатининг, фикрни қисқа ва лўнда оғзаки ва ёзма ифода қилишнинг, муносабатларнинг, эътиқод ва умуминсоний ҳис туйғуларнинг камол топишидаги беназир ўрнини теран англаган аجدодларимиз қадим қадимдан боланинг саводини бадиий асарлар ёрдамида чиқаришга эътибор қаратганлар ва уларнинг ўз фикрларини шеърӣ ифода қилишига, нутқларини халқ оғзаки ижоди намуналари безашларига, поэтик санъатлардан фойдаланишларига юксак баҳо берганлар.

Калит сўзлар: адабиёт, санъат, миллий тафаккур, нутқ маданияти.

Аннотация. Наши предки, которые глубоко понимали уникальную роль литературы и искусства в формировании духовности, культуры речи и речи, развитии коротких и кратких устных и письменных выражений, отношений, убеждений и универсальных чувств, долгое время были сосредоточены на развитии детской грамотности посредством искусства. Они восхваляли его поэтическое выражение, украшение его речей с примерами фольклора, использование поэтического искусства.

Ключевые слова: литература, искусство, национальное мышление, речевая культура.

Annotation. Our ancestors, who deeply understood the unique role of literature and art in the formation of spirituality, the culture of speech and speech, the development of short and concise oral and written expression, relationships, beliefs and universal feelings, have long focused on the development of children's literacy through art. they praised his poetic expression, the decoration of his speeches with examples of folklore, the use of poetic arts.

Keywords. Literature, art, national thinking, speech culture.

XXI аср одамнинг тафаккури ва дунёқараши глобаллашиб бораётган дунё ва ғарб турмуш тарзига сингиб кетишга улгурган ҳамда ахборот технологиялари воситасида яшин тезлигида дунёни ўз домига тортаётган оммавий маданият хуружлари таъсирига қарши тура олиши учун таълимнинг илк босқичларидаёқ миллий ва жаҳон адабиёти ҳамда санъатнинг мумтоз дурдоналаридан баҳраманд, эстетик дунёқараши инсоният тамаддуни ҳамда маданияти хазинаси таъсирида шаклланган бўлмоғи муҳимдир. Адабиёт ва санъат маънавиятнинг шаклланишида, нутқ маданияти ва сўзга муносабатининг, фикрни қисқа ва лўнда оғзаки ва ёзма ифода қилишнинг, муносабатларнинг, эътиқод ва умуминсоний ҳис туйғуларнинг камол топишидаги беназир ўрнини теран англаган аجدодларимиз қадим-қадимдан боланинг саводини бадиий асарлар ёрдамида чиқаришга эътибор қаратганлар ва уларнинг ўз фикрларини шеърӣ ифода қилишига, нутқларини халқ оғзаки ижоди намуналари билан безашларига, поэтик санъатлардан фойдаланишларига юксак баҳо берганлар. Шу маънода Шарқ ва Ғарб цивилизациясида муҳим ўрин тутган даврларнинг барчасида мутафаккирлар ва олимларнинг, давлат раҳбарлари бўлган подшоҳлар ҳамда вазирларнинг, элчилар, саркардаларнинг деярли барчасининг таъби нозик бўлганлиги ҳақида тарихий маълумотлар сақланганлиги фикримизни яққол далилидир. Албатта, бунинг учун шеърӣят назарияси ва техникаси мукамал

ўргатилган. Шу маънода бугунги замонавий мактаб тушунчаси учун ушбу ёндошув жуда мос ёндошув ҳисобланади ва у болаларимизнинг ижодий фикрлашига, сўзнинг маъно мазмуни теран англашига ёрдам беради. Матнни ўқиш, тушиниш, мазмунини гапириб бериш, баён қилиш ва эсда сақлаб қолиш кўникмаларини шакллантиради. Бу кўникмалар ахборот технологиялари асри, маълумотларнинг чексиз бўҳронида ўзи учун муҳим ахборотларни излаб топиш, фойдаланишда муҳим аҳамият касб этади.

Мактаб адабиёт дастурига назар ташласак, ўрганишга тавсия этилган лирик асарларни, аввало, замон ва макон нуқтаи назаридан, иккинчидан, шеърый тизимга мансублиги жиҳатидан таснифлаш мумкин. Биринчи таснифга кўра лирик асарлар:

1. Мумтоз адабиёт.
2. Янги давр ўзбек адабиёти.
3. Жаҳон адабиёти намуналари тарзида намоён бўлади.

Иккинчи таснифга кўра:

1. Аруз шеърятти.
2. Бармоқдаги шеърлар.
3. Сарбаст намуналари.

Бу таснифлар нисбий бўлиб, унинг ўқитувчининг имконияти ва ўқувчининг қизиқиши нуқтаи назаридан янада чуқурлаштириш мумкин. Лирик турларнинг ҳис туйғуларни тарбиялаши ва инсон кўнгли кечинмаларини ёрқин ифода этиши асосий унсур бўлса-да, ундаги ёрқин фикр, фалсафий хулоса, донишманд назар, интеллектуал салоҳият, ҳаётий умумлашмаларга таянган чуқур мулоҳаза албатта шеърый асар мазмуни учун муҳим омил ҳисобланади. Адабиёт муаллими ўқитишда лирик турнинг ўзига хос хусусиятларини эътиборга олиши ва улар ҳақида тарбияланувчиларга тушунча бериши лозим. Лирик турнинг қуйидаги хусусиятлари талқин ва таҳлилда асос бўлиб хизмат қилади:

- а) вазнга солиниши;
- б) қофияланиши;
- с) унда руҳий ҳолат ва кечинмалар қаламга олинishi;
- д) доимий равишда инверсияга йўл берилиши;
- е) чуқур ҳаётий мушоҳадалар юритилиши ва фалсафий хулосалар берилиши.

Таъкидлаш жоизки, мактаб амалиётида лирик асарларни ўқитишда муаллимлар томонидан қатор типик хато ва камчиликларга йўл қўйилмоқда. Улар қуйидагилар: 1) шеърлар фақат матн билан таништирилиб, деярли таҳлил қилинмаётганлиги; 2) айрим ўқитувчилар лирик асарларни ўрганишда уларни ёдлатиш билан кифояланиб қолаётганлиги; 3) ўқувчиларда лирик тур жанрлари тўғрисида назарий маълумотлар юзаки ўргатилаётганлиги; 4) ифодали ўқиш малакаси шакллантирилмаётганлиги. Аслида бу нуқсонлар адабиёт муаллимининг илмий-назарий ва методик тайёргарлигидаги камчиликлар билан изоҳланади. Масалан, адабиёт назариясидаги “медитатив лирика” тушунчасини юқори синф ўқувчилари билан бирга ўрганиш медитатив лирикага хос фалсафий мушоҳадакорлик, ассоциатив тарзда ўтмиш воқелигига қайтиш, аждодлар образини поэтик идрок этиш, географик ҳудудлар ва ўз ботини ичидаги сафар оҳанглари ўз-ўзидан метафорик идрок ва талқинни англашга замин яратади. Чунки, метафориклашув асосида реал воқелик, табиат, жамият, шахс тушунчаларининг бадиий камров майдони кенгаяди. Шеърый асар бадииятнинг чек-чегарасиз дунёсини худди шу тарзда мукамал акс эттиришга эришади.

Эрнст Кассирернинг ёзишича: “Тез-тез таъкидланадики, айнан метафора миф ва тил ўртасидаги руҳий боғланишни юзага келтиради. Аммо, бу жараён ва бу йўналиш ўзанини кузатиш уларнинг назарий жиҳатдан кескин ажралишини кўрсатади”¹².

Миф башарият образли тафаккурининг илк кўринишларидан бири бўладиган бўлса, унда воқеликни метафориклаштириш тамойили етакчилик қилса, мифга хос бадиият, фалсафий мушоҳада, воқелик билан метафорик муносабатга киришуви нуқтаи назаридан медитативлик хоссасини ҳам намоён этишига шубҳа йўқ. Олимнинг таъкидлашига кўра, кўпроқ лирика сўз магияси ва мифга боғланганилиги жиҳатидан етакчи мавқени эгаллайди: “Бошқа хиллар ичида айнан лирика ҳаммасидан аниқроқ тарзда ушбу идеал тараққиётни акс эттиради. Ахир муайян магик-диний мотивларга илдизлари билан боғланадигина эмас, балки лириканинг ўзи улугвор ва покиза яратиларига кўра миф билан тўғридан-тўғри алоқадорлик касб этади”¹³.

Э.Кассирернинг фикрлари тушунарли ва муайян асосга эга. Шунга қарамасдан, бизнинг фикримизча, метафоранинг бир илдизи дин ва мифдан сув ичса, яна бир илдизи реаллик, реал ҳаёт

¹² Э.Кассирер. Сила метафоры /Теория метафоры. – М.: Прогресс, 1990. – С. 33.

¹³ Э.Кассирер. Кўрсатилган манба. – С. 42.

вокелиги, реал тарихий ўтмиш ва тарихий шахслардан ҳам сув ичади. Шу хусусияти билан ўзининг медиитативтабиатини намоён этиш билан бирга, шоирнинг конкрет вокелик билан доимий муносабатини таъминлаб туради. Аслида икки нарса ёки вокеа-ҳодисанинг солиштирилиши, синтезлаштирилиши натижасида пайдо бўладиган янги маъно метафоранинг моҳиятини ташкил этади. “Метафора рухий теранлик ичида ташқи дунё объектларининг совуқ тасаввур тафти воситасида қоришиб кетишидир”¹⁴.

Демак, метафора майдонга келиши учун уч нарса зарур бўлади: биринчиси, реал вокелик; иккинчиси, диний, мифологик, ҳаёлий тасаввурлар тизими; учинчиси, шоир, муаллиф субъекти. Бунга қўшимча равишда яна бир нарсани ҳам қайд этишни хоҳлардик. XX аср ўзбек шеърятининг тадрижий таракқиёт жараёнида кузатишимиз шуни кўрсатдики, ижтимоий муҳит эрксизлиги, сиёсий тузум тазйиқлари кучайган даврларда ҳам метафориклашув жараёни тезлашган. Бу жараёнда жаҳон шеърятидан таъсирланиш, адабий таъсир масаласини ҳам истисно этиб бўлмайди.

Рауф Парфи, Шавкат Раҳмон, Матназар Абдулҳаким, Усмон Азим, Йўлдош Эшбек, Ҳалима Аҳмедова каби шоирларимиз ижодини ёнма-ён қўйиб ўрганиш бизни шундай хулосага олиб келадики, мана шу типдаги шоирлар ижодида медитативликнинг метафориклашган шакли етакчилик қилган. Худди шу томонлама келиб чиқиб, мазкур шоирлар лирикасини метафориклашув муаммоси юзасидан ўрганиш зарурати ўзини оқлайди. Масалан, Ш.Раҳмоннинг бир шеърида ўзбек мифологиясида мавжуд бир мантиқий зидлик ижтимоий планга олиб чиқилади. Эрк ва мустақиллик орзуси, истиқлол лаҳзалари келишига ишонч мифологик код метафораси билан беради:

*Ишонаман бир кун дев ўлар,
Жарга қулар сўқир ҳолида,
От хашаги охурда бўлар,
Сўнғак бўлар итнинг олдида*¹⁵.

Мифологик ҳикояга кўра одамлар салтанатини дев ва ялмонғиз кампир эгаллаб олгандан кейин халққа ҳамма нарсани тескари бажаришга буйруқ беради. Оқибат яхши ёмон бўлади, рост ёлғонга айланади, одил золимга, тўғри порахўрга дўнади. Кенжа ботир келиб девни енгач, ҳаммаси жойига тушади. Ш.Раҳмон бу билан бир кун келиб советлар ҳукумати қўлайди, ҳақиқат қарор топади деган фикрни мана шу мифга ассоциация тарзида ифодалайди. Олдига хашак ташланган ит, охурига суяк солинган от метафораси орқали ёвузликнинг катта низомларга, илоҳий ҳақиқатга зид эканини айтиш учун бадиий восита сифатида фойдаланади. Бу шеърида ҳам шонли ўтмиш – Кенжа ботир, бузилган ўлка – от ва ит, музаффар келажак ҳақидаги орзу – кўр қилиниб, жарга улоқтирилган дев тимсолида яхлит метафорага айлантиради.

М.Абдулҳакимнинг “Дўстларга салом айт...” деб бошланувчи шеърида ижтимоий вокеликни метафориклаштиришнинг ўта нозик намунасига дуч келамиз:

*“Дўстларга салом айт мандан”, дединг сен,
Сўнгра қўшиб қўйдинг: - “Душманларга ҳам...”
Билмадим, қандай бир одам эдинг сен,
Омонатинг берди оромга барҳам.
Саломинг айтай деб излаб толмадим,
Ҳақ бартараф қилсин каму кўстингни.
Саломинг қайтиб ол... учратолмадим
На бир душманингни, на бир дўстингни...”*¹⁶

Шеърда ҳикоя услуби устувор. Бир қараганда шоир бўлган бир воқеани сўзлаб бераётганга ўхшайди. Ҳамма нарса очиқ-ойдин. Бу ерда биронта сир, тақатламдаги маъно йўқдек кўринади. Аммо охириги икки мисра олдинги ҳикоя қилувчи мисралар билан реакцияга киришгандан кейин шеър мазмунидаги очиқлик йўқолади. Шу нуқтада сир пайдо бўлади. Кимдир сафарга отланаётган лирик қаҳрамонга саломини етказиб қўйишни омонат қилади. Лирик қаҳрамон эса ўз йўлида салом айтилган кишиларни излайди. Булар мавҳум адресатлар эди: “дўстлар” ва “душманлар”. Сафар сўнгида салом айтувчининг дўсти ҳам душмани ҳам йўқлиги маълум бўлади. Лирик қаҳрамон ундан “саломини қайтиб олишини” сўрайди. Дунёда на дўсти, на душмани бўлмаган одам топиладими? Бу

¹⁴ Филипп Уилрайт. Метафора и реальность /Теория метафоры. – М.: Прогресс, 1990. – С. 82.

¹⁵ Раҳмон Ш. Сайланма. – Тошкент: Шарқ нашриёт матбаа концерни, 1997. – Б. 298.

¹⁶ Абдулҳаким М. Танланган асарлар. 2-жилд. – Тошкент: Фафур Фулом, 2017. – Б. 99.

қандай одам? Мана шу саволлар атрофида изланган ўқувчи шеърдаги нозик метафорани англаши мумкин. Ижтимоий ҳаётда яшаб туриб, дўсту душман орттира олмаган одам бу – лоқайд одам. М.Абдулҳакимнинг “салом айт” деган қаҳрамони эса лоқайдликнинг айнаи ўзидир. Шоир бу билан лоқайдлик иллоти ҳақида медитатив мушоҳада юритади. Шахсининг, жамият ва миллатнинг заволи сифатида лоқайдликни кўрсатади. Чунки, лоқайдлик одамга хос бўлган барча иллатлардан хавфлироқки, халқимиз бошига тушган ўнлаб кулфатлар шуларнинг касрига бўлган десак хато бўлмайди. Бу фалсафа оламон психологиясига хос бўлиб А.Орипов бунини “Оламонга” шеърда очиқ-ойдин акс эттирган эди.

Албатта, юкоридаги шеърларни ҳам назарий, ҳам бадиий жиҳатдан ўрганиш, таҳлил этиш ва талкин қилиш ўқувчиларнинг бадииятни ҳис қилишларига ва асл шеърдан лаззат олишларига, миллат, она Ватан, Озодликни англашларига ёрдам беради.

ЭРКИН ВОҲИДОВНИНГ “ДЎСТ БИЛАН ОБОД УЙИНГ” ҒАЗАЛИ ҲАҚИДА

*Сайфуллаева Раъно Рауфовна,
Ўзбекистон Миллий университети
профессори, филология фанлари доктори
Ҳамроева Хулқар Ҳамидуллаевна,
Ўзбекистон давлат хореография
академияси катта ўқитувчиси, филология фанлари номзоди*

***Аннотация.** Ўзбекистон Қаҳрамони, Ўзбекистон халқ шоири Эркин Воҳидов замонавий ўзбек адабиёти-нинг етук намояндаси, улкан сўз санъаткори эди. Мазкур мақолада унинг сўз ишлатиши маҳорати таҳлил қилинади.*

***Калит сўзлар:** дўстлик, миллий қадриятлар, антитеза, шеърят, кошона, руҳият, меҳр уйи;*

***Аннотация.** Герой Узбекистана, народный поэт Узбекистана Эркин Вахидов был зрелым представителем современной узбекской литературы, великим художником слов, в статье анализируется его словарный запас.*

***Ключевые слова:** дружба, национальные ценности, антитеза, поэзия, дом, психика, дом любви;*

***Annotation.** The Hero of Uzbekistan, People's Poet of Uzbekistan Erkin Vahidov was a mature representative of modern Uzbek literature, a great artist of words. This article analyzes his vocabulary.*

***Keywords:** friendship, national values, antithesis, poetry, home, psyche, house of love;*

Ўзбекистон Республикаси Президенти Ш.М.Мирзиёев Алишер Навоий номидаги Ўзбекистон Миллий боғида барпо этилган Адиблар хиёбонига ташрифлари чоғида: “Адабиёт халқнинг юраги, элнинг маънавиятини кўрсатади. Бугунги мураккаб замонда одамлар қалбига йўл топиш, уларни эзгу мақсадларга илҳомлантиришда адабиётнинг таъсирчан кучидан фойдаланиш керак. Аждодлар меросини ўрганиш, буюк маданиятимизга муносиб буюк адабиёт яратиш учун ҳамма шароитларни яратамиз”¹⁷ дедилар. Бу пурмаъно сўзлар илм ва ижод аҳлининг қалбига олов ёқди. Халқнинг юраги – адабиётимизни ва аждодларимизнинг меросларини ўрганиш зиммамиздаги энг масъулиятли вазифалардан бири эканлигини янада чуқурроқ ҳис қилдик.

Замонавий ўзбек адабиёти ва маданияти тараққиётига улкан ҳисса қўшган атоқли адиб ва таржимон, Ўзбекистон Қаҳрамони, Ўзбекистон халқ шоири Эркин Воҳидов ўзининг бебаҳо ва ноёб шеърляти, бетакрор драматургияси ва публицистикаси билан халқимиз юрагидан жой олди. У бири - биридан теран асарларида инсоннинг зиддиятларга тўла мураккаб ҳаётини моҳирона тасвирлайди, унинг руҳияти ва ички дунёсини теран очиб беради. Шоир дўстлик ва биродарликни энг баланд оҳангларда тараннум этди. Унинг “Қозоқ оқинларига”, “Абай”, “Азгануш”, “Қўнғиротда айтилган алёр”, “Она тилим ўлмайди”, “Афғон шоирларига”, “Дарддошлик (Иван Драчга)”, “Туркистон бозори”, “Тожики биродаримга”, “Шарқий қирғоқ (Иван Новиковга)”, “Туркистон бир, Ватан бир” каби асарлари нафақат ўзбек, балки жаҳон адабиёти хазинасига бебаҳо бўлиб қўшилди. Шоир буюк қозоқ оқини Абайга бағишланган шеърда шундай дейди:

¹⁷ Президент Ш.Мирзиёевнинг 20 май куни А.Навоий номидаги Ўзбекистон Миллий боғида барпо этилган Адиблар хиёбонига ташрифи. ЎзА, 20 май.

*Ғунча очилмоғин интизор қутиб,
Саҳрода кўз юмган нолон булбулдай,
Бахтли тонг йўлига шайдо кўз тутиб,
Умрин қўшиқларга қолдирди Абай.*

Ёки, “Қозоқ оқинларига” шеърда жуда чиройли сўз ўйинига дуч келамиз:

*Қозоқнинг ардоқли ўғли – Ўлжаси,
Ўзбек шеърхонининг бўлди ўлжаси –*

биринчи сатрдаги “Ўлжаси” – *Ўлжас* - исм сифатида келиб, машҳур қозоқ шоири Ўлжас Сулаймоновга ишора бўлса, иккинчи сатрдаги “ўлжаси ” – *ўлжа* – қўлга киритилган маъносини билдирмоқда.

Эркин Воҳидовнинг “Дўстларимни ҳайрон қолдирар”, “Дўст билан обод уйинг”, “Дўстларга мактуб”, “Дўстга биз соғар узатдик”, “Дўстга деганим”, “Бевафо дўстларга”, “Дўсти нодондан кўра”, “Дўстлик ва адоват”, “Дўстларинг бўлсин”, “Дўстлик шарти”, “Сохта дўст” каби шеърлари сюжет қурилиши, рамзий – мажозий мазмуни ва бадиий хусусиятлари билан алоҳида ажралиб туради. Моҳияти эса ягона – уларда ҳақиқий, покиза дўстлик улуғланади. Уларни дўстлик ҳақидаги фалсафий теран шеърларнинг мумтоз намуналари дейиш мумкин. Дўстлик ҳақидаги бу нодир асарларнинг яратилишида қўлланган тасвирий воситалар, шеърининг санъатлар, шоирнинг сўз танлаш ва сўз қўллаш маҳорати алоҳида тадқиқот мавзусидир.

Зеро, Ўзбекистон Республикаси фан арбоби, проф. А.Расулов тўғри таъкидлаганидек, “Эркин Воҳидов сўзни мўъжизалар сайёраси деб билади: бу сайёрада сайр этишдан завқланади. У Навоий, Фузулий, Огаҳий сингариларнинг сўз қўллаш маҳоратига тан беради, улар қўллаган сўзларни юз алфозда талқин, таҳлил қилишдан эринмайди. Эркин Воҳидов – ўйловли, сўзни ўрни-ўрнига қўйиб қўллашни биладиган санъаткор. Унинг шеърларидаги сўзлар жилваланиб, куй таратиб туради ва хамиша тағмаънога ишора этади.”¹⁸

Унинг китоблари ҳамма дарларда ҳам қўлма-қўл ўқилган ва қайта-қайта нашр қилинган. Айниқса, “Ёшлик девони” ўтган асрнинг 60-йиллар адабиётида ўзига хос воқеа бўлган эди. Биз шу китобдан ўрин олган, халқ орасида катта шухрат қозонган “Дўст билан обод уйинг” ғазалида энг кўп қўлланган бадиий тасвирлардан бири – антитеза, яъни тазод ҳақида сўз юритмоқчи эдик.

Моҳир сўз санъаткори бўлган Э.Воҳидов қадим Шарқ шеърлятида кенг тарқалган антитеза усулининг бетакрор бадиий имкониятларини очди. “Бадиий адабиёт тилидаги антитеза усули (мумтоз адабиётда бу усул тазод деб юритилади) бир-бирига нисбатан қарама-қарши маъноларни берадиган сўзларни, ибораларни баёнда ёнма-ён қўллаш орқали образлиликни келтириб чиқаришга асослангандир”¹⁹. 5 жилдлик “Ўзбек тилининг изоҳли луғати”да “антитеза – (юн. – қарама – қарши қўйиш) 1 Қиёсланувчи фикр, тушунча, образларни қарама-қарши қўйишдан иборат услубий йўл” эканлиги кўрсатиб ўтилган.²⁰

Шоирнинг “Дўст билан обод уйинг”²¹ ғазалини барча шеърят мухлислари бирдек яхши кўришади. Унда ўзбек халқининг дўстликдек олий фазилатни улуғлаши ва дўстга фидо бўлиши, дўст қадам қўядиган остонани муқаддас қошона деб билиши каби қадриятлари тараннум этилади. Ғазалнинг фалсафий теранлиги ва жозибадорлигини таъминлаган антитеза ниҳоятда кенг қўламда қўлланган бўлиб, хилма-хил мазмун ва ранг-баранг стилистик кўриниш касб этади:

*Дўст билан обод уйинг,
Ғар бўлса у вайрона ҳам.
Дўст қадам қўймас эса,
Вайронадир қошона ҳам.*

Обод уй бирикмаси шеърга кўрк бағишлаб, иккинчи мисрадаги *вайрона* сўзи қарама-қаршиликни билдирапти. *Обод*²² - форсчадан олинган бўлиб, “кўркам бинолар, чиройли кўчалар, боғу-роғлар билан гўзаллик касб этган, гуллаб-яшнаган”, деган маъноларни англатади. *Вайрона*²³ сўзи ҳам форсчадан ўзлашган, у “вайрона бўлган жой, хароба” маъносини ифодалайди. Кўришиб турибдики,

¹⁸ А.Расулов Бадиийлик безавол янгилик “Шарқ”, Т., 2007., 254-б.

¹⁹ С.Каримов Ўзбек тилининг бадиий услуби Самарқанд. 1993., 219-б.

²⁰ Ўзбек тилининг изоҳли луғати “Ўзбекистон миллий энциклопедияси” Давлат илмий нашриёти, 1-ж., Т.2006., 88-б.

²¹ Э.Воҳидов Танланган асарлар “Шарқ”, Т. 2016, 92-б.

²² ЎТИЛ, ЎЗМЭ, Т., 2007, 74-б.

²³ Ўша манба, 1-ж. 435-б.

биринчи ва иккинчи мисралар ўзаро зидлик маъносини билдирыпти. Шунингдек, тўртинчи мисрадаги *вайрона* сўзига *кошона* сўзи зид қўйилапти.

Шоирнинг поэтик-эстетик оламини ёрқин ифодалаб берувчи бу таъсирчан сатрлар таъмаъносида ифодаланаётган зиддиятлар ҳаётдаги муносабатлар ва қадриятлар ўртасидаги курашни, инсоннинг турли руҳий ҳолатларини, ички кечинмаларини ифодалаяпти. Шунингдек, мазкур қаршилантириш инсон сажиясининг ўта мураккаблигини кўрсатади. Аслида шеърнинг асосий мақсади ҳам инсон руҳиятини сўз орқали ифодалашдир. Э.Воҳидов китобхонда мушоҳада ва воқелик ҳақида кучли таассурот уйғотиш мақсадида антитезанинг энг гўзал намуналаридан фойдаланади. Зеро, шеърнинг таъсирчанлигини ва бадиий қувватини оширишда антитеза жуда кенг қўламли ифода имконияти хисобланади.

Ҳазалнинг сўнгги байтларида *дўст* сўзи *бегона* сўзи билан антитеза ҳосил қилади:

*Дўсти содиқ йўқ экан деб,
Ўртаниб қуйма ва лек,
Меҳр уйин кенг очсанг, Эркин,
Дўст бўлур бегона ҳам.*

Дўсти содиқ бирикмасига *бегона* сўзи зид қўйилапти. *Содиқ* – арабча сўз бўлиб, “самимий, софдил, чин, ҳақиқий” маъноларини, яъни садоқатни билдирыпти²⁴. *Бегона* сўзи эса форсчадан ўзлашган бўлиб, “ўзининг қариндошлиги, яқинлиги бўлмаган, ёт” маъноси билан *дўсти содиққа* қарши қўйилган. Келтирилган мисоллардан кўриниб турибдики, шоир ўзбек тилининг ички имкониятларидан унумли фойдаланиб, *дўст бегона*, *вайрона* – *кошона* сўзлари маъноларидаги қаршилантириш ва бошқа нозик маъновий жиҳатларни ҳам илғай олган.

Серқирра истеъдод соҳиби Эркин Воҳидовнинг сўз ишлатиш маҳоратига таҳсинлар ўқиган ҳолда, шу ўринда ўзимизнинг яна бир мулоҳазамазни айтиб ўтмоқчимиз. Ўзбекистон Республикаси Президентининг ташаббуси билан Тошкент шаҳрининг маркази – Алишер Навоий номидаги Ўзбекистон Миллий боғида бунёд этилган Адиблар хиёбонида донишманд шоиримиз рамзий маънода сўзнинг, шеърнинг, маънавиятнинг “меҳр уйин” кенг очганча, бизни эзуликка, комилликка, янги кашфиётларга чорлаб турибди. Бугун Мирзо Улуғбек номидаги Ўзбекистон Миллий университетида Ўзбекистон Қаҳрамони, Ўзбекистон халқ шоири Эркин Воҳидов ҳаёти ва ижодини, бой адабий меросини ўрганиш борасида кенг қўламли тадқиқотлар амалга оширилмоқда. Мазкур мақоламиз бу йўлдаги изланишларимиздан биридир.

Улуғ ватанпарвар шоиримизнинг дўстлик ва заковат зиёлари билан нурафшон “меҳр уйи”га қадам қўяр эканмиз, тарих билан юзлашамиз, руҳан покланамиз, буюк аждодларимиз билан фахрланамиз, муқаддас она тилимизнинг ички имкониятларини, халқимизнинг дунё аҳлини ҳайратга солаётган буюк қадриятларини янада теран ҳис қиламиз.

Фойдаланилган адабиётлар:

1. Президент Ш.Мирзиёевнинг А.Навоий номидаги Ўзбекистон Миллий боғида барпо этилган Адиблар хиёбонига ташрифи. ЎзА, 20 май.
2. О.Шарафиддинов Танланган асарлар “Шарқ”, Т.2019., 75-б.
3. С.Каримов Ўзбек тилининг бадиий услуби Самарқанд. 1993., 219-б.
4. А.Расулов Бадиийлик - безавол янгилик “Шарқ”, Т., 2007., 254-б.
5. Э.Воҳидов Танланган асарлар “Шарқ”, Т. 2016, 92-б.
6. Ўзбек тилининг изоҳли луғати. ЎЗМЭ, Т., 2007.

МАЛАКА ОШИРИШ ТИЗИМИДА ҚАШҚАДАРЁ АДАБИЙ МУҲИТИГА ОИД ТАНЛОВ МАВЗУЛАРИНИ ЎРГАНИШНИНГ ИЛМИЙ-МЕТОДИК ҚОЩЕПЦИЯСИ

Бойназар Йўлдошев
филология фанлари доктори, профессор

Аннотация: Мақолада ижодкорларнинг услубий-шаклий изланишлари, тарихий ўтмишимизни дадил ёритиш ва ҳозирги ҳаёт муаммоларига чуқур кириб бориш жараёнларини кенг ёритиш масалаларига алоҳида аҳамият берилган.

²⁴ Ўша манба, 3-ж. 544-б.

Аннотация: В статье особое внимание уделяется методологическому и формальному исследованию художников, смелому освещению нашего исторического прошлого и процессу глубокого проникновения в проблемы современной жизни.

Annotation: The article pays special attention to the methodological and formal research of the artists, the bold coverage of our historical past and the process of deep penetration into the problems of modern life.

Инсониятнинг кўп минг йиллик тарихи давомида бадиий адабиёт унга ҳамиша ҳамроҳ бўлиб келган. Кишилиқ жамиятининг аниқ бир макон ва замон ичра кечадиган тарихий эврилишлари, одамларнинг моддий турмуши ва маънавий дунёси бутун мураккабликлари билан бадиий адабиётда ўз аксини топади. Доимо эрка, озодликка ташна, ёруғ кунлар умиди билан яшаган меҳнаткаш халқ ўзининг келажак орзулари тажассумини энг аввало бадиий адабиётда кўради ва бу тамомила қонуниятлидир. Бинобарин, халқнинг кечинмалари, ўзлигини англаши, орзу умидлари ва порлоқ келажакка бўлган ишончи, истак-интилишлари адабиётнинг тадқиқот объекти бўлиб, истиқбол орзусини бадиий бўёқларда жилолантириб, омманинг онги ва қалбига сингдириш, юксак умуминсоний ғояларни қуйлаш адабиётнинг эзгу аъмоли ва асосий вазифаси ҳисобланади. Агар инсоният тарихига назар ташласак, адабиёт бу борада бир лаҳза бўлсин тин олмаганини кўрамиз, у ҳар доим, ҳар дақиқа истиқбол ва ҳақиқат деб бонг уриб келмоқда. Адабиёт ҳар доим зулмга, қабоҳатга, миллий шовинизмга, инсон ҳуқуқларининг камситилишига қарши чиққан, хурлик ва эзгулик ғояларини олға сурган. Адабиёт ҳар қандай шароитда ҳам ўзи хизмат қилаётган халқини, доимо ўзлигини англашга, кадр-қимматини эъозлашга, миллий уйғонишга, тафаккурини янгилашга чорлаб келган, тинчлик ва ўзаро ҳамжиҳатликни, халқлар дўстлигини қуйлаган.

Ҳозир шундай бир дориломон замонки, халқимиз ўзининг бугуни ва эртанги кунидан хавотирланмай, тинч ва осойишта, турмушидан рози бўлиб яшамокда. Ҳаётимизнинг ҳамма жабҳаларида инсон манфаатларини кўзлаб изчил амалга оширилаётган ислохотлар самараси буюк келажак сари шахдам одимлаётган давлатимизнинг иқтисодий ва маънавий юксалишларида кўзга ташланмоқда. Бу улуғвор ўзгаришлар эса бадиий адабиётда ўз аксини топаяпти. Адабиётимизда авлоддан авлодга ўтиб келаётган қутлуғ анъана- Истиқлолни олқишлаш, эрк ва озодлик ғояларини тарғиб қилиш мустақиллик даври адабиётига ҳам хос бўлган характерли хусусият эканлиги адабиётшуносларимиз томонидан кўп бора таъкидланган. Аини пайтда яратилаётган асарлар, у хоҳ назмда, хоҳ насрда ёзилган бўлсин, истиқлол ғоялари билан суғорилганлиги билан алоҳида ажралиб туради. Мустақиллигимизни мустаҳкамлаш, минг йиллар давомида сайқалланиб, халқимиз ҳаётига чуқур сингиб кетган энг яхши кадриятларимизни асраш ва эъозлаш, Ўзбекистон келажаги буюк давлат эканлигига одамларни ишонтириш, Ватан равнақи йўлида ҳалол ва фидокорона меҳнат қилаётган замонимиз қаҳрамонларининг ёрқин образларини яратиш барча ижодкорларимиз олдидаги энг муҳим вазифа бўлиб турибди.

Агар таъбир жоиз бўлса, ҳозирги замон ўзбек адабиётини шарқираб оқаётган азим бир дарёга қиёслаш мумкин. Дарё ўзани ирмоқлардан сув олиб тўлиб оққани сингари жонажон республикамиз бадиияти ҳам фақат пойтахтдагина эмас, балки вилоятларда, ҳатто узоқ чекка қишлоқларда муқим яшаб, ижод йўлларида заҳмат чекаётган адибларимизнинг биргаликдаги меҳнати билан яратилади. Адиб агар у чинакам ижодкор бўлса, яратган асарлари адабиётимиз хазинасини бойитиши мумкин. Худудлардаги адабий жараённи янада ривожлантириш келгусида Ўзбекистон адабиёти равнақига хайрли туртки бўлиб хизмат қилишига шак- шубҳа йўқ.

Адабиёт тарихига назар ташласак, Қашқадарёнинг ҳам ўзига хос ва кенг кўламли, салмоқдор адабий муҳити борлигига ишонч ҳосил қиламиз. Маълумки, кўпдан-кўп улуғ зотлар, машҳур шоирларнинг тақдири Қашқадарё воҳаси- Насаф ва Кеш тупроғи билан чамбарчас боғлиқ. Биргина Насафий тахаллуси билан юзлаб шоирлар, олимлар, хаттотлар ижод қилганлар. Қашқадарё азал-азалдан илм ва маърифат ўчоғи, олимшуоирлар, машҳур муҳаддислар маскани бўлиб келган.

Оққан дарё оқмасдан қолмас деганларидек, XX асрга келиб Қашқадарё заминидан яна бир буюк шоир- Абдулла Орипов етишиб чиқди. Абдулла Ориповдек шоир юз йилда бир марта туғилади. Ҳассос шоирнинг юраги қонида қайнаб пишган (Абдулла Қаҳҳор) бетакрор шеърларида қадимий ўзбек шеърлятига хос энг гўзал жиҳатлар мужассамлашди, ўзбекнинг дарду ҳасратлари, орзу ҳаваслари ўз ифадасини топди. У ҳақли равишда ўзбекнинг рамзи бўлган (Ўлжас Сулаймонов) ижодкорга айланди. Ўзбекистон Қаҳрамони, Халқ шоири сифатида юксак ҳурмат-эътиборга сазовор бўлди. Абдулла Орипов изидан бориб, адабиётимиз хазинасини бойитиш йўлида тинмай меҳнат қилган ва қилаётган шоирлар, ёзувчилар Қашқадарёда юзлаб саналади ва ижодкорлар сони тобора кўпайиб бормоқда, улар сафига янги-янги истеъдодлар келиб қўшилмоқда. Мустақиллик даврида, айниқса, кейинги пайтларда китобга бўлган эътибор янада ошди, китобхонлик маданиятини

юксалтириш, китоб нашр қилиш ишларини такомиллаштириш, пойтахтимизнинг энг сўлим боғида шоирлар хиёбонини ташкил этиш, ижод аҳлига ғамхўрлик кўрсатиш, ёш истеъдодларни аниқлаб уларга ижод қилиш учун барча шарт-шароитларни яратиш шахсан Президентимиз Шавкат Миромонович Мирзиёевнинг диққат-эътиборида турибди. Бу ғамхўрликларнинг ҳаммаси бадиий адабиётимизнинг янада раванқ топишида муҳим аҳамият касб этади.

Адабиётнинг сермашаққат йўлларида ҳормай-толмай олға бораётган чинакам ижодкорларни кашф қилиб, халққа танитиш, ёзган асарларини холисона таҳлил қилиб, муносиб баҳо бериш ва ижод аҳлини янги-янги ютуқлар сари рағбатлантириш маънавиятимизни бойитиш ва юксалтириш учун хизмат қилмоқда. Буни қашқадарёлик ижодкорлар қўлга киритаётган ютуқлар мисолида ҳам яққол кўриш мумкин.

Қашқадарё адабий муҳити ҳақида ҳозирга қадар ҳам айрим тадқиқотлар олиб борилган. Ўзбекистон Ёзувчилар уюшмаси ташаббуси ва Қашқадарё вилоят ҳокимлигининг қўллаб-қувватлаши билан мазкур мақола муалифининг “Қашқадарё адиблари” номли китоби нашр этилди. Ушбу китобда Қашқадарё адабий муҳити, унинг қадимий тарихи, бугуни ва эртанги куни тўғрисида батафсил фикр юритилган, таниқли ижодкорларнинг асарлари таҳлил этилиб, уларнинг ижодий ютуқлари ва камчиликлари ҳақида ҳам баҳс юритилган. Ижодкорларнинг услубий-шаклий изланишлари, тарихий ўтмишимизни дадил ёритиш ва ҳозирги ҳаёт муаммоларига чуқур кириб бориш жараёнларини кенг ёритиш масалаларига алоҳида аҳамият берилган. Мазкур китоб Қашқадарёда кечаётган адабий жараёнга, маънавий юксалишларга бефарқ бўлмаган барча кишиларга, айниқса ўрта мактаблар, академик лицей ва коллежларда, олий ўқув юртиларида таълим олаётган ёшларимизга муносиб совға бўлади.

Маълумки, ўтмиш адабиёти тарихини билмасдан туриб, ҳозирги адабий жараёнларга боғлиқ бўлган муҳим масалаларга қўл уриб бўлмайди. Демак, Қашқадарё воҳаси қадимий адабий муҳити тараккиёт йўллари қонуниятларини аниқлаб олиш учун энг аввало унга хос бўлган умумий жараёнларни тарихийлик нуқтаи-назаридан кўздан кечиришга тўғри келади. Ана шу нуқтаи-назардан баҳолаганда ўтмиш Қашқадарё адабий муҳитида аввало ислом фалсафаси ва ундан келиб чиқадиган олий инсоний қадриятлар, ишқ ва юксак ахлоқий мезонлар, гуманизм, шахс эркинлиги учун курашишни улуғлаш, ижтимоий адолатсизлик, ҳақсизлик, диёнатсизлик каби иллатларни танқид қилиш ғоялари етакчилик қилиб келинганлигини қайд этиш зарур бўлади.

Ўтмишда яшаб ижод этган адабиёт аҳллариининг аксарияти бирор-бир касб-корнинг бошини тутиб, ҳалол меҳнат билан ризк-рўз топганлар. Кўплари ҳаттотлик воситасида ҳам кун кечирганлар. Масалан, Бухоро хонлигига қарашли бўлган Қарши, Шахрисабз музофотидаги кўп шоирлар ва ҳаттотлар ижодни тирикчилик воситаси бўлган деҳқончилик ёки хунармандчилик билан ҳам қўшиб олиб боришган.

Зулисонанлик, яъни икки тилда – ўзбек ва тожик тилида баробар ижод қилиш ўтмиш замонлардан бошлаб Қашқадарё воҳаси шоирлари ижодига ҳам хос хусусият эди. Кўпгина шоирлар нафақат ўзбек адабиёти тарихида, балки форс-тожик адабиёти тарихидан ҳам муҳим ўрин олдилар. XVIII асрнинг охири ва XIX аср бошларидан бошлаб қарийб икки аср давомида тарқоқ бўлиб келган адабий ҳаётнинг бироз марказлашган адабий ҳаёт томон қадам ташлаш ҳолатларини кузатиш мумкин. Айниқса, бу соҳада Насаф ва Шахрисабз музофотидаги адабий муҳит катта аҳамият касб этди. Умуман, XIX асрдан бошлаб Қашқадарё адабий ҳаётида янги бир босқич, кўтарилиш юз бера бошлади.

Қашқадарё тупроғида яшаб ижод этган шоирлар, адиблар ва ҳаттотлар ҳақида Алишер Навоий ўзининг “Мажолисун нафоис” асарида маълумот бериб ўтган. Қадимдаги кўплаб тарихий манбаларда, тазкираларда, адабиётшуносликка оид тадқиқотларда, шунингдек, В. Бартольд, И. Мўминов, В. Зоҳидов, В. Абдуллаев, А. Қаюмов, Э. Рустамов, Э. Шодиев, А. Мирзоев, Т. Қораев, П. Равшанов, У. Уватов, А.Жуманазаров каби олимлар ҳам ўзларининг илмий-тадқиқот ишларида Қашқадарёда яшаб ижод этган шоирлар ҳақида қимматли маълумотлар беришган. Албатта, ўтмишдаги Қашқадарё адабий муҳити ҳеч қачон тўхтаб қолмайди, олимларимизнинг кейинги илмий тадқиқотларида янгидан-янги қирралар кашф этилиб борилаверади. Чунки ўзбек адабиёти тарихини яхлит ҳолда янада мукаммаллаштириш, бойитишда жумладан, Қашқадарё воҳаси адабий муҳитини ўрганиш ҳам муҳим аҳамиятга эгадир.

Маълумки, X асрнинг охириларида Ўрта Осиёда ўз ҳукмронлигини ўрнатган Қорахонийлар кейинчалик бутун Моворауннаҳр ва Жанубий Тянь-Шань олди ҳудудларида, илк феодак давлат тузиб 100 йил ҳукмронлик қилдилар.

Қорахонийлар даврида турли ўлкалар, элатлар ва уруғларнинг бирлашиши натижасида фан, маърифат, адабиёт ва санъат ривожига кенг имкониятлар очилди ва X-XI асрларда айниқса, Ўрта

Осиёда кўплаб буюк мутафаккирлар етишиб чикди. Безавол шуҳрат кучган архитектура ёдгорликлари бунёд этилди. Бу даврда, айниқса адабиёт ва тилшунослик, ҳадисчилик оламида катта ишлар амалга оширилди. Юсуф Хос Ҳожибнинг “Кутадғу билик”, Маҳмуд Қошғарийнинг “Девону луғотит турк” асарлари ҳам мана шу даврларда яратилган. Бу даврларда тасаввуф адабиётига ҳам асос солинди. Қорахонийлар даврида яшаб ижод этган буюк аллома **Нажмиддин Абу Ҳафс Умар ибн Муҳаммад Насафий** (1068-1142) дир. Нажмиддин Насафий тарих, бадиий адабиёт, тил илмининг етук билимдони бўлган, шу билан бирга у мусаввирчи сифатида ҳам ном қозонган.

Ўрта аср Шарқ адабиётининг машҳур намоёндаларидан бири бўлмиш **Хусрав Дехлавийнинг** Қашқадарё заминига бевосита алоқаси бор. Унинг бутун онгли ҳаёти Ҳиндистонда ўтган бўлса ҳам, отаси Сайфиуддин Маҳмуд Кеш – шахрисабзликдир. У шоиртабиат киши бўлиб, доимо ўз юртига қайтиш орзуси оғушида яшаган. Хусрав Дехлавийнинг ижодий меваси ниҳоятда улқандир. У буюк озарбайжон шоири Низомий Ганжавийнинг “Ҳамса” навислик анъанасини давом эттирган забардаст ижодкор. Хусрав Дехлавийнинг “Ҳамса”си мустақил беш дostonдан иборат бўлиб, Низомий дostonларидаги сюжет ва образлардан фойдаланган бўлса-да, талкин жиҳатидан тамоман ўзига хос, оригинал дostonлар сифатида катта шуҳрат қозонди.

Алишер Навоийнинг “Мажолисун-нафоис” тазкирасида уч нафар қашқадарёлик шоирлар ҳақида қимматли маълумотлар бериб ўтилган. Улар XV асрда яшаб ижод этган Мавлоно Соилий, Мир Қарший ва Абулбарака Фироқийлардир.

Шарқда **БИНОИЙ** тахаллуси билан машҳур бўлган шоир Камолиддин Али ибн Муҳаммад Сабз 1453 йилда Ҳиротда туғилиб, 1512 йилда Қарши шаҳрида вафот этган. Биноий машҳур шоир бўлиш билан бирга мусиқашунос ва тарихчи ҳам бўлган.

Қарши шаҳрида 1637 йилда косиб оиласида туғилган **Сайидо Насафий** (Сайидо Миробид) авлодларга 18146 мисрадан иборат адабий мерос қолдириб кетган. Сайидо Насафийнинг яшаб ижод этган йиллари Аштархонийлар ҳукмронлигига тўғри келиб, савдо-сотик, хунармандчилик анча ривож топган даврлар эди.

Сайидо Насафийнинг асарларида оддий халқ, айниқса хунармандлар ҳаётини акс эттириш яққол бўртиб туради.

Жаҳон адабиётининг устунларидан бири, Шарқда Абулмаоний-маънолар отаси номини олган, Ҳиндистон, Покистон, Бангладеш, Мовароуннаҳр, Эрон, Туркия ва араб мамлакатлари ўртасида айниқса машҳур бўлган файласуф-шоир мавлоно **МирзоАбдулқодир Бедилнинг** (1644—1721) ҳам бобоси Шаҳрисабз ўзбекларидан бўлиб, тақдир тақозоси билан Ҳиндистонга кўчиб кетган ва шу ерда муқим яшаб қолган. Бедилнинг отаси у бир ёшга тўлар-тўлмас вафот этган. Эҳтимол Мирзо Бедилнинг отаси ёшлигида вафот этиб кетмаганида, бўлажак машҳур шоир ўз ота-бобоси юрти Шаҳрисабз ҳақида янада кенгрок тасаввурга эга бўлган бўлур эди. Бедил ўзининг “Чор унсур” деган машҳур фалсафий китобида Самарқанд, Бухоро, Шаҳрисабз каби шаҳарлардан кўплаб қариндош-уруғлари Ҳиндистонга келиб-кейтиб турганлигини қайд этади ва ўзбек элини зўр ифтихор билан эслайди.

Бедилнинг “Куллийёт”и 130 минг шеърин мисрани, насрдаги асарлари эса 50 босма табоқни ташкил этади.

Убайдуллахон тахтда ўтирган йиллари(1533—1539), (у 1539 йилда вафот этган) Мовароуннаҳр, жумладан Бухоро, Қарши ва Кеш шаҳарларида ҳам улуғвор бинолар қад кўтарди. Бухородаги машҳур Мир Араб мадрасаси ҳам Убайдуллахон маблағига қурилган эди. Убайдуллахон давлат арбоби, хон бўлиши билан бирга ўзбек, форс ва араб тилларида ижод қилиб гўзал шеърлар битган истеъдодли шоир ҳамдир. У шеърларини “Убайдий”, “Кул Убайдий” тахаллуслари билан битган. Убайдуллахон умрининг кўп йиллари у ҳукмдорлик қилган Қаршида кечган. Убайдуллахон Қарши даштининг бепоён яйловларини қадамба-қадам кезишни, чўлда ов қилишни ва ижод қилиб ғазаллар битишни жуда хуш кўрган.

XVIII аср да яшаб ижод этган **Солоҳиддин Салоҳийнинг** ўзбек адабиёти хрестоматиясининг 3-китобида “Гул ва Булбул” дostonидан илк бор парча берилган эди. Академик Воҳид Абдуллаев 1978 йилда нашр этилган “Ўзбек адабиёти тарихи”нинг 3-китобидаги “Тазкиранавислик” бобида “Солоҳиддин Салоҳий асарларидаги сўзларнинг таркибига назар солсангиз; “ҳарфи авқот”, “марди ахмак”, “пушлар ва душлар” каби сўзларнинг Бухоро музофоти ўзбеклари диалектига дойирлиги билан каердадир, Насаф-Қаршидан у қадар узоқ бўлмаган жойда ҳаёт кечирганлиги аниқланади” деб маълумот беради.

ҲОЗИҚ ЖўНАЙДУЛЛА ИСЛОМШАЙХ ўғли XVIII аср охири ва XIX асрнинг биринчи ярмида яшаб ижод этган зуллисонайн шоирдир.

Ҳозик қолдирган адабий мероснинг бир қисми Петербург кутубхоналарида, Тошкент Шарқшунослик институтининг қўлёзмалар бўлимида, Хўжанд шаҳридаги шахсий кутубхоналарнинг бирида, шунингдек Ҳозикнинг ҳозирги авлодлари қўлида сақланмоқда. “Ҳозик шеърляти ўзига хос хусусиятлари билан ажралиб туради, — деб қайд этади адабиётшунос олим Эргашали Шодиев. — Унинг кўпчилиги асарлари шоирнинг ўз замонидаги илғор йўналишга мансуб адиблар билан бир сафда бўлганлигига гувоҳлик беради. Шоир лирикаси тематик жиҳатдан ранг-баранг бўлиб, унда замон норасоликлари, жоҳил ва одил ҳукмдорлар ҳақидаги мулоҳазалар, фирибгар руҳонийлар маломати, севги ва муҳаббат тараннуми масалалари ўз аксини топган”. (Ўзбек адабиёти тарихи, IV том, Т., 1978, 214-бет)

Гўзал ва пурмаъно асарлари билан юз йиллар оша ўзбек китобхонлари меҳрини қозониб келган шоир **Хиромий** 1796 йилда Китоб туманининг Чармгарон гузаридида қосиб оиласида дунёга келган ва XIX асрнинг иккинчи ярмида вафот этган.

Хиромийнинг асаридан намуналар “Ўзбек адабиёти хрестоматияси”да берилган. Шоирнинг “Чор дарвеш”, “Раъно ва Зебо” каби достонлари 60-йиллардаёқ алоҳида нашр қилинди.

Шоира **Тоҳира Насафий** ҳам зуллисонан ижодкор бўлиб, ўзбек ва тожик тилларида гўзал ва ташбихларга бой шеърлар битган.

Мирзо Ғолиб забардаст Шарқ шоири сифатида Хисрав Дехлавий, Мирзо Абдулқодир Бедил, Робиндранат Тагор сафида туради. У айниқса, Ҳиндистон ва Покистон халқлари ўртасида ниҳоятда машҳур бўлиб, ғазаллари ва лирик шеърлари жозибадорлиги ва латофати билан ўзига маҳлиё этади. Мирзо Ғолиб ижоди кенг ўрганилиб, урду ва инглиз тилларида қалин-қалин китоблар ёзилган. 1965 йилда Мирзо Ғолиб шеърлари илк бор ўзбек тилида нашр этилган. Дехли университетининг ўқитувчиси, машҳур адабиётшунос олим Доктор Қамар Раис Мирзо Ғолибнинг урду ва форс тилларидан таржима қилиниб 1978 йилда ўзбек тилида нашр этилган ғазаллар тўпламига “Шоир ҳақида” деган сўнгсўзида “Ўтган юз йил давомида Мирзо Ғолибнинг шеърлари мажмуаси-ғазаллар девони юз марта чоп қилиниб, ижодкорнинг халқ муҳаббатига қанчалик сазовор бўлганлигини тасдиқлайди. Бошқача қилиб айтганда, чуқур мушоҳадага эга бўлган, тафаккур уфқи поёнсиз шоир асл инсонни тараннум қилди, хайратомуз фикрларни гўзал либосларда халққа туҳфа қилди” деб шоир ижодига катта баҳо берган эди.

Мирзо Ғолиб ўзининг Ўрта Осиё, аниқроғи Самарқанд музофотида қарашли Кешдан эканлигини фахр билан қайд этиб ёзади:

*“Ғолибни ким десангиз, Турон тупроғиданман,
Таги тахтим донишманд инсон қучоғиданман.
Бобомлар касби қори экин-тикин азалдан,
Самарқанд ўлкасида деҳқон қароғиданман”*

Хулас, Қашқадарё адабий муҳити қадимий ва бой тарихга эга бўлиб, янада кенгрок илмий тадқиқотлар олиб борилишини тақозо этади. Нажмиддин Абу Хафс Насафий, Хусрав Дехлавий, Соилий, Шамсуддин Кулол, соҳибқирон Амир Темур, Мирзо Бедил, Мир Қарший, Азизиддин Насафий, Биноий, Саидо Насафий, Ҳозик, Хиромий, Машраби Соний (мулло Рўзибой Охунд), Тоҳира Насафий, Мирзо Ғолиб каби кўплаб улуғ зот ва машҳур шоирларнинг тақдири қашқадарё воҳаси-Насаф ва Кеш тупроғи билан чамбарчас боғлиқ.

Ўзбекистон Қаҳрамони, таниқли адабиётшунос олим Озод Шарафиддинов алоҳида таъкидлаганидек: “Ирмоқлар қўшилиб дарё бўлгани каби республикамизнинг ҳар бир вилояти адабий муҳитини теран таҳлил этиб, чуқур ўрганмасдан туриб, умумўзбек миллий адабиётини тўла англаб етмаймиз. Оддийгина бир мисол, бир пайтлар ёлғиз бир Қўқон адабий муҳити бутун бир халқ адабиётининг ўзак томирини ташкил этганлигини унутмаслигимиз лозим.”

Ишонамизки, миллий адабиётимиз тарихини янгидан яратиш адабиётшуносликнинг энг муҳим муаммоси бўлиб турган бир пайтда мустақиллик ва истиқлол шуури асосидаги ҳар бир минтақалар адабий муҳити ҳақидаги тадқиқотлар ҳам муҳим аҳамият касб этади. Бу ўринда жаҳондаги тараккий этган мамлакатларда (АҚШ, Германия, Франция, Италия, Англия, Япония) фақат пойтахтлардагина эмас, балки уларнинг барча ҳудудларидаги фан, адабиёт ва санъатнинг ўсиши ҳам худди марказдагидек бир хил юксакликда эканлигини таъкидлаш мумкин.

Мана шу нуқтаи назардан келиб чиқиб, кейинги пайтларда Ўзбекистон вилоятларидаги адабий муҳитни тадқиқ этувчи “Наманган адиблари”, “Самарқанд адиблари”, “Қўқон адиблари”, “Фарғона адиблари” каби қатор нашрлар китобхонларга тақдим этилганлиги ниҳоятда қувонарли бўлди.

Келгусида малака ошириш тизимида Қашкадарё адабий мухитига оид танлов мавзуларини ўрганишнинг илмий-методик коцепциясига алоҳида эътибор берилиши лозим. Мактаб ўқувчилари, коллеж ва олий ўқув юртлари талабаларининг китобхонлик салоҳиятини ошириш ва уларнинг маънавий, ғоявий ва эстетик қарашларини шакллантириш нихоятда муҳим аҳамият касб этиши зарурлигини ҳисобга олиб, миллат ғурури бўлган адиблар ижодининг эътиборли қирраларини очиш, жамоатчилик томонидан эътироф этилган, бадиий жиҳатдан пишиқ асарларини атрофлича таҳлил қилиш ва тарғибот қилишга алоҳида аҳамият берилиши лозим.

DIGITAL DIVIDES: LANGUAGE AND TECHNOLOGY OPPORTUNITIES FOR HUMAN DEVELOPMENT

Nasrullayeva G.S. PhD.

*Head of the Department of Language and Literature Education of
the Kashkadarya Regional CRATPE*

Annotation. *The purpose of language teaching goes beyond memorization of grammar rules and vocabulary, or even the development of individual communication skills. Rather, the purpose of foreign language teaching, and in deed of any educational process, is to enhance the human and social development of students and their broader community.*

Keywords: *Technology, mass information, communications, human and social development, socio-economic condition, linguistics, social integration.*

Annotatsiya. *Tilni o'rganishdan maqsad, grammatik qoidalar va so'zlarni yodda saqlash orqali so'z boyligini oshirish, individual muloqot ko'nikmalarini rivojlantirishdan iboratdir. Aniqroq aytganda, tilni o'rganishdan maqsad, umuman, har qanday o'quv jarayonini o'qitishda talabalar va jamiyatning ijtimoiy rivojlanishini yaxshilash.*

Kalitso'z. *Texnologiya, ommaviy axborot, kommunikatsiya, inson va ijtimoiy yivovlanish, ijtimoiy-iqtisodiy holat, tilshunoslik, ijtimoiy integratsiya.*

Аннотация. *Цель обучения языку выходит за рамки запоминания грамматических правил и словарного запаса или даже разработки индивидуальных навыков общения. Скорее, целью обучения иностранному языку и на деле любого образовательного процесса является улучшение человеческого и социального развития студентов и их более широкого сообщества.*

Ключевые слова: *технология, массовая информация, коммуникации, человеческие и социальные развитие, социально-экономические условия, лингвистика, социальная интеграция.*

This broader function of language education is one of the reasons why the use of technology in instruction can be so important. Through introduction of technology, language students can master the kinds of information and communications media that will allow them to use their new language in potentially powerful ways, such as for national and international communication, investigation and research knowledge production and dissemination, and publication of texts and documents of information technologies.

This, then, begs the question of how technology is best introduced into language education, especially in contexts of socio-economic disadvantage. Educators have long been concerned about an international **digital divide** between those individuals, communities, and nations with greater access to technology. What strategies are useful to overcome such divides and assist language learning with technology, for purposes of broader human and social development, in diverse socioeconomic contexts?

A common metaphor for approaching this question is the notion of a **bridge**—so as to **bridge the digital divide**. While this metaphor has some merit, it also is problematic, because it suggests that we must reach across a chasm. However, those with lesser access to technology are not on the other side of a chasm, but rather of a continuum, and they have many individual and social resources that can be drawn up in their educational endeavors. I thus prefer the metaphor of **multiply**, especially since that is another way of contrasting with the term “divide”. I believe that educators should ask how we can use new technologies to draw and amplify the existing linguistic, educational, and other resources of individuals and their communities to foster greater development and social inclusion.

For example comes from English language course at the Universities. Students in the class, almost all of whom were either immigrants themselves or children of immigrants, carried out an online exchange with a group of students.

The students discussed and debated a number of themes related to immigration, culture, and identity with their online partners (alternating between national and English, so that both classes could practice their language skills.) Based on information gathered in the discussions, students wrote a series of essays, which they also shared with their exchange partners for further comment. These included a descriptive essay about the lives of their family today, a narrative essay about the historical roots and immigration of their family,

and an argumentative essay about what it means to be an immigrant. Students thus had ample opportunity for authentic communication in their target language, while also tackling important cultural issues related to their own identity and to the identities of speakers of their language of study. Over the past decade, international research and project development related to the use of new technologies in language education projects, especially among marginalized or disadvantaged groups.

Technology is being used to multiply the opportunities for groups that are often at the margins -recent immigrants and indigenous people. This technology opportunity effect took place in several ways. First, students were drawing on their own cultural and social resources, for example, the knowledge that existed in their family and community about their social conditions. This knowledge was multiplied through the technology-enhanced activities of the project - whether they be digital audio-recording and photography of community contexts, uses of technology to analyze community-based data, or sharing of knowledge with others in the community through digital presentations and web sites. This is a key element that is central to effect use of new technologies with marginalized groups and communities throughout the world, both in education and other realms: technology must be used in ways that can build on and maximize the pre-existing strengths and resources of the community, including their knowledge, values, and community ties.

Technology is also often used to place a group in contact with distant exchange partners. This can help multiply students' opportunities of understanding, even of their own cultural values. As Bakhtin explained:

In the realm of culture, outsidership is a most powerful factor in understanding. It is only in the eyes of another culture that foreign culture reveals itself fully and profoundly. A meaning only reveals its depths once it has encountered and come into contact with another, foreign meaning: they engage in a kind of dialogue, which surmounts the closedness and one-sidedness of these particular meaning, these cultures.

-we raise new questions for a foreign culture, ones that it did not raise itself;

-we seek answers to our own questions in it;

and the foreign culture responds to us by revealing to us its new aspects and new semantic depths [1:1986].

These projects also involved communication and interaction with others. In addition, the mastery of technology that is built in to such projects multiplies the real life skills that students get out of the course.

Also, students' sense of agency, power, and motivation is multiplied as they learn that they can use the Internet not only to surf the Web but also to "make waves" – that is, to put forth their own individual and community perspective and attempt to make a difference in the world. This is consistent with the perspective on literacy put forth by Freire, who emphasized that students must learn to read and write the world in addition to reading the word [2:1987].

Finally, it is important to point out that students' also achieve specific linguistic benefits from this type of interaction. The research and communication involved puts them in touch with many authentic texts (and, in some cases, native speaking correspondents), which can assist their language development.

Students' writing for publication, and interaction with others about their online writing, also helps sharpen their language, as students revise their work in response to feedback, or attend to detail merely in anticipation of publication.

As Volosinov explained, "Words, intonations, and inner-word gestures that have undergone the experience of outward expression" acquire "a high social polish and luster by the effect of reactions and responses, resistance or support, on the part of a social audience."

In addition, students participating in online exchanges have opportunities to notice, save, archive, and reuse expressions that others have used, thus facilitating a learning through incorporation of collated words known as lexical phrases.

This way, students are also provided opportunities to multiply their authentic uses of language and corresponding linguistic knowledge and skill.

In an era of globalization, mastery of international languages - especially English - and of new information and communication technologies is critical for diverse people to have a full voice in social and economic affairs. Fortunately, language and technology can be well integrated to multiply students' linguistic, educational, and social advantages. The key element in this is not necessarily the number of computers in the classroom but rather how they are best used to amplify students' own individual and collective resources. These resources include their own sense of identity, their values and history as members of a community and their desire to cross cultures to make their views known and to learn from others. To achieve this multiplicative effect, students should be viewed not as behind a screen but rather in front of a keyboard. In other words, ready and able to use their linguistic, technological, and social resources, with necessary scaffolding from the teacher and in collaboration with class or distant partners, to assert their voice in the world.

References

1. M.M. Bakhtin. Speech genres and other late essays. Austin: University of Texas Press. (1986).
2. P. Freire, D. Macedo. Reading the word and the world. Hadley, MA: Bergin and Garvey. (1987).
3. Warschauer, M. Computer-mediated collaborative learning: Theory and practice. Modern language journal, (1997). 81(4), 470-481.

МАЛАКА ОШИРИШ КУРСИ ДАРС МАШҒУЛОТЛАРИДА ТАЪЛИМ СИФАТИНИ ОШИРИШДА МУЛОҚОТНИНГ АҲАМИЯТИ

Ф.Р.Рўзиқулов

Навоий вилояти ПКҚТМОҲМ, f.ruzikulov@umail.uz

Психология фанлари номзоди, доцент

Аннотация. В данной статье рассматривается значения педагогических общений и коммуникаций в повышении эффективности занятий проводимых в курсах повышения квалификации кадров народного образования.

Ключевые слова. Педагогика, психология, занятие, значение, общение, коммуникация, эффективность.

Abstract. This article discusses the importance of pedagogical communications for increasing the training of efficiency which is conducting in advanced training courses for public education staff.

Key words. Pedagogy, psychology, training, meaning, communications, efficiency.

Инсон теварак-атрофдаги воқеа-ҳодисалар ҳақида маълумотлар олиш ва уларни англаб етиши, кизиқиш ва хоҳишларини қондириш учун доимо мулоқотга эҳтиёж сезади, шу жиҳатдан мулоқот инсон ҳаётининг моҳиятини белгилловчи муҳим омиллардан бири ҳисобланади. Бугунки шиддатли ва кенг кўламли ахборотлар замони инсон ҳаётига алоқадор маълумотларни қабул қилиш, тўплаш саралаш, у билан тўғри муносабатда бўлишни тақозо қилмоқда.

Бир қатор чет эллик психологлар Б.Д.Паригин, А.А.Леонтев, А.А.Бодалёв, Л.П.Буева, В.Р.Панферовларнинг таълимотида мулоқот куйидаги йўналиш ҳамда жабҳаларда ифодаланиши кузатилади: ахборот коммуникативлик (мулоқот шахсга оид коммуникация кўриниши сифатида ахборот алмашиш жараёнида юзага келади); интерактивлик (мулоқот кооперация жараёнида шахсларнинг ўзаро таъсири тарзида пайдо бўлади); гносеологиклик (инсон ижтимоий билишнинг ҳам субъекти, ҳам объекти тариқасида қаралади); аксиологиклик (мулоқот шахсларнинг ўзаро кадрятлар билан алмашилишдан иборат эканлиги); меъёрийлик (шахс хулқини меъёрий бошқариш жараёнида мулоқот аҳамияти ва ўрни аниқланади одатий шароитларда хулқ стереотипларининг реал меъёрий сифатида узатилиши, мустаҳкамланиши жараёни); семиотиплик (мулоқот ўзига хос аломатлар тизими ёки турлича аломатлар тизимининг ҳукм суриши воситаси сифатида); праксиологиклик (мулоқот жараёни фаолият, қобилият, кўникма ва малакалар билан алмашилиш демакдир).

Юқорида кўрсатилган аспектлардаги муносабатлар ва алоқанинг долзарблиги ахборотлар тиғиз шароитда оддий мулоқотнигина эмас, балки касбий билимдонлик асосидаги мулоқотни талаб қилади. Масалан, педагогик фаолиятдаги мулоқотни назарга тутадиган бўлсак, малака ошириш курслари дарс машғулотларида мулоқотнинг айтиб ўтилган барча аспектлари ўз ифодасини топади. Малака ошириш тингловчи (ўқитувчи)лар билан олиб бориладиган педагогик ва психологик ўзаро муносабатлар ўқитувчи ва тингловчилар билан дарс жараёнида ташкил этилганда тафаккур мустақиллигини фикр предметида ўтказиш мулоқотни қулай ташкил этишни талаб қилади. Малака ошириш курсларидаги тингловчиларнинг билим олиш самарадорлигига эришиш учун аввало таълим жараёнида педагогик мулоқотни психологик жиҳатларига эътибор қаратиш лозим. Профессонал билимдонликни оширишга ёрдам бериб, кишида эҳтиёж, кизиқиш, мотив каби шахсни фаолиятга ундайдиган янги имкониятлар пайдо қилади.

Е.П.Ильинанинг таъкидлашича мулоқотга эҳтиёж инсонда билишга интилишни тарбиялаши, одамларни ва ўз-ўзини англаб етишишига ёрдам беради²⁵. Педагогик мулоқотни шундай ташкил қилиш керакки, унда ҳар бир тингловчининг ўзига хос индивидуал хусусиятларидан келиб чиқиб билим, ақл-идрок, тафаккур тасаввурлари ёрдамида ўз фикрларини билдиришлари ва ўзаро тажриба алмашишлари учун ҳам имконият яратиш ҳамда уларнинг қарашлари, эътиқодлари ва тажрибаларига таянган ҳолда таълим жараёнини маҳорат билан ташкил қила олиш мақсадга мувофиқ бўлади.

²⁵ Е.П.Ильина Психология общения и межличностных отношений. Питер. 2015 й.

Педагогик мулоқот жараёнида ўқитувчи тингловчилар мавзу ва муаммолар юзасидан фикр алмашишида мустақил фикр, ақлий ва амалий фаолиятларини амалга оширишга тўғри келади. Айниқса, курсларда профессионал билим, кўникма ва малакаларини ошираётган тингловчиларнинг индивидуал психологик хусусиятларини ўрганиб педагогик мулоқотнинг куйидаги психологик жиҳатларига эътибор қаратиш дарс самарадорлигини оширишга ёрдам беради. Булар: гуруҳ аъзоларининг бир-бирига ахборот узатиши; бир-бирларини идрок қилиши; бир-бирларини ўзаро баҳолаши; ўзаро бир-бирига таъсири; гуруҳ аъзоларининг бир-бирларига ўзаро таъсир ўтказишга ҳаракат қилиши ҳамда гуруҳий коммуникатив фаолиятни бошқаришидир. Замонавий педагогик психология эса самарали мулоқотнинг диологик табиатига асосий эътиборни қаратади.

Тингловчиларга дарс бераётган профессор-ўқитувчи гуруҳнинг ҳар бир аъзоси шахсининг фикрлашига, ўз компетенциявий имкониятларни руёбга чиқаришига муҳит яратиб бера олиши керак. Ҳар бир дарс машғулотни мулоқотчанлик уч шаклда (монологик, диологик, полилогик) юзага чиқарилади:

Нутқнинг полилогик шакли гуруҳни ижодкорликка йўналтиради. Таълим - тарбия жараёнида психологик ёндашув модулидаги дарс мағулотларида тингловчиларни 4-5 та кичик гуруҳларда ишлашга йўналтириш мумкин. Бунда мулоқотнинг полилогик шаклидан фойдаланилади. Полилогик нутқ бу - гуруҳ ичидаги мунозара, яъни, коммуникатив ташаббусни эгаллаш учун ўзига хос тарзда кузатиш хусусиятига эга бўлган, унинг мукамал самарали амалга оширишга йўналтирилган кўп қиррали мулоқот тури ҳисобланади. Дарс бераётган ўқитувчи дарснинг муайян вақтларида танланган муаммоли мавзулар ташвиқот-тарғибот шаклида бўлишини тушунтириб кичик гуруҳларга вақт беради. Гуруҳлар томонидан тайёрланган чиқишлар ҳар томонлама қизиқарли, адабий, кўргазмали, слайд ёки клип ёрдамида намойиш этилади. Бунда, танланган мавзунинг долзарблиги, замонавийлиги, тарғиботга бойлиги, тарбиявийлиги ҳамда мимика, пантомимика, орқали сўз таъсирчанлигига эътибор қаратиш назарда тутилади.

Бундай ташкил қилинган дарс ўқитувчи (тингловчи)нинг нафақат мулоқотчанлик қобилиятини ривожлантиради, балки гуруҳни бирлаштиради, эмоционал ҳолат ва кечинмаларда ўзаро тушунишни вужудга келтиради, мулоқот-маданияти, хулқ ва фаолият қоидаларига риоя қилишга ўргатади. Шу каби барча машғулотларда мавзу асосида муаммоли вазият яратиб педагогик мулоқотни тўғри ташкил эта олиш ҳар бир тингловчи (ўқитувчи)нинг жамиятда қабул қилинган меъёрлар доирасида бўлишга, ўзаро таъсир вазиятини субъектив идрок қилишга, фаоллик, ташаббускорлик, қатъиятлик ва ўзига ишонч ҳиссини уйғотишга ёрдам беради ва дарсни самарадорлигига ижобий таъсир кўрсатади.

Фикримизча, тўпланган билим ва тажрибалар асосида малака ошириш курсларидаги тингловчилар билан бўладиган мулоқот омилларига эътибор қаратиш мақсадга мувофиқдир:

- тингловчиларнинг ҳаётий, касбий тажриба алмашинувида фикрларни қўллаб-қувватлаш ва камчиликларини муаммоли вазият яратиб ўз-ўзларига ечимини топишга кўмаклашиш;
- шахслараро муносабатларни вазиятга қараб ўзгартира олиш ва тенг ҳамкорлик жиҳатларини йўлга қўйиш;
- гуруҳ ичидаги янги ғояларни рағбатлантириш ва гуруҳда дўстона самимий муҳит ярата олиш;
- яқка, узундан-узун фикрларни маҳорат билан қисқа ва аниқ жумлалар айтишга йўналтира олиш;
- мулоқот жараёнида суҳбатдош айнан нега шундай йўл тутганлиги ҳақида субъектнинг фикрлашига эътибор қаратиш;
- ҳар бир тингловчи шахси ва фикрига алоҳида эътиборда бўлиши;
- дарс мазмунини қабул қилиш жараёни осон ва ёқимли кечиши самарали мулоқот орқали юз беришини назарда тутиш;
- ҳар бир тингловчи тажриба, маълумот ва малакага эга эканлиги ва улар ҳурматга, тан олинисига эҳтиёж сезишини инобатга олган ҳолда тингловчи билдирган ҳар бир фикрнинг ижобий томонини топа олиш.

Хулоса қилиб шуни айтиш мумкинки, мулоқот негизида шахснинг маънавий-ахлоқий ва жамият хулқ-атвор установакаларини баҳолаш жараёни ётар экан, мулоқотнинг психологик жиҳатларига эътибор қаратиш таълим самарадорлигини оширишга хизмат қилади ва ҳар бир тингловчи (ўқитувчи)нинг шу жараёнга жалб қилиниши унинг шахсида янги установакаларни ҳосил қилишга, мулоқот ва муносабатнинг нозик жиҳатларини англаб олишга ва ўз шахсини ривожлантиришга кўмаклашиб келажак авлодни тарбиялаш, вояга етказиш ва унинг комил инсон бўлиб етишишига ҳам хизмат қилади.

Адабиётлар:

1. Е.П.Ильин. Мотивация и мотивы. Москва – 2008 й. 207-208 бетлар.
2. Е.П.Ильин. Психология общения и межличностных отношений. Питер. 2015 й.
3. Э.Ф.Ғозиев, Р.Ю.Тошимов. Психология ўқитиш методикаси. Мирзо Улуғбек номидаги ЎЗМУ. Тошкент 2005 йил.

ТАЪЛИМДА ТИЛНИ ЎЗГАРТИРИШ УЧУН ПОТЕНЦИАЛ АКТ

*Худайназаров И.И. – ТАТУ Қариш филиали
Каримова С.Н. – Мустақил тадқиқодчи*

Аннотация. Янги ахборот-коммуникация технологияларининг (АКТ) глобаллашувга таъсири шунчалик каттаки XXI-асрда илғор коммуникацион технологиялар маданиятнинг энг юқори чўққиси ҳисобланади. Бошқача қилиб айтганда, келажакда иқтисодий ўсиш ва ривожланиш табиий ресурслар ёки ишлаб чиқарилган товарларнинг мавжудлиги билан эмас, балки ахборот-коммуникация тармоқлари ва уларнинг интерфаол мультимедия иловаларига осон кириш билан белгиланади.

Калим сўзлар: ахборот-коммуникация технологиялари, ресурс, интерфаол мультимедия, USAID, аудиовизуал асбоблар.

Аннотация. Влияние новых информационных и коммуникационных технологий (ИКТ) на глобализацию настолько велико, что в XXI веке передовые коммуникационные технологии стали вершиной культуры. Другими словами, будущий экономический рост и развитие определяется не наличием природных ресурсов или промышленных товаров, а легким доступом к информационным и коммуникационным сетям и их интерактивным мультимедийным приложениям.

Ключевые слова: информационно-коммуникационные технологии, ресурс, интерактивные мультимедиа, USAID, аудиовизуальные устройства.

Annotation. The impact of new information and communication technologies (ICTs) on globalization is so great that in the 21st century, advanced communication technologies have become the pinnacle of culture. In other words, future economic growth and development is determined not by the availability of natural resources or industrial goods, but by easy access to information and communication networks and their interactive multimedia applications.

Key words: information and communication technologies, resource, interactive multimedia, USAID, audiovisual devices.

Ахборот-коммуникация технологиялари ҳамма жойда ва кундалик ҳаётнинг барча соҳаларида кенг ва самарали қўлланилаётганлиги кўринади. Бошқача қилиб айтганда, ҳозирги кунда илғор мамлакатларда замонавийликнинг асосий кўрсаткичига айланган нарса аксарият мамлакатларда деярли таниқли эмас. Сўнгги 15 йил ичида индустриал ривожланган дунё диққат марказини бошқа томонга ўзгартирди. Одамлар умумий кириш, улашиш ва ўсиши мумкин бўлган ахборот тугунларини улайдилар. Бирлаштирилган технологияларга эътиборни жалб қилиш интернетда оммавий ахборот воситалари орқали маълумотларнинг кўплиги, мисли кўрилмаган фойда ва бойлик келтирди. Бунга жавобан, ривожланаётган дунё интернетга универсал киришни эмас, балки телефон алоқасига эътиборни қаратди. Шунга кўра, телефон алоқаси соҳасидаги тараққиёт, ривожланган дунё учун ахборот бойлигини таъминлайдиган тегишли фойда келтирмади. Дарҳақиқат, одамлар ўртасидаги маълумотлар ўсиб борар экан, бой ва камбағал давлатлар ўртасидаги тузатиб бўлмайдиган бўшлиқда портлаш тақиқланган эди.

Сўнгги ўн йилликдан бери бутунжаҳон сиёсий раҳбарлари ва сиёсатчилари ривожланиш учун ахборот-коммуникация технологияларидан фойдаланиш мажбуриятини олганлар. Қишлоқ хўжалиги, саноат, савдо каби соҳалар доимо ушбу технологик тараққиётнинг марказида бўлган. Компьютерлаштирилган тадқиқотлар қишлоқ жойларда ишлаб чиқариш ва самарадорликни оширишга ёрдам берди. Мамлакатимизда расмий таълим, ҳеч бўлмаганда илғор технологиялардан фойдаланиш ҳали ҳам ютуқ каби кўринадиган соҳалардан бири ҳисобланади, чунки таълим технологияси нафақат ўзидан, балки аниқ ташкилотдан унинг таълим тизимида самарали қўлланилишини талаб қилади. Инсон фаолиятининг деярли барча соҳаларида, айниқса, таълим технология ривожланишидан воз кечади ва радикал ғояларга жуда чидамли бўлиб, анъанавий таълим муассасалари етарли эмаслиги, ҳаттоки жамият эҳтиёжларини қондиришга қодир эмас. Кўпгина ривожланаётган мамлакатларда, умуман олганда, давлат таълим тизимининг ривожланишида тўрт хил даражани ажратиш мумкин:

а) асосий кўникмаларни ўқитиш учун масофадан ўқитишнинг оддий усуллари кўпинча ишламайдиган ва кам ўқитилган ўқитувчилардан азият чекади;

б) ўқишда қўшимча қўшимча маълумот, расмий ва тавсия этилган ўқув дастури билан расмий таълим тизимини жорий этиш;

с) расмий равишда тавсия этилган ўқув дастури билан 2-даражали таълим, гарчи ўқитувчилар хавф туғдириши мумкин бўлганда;

д) малакали мутахассис ўқитувчилар билан дарс бериш: мактаблар ўзларининг режаларини тузиш учун бепул иш тизимлари; ўқитувчиларнинг алоҳида ўқув режаси ва қатъий назорати бор. Ундан ташқари кўпинча ўқитувчилар орасида ижодкорликни рағбатлантириш учун ўз синфларида камроқ куч сарфланади. Ўқувчилар ўзлари учун муаммоларни кашф этишлари ва ҳал қилишлари керак.

Тўртинчидан, анъанавий аудиовизуал асбоблар, масалан, бурилиш мосламалари, такрорлагичлар, қисқа тўлқинли радиостанциялар, кино камералар ва видеомагнитофонлар 1990йилларнинг бошларидан бери таълимда бемалол ўз йўлини топди. Мамлакатимизда 1990йилларнинг охирларида мактаб телевизорларини таълим тизимига киритдилар. Дастурлар аслида табиий фанлар дарсларида ўқитувчиларнинг асосий компетенцияларини кузатиш ва ривожлантиришга катта эътибор қаратган ҳолда синов лойиҳалар сифатида ишлаб чиқилган.

USAIDнинг педагогик ва молиявий кўмаги билан тегишли соҳаларда ўқитиш учун танланган бир неча ҳукумат амалдорлари учун инглиз тилини ўқитиш бўйича синов лойиҳаларини ишлаб чиқди ва амалга оширди. Курслар кўпроқ ёки камроқ аниқ мақсадларга мўлжалланган бўлиб, яъни касбий йўналтирилган эди.

Хизмат кўрсатиш ва техник хизмат икки ва кўп томонлама ҳамкорлик орқали молиявий ва техник жиҳатдан қўллаб-қувватланди. Ушбу лойиҳада ишлатиладиган ахборот ва алоқа ускуналарининг таъсирини баҳолаш учун на USAID таълим маъмурлари томонидан расмий баҳо берилмаган бўлса-да, иштирокчилар анъанавий тил дарсларида қатнашганларидан кўра тезроқ ўқишган деб тахмин қилиш учун асос бор. Шу сабабли синов дастурлар ишлаб чиқилган ва амалга оширилмоқда.

Мамлакатимизда ўз стратегиялари доирасида, бир томондан, информатика ва фалсафа, бошқа томондан соғлиқни сақлаш, таълим ва ўқишга алоҳида эътибор қаратган ҳолда инсон ресурсларини ривожлантиришни устувор тармоқлари қаторида сақлаб қолганлиги ажабланарли эмас. Бу шуни англатадики, мамлакатимизда янги АКТдан самарали фойдаланиш ва хулоса қилиш шахслар учун имкониятлар очади ва ўқитувчилар танқислиги муаммосини энг қисқа вақт ичида ҳал қилишга ёрдам беради, бу эса мамлакатларнинг таълим тизимидаги жиддий муаммоларидир. Таълим технологияларини ривожлантириш ва ишлаб чиқариш пул, вақт ва меҳнатни талаб этади. Аслида, бугунги кунда ҳар қачонгидан кўра, таълим технологияларидан фойдаланиш таълим тафаккурини ўзгартиришни талаб қилади: бу ўқув дастурларини ишлаб чиқиш, курсларни режалаштириш ва ўтказиш, ўқитувчилар малакасини ошириш ва ҳатто синфхоналарни қуриш учун жиддий оқибатларга олиб келади.

Агар умуман таълим учун зарур бўлган электрон технологияларга, хусусан тил билимларини яхшилашга кўпроқ маблағ ажратилса, бу бошқа ўқув фанлари учун нимани англатади? Нега бу пулни учта ҳарф (ўқиш, ёзиш ва арифметика) ва катталар саводхонлиги каби асосий таълим кўникмаларини ривожлантиришга сарфламайсиз? Бундай технологияларнинг рентабеллиги нимада? Улар учун ким тўлайди? Эътироф этиш керакки, яна бир ҳақиқат шундаки, электр ва телефон тармоқлари бутун мамлакат бўйлаб кенгайиб борар экан, улар, эҳтимол, арзон эмас.

Ва ниҳоят, шуни таъкидлаш керакки, иккинчи тилни ўрганиш ва ўқитиш биринчи навбатда ижтимоий ўзаро таъсирдир. Электрон тадқиқотлар ва тармоқлар ўқитувчиларга тилни ўргатиш усулларини такомиллаштириш учун ажойиб имкониятларни таклиф қилиши мумкин бўлса-да, агарда ҳар қандай сезиларли ўсишни ахборот-коммуникация технологияларини бирлаштириш орқали амалга ошириш зарур бўлса, шахсий алоқалар ва алоқаларни ривожлантириш энг муҳим йўналишлардан бири бўлиб қолиши керак.

Фойдаланилган адабиётлар:

1. Ўзбекистон Республикаси “Таълим тўғрисида”ги Қонуни.–Тошкент: Шарқ, 1997.
2. Ўзбекистон Республикаси “Кадрлар тайёрлаш миллий дастури”. 463-I-сон, 29.08.1997.
3. Richard Maclure. Overlooked and undervalued: a synthesis of ERNWACA. 1997.

“КҶРКУТ ОТА” ЭПОСИДА НИКОҲ МАСАЛАСИ
(Этнология ва фольклор. Фанлараро интеграция)

Норбўтаев Парда Панжиевич

*ЎзРФА Тарих институтимустақил тадқиқотчиси,
тарих фанлари номзоди*

Аннотация. Мазкур мақолада асосан “Кўрқут ота” достонида акс этган этнографик маълумотлар, яъни туркий халқларнинг урф-одат, анъаналари, маросим ва расм-русумлари, миллий қадриятлари ёритиб берилган.

Таянч сўзлар: “Гўрўғли”, “Ўғузнома”, “Кўрқут ота”, дoston, маросим, урф-одат, анъана, қадрият.

Аннотация. В данной статье освещены этнографические данные отражены в эпосе «Куркут ота», то есть обычаи, традиции, обряды, национальные ценности тюркских народов.

Ключевые слова. «Гуругли», «Угузнома», «Куркут ота», эпос, обряд, традиция, ценность.

Annotation. This article mainly melts the ethnographic data reflected in the epic «Kurkut ota», ie the traditions, customs, rituals and national values of the Turkic peoples.

Key words. “Gurugli”, “Uguznoma”, “Kurkut ota”, epic, ceremony, tradition, honor, painting.

Шаркшунослар В. Жирмунский ва А. Кононов қайд этганларидек, тарихчилар ва этнографлар учун “Кўрқут ота” эпоси катта қизиқиш касб этади²⁶. Бунга ҳайрон бўлишнинг ҳожати йўқ, ахир асарда анъана ва удумларнинг, турмуш ва ижтимоий муносабатларнинг, ўғуз-туркий менталитети ва муносабатларининг кўплаб тасвирини кашф этиш мумкин. Ушбу мақолада бу эпоснинг тарихий-этнографик манба сифатидаги аҳамияти тадқиқ этилади, миллатда сақланиб қолган кўплаб анъаналар кўрсатилади.

“Кўрқут ота” эпоси ўн икки бўлимдан ташкил топган. Баён марказида – афсонавий чол Кўрқут ота бўлиб, у одамларга доно маслаҳатлар ва кўрсатмалар беради. Эпос эзгулик, бирлашиш, ўзаро ёрдамлашиш, саховат ва меҳмондўстлик ғоялари билан суғорилган. Насрий матнда ва шеърый сатрларда ўғуз-туркийларнинг маънавий қадриятлари баён қилинади, жасорат, ёғийларга қарши кураш ва ўз ерини ҳимоялаш, оила ва аждодлар анъаналарига садоқат куйланади.

“Кўрқут ота”да ўғиз-туркийларнинг никоҳ маросимлари ўз аксини топган. Асар қахрамонларидан бири Байроқ ўз отаси Бойбўрибекка уйланиш ҳақидаги истагини билдириши жуда қизиқарли. Отасининг ўғузларда қизиқиш уйғотадиган нимани кўрганлиги ҳақидаги саволига ўғли жавоб беради: “Нимани ҳам кўрардим? Ўғли бор одам ўғлини уйлантиряпти, қизи бор одам қизини турмушга узатяпти”. Бу жавобдан ота ўғлининг уйланиш истаги борлигини тушуниб етади. Туркийларда ўғил отасига хурмат важдан, қоидага биноан, уйланиш истагини тўғридан - тўғри эълон қилмайди. Оилабошига бу ҳақида рафикаси ёки бирор қариндоши етказди. “Отага ўғил шон-шавкат учун инъомдир, ўғил отасининг ғурури бўлиб ўз қиличи билан шай туради, асрлардики ўғил отаси сўзини икки қилмаган, отаси сўзини икки қилган ўғил ҳеч қаерда қабул қилинмаган”, - дейилади эпосда.

Эпосда ўғузларнинг кичик бир никоҳ тўйи тасвирланади: “Яланчининг ўғли Яртачук кичик тўйни ўтказди, катта тўй кунини белгилади”²⁷. Туркийларда тўй олдидан куёвнинг уйида ҳам, келиннинг уйида ҳам ҳар доим тўй садақа берилади, яъни қўй сўйилади, тўй таомлари тайёрланади, меҳмон чақирилади. Тахмин қилиш мумкинки, бу тўйолди маросимида эпосда тасвирланган кичик ўғуз тўйи оҳанглари ҳамоҳанг ёр бўлади. Ҳозир тўй садақалар тантанали шароитда кафе ёки никоҳ тўйлари ўтказиш учун мўлжалланган тўй маконларида куйлар, қўшиқлар остида ўтказилади.

Рафика – эрнинг суянчиғи, оиланинг шаъни. “Кўрқут ота”да Бурла – хотин, Бону – чечак, Селжон – хотин, Дали Домрулнинг хотини туркий аёлларига хос бўлган вафо, камтарлик, оқиллик, меҳнатсеварлик, оққўнғиллик каби фазилатлар соҳибаси сифатида кўрсатилади. Туркийларда қиз тарбиясига катта эътибор қаратилади – келгусида у ўз эрига таянч бўлиши, комил фарзандларни тарбиялаши керак. Эпос қахрамонларидан бири отасига мурожаат қилади: “Ота, менга шундай қизни олиб берингки, мен ўрнимдан турмасимдан, у ўрнидан турган бўлсин, мен қора тулпоримга ўтирмасимдан, у тулпорига минган бўлсин ...”. Эпосда хотин – ўз эрининг кўмакдоши ва яқин маслаҳатгўйдир. В. В. Бартольд турк аёлининг ўзига хос ўрни ҳақида ёзиб, ўғиз-туркийлар фақат ўзлари севган ва хурмат қилган аёлига уйланишлари борасида айтади. “Кўпхотинлиликнинг ҳеч бир белгиси йўқ: ҳар бир баҳодирнинг “кўз очиб кўрган, кўнгил бериб суйган” бир бекаси бор”. Эпос қахрамонларидан бири қора кулбасининг қора кабусида фарзандсизликдан эзилган Дарсе-хон андух

²⁶Книга моего деда Коркута. Огузский героический эпос. – М. – Л., Издательство АН СССР. 1962. – С. 5.

²⁷Книга моего деда Коркута. Огузский героический эпос. – М. – Л., Издательство АН СССР. 1962. – С. 40

ила рафикасига мурожаат қилади, бироқ шу билан бирга уни шундай атайди: “Бу ёққа кел, бошимдаги бахтим, хонадоним таянчи, қоматлари сарвдан гўзалим тим қора сочлари товонига чирмашганим...”.

Демак, “Кўрқут ота” эпоси туркий халқлар этнографиясининг энг муҳим манбаси ҳисобланади, унда туркий – ўғузларнинг моддий ва маънавий маданияти ҳақидаги маълумотлар ўз аксини топган. Эпос мисолида ҳозиргача сақланаётган миллатнинг кўплаб анъана ва удумларининг мувофиқлигини кўриш мумкин.

Фойдаланилган адабиётлар:

1. Книга моего деда Коркута. Огузский героический эпос. –М. –Л., Издательство АН СССР, 1962. – С. 40
2. Гундогдыев О. Туркменистан глазами Европейских муаллифов XIX- начала XX вв. Хрестоматийный сборник. -Ашгабад: Мирас, 2008. – С. 40
3. Диванкулиева, Б.Х. Эпос «Гёр-оглы» и его значение как историко-этнографического источника// Историческое исследования. IV Международная научная конференция. –Казань: 2016. – С. 96.

Л.БЕЖИН И ЕГО РОМАН «КАЛОШИ СЧАСТЬЯ»

Курасова Н.В.,
к.ф.н., доцент КаршиГУ

***Аннотация.** В статье рассматривается роман Л.Е.Бежина «Калоши счастья» с точки зрения его композиционной, жанровой и стилиевой структуры. Выявляются экзистенциальные свойства повествования.*

***Ключевые слова:** роман, «обретение реальности», герой, повествователь, композиция, экзистенциальное, евангелическое.*

***Аннотация.** Ушбу мақола Л. Е. Бежиннинг "Бахт ковуши" романини композицион, жанр ва услуб тўзилиши нуқтаи назаридан кўриб чиқади. Ҳикоянинг экзистенциал хусусиятлари очиб берилди.*

***Калит сўз:** роман, "воқеликни топиш", қаҳрамон, қисса, композиция, экзистенциал, евангелия.*

***Annotation.** The article considers L. E. Bezhin's novel "Galoshes of happiness" from the point of view of its compositional, genre and style structure. Existential properties of the narrative are revealed.*

***Keyword:** novel, "finding reality", hero, narrator, composition, existential, Evangelical.*

Роман Л.Бежина «Калоши счастья» изучается в вузовском курсе современного литературного процесса. Цель данной статьи – дать студентам представления о писателе и его произведении.

Леонид Евгеньевич Бежин (род.1949) – известный писатель, ученый- востоковед, ректор Московского Института журналистики и литературного творчества. Окончил Институт стран Азии и Африки при МГУ, в 1975 году - аспирантуру этого института. Защитил диссертацию на тему «Китайский поэт IV-V вв. Се Линъюнь и его эпоха». Работал в Государственном музее искусства народов Востока.

С 1975 года пишет прозу. Широкую известность Л.Бежину принесли его повести и романы «Метро «Тургеневская», «Гуманитарный бум», «Ангел Варенька», «Тыквенное общество», «Чары», «Костюм Адама», «Сад Иосифа».

В серии «Жизнь замечательных людей» опубликована книга «Ду Фу». Издательство «Наука» выпустило книги «Се Линъюнь» (серия «Писатели и ученые Востока»), «Под знаком ветра и потока. Образ жизни китайского художника III-VI вв.».

Объясняя феномен синтеза двух различных тематических пластов (Китая и России) в своем творчестве, Бежин говорит: «Я родился и живу в России. Я русский и православный человек. Поэтому было бы неестественно, если бы боль, страдания и проблемы страны, проходили мимо меня. Меня, конечно, это очень задевает. <...> Для меня важно то, что происходит в России, особенно, как для писателя. Поэтому в моих рассказах, романах и повестях, это тоже находит отражение».

Творчество Л.Е.Бежина связано с поколением так называемых «сорокалетних» писателей - талантливых художников слова, пришедших в русскую литературу в 1960-1970-ые годы. В.Маканин, А.Ким, Р.Киреев, Л.Бежин остро реагируют на состояние духовного развития общества, художественно исследуют процессы личностного самопознания, поиска путей существования (экзистенции) человека, обретения им утраченных связей с усложнившимся миром.

Мифопоэтическая образность становится главной структурообразующей стратегией в художественных текстах названных муаллифов, что явилось одним из показателей новых пространственно-временных ориентиров, «обретенной реальностью».

Примером такого «обретения реальности» может служить проза Л.Бежина, в частности, его роман «Калоши счастья», опубликованный в 1991 году (журнал «Новый мир», №11). Произведение имеет подзаголовок «Записки случайного философа». В рамочный текст включены много объясняющий эпиграф из В.В.Розанова: «Почему я люблю так детство? Я безумно люблю его, мое страдальческое детство».

И название, и подзаголовок, и эпиграф создают безошибочный «эффект ожидания», настрой на семантическое и эмоциональное восприятие повествования.

В романе Николай Серафимович Павлов – главный герой и повествователь – осмысливает эпоху своего детства. «Ради экзистенциального постижения жизни». «Вот об этой-то жизни – в ее экзистенциальных ответах – мне и предстоит рассказать, и я чувствую себя летописцем семейства, одного из многих и почти с л у ч а й н о г о...» (разрядка муаллифа. – Н.К.) [с.7].

Композиция повествования удивительно гармонизирована, четко структурирована (роман состоит из трех частей, каждая из которых включает в себя 12 главок), но при этом необычайно сложна. Воспоминания и размышления о прошедшем, о родных, о детстве переплетаются с Евангелиями известных апостолов, «ответ» которых ощутимо преображает человека двадцатого века.

По структуре «записки» напоминают биографическую повесть, однако манера повествования относит читателя к особому, философскому, созерцательному и чувственному настрою по отношению к изображаемым событиям. «...Мое сочинение, пишет муаллиф, – не семейная хроника, не философский трактат, не затейливый роман с эпиграфом из Шекспира, а роман-существование, роман-жизнь, отличающийся от обычного романа тем, что муаллиф должен описать эту жизнь не в событиях, а в ответах, экзистенциальных и евангелических» [с.7].

Изображаемые события даются через восприятие рассказчика, детские впечатления уточняются и конкретизируются в сознании взрослого, так оформляются два временных пласта, постоянно совмещающихся в повествовании: «Несмотря на все запреты, я ждал возвращения бабушки – особенно того момента, когда он впервые войдет в комнату, – что, конечно же, пропустил этот момент, или, точнее, сам момент я застал, но совершенно не узнал бабушку, приняв его за чужого человека. Как это произошло, мне и сейчас трудно понять, но я помню, что из коридора постучали в дверь нашей комнаты, причем этот стук показался мне непривычно грубым, чужим...» [с.15].

Ощущение глубокой духовной связи с родителями дает возможность внутреннего отождествления рассказчика и матери, отца, деда. Отождествление рождается особым настроением, впечатлением, обозначенным «мне кажется», «я чувствую», позволяет вести повествование о том, что находится вне пределов памяти рассказчика – детстве и юности деда, истории любви отца и матери и др.

Писатель воссоздает картину духовной жизни четырех десятилетий (начиная с 1930-х) и ее отражения в 1990-х, но картину субъективную, опосредованную личностью главного героя. Субъективное и объективное с наибольшей отчетливостью проявляются через размышления о противоборстве двух жизненных начал – экзистенциального и евангелического.

Экзистенция понимается Л.Бежиным как некая болезненность восприятия окружающего, совмещенная с извечной русской тоской по настоящей жизни. Это свойство сознания, восприятия, для которого особую важность приобретает соответствие человека вещи, обстановке.

Соотношение опосредовано впечатлением: «Едва лишь я ступил на вощеный паркет, поднялся по ступеням и вошел в узкую комнату класса, меня охватило восторженное любовное чувство, распространявшееся на пыльные фикусы в дощатых кадках, кусочек мокрого мела в желобке черной доски, засохшие чернильные кляксы и потеки, покрывающие покатуку крышку парты, и фигуру учителя, одетого в педагогически скромный костюм и рубашку со строгим галстуком – серым в мелкую крапинку, – аккуратно подстриженного за сорок копеек и привычно причесанного на прямой пробор, а несколько прядей непременно падают, и их приходится поправлять рассеянным жестом. Ну, как не полюбить такого! Как не проникнуться к нему восторженным чувством, если он по всем статьям учитель, такой, каким ты его представлял, похожий на других – таких же» [с.75].

Экзистенция, хоть и присуща рассказчику, но не поглощает его целиком, накатывает на него случайно, заставляет видеть привычный мир в каком-то болезненном, уродливом виде. Люди в этом мире живут и умирают в полуподвалах и на чердаках, среди старой поломанной мебели, ездят в промерзших троллейбусах, пьют чай из треснувших чашек, устают от жизни и отворачиваются от нее в немой тоске.

Мир воспринимается рассказчиком в его вещном проявлении, но также важен для него и другой показатель – пространство, обобщенно обозначенное им как закуток. Этот мир предстает в воспоминаниях, но он имеет продолжение и в настоящем героя, замыкающегося от жизни, что подчеркнуто характеристиками его жилища: это маленькая комнатка на чердаке, куда «прячется» герой от окружающего мира.

Субъективность воссоздаваемого мира подчеркнута метафорическими образами, возникающими в сознании рассказчика: «пористое вещество жизни», «плосконогая гигантша жизнь», но более всего светом, отсветами – фосфорическими, ядовито-зелеными, желтыми, красноватыми, красными. В то же время экзистенциальное ощущение жизни героем претендует на всеобщность, будучи обозначено как «великая социалистическая тоска».

Начало жизни, названное Л.Бежиным евангелическим, также ощущается героем, как отсвет, свет, который видится ему в дақиқаы важных духовных событий, происходящих в семье.

Светом четырех Евангелий обозначаются для него каждое из четырех десятилетий, ретроспективно встающих перед его мысленным взором: «Голубоватый свет четырех Евангелий струится над моей семьей, и вот уже не так тяжелы калоши простого человеческого счастья и не так страшна экзистенция, именуемая великой социалистической тоской»

Евангелие в повести Л.Бежина – знак вечного, в соотношении с которым переосмысливается вся обозначенная ранее картина мира. Обозначена даже пространственно-временная точка, из которой муаллиф пытается взглянуть на наше время – молитва Иисуса в Гефсиманском саду.

Именно в этом месте рассказчику среди голубого свечения, дымки чудится экзистенциальный отсвет. Исполненной земной печали кажется ему молитва Иисуса: «Чашу мимо меня - в этих словах сгустилось, обозначилось, обнаружилось ноздреватое вещество жизни, но сразу же и рассеялось в воздухе: «впрочем, не моя воля, но Твоя да будет». Рассеялось – и снова голубоватый свет...». «Красное, экзистенциальное – сознание скорби, тоски и ужаса» исчезает в голубом, ниспосланном высшей волей – «не чего я хочу, а чего Ты», – при чтении Евангелия от Матфея, также воспринимаются и соответствующие места у Луки и Марка. «Воля Твоя да будет» – знак иного, объективного мира, в котором существуют и иные, отдельные от восприятия героя, люди.

Именно так выстроены фрагменты биографий четырех Евангелистов: у каждого из них своя система пространственно-временных координат, автономная по отношению к рассказчику, голос которого сменяется несобственно-прямой речью.

Сходную роль – знака обретения объективной реальности – играет эпилог, представляющий собой рассказ о жизни Святого семейства, более всего Иосифа и Марии, созданный на основании «кратких сведений, которые сохранил пергамент и запечатлела бумага». Декларированный рассказчиком подход, как и в предыдущих случаях, сочетается с утверждением чувственного восприятия евангелических событий; это восприятие выражается в ключевом для философско-эстетической системы Л.Бежина понятии – отсвет.

Все повествование, развиваясь от пролога, где представлена трактовка экзистенциального ощущения жизни, к евангелическому эпилогу, отражает процесс обретения объективного мира, процесс, который становится возможным благодаря сопряжению (но не совмещению) двух временных эпох – евангелической и современной.

Таким образом, Л.Бежин, обратившись к изображению человека в житейских, бытовых ситуациях, обнаруживает то, что повторяется из века в век, независимо от конкретного времени. Он увидел быт как экзистенциальный процесс, напрямую соединяющий человека с вечностью.

Литературы:

1. Бежин Л. Калоши счастья // Новый мир. 1991. №11. – С.5-87.
2. Лейдерман Н.Л., Липовецкий М.Н. Современная русская литература. 1950-1990-ые. В 2 т. Т. 2. – М.: Изд.дом «Академия», 2003. – 688 с.

НУТҚНИНГ ИФОДАЛАНИШ САМАРАДОРЛИГИ

*Йулдашева Гулчирой,
Қарши туман 41 мактаб ўқитувчиси*

***Аннотация.** Ушбу мақолада ўзаро алоқаларда ёзма ва оғзаки нутқнинг ифодаланиши, газета нутқининг шаклланиши, метафоранинг хусусиятлари, риторик сўроқлари очиб берилган.*

***Калит сўзлар:** ёзма ва оғзаки нутқ, метафора, риторик, экспрессив, объективлаштириш, аллегория, иллузия.*

***Аннотация.** В данной статье раскрывается выражение письменной и устной речи во взаимодействиях, формирование газетной речи, особенности метафоры, риторические вопросы.*

***Ключевые слова:** письменная и устная речь, метафора, риторический, выразительный, объективация, аллегория, иллюзия.*

***Annotation.** This article reveals the expression of written and spoken language in interactions, the formation of newspaper speech, the peculiarities of metaphor, rhetorical questions.*

***Keywords:** written and oral speech, metaphor, rhetorical, expressive, objectification, allegory, illusion.*

Риторик нутқда белгилар ва ҳайкалча (смайлик)лардан фойдаланиш каби нутқнинг ритмик ривожланиши энг муҳим стилистик ютуқлардан бири ва шу билан бирга матннинг эстетик даражасининг ўртача кўтарилиши ҳисобланади. Э.Бегматовнинг тадқиқотларида газета тилининг асосий хусусиятини шундай таъкидлайди: стандартлаштиришга интилиш ва шу бирга экспрессивлик (бўёқдорлик)дир. Ушбу тенденцияни рўёбга чиқариш учун кенг имкониятлар мавжуд бўлиб, улар ҳиссиётни ва инсон психологиясига таъсирини асраш учун нейтрал усулдан четга чиқиб, нутқ вакиллари томонидан тақдим этилади.

Стандартлаштириш рақамларнинг такрорланиши билан таъминланади: уларнинг баъзиларида бир вақтнинг ўзида бир-бири билан тўлдирилиши мумкин бўлган маълум даврлар мавжуд. Ушбу даврлар инсоннинг кўп асрлик фаолияти билан тўлдирилган ва "синф"нинг мукамал шаклини таъминлайди. Ифода ёки ақлий зўравонлик натижасида пайдо бўлиб, газета тилида деярли барча нутқ шакллари мавжуд. Аммо, тўрттасидан биттаси фарқ қилади, яъни ҳар кимда ифодалаш муаммолари турли хилдир. Мақоланинг биринчи сатридан бошлаб, ўқувчи кўпинча объектив баҳо бериш каби муаммоларга дуч келади. Аммо, бу маълумотлар қанчалик ишончли? Уларга ишониш мумкинми? Ёки бу шунчаки умумий фикрни шакллантириш воситаси, исталган номзодни тарғиб қилишнинг ўзига хос усулими? Бу масалалар сиёсий характерга эга ва белгилари ҳам шунга ўхшашдир”(1996 й.). Жамият билан боғлиқ ҳолда сиз журналистика ҳақида ҳеч нарса дея олмайсиз. Риториканинг биринчи қисмида тегишли элементни ажратиш муаммоси келтирилган. Қисқа вақт ичида битта муаммони ҳар хил нуқтаи назардан кўриб чиқиш мумкин, шунда уни бир мунча вақт тўғри ҳолатда ушлаб туриш керак. Қасос - бу унинг режаси кўшимча равишда тушунтирилади ва ўқувчи билан алоқа ўрнатишнинг усули. Савол ҳар доим шерикга юборилади ва салбий жавоб талаб қилинади. Шу тарзда, матнни ёки муаммонинг бошқа қирралари изоҳланади, гўё ўқувчининг кўзига қараб ва уни инобатга олган ҳолда юзага келади. Бундан чиқадиган рентабеллик ёмонлашади. Бу жуда муҳим аҳамиятга эга: у қисқа вақт ичида эришилиши мумкин бўлган сабабни амалга оширади. Ўзининг интонацион хусусиятлари туфайли кенгайиш жуда динамик шаклланади.

Матндан ташқари, улар қисқа расмни яратадилар, лекин нафақат фикрнинг бурилиш нуқталарини тўғрилайдилар, балки олдинга силжийдилар. Интонацияни ўқувчининг эътиборини жалб қилиш, у билан алоқани узиб қўйган бўлса-да, у билан заиф алоқани тиклашга имкон беради.

Объективлаштириш - бу қисқа суҳбатнинг ёрлигини кенгайтирилиши мумкин. Саволларга жавоб берилди, хаёлий ҳамкасбининг кўриш нуқтаи назаридан. Фақатгина унинг қандай фикрлашини кутганимиздек, диалог мутлақ ҳақиқатнинг пасайишига олиб келиши мумкин. Кейинги муомалада ушбу усул замонавий усулда ишлаб чиқилган, бунга кўшимча равишда ифодалаш ёки истеъмолни йўқотиш ҳолатлари келиб чиқмаслиги керак. Эътироз билдириш ўхшаш ва бир вақтнинг ўзида бу хур фикрликдир. Бу аллақачон жойлашиш учун саволнинг қолдирилиши; барча одамлари томонидан қабул қилинган қарор ёки бошқа хулоса, масалан, "нарсаларни чиндан ҳам кўришни истаган одамлар учун ҳамма нарсага ғамхўрлик қилиш яхши фикрдир. Ушбу усулнинг маълум бир барқарорлиги матнни услубий жиҳатидан мукамаллигини оширади, уни одатдаги услубдан юқори қўяди. Риторик савол кўп ҳолларда мақоланинг самарали яқунланиши билан таъминланмайди.

Риторик ундов, худди шунга ўхшаш таърифга кўра, ҳиссиётнинг аниқ ифодаси деб аталади. Ёзма матнда ушбу сохта туйғу график (аниқ белги) билан ифодаланади ва содда: "Ҳар бир тур кўпчилик учун жуда кенг тарқалган". Бундай иборалардаги ундов белгиси ўқувчининг эътиборини жалб қилиш, ҳиссиёт, ҳаяжонни ажратишга ундаш усулидир. Ёзма матнда график воситалар билан (кўпайтириб) ёзиб қўйиш одатий ҳолдир. Кўп маротаба - ўқувчини ўқувчига кўз қисиши, баъзи муҳим фактларга ёки ўзаро фикрларга ишорадир. Газеталар тилида муҳим ўрин тутадиган занжирларнинг иккинчи гуруҳи - ҳар хил турларнинг такрорланиши. Тилшунослар фикрича: "Бу уч марта айтилади, яъни бошқасига ишонади". Такрорий сегментлар хотирада сақланади ва тегишли муаммога бўлган муносабатни шакллантиришга таъсир қилади. Такрорлашлар ҳар қандай тил даражаси ёрдамида яратилиши мумкин. Лексик жиҳатдан, бу сўзларнинг сўзма-сўз такрорланиши бўлиши мумкин.

Муваффақиятли босқич - бу ҳар қандай тил бирликлари, яъни алмаштирилган қийматга эга. Том маънодаги қийматга тўғри келадиган иккинчи режа ҳамкорлик ва ҳис-туйғуни ривожлантириш манбаидир. Метафора - номни бир кўчмас мулкдан бошқасига, уларнинг орасидаги фарқ асосидаги энг муҳим жараён дир. Метафора яратиш қобилияти инсоннинг асосий мулки ҳисобланади, чунки кўп одамлар бу дунёни билишади, аммо бу ишончсиздир. Билимларни қайта ишлаш билан боғлиқ бир қатор операциялар метафора билан боғлиқ - уларнинг яшаш жойи, конверция, сақлаш ва узатиш ҳисобланади. Бундан ташқари, метафора ифода усуллари билан бири ҳисобланади ва бошқа сабабларга кўра таққослашда статистикадан фойдаланиш кам учрайди. Тасвирлар кўп жиҳатдан дунёни акс эттиради, қоида тарикасида, битта маданият ичида барқарор ва универсалдир, бу озгина ёд олиш

имкониятини беради. Г.Насруллаева таъкидлаганидек, бизнинг барча ҳаракатларимиз биз каби бир хил метафораларни бошқаради. Шунинг учун журналист метафорик идентификацияни танлашга мурожаат қилиши керак, шунингдек, оқим танлаш билан боғлиқ бўлган имкониятдир. Метафора нафақат дунёни англаш воситаси, балки нутқ тўғрилиги воситасидир. Ҳатто кўчирилган метафоралар ҳам баъзан журналистлар томонидан газета услубига учун мос бўлмаган функция сифатида тан олинади.

Аллегория сизга мавҳум ва мураккаб материаллар ҳақида фикр юритишга имкон беради. Метафорик усул билан рақобат қилиш - бу номни кўчмас мулкдан бошқасига мантикий яқинлик билан ўтказиш усулидир.

Иллюзия- қатъий маънода, усул ёки рақам эмас. У маълум бир матн ёки алоҳида матн билан мос келадиган матнни тайёрлашга киритилган махсус усулни таъминлайди. Ҳаёл - бу аниқ фикрлаш ҳолатларга ёки матнларга ишора қилинади. Ифодалаш иллюзиясини ифода этадиганлар, том маънода кўшимча равишда, тингловчиларга мавзуга ёки бошқа тушунчаларга, хиссиётларга, урғуларга мурожаат қилишни талаб қиладиган иккинчи режага эга. Матн, худди шундай, иккинчи ўлчовни олади, маданият "пайдо бўлади", яъни "вертикал алоқа" атамаси нимани англатади. Иллюзияни сақлаш тарихий ва адабий шахслар томонидан рағбатлантирилади. Биринчиси, тарихий воқеа ёки шахсни эшлашда. Адабий танбеҳлар баҳоналардан (кўпинча ўзгартирилган кўринишда) кўштирноқ киритиш, шунингдек сарлавҳани эслатиш, ҳарфнинг пасайишига асосланади.

Фойдаланилган адабиётлар:

1. Бегматов Э. Ҳозирги ўзбек тилининг лексик қатламлари. -Т.: Фан, 1985.
2. Қиличев Э. Бадий тасвирнинг лексик воситалари. -Т.: 1982.
3. Насруллаева Г. Антропоцентрик метафоранинг лисоний-когнитив ва линфомаданий аспекти. Филол. фанлари бўйича фал.фан. докт. дисс. 2019.
4. Культура русской речи / Под ред. Л.К. Граудиной и Е.Н. Ширяева.-М.: 1999.
5. Милехина Е. Стратегия письменных коммуникаций., 2004.
6. www.texnologia.ru

ПРАГМАТИКА ИНТЕГРАЦИЯ НАУК В МЕТОДИКЕ ОБУЧЕНИЯ ЯЗЫКАМ

Элмуродова Л.Н.

доц. каф.языков ВВАУ РУ

Аннотация. В статье исследуются общие вопросы интегративной методики преподавания языков. Муаллиф статьи обращает внимание на методологические изменения, происходящие в лингводидактике, свидетельствующие о синтезе методов и приемов в обучении различным языкам.

Ключевые слова: методология; обучение языкам; интегративная методика; лингвистическая компетенция; квалифицированный специалист; дидактика.

Annotation. The article studies the general issues of integrative methodology of language training. The authors attach special attention to methodological changes, testifying to the synthesis of methods and principles in different languages training.

Keywords: methodology; language training; integrative methodology; linguistic competence; skilled specialist; didactics.

Язык – явление социальное, зарождающееся в обществе. Исследования любого явления должны протекать в его историческом развитии: без понимания того, как шло его развитие, невозможно понять его состояние сегодня и перспективы его развития. В центре особого внимания современной методики обучения языкам находятся вопросы общения, успешной коммуникации. В связи с этим проблема систематизации, упорядочения и совершенствования методов развития речи приобретает большое значение как для теории методики, так и для практики преподавания языков. Уникальность всех исследований подобного плана в том, что язык как единство структуры и функции (строения и употребления, языка и речи) может быть изучен с разных сторон. Он может быть воспринят как языковая система, как речевая деятельность (процессы говорения и понимания), как языковой материал (текст).

В этом плане проблемы описания языков с целью их эффективного преподавания в учебной аудитории – важная отрасль педагогической грамматики с определенными особенностями, основная и ведущая цель которой определяется профессионально ориентированной коммуникативной целью, определяющей весь учебный процесс в вузе.

Важнейшей проблемой, стоящей перед методистами-словесниками, сегодня является проблема формирования и развития компетенций студентов в процессе совершенствования всех видов речевой деятельности на определенном языке. Курс на профессиональную ориентацию обучения языкам ориентирует языковую подготовку выпускников на конкретную специальность, качество профессиональной речи, успешность коммуникации при свободных навыках речевого воздействия и взаимодействия, тактики и стратегии речевого поведения. Сложно не согласиться с мнением Э.Д. Сулейменовой, отмечающей, что «... никакой коммуникативный процесс нельзя отрывать от социальных и конкретных условий его протекания, от факторов, которые детерминируют коммуникацию, будучи сами детерминированы исторически конкретной жизненной практикой».

Следовательно, выдвинутая еще в эпоху возрождения концепция «язык – фундамент общества» и сегодня не потеряла своей актуальности, поскольку язык активно выступает средством общения, орудием коммуникации, показателем высокого социального статуса коммуниканта. Особую значимость приобретают умение общаться, культура коммуникации, важность информации и умение её добывать, обрабатывать, эффективность делового общения.

В связи с чем, в современной методологии преподавания языков предпринимаются активные меры для формирования навыков лингвистической компетенции в сфере профессиональной и деловой коммуникации, как, например:

- используются нетрадиционные задания, требующие логических решений и проблемного анализа;
- интегрируются учебные дисциплины (язык и литература, язык и культурология, язык и философия, языкознание и психология и т.д.);
- интегрируются теоретически и прагматически направленные разделы лингвистики (язык, стилистика, культура речи и т. д.);
- усиливается коммуникативная направленность обучения языкам;
- внедряются новые информационные, компьютерные технологии и формы обучения (например, дистанционное) и т.д.

Современный образовательный процесс, новая концепция образования, процессы глобализации, активные интеграционные процессы, всеобщая информатизация требуют широкого внедрения компьютерных, цифровых, сетевых интернет-технологий во все сферы образования, в том числе в систему обучения языкам. Для решения указанных выше задач немаловажное значение имеет язык как средство международного, межэтнического и социокультурного общения народов как в Узбекистане, так и на мировом пространстве.

Сегодня, когда в центре внимания многих наук находится человек во всем многообразии его взаимоотношений с реальностью, вполне объяснимым и оправданным является интерес словесников к интегративному подходу к изучению наук, в том числе и методике обучения языкам.

Повышение качества образования – актуальная проблема не только для Узбекистана, но и всего мирового сообщества. Решение этой проблемы связано с модернизацией образования, оптимизацией способов и технологии организации образовательного процесса. В этом плане, методика преподавания языков претерпевает определенные изменения: сохраняя тесную связь с традиционными методами обучения, современный процесс обучения языкам органично сочетается с дидактическими средствами обучения, применяемыми как в смежных науках, так и из сферы точных наук (статистический метод, инновационная методика обучения языкам, компьютерный контроль, мультимедийные средства обучения и т.д.).

С древнейших времен ценилось знание языков, но сегодня как никогда данный аспект обучения стал не хобби, а реальностью и острой необходимостью. Неслучайно конец XX века педагогическую науку характеризует изменение методологии обучения языкам, когда особое внимание уделяется освоению английского, французского, немецкого, китайского языков. В сложившихся условиях активного политического, экономической и культурного сотрудничества государств знание языков стало, с одной стороны, носить функциональный характер и ориентировано на межкультурную коммуникацию, а с другой – показателем определенной статуса, социального положения высокообразованного человека. В этом отношении сложно не согласиться с С.Г. Тер-Минасовой, справедливо отмечающей, что с недавнего времени изучение языка стало более функционально: "Небывалый спрос потребовал небывалого предложения. Неожиданно, для себя преподаватели иностранных языков оказались в центре общественного внимания: легионы нетерпеливых специалистов в разных областях науки, культуры, бизнеса, техники и всех других областей человеческой деятельности потребовали немедленного обучения иностранным языкам как орудию производства. Их не интересует ни теория, ни история языка – иностранные языки, в первую очередь английский, требуются им исключительно функцио-

нально, для использования в разных сферах жизни общества в качестве средства реального общения с людьми из других стран".

Таким образом, отмечая тот факт, что системная и целенаправленная языковая подготовка молодежи требует от современной филологической науки внимательного рассмотрения вопроса о разработке технологий по формированию лингвистической компетенции молодежи, квалифицированной подготовке преподавательских кадров.

Список использованных литератур:

1. Сулейменова Э.Д. Языки народов Казахстана. Алматы, Армян. -ПВ, 2007. 304 с.
2. Тер-Минасова С.Г. Язык и межкультурная коммуникация: учебное пособие.- М.: Слово, 2008. 624 с.
3. Китайгородская Г.А. Французский язык. Интенсивный курс обучения.- М.: Высшая школа, 1992. 320 с.

FILOLOGIK TA'LIMDADIDAKTIK O'YIN TEXNOLOGIYALARI VA TA'LIM VOSITALARIDAN FOYDALANISH

O'roqova Z. S. f.f.n.

*Qashqadaryo viloyati XTXQTMOHM
Til va adabiyot ta'limi kafedrasida dotsenti*

Annotatsiya. Didaktik o'yin texnologiyalari o'quvchi faoliyatini faollashtirish va jadallashtirishga asoslangan. Ular o'quvchi shaxsidadagi ijodiy imkoniyatlarni ro'yobga chiqarish va rivojlantirishning amaliy yechimlarini aniqlash va amalga oshirishda katta ahamiyatga ega.

Didaktik o'yinlarning asosiy turlari: **intellektual (aqliy)** va harakatli hamda **aralash** o'yinlardan iborat. Bu o'yinlar ishtirokchilarda aqliy, jismoniy, axloqiy, psixologik, estetik, badiiy, tadbirkorlik, mehnat va boshqa ko'nikmalarni rivojlantirishga yordam beradi.

Kalit so'zlar: intellektual, estetik, didaktik, roli, texnologiya, konstruktiv, funksional.

Аннотация. Технология дидактических игр основана на активизации и ускорении деятельности учеников. Они имеют большое значение в определении и осуществлении практических решений претворения в жизнь и развития творческих возможностей личности ученика.

Основные виды дидактических игр: интеллектуальные (умственные), двигательные и смешанные. Эти игры помогают развивать умственные, физические, нравственные, психологические, эстетические, художественные, предпринимательские, трудовые и другие умения участников игр.

Ключевые слова: интеллектуальный, эстетический, дидактический, ролевой, технология, конструктивный, функциональный.

Annotation. The technology of didactic games are based on the development of pupil's activity. They are important in the definition and improvement of the practical solving of creative opportunity of the pupil's personality.

The main types of didactic games: intellectual (mental), active and mixed. These games help to develop the participants' mental, physical, psychological, ethetic, literal, buseness, labour and other skills.

Keywords. Intellectual, aethetic, didactic, role, technology, constructive, functional

Ta'lim-tarbiya jarayonida asosano'quvchilarda ta'lim olish motivlarini, ularning turli yo'nalishdagi qobiliyat va qiziqishlarini oshiradigan, biror kasbga moyilliklarini ko'rsatadigan didaktik o'yinlardan foydalaniladi. Didaktik o'yinlar nazariy, amaliy, jismoniy, rolli, ishchanlik va boshqa yo'nalishlar bo'yicha turlarga ajratiladi. Hozirda kompyuter vositasidagi didaktik o'yinlar alohida o'ringa ega bo'lib bormoqda.

Didaktik o'yinlar o'quvchilarda tahlil qilish, mantiqiy fikrlash, tadqiq qilish, hisoblash, o'lchash, yasash, sinash, kuzatish, solishtirish, xulosa chiqarish, mustaqil qaror qabul qilish, guruh yoki jamoa tarkibida ishlash, axloq - odob o'rgatish, nutq o'stirish, til o'rgatish, yangi bilimlar o'rgatish va boshqa faoliyat turlarini rivojlantirishga yo'naltirilgan o'yinlarga ajratiladi.

Didaktik o'yinlardan amalda foydalanish orqali boshqa usullar yordamida erishish qiyin bo'lgan ta'lim - tarbiyaviy maqsadlarni amalga oshirish ko'zda tutiladi. Turli o'quv fanlariga oid didaktik o'yinlar mavjud bo'lib, ular shu fanlarni sifatli o'rgatish maqsadlariga xizmat qiladi.

Umumiy o'yinlar nazariyasiga ko'ra, mavjud barcha o'yin turlarini tasniflashda ularni funksional, mavzuli, konstruktiv, didaktik va harbiy o'yinlarga ajratiladi. Bularning orasida didaktik o'yinlar ta'lim-tarbiya vazifalarini amalga oshirish imkoniyatini berishi bilan alohida o'ringa ega. O'yinlar maktabgacha yoshdagi bolalarning asosiy faoliyat shakli hisoblanadi. Bu esa pedagog va psixolog olimlar tomonidan shu yosh davridagi o'yinlarning ta'lim - tarbiyaviy ahamiyatini o'rganish va yanada oshirish bo'yicha tadqiqotlar olib borilishiga asos bo'ldi.

Natijada, oldingi asrning 60-yillari boshidan AQSHda, so'ngra boshqa G'arb mamlakatlarida ishchanlik o'yinlari qo'llanila boshlandi. Ishchanlik o'yinlari tadqiqotchilari bu usulni eng asosiy, samarali va tejimli ta'lim metodlaridan iborat deb ta'kidlaganlar.

Didaktik o'yinlarning yana bir turi - aqliy hujum usulini birinchi marta 1939-yilda A.F.Osborn qo'llagan. Bu usulni g'oyalari banki deb ham nomlangan. U muammolarni quyidagicha yechishga asoslanadi:

- muammoli vaziyat yaratish;
- g'oyalarni shakllantirish;

- eng yaxshi g'oyalarni tekshirish, baholash va tanlash. Guruh ishtirokchilariga muammoni aniqlash va uni yechish bo'yicha iloji boricha ko'p, ba'zan, batamom kutilmagan g'oyalarni berish uchun eng qulay sharoit yaratilishi aqliy hujum mashg'uloti samaradorligini belgilaydi. Bunda pedagogning mahorati hamda o'quvchilarning tayyorgarliklari qanchalik yuqori ekanligi asosiy omil hisoblanadi.

Didaktik o'yinlar tashkilotchilari ular uchun ishlatiladigan har bir material bilan ishlash, ulardan tegishli didaktik vositalarni tayyorlash hamda xavfsizlikni ta'minlash texnologiyalarini puxta bilishlari va rioya qilishlari lozim. Chunki didaktik vositalarning sifati, ko'zda tutilgan maqsadlarga mosligi, qulayligi va ulardan to'g'ri foydalanish mashg'ulotlar samaradorligini oshirishga ijobiy ta'sir ko'rsatadi.

Zamonaviy ta'limni tashkil etishda didaktik va rolli o'yinlardan samarali foydalanishga alohida e'tibor berilmoqda. Ta'lim jarayonida didaktik o'yinli texnologiyalar didaktik o'yinli dars shaklida qo'llaniladi. Bunday darslar o'quvchilarda muayyan faoliyat yuzasidan egallangan nazariy bilimlarni amaliy ko'nikma va malakalarga aylantirishda o'ziga xos o'rin tutadi. Didaktik va rolli o'yinli darslarda o'quvchilarning bilim olish jarayoni o'yin faoliyati bilan uyg'unlashtiriladi. Shu sababli o'quvchilarning bilim olish faoliyati o'yin faoliyati bilan uyg'unlashgan darslar didaktik o'yinli darslar deb ataladi.

Didaktik o'yin texnologiyalari o'quvchi faoliyatini faollashtirish va jadallashtirishga asoslangan. Ular o'quvchi shaxsidagi ijodiy imkoniyatlarni ro'yobga chiqarish va rivojlantirishning amaliy yechimlarini aniqlash va amalga oshirishda katta ahamiyatga ega.

Bugungi kunda ta'lim jarayonida qo'llash nihoyatda qulay bo'lgan bir qator o'yinli texnologiyalar yaratilgan. Didaktik o'yinli texnologiyalar ta'lim jarayonining samaradorligini ta'minlash, o'quvchilarda muayyan faollikni yuzaga keltirish hamda bilim, ko'nikma va malakalarni hosil qilishga xizmat qiluvchi vaqtdan unumli foydalanish, ta'limni jadallashtirishga yordam beradi. O'yinli texnologiyalardan foydalanishda shaxsning ma'lum bir faoliyatga bo'lgan qiziqishi ortadi.

Shaxsning o'z iqtidori, qiziqishi, bilimi va o'zligini namoyish etishga imkon paydo bo'ladi, ijtimoiy hayotda o'zi egallagan o'rinni barqarorlashtiradi, o'z - o'zini boshqarish ko'nikmalarini hosil qiladi. Didaktik o'yinli texnologiyalar bulardan tashqari o'quvchilarda muayyan axloqiy, irodaviy sifatlarni ham tarbiyalashga yordam beradi. Didaktik o'yinli darslarni tashkil etishda quyidagi didaktik talablarga amal qilish lozim:

1. Didaktik o'yinli darslar dasturda qayd etilgan ta'limiy, tarbiyaviy, rivojlantiruvchi maqsad va vazifalarni hal qilishga qaratilgan bo'lishi.
2. Muhim muammolarga bag'ishlanishi va ular o'yin davomida hal qilinishi.
3. Barkamol inson shaxsini tarbiyalash tamoyillariga, sharqona odob-axloq me'yorlariga mos kelishi.
4. O'yin strukturasi mantiqiy ketma - ketlikda bo'lishi.
5. Mazkur darslarda didaktik prinsiplarga amal qilinishi va eng kam vaqt sarflagan holda ulkan samaraga erishish kerak.

Didaktik o'yinli darslarni o'quvchilarning bilim olish va o'yin faoliyatini uyg'unligiga qarab: rolli o'yinlar, ijodiy o'yinlar, ishbilarmonlar o'yini, konferensiyalar o'yin mashqlariga ajratish mumkin.

Ishchanlik o'yini darsi - dars mavzusi bo'yicha masalalarni hal etish jarayonida o'quvchilarning faol ishtirok etishini ta'minlash orqali yangi bilimlarni o'zlashtirish mashqi.

Rolli o'yin darsi - dars mavzusi bo'yicha masalalarni o'rganishda o'quvchilarga oldindan ma'lum rollarni taqsimlash va dars jarayonida shu rolni bajarishlarini tashkil etish asosida bilimlarni mustahkamlash darsi.

Teatrlashtirilgan dars - dars mavzusi bilan bog'liq ko'rinishlarni tashkil etish orqali dars mavzusi bo'yicha chuqur, aniq ma'lumotlar berish darsi.

Kompyuter darsi - tegishli o'quv fani bo'yicha dars mavzusiga doir kompyuter materiallari (multimedia, virtual o'quv kursi va shu kabilar) asosida o'tiladigan dars.

Kim oshdi savdosi darsi - o'quv fani ayrim bo'limi bo'yicha bilimlarni har bir o'quvchi qanchalik ko'p bilishini namoyish etish darsi.

Yarmarka darsi - dars mavzusini bo'laklar bo'yicha oldindan o'zlashtirgan o'quvchilarning o'zaro muloqot asosida sinfga qiziqarli tushuntirish orqali o'tiladigan dars.

Formulalar darsi - o'quvchilarning formulalarni puxta o'zlashtirishlari bo'yicha turli o'yinlar shaklidagi mashqlar o'tkazish darsi.

O'yin darsi - dars mavzusiga mos o'yin orqali o'quvchilarning o'zlashtirishlarini tashkil qilish darsi.

«Sud» darsi - o'quvchilar bilan dars mavzusiga mos «sud» jarayonini tashkil etish orqali yangi mavzuni tushuntirish darsi.

Kontsert darsi - dars mavzusini sahnalashtirilgan holdagi konsert shaklida ifodalash mashqlari bo'lib, o'quvchilarni faollashtirish va bilimni mustahkamlash imkoniyatini beradi.

«Tergovni bilimdonlar olib boradi» darsi - dars mavzusini oldindan puxta o'rgangan o'quvchilar yordamida qiziqarli savol-javoblar, tahlillar asosida isbotlab tushuntirish mashqlari bo'lib, bunda o'quvchilar dars mavzusini o'zlashtirib, eslab qolishlari uchun qulaylik yaratiladi.

Integral (integratsiyalashgan) - bir nechta fanlarga doir va integratsiyalash uchun qulay bo'lgan mavzular bo'yicha tashkil qilingan dars bo'lib, o'quvchilarning turli fanlarga qiziqishlarini orttirib, ta'lim jarayonidagi faolliklarini ta'minlaydi.

Bunday darslar o'quvchilarga fanlararo bog'liqlikni o'rgatish orqali ularda olam tuzilishining ilmiy asoslarini to'liq idrok etish, ilmiy dunyoqarashlarini shakllantirish, ijodiy tafakkurlarini rivojlantirishga xizmat qiladi.

«Mo'jizalar maydoni» darsi-o'quvchilar bilan o'tkaziladigan qiziqarli o'yin bo'lib, turli savollarga belgilangan vaqt davomida to'g'ri javoblar topish va g'oliblarni rag'batlantirish orqali o'quvchilarda fikrlash, topqirlik, ziyraklik va bilimlarini kengaytirib borish sifatlarini shakllantiradi.

O'yinlar maktabgacha yoshdagi bolalarning asosiy faoliyat shakli hisoblanadi. Bu esa pedagog va psixolog olimlar tomonidan shu yosh davridagi o'yinlarning ta'lim-tarbiyaviy ahamiyatini o'rganish va yanada oshirish bo'yicha tadqiqotlar olib borilishiga asos bo'lgan. Didaktik o'yinlarni tanlashda ishtirokchilarning yoshi, bilimi va tarbiyalanganlik darajasi hisobga olinadi. Har bir didaktik o'yin mashg'ulotlariga o'ziga xos xavfsizlik talablari qo'yiladi. Bu xavfsizlik talablariga to'liq rioya qilinishi har bir tashkilotchining doimiy e'tiborida bo'lishi lozim.

Bundan tashqari har bir didaktik o'yin uchun sarflanadigan vaqt miqdorini to'g'ri belgilash va unga rioya qilishning o'ziga xos asoslarini bilish va darsning maqsadiga muvofiq qo'llash talab qilinadi.

Ta'lim jarayonida didaktik o'yinli texnologiyalar didaktik o'yinli dars shaklida qo'llaniladi. Ushbu darslarda o'quvchilarning bilim olish jarayoni o'yin faoliyati orqali uyg'unlashtiriladi. Shu sababli o'quvchilarning ta'lim olish faoliyati o'yin faoliyati bilan uyg'unlashgan darslar didaktik o'yinli darslar deb ataladi.

Foydalanilgan adabiyotlar:

1. Ishmuhammedov R., Abduqodirov A., Pardayev A. Tarbiyada innovatsion texnologiyalar (ta'lim muassasalari tarbiyachi-o'qituvchilari va guruh rahbarlari uchun amaliy tavsiyalar). -T.: Iste'dod, 2010.
2. Yo'ldoshev U., Ibragimov X. Pedagogik psixologiya. -T.: 2008.
3. Ta'lim menejmenti. -T.: 2007-y №1-son

ТРАДИЦИОННОСТЬ И НЕПОВТОРИМОСТЬ ХУДОЖЕСТВЕННЫХ ОБРАЗОВ КАК СРЕДСТВО РАЗВИТИЯ ЛИТЕРАТУРНОГО ПРОЦЕССА

Балтаева Икбал Таджибаевна

*Узбекский ГУ физического воспитания и спорта,
«Узбекского и иностранных языков» кандидат филологический наук, доцент*

Абдурахимова Шахноза Абдурашитовна

*Узбекский ГУ физического воспитания и спорта кафедра
«Узбекского и иностранных языков» преподаватель*

Аннотация. *С ростом национального самосознания, в современных условиях всё большую значимость приобретает опора на национальное историко-культурное наследие и традиции, общечеловеческие ценности в сочетании с «новаторством» как фактором развития национальной литературы. В данной статье раскрыта сущность литературно-художественной преемственности и принципа национальной самобытности при создании высокохудожественных произведений узбекской литературы.*

Ключевые слова: *классическая лирика, неповторимость образов, газели Востока, национальная литература, традиции и новаторство, преемственность, литературное наследие, творческий процесс.*

Annotation. *With the growth of national self-awareness, in modern conditions, reliance on the national historical and cultural heritage and traditions, universal human values in combination with "innovation" as a factor in*

the development of national literature is becoming increasingly important. This article reveals the essence of literary and artistic continuity and the principle of national identity when creating highly artistic works of Uzbek literature.

Key words: *classical lyrics, original images, gazelles of the East, national literature, traditions and innovation, continuity, literary heritage, creative process.*

Первые национальные газели, воспевающие красоту женщин, их нежность и ласковость, появились в узбекской классической литературе в XIV веке и стали ведущим устойчивым жанром в качестве традиции. Начиная с XIV века и до сегодняшнего дня написано несколько тысяч газелей подобного содержания. Особенности формы газели, её художественные образы, выражающие чувства влюбленности, соперничества, страдания, метафоры и сравнения с цветком, соловьем приобрели значение устойчивых традиций. При внимательном изучении газелей, созданных в указанный выше период, становится очевидным, что несмотря на одинаковость формы газелей, повторяемость содержания и средств изображения, каждая из них остается неповторимым произведением искусства поэзии.

Естественно возникают вопросы: что означает неповторимость лирического образа в газели? Каковы условия создания неповторимого образа? Какими критериями можно измерить художественный уровень газели?

Неповторимость лирического образа в жанре газели, как впрочем и вообще в художественном творчестве имеет очень важное значение. Знание закономерностей создания неповторимого художественного образа восточной газели обеспечило высокий уровень развития классической лирики Востока. Возникает вопрос: поэты, используя традиционные модели и формы, какими способами и стилями могут овладеть для создания лирических образов? Истинно талантливый поэт, используя постоянные символы и традиции лирических образов, не смешивает их с другими формами и образами, но применяет их в новом времени и пространстве, с учетом нового психологического состояния лирического героя, идет по пути поэтического поиска абсолютно новых граней традиционных образцов. Индивидуальность, своеобразие лирики Востока, особенно газелей является прекрасным, великим достоянием и составляет богатейшее культурное наследие. В свое время Герсиа Лорка справедливо заметил, что новые образы не создаются постоянно, но в существующих образах обнаруживаются другие особенности, раскрываются новые естественные свойства, которые являются средством создания художественного образа²⁸.

Настоящим произведениям искусства всегда присуща неповторимость и оригинальность. К этому следует добавить, что в каждом произведении, даже оригинальном, сохраняется единство традиционного и неповторимого.

Но это не означает призыва к механическому перенесению традиционных схем и литературных форм во вновь создающиеся произведения. Вопрос состоит в следующем: какие аспекты из традиционного потенциала можно использовать в высокохудожественном произведении?

Здесь можно отменить несколько ситуаций: Во-первых, у каждого мастера свой “почерк” то есть он отдает предпочтение какой-либо теме, жанру или личности, событиям или образам, которые описывает. Например, в современной узбекской литературе создано несколько произведений, посвященных описанию жизни Алишера Наваи. Это роман Айбека «Навои», поэмы «Навои и Гули», повесть «Алишер в детстве», драма Уйгуна и Иззата Султана «Алишер Наваи» повесть Лидии Бат, «Сад жизни», роман в стихах в четырех книгах Б.Байкабилова «Нотинч Хуросон» («Беспокойный Хуросан»), «Шукухли карвон» («Великолепный караван»), «Сокин Хуросон» («Богатый вином Хуросан») и «Қонли Хуросон» («Кровавый Хуросан»), роман-диалогия Омона Мухтара «Наваи и художник Абулхайр», драма «Амир Алишер дарди» («Боль Алишера Наваи») и ряд других произведений, посвященных жизни и деятельности великого мыслителя. В этих произведениях освещена жизнь одной исторической личности, жившей и творившей в один исторический период и в определенном пространстве.

Казалось бы повторение в описании неизбежны. Но, у каждого муаллифа свой уровень художественно-исторической интерпретации, свои приёмы анализа и толкования событий; обращение к определенному жанру требует использования различных приемов и стилей подачи сведений и биографических данных, и в результате- каждое произведение неповторимо, и в определенном смысле оригинально.

Во-вторых, каждый писатель, создавая свою рукопись, использует творческий опыт своих предшественников, особенно тех, кого считает для себя образцом, эталоном, и опирается на законы

²⁸Лорка Федерико Гарсиа. Избранные произведения в 2-х томах. т.1. –Москва: 1986. с. 398-399.

жанра. Например, Айбек, создавая роман об Алишере Навои, изучал опыт и традиции написания эпических произведений, придерживался требований к жанру романа. Кроме того, необходимо было соблюдать научно-историческую объективность в трактовке образа великого мыслителя.

Естественно, что преемственность и следование традиция в каждой национальной литературе, на каждом этапе её развития составляет особенность творчества её представителей и является одним из ведущих законов литературного творчества.

В источниках по литературоведение отмечается, что оба фактора, то есть опора на внешние традиции и национальное своеобразие разной литературы диалектически взаимосвязаны и ни один из них не считается главенствующим. По нашему мнению, элемент неповторимости и оригинальности творчества никак не противоречит значению традиционности. Появление «новаторства» в творчестве означает мобилизацию не задействованного ранее потенциала, «неизвестных сил», которые синтезируются с предшествующим литературным опытом, в результате формируются новые художественно-эстетические явления, которым предстоит пройти проверку временем.

Каждому муаллифу при создании произведения необходимо ориентироваться на возможности жанра и, исходя из этого определять структуру произведения, его внутреннюю сущность. Творческий процесс состоит в том, что создатель изучает и анализирует новые идеи, определяет возможности изображения неповторимых образов. Учет специфики жанра помогает писателю реализовать требования многократно проверенных творческих процессов. В итоге обеспечивается развитие литературы на основе гармонизации преемственности традиций и создания неповторимых литературно-эстетических ценностей.

Такое единство принципов имеет определяющее значение для развития национальной литературы. В узбекское литературоведение прочно вошли термины «традиции» и «новаторство» С ростом национального самосознания, в современных условиях всё большую значимость приобретает опора на национальное историко-культурное наследие и традиции общечеловеческие ценности в сочетании с «новаторством» как фактором развития национальной узбекской литературы.

Использованные литературы:

1. Мирзиёев Ш. Буюк келажигимизни мард ва олижаноб халкимиз билан бирга қураимиз. –Т.: Ўзбекистон, 2017.
2. Адабий турлар ва жанрлар. Уч томлик. 1-том. - Т.: Фан, 1991.
3. Алишер Навоий бадиий анъана ва янгилик яратиш тўғрисида// Адабий мерос. 1-китоб. – Т.: 1968.
4. Алишер Навоий. Мукамал асарлар тўплами. Йигирма томлик. 16-том. – Т.: Фан, 2000.
5. Лорка Федерико Гарсиа.Избранные произведения в 2-х томах.т.1. – Москва: 1986. с.398-399.

BOSHLANG‘ICH TA‘LIM JARAYONIDA FANLARARO INTEGRATSIYANI TASHKIL ETISH (Ona tili darslari misolida)

*Nurullayeva Shaxlo O‘ktamovna, QDU dotsenti
Berdiyeva Lobar Norqobulovna
Qashqadaryo VXTXQTMOHM Pedagogika, psixologiya
ta‘lim menejmenti kafedrasi o‘qituvchisi*

Annotatsiya. Ushbu maqolada boshlang‘ich ta‘lim jarayonida fanlararo integratsiyani tashkil etish yo‘llari bayon etilgan. Ona tili darsligidan mashqlar namuna qilib keltirilgan.

Kalit so‘zlar: integratsiya, ona tili, o‘quv predmeti, usul va vositalar, darslik, mashqlar.

Аннотация. В этой статье описываются способы построения междисциплинарной интеграции в начальном образовании. Упражнения из учебника по родному языку приведены в качестве примеров.

Ключевые слова: интеграция, родной язык, предмет, методы и инструменты, учебники, упражнения.

Annotation. This article describes ways to build interdisciplinary integration in primary education. Exercises from the native language textbook are given as examples.

Keywords. Integration, native language, subject, methods and tools, textbooks, exercises

Umumiy ta‘lim mazmuni o‘quvchilarni har tomonlama ruhiy rivojlanishga, ularda turli hil tafakkurni rivojlantirishga qaratilgan. Har bir o‘quv predmetini o‘rganish bolaning materialni anglash jarayonini, uni eslab qolishni, ta‘sirchanlikni faollashtiruvchi, tafakkurni, nutq va tasavvurni rivojlantiruvchi ruhiy diqqatni yaratishga imkon beradi. Ayniqsa, bilish jarayonida bir-biri bilan uzviy bog‘liq bo‘lgan tafakkurning turlarini rivojlantirish juda muhimdir.

O'quv fani mazmunini tuzish pedagog shu fanning asosiy kategoriya, tushunchalarining rivojlanish mantiqini hisobga oladi. Shu bilan birga, o'qituvchi va psixologlar o'quvchilar tomonidan materialni o'zlashtirishning yosh xususiyatlarini hisobga oladilar. San'at sohasidagi umumiy o'rta ta'lim mazmuni o'z ichiga g'oyaviy tomoni va to'kis badiiy shakli birligini hosil qiluvchi asarlarni o'z ichiga oladi. Badiiy jihatdan bo'sh, g'oyaviy jihatdan haqiqatga to'g'ri kelmaydigan asarlar bolalarning ruhiyatiga ta'sir qila olmaydi, tasavvur va tafakkurni rivojlantirmaydi, go'zallik va badbaxshalik to'g'risida tasavvurni shakllantira olmaydi. Bolalar bilan ishlashda san'at asarlarining chin badiiyligini hisobga olish, shakl va mazmunning birligi, ma'naviyat va haqchilik tamoyillarini amalga oshirishda muhim.

Umumiy o'rta ta'lim kelajakda bolalarga xohlagan fanni egallash imkonini beruvchi bilimlar asosini yaratadi. O'quv predmeti fanlarning mustahkam asosiga ega, zamonaviy ilmiy ma'lumotlarni tushunishga yetaklaydi, fikrlash qobiliyatini rivojlantirishga olib keladi. Umumiy o'rta maktab uchun faqat hozirgi kunda ochilgan narsalar emas balki, avvalombor, fanning asosini, nazariy o'rnini tashkil etuvchi narsalar ham zarur.

O'quv fanlararo aloqadorlikni ta'minlashga yo'naltirilgan o'quv faoliyati o'quvchilar uchun bir qadar murakkablik kasb etadi. Bunda boshqa o'quv fanlari bo'yicha dastlabki uy vazifalari, darsda bir darslik materiallari asosida takrorlash daqiqalari, sxematik ko'rgazmalilikdan foydalanish kabilarga ahamiyat beriladi.

Tekshiruvlar ko'rsatishicha, integral yondashuvni amalga oshirishga yordam beruvchi usul va vositalarga: evristik suhbatlar, umumiy suhbatlar, ekskursiyalar; ona tili, tabiatshunoslik darslarida kuzatishlar, badiiy asarlar materiallari asosida nutq o'stirish uchun yozilgan ijodiy ishlar, o'qish, matematika darslarida og'zaki rasm chizish, ona tili darslarida tabiatshunoslikka oid diktantlar, matnlar yozish (shu sinfga tegishli orfogrammalarni takrorlagan holda).

Boshlang'ich sinf ona tili darslarida tabiatshunoslik, matematika, o'qish, mehnat fani bilan aloqalar mashqlar orqali ko'zga tashlanadi. Biz ona tili fanidagi quyidagi mashqlar misolida ko'ramiz:

1-sinf Ona tili darsligidan **175-mashq**²⁹. O'qing. Ibn Sinoning otasi bilan gapini topib ko'chiring.

Ibn Sino

Bir kuni otasi Ibn Sinodan so'rabdi:

- Bolam, katta bo'lganingizda kim bo'lasiz?

Ibn Sino shunday javob beribdi:

Men tabib bo'laman. Sizni, onamni, hamma odamlarni davolayman. Bu mashq orqali o'quvchilar buyuk ajdodlarimiz, ularning faoliyati bilan tanishadilar. Shu bilan kasblar haqida ma'lumotga ega bo'ladilar.

4-sinf Ona tili darsligidagi **375-mashq**³⁰. O'qing fe'llarni aniqlab, zamonga ko'ra guruhlab yozing.

Hovliga chiqdik. Yo'lakda bir chumchuq bolasi og'zini kappa-kappa ochmoqda. Bir oyog'i singan. Bahodir ikkimiz chumchuq bolaning singan oyog'iga qog'oz o'radik va ip bilan bog'ladik. Botinka qutichasiga solib, uy tokchasiga qo'ydik. Bahodir pashsha tutib berdi. Bahrom non uvog'i bilan boqdi. Qushcha uy ichida aylanib uchadigan bo'ldi. Ba'zan ona chumchuqning ovozi eshitib chirqillaydi. Uni onasi sog'inib yig'layapti, deb uchirib yubordik.

Bu mashqni bajarish davomida o'quvchilar qushlarni asrash, ularni ehtiyor qilish kerakligini tushunadilar.

448-mashq³¹. O'qing. Sifatlarni topib, ma'no turini, gapdagi vazifasini ayting.

Bolalar o'tloqqa chiqishdi. O'tloq yam-yashil, oq, sariq, qizil gullarga boy joy edi. Cho'qqidan oqib tushgan tip-tiniq suv qum-toshlar orasida ariqchalar hosil qilgan. Bu ariqchalar bo'yida o'tkir hidli qoramayir yalpizlar, sershox jambillar o'sib yotardi. O'tloqning sof va xushbo'y havosi kishiga orom bag'ishlaydi. Bu mashq orqali o'quvchilar tabiatdagi o'simliklar bilan tanishadilar. Tabiatning go'zalligini his etadilar. Shu bilan birga tabiatni asrash-avaylash kerakligini tushuntiriladi.

Xulosa qilib shuni aytish mumkinki, fanlaro integratsiyada o'quvchilar bilimi yanada boyiydi, yangi ma'lumotlarga ega bo'ladilar va mustaqil fikrlashlariga imkon yaratiladi.

Foydalanilgan adabiyotlar:

1. Mavlonova R. Boshlang'ich ta'lim integratsiyasi. -T.: O'qituvchi,2009.
2. G'afforova T. 1-sinf. Ona tili darsligi. - T.: Sharq, 2019. 96-b.
3. Ikromova R. 4-sinf. Ona tili darsligi. – T.: O'qituvchi, 2017. 174-184-b.

²⁹G'afforova T. 1-sinf. Ona tili darsligi.-T.: Sharq, 2019. 96-b.

³⁰Ikromova R. 4-sinf. Ona tili darsligi. – T.: O'qituvchi, 2017. 174-b.

³¹Ikromova R. 4-sinf Ona tili darsligi.- T: O'qituvchi. 2017. 184-b.

**“ГҮРҮҒЛИ” ДОСТОНИДАГИ ЭТНОГРАФИК МАЪЛУМОТЛАРГА
ДОИР МУЛОҲАЗАЛАР**
(Этнология ва фольклор. Фанлараро интеграция)

Норбўтаев Парда Панжиевич

ЎзРФА Тарих институти мустақил тадқиқотчиси,
тарих фанлари номзоди

Аннотация. Мазкур мақолада асосан “Гүрүғли” достонида акс этган этнографик маълумотлар, яъни туркий халқларнинг урф-одат, анъаналари, маросим ва расм-русумлари, миллий қадриятлари ёритиб берилган.

Таянч сўзлар: “Гүрүғли”, “Ўғузнома”, “Кўрқут ота”, достон, маросим, урф-одат, анъана, қадрият.

Аннотация. В данной статье освещено этнографические данные отражены в эпосе «Горугли», то есть обычаи, традиции, обряды, национальные ценности тюркских народов.

Ключевые слова. «Гуругли», «Угузнома», «Куркут ота», эпос, обряд, традиция, ценность.

Annotation. This article mainly melts the ethnographic data reflected in the epic «Gurugli», ie the traditions, customs, rituals and national values of the Turkic peoples.

Key words. “Gurugli”, “Uguznoma”, “Kurkut ota”, epic, ceremony, tradition, honor, painting.

Этнология (этнография) фан сифатида ўз тадқиқотларида кенг манбачилик базасидан фойдаланади. Бу борада бадий асарларнинг алоҳида ўрни бор. Масалан, Е. И. Филиппова ҳақли равишда “бадий адабиёт тарихидан кўра этнограф учун кўпроқ манба бўлиб хизмат қилиши мумкин» [1, 27 б] деб ҳисоблайди. И. А. Манкевич, адабий- бадий мероснинг манба сифатида аҳамиятини ҳисобга олиб, шундай дейди: “Ҳар қандай бадий матн, муаллифи кимлигидан, муаллифнинг дунёқарашидан ёки жанр мансублигидан, яратилиш вақтидан қатъи назар, у потенциал ахборот манбаидир» [2, 20 б]. Қаҳрамонлик- эпик жанрига келсак, Е. М. Мелетинскийнинг ажойиб фикри мавжуд: “Қаҳрамонлик эпосининг ёдгорликлари маданий мероснинг энг қимматли қисмини ва халқнинг миллий ғурурини ташкил этади” [3, 5 б]. Ушбу мақолада муаллиф достонларнинг этнографик манба сифатидаги аҳамиятини туркман халқ оғзаки ижоди ёдгорлиги «Гүрүғли» материалидан фойдаланиб татқиқ қилади. «Гүрүғли» туркий қаҳрамонлик эпосининг 2015 йилда ЮНЕСКОнинг номоддий маданий мерослари рўйхатига киритилиши унинг умумбашарий маънавий қадриятининг эътироф этилиши бўлди. Бу машҳур асар туркманлар менталитетини шакллантирувчи, уларнинг ҳаёт фалсафасини ташкил этувчи урф-одат ва анъаналарни ҳамда моддий маданиятнинг турли қирраларини ўзида акс эттиради. Шундай қилиб, «Гүрүғли»нинг тарихий- этнографик ўрганилиши кизиқарли илмий вазифа бўлиб, анъананинг давомийлигини ҳамда достоннинг этнографик манба сифатидаги аҳамиятини кўриш имконини беради.

“Гүрүғли”нинг пайдо бўлишини, одатда, XVI- XVII аср бошларига тўғри келишини эътироф этишади. Аммо, тадқиқотчи В. А. Карриев достоннинг баъзи қисмлари XVI асрдан анча олдин пайдо бўлган деб ҳисоблаган [4, 7 б]. Достоннинг тили ва стилистикаси “Ўғузнома” ва “Кўрқут ота” достонларига, яъни ўғуз тилига яқинлигини кўришингиз мумкин. Филолог Д. Нуралиев туркий адабиётида V- XII асрларни ўғуз даври деб ҳисоблаган [5,27 б]. Тахминларга кўра, “Гүрүғли”нинг алоҳида боблари бу даврда аллақачон мавжуд бўлган. Қиёсий мисолларга мурожаат қилайлик. “Ўғузнома”нинг дастлабки саҳифаларидан туркийларнинг қирқ тўрт дарвозали шаҳарлар бўлганлигини билиб оламиз [6, 25 б].

Қатта шаҳар маъносини англатувчи шунга ўхшаш ибора “Гүрүғли”да топилган [Гүрүғли, 126 б]. “Кўрқут ота”да бахшилар (ҳикоянавис хонандалар) қўшиқ куйлайдиган, баҳодирлар кураш тушадиган, зарҳал қовоқ (спорт ўйини) урадиган туркманлар тўйи тасвирланган. “Гүрүғли”да бош қаҳрамоннинг тўйи ҳақида шундай дейилади: “От пойгалари, “зарҳал қовоқ”қа отишлар уюштирдим, бахши ва қўшиқчиларни чақирдим, ҳаммани хурсанд қилдим”[Гүрүғли, 446 б]. “Кўрқут ота”да хон қирқ йигитнинг қуршовида юрган. Гүрүғлига ҳам 40 нафар йигитлар ҳамроҳлик қилган. Бу параллеллар “Ўғузнома”, “Кўрқут ота” ва “Гүрүғли”ларни бадий услуб ва шакл бирлаштиради, деган тахминга асос бўлади. “Кўрқут ота”нинг вужудга келиш вақти эрамининг VII-IX асрларига, “Ўғузнома” эса ундан ҳам олдинроқ пайдо бўлган [5. 27 б]. “Гүрүғли”нинг XVI-XVII асрлардаги пайдо бўлганлиги ҳақидаги фикрлар ўша даврдаги халқ томошалари билан боғлиқ, яъни асосийси ижтимоий компонент эди.

Аммо, халқ асарининг яратилиш вақтини аниқлашда бошқа муҳим фактлар ҳисобга олиниши керак. Масалан, урф-одат ва маросимлар, вақтнинг ўзига хос хусусиятлари, услуби, қиёсий таққослаш, халқ афсоналари матнларини таҳлил қилиш ва бошқалар. Достон воқеалари туркийларда давлат тузуми унсурларини кўрсатади. “Гўрўғли”нинг кўп сонли ижтимоий терминологияси қуйидаги сўзлар билан ифодаланади: патиша, хон, солтан, амир (хукмдорлар), бег (князь, вилоят хукмдори), торе (хоннинг амалдори), векил (амалдор), агабег, аталиқ (юқори мартабали амалдорлар), диванбеги (девонхона беги, феодаллар олий мансабдорларидан бири), ички диванбеги (давлатнинг ички ишлари девонхонаси беги), меҳрем (жиловдор, сарой олий лавозими), мурзе (хат ёзувчи амалдор; зодагонлар фахрий унвони). Шунингдек, диван (давлат ишларига масъул муассаса), межлис (давлат йиғилишлари) каби давлат муассасалари ҳам келтирилган. Достонда фуқаролик касблари ҳам кўп: сейис (отбоқар), бакгал (баққол), малдар (чорвадор), совдагар (савдогар), гаравул (қоровул), чопан (чўпон), зергер (заргар), ашбаз (ошпаз), гассап (қассоб), тебип (табиб), мирап (сувни бўлиб берувчи), амбал (профессионал юк ташувчи), дайхан (деҳқон), кервенбаши (карвонбоши), миорид (мурид), сарван (сарбон), эмин (мусобақаларда қодаларга риюя қилинишини кузатувчи) ва мамлакат фуқароларини англаувчи бошқа кишилар. Ёритилаётган даврда ҳарбий тоифа ҳам мавжуд бўлган ва бу ҳақда сердар (ҳарбий кўмондон), йигит (жангчи), ботир (баҳодир, полвон), ясовул (қуйи ҳарбий унвон, хабарчи), нокер (кўриқчи), лек (10000 аскар, кўпчилик) каби тоифалар ҳам далолат бериб турган. Қахрамонлик эпосида ўтмишда туркийлар орасида мавжуд бўлган ҳарбий қуроллар: гилич (қилич), топ (тўп), ок (ўқотар қурол тури), яшил найза (ўк) ҳам акс этган. “Гўрўғли”да отда ва кураш бўйича ҳарбий машғулотларнинг тасвири бор: “Ҳой, ботир йигит, отда ҳам ўзингизни энгишга йўл қўймадингиз, курашда ҳам йиқилмадингиз” [Гўрўғли, 431 б]. Жанговор совут ва жанговор от тасвири ҳам қизиқарли. “Улар унинг отини мукамал қилиб тайёрлашди — заррин теридан ясалган эгар унга қўйилди, бир бархат тербанд, қиммат айил, олтин парпарли чепрак, ўриндиқ устида патли ёстиқ, зумрад билан безатилган жабдуқлар, Ровшеннинг ўзига эса (Гўрўғлининг болаликдаги исми - В. Д.) сиғрадан тикилган этик ва қимматбаҳо белбоғ, қундуз телпак ва френк матодан чекмен беришди [Гўрўғли, 415 б].

Достонда машҳур ахалтекин зотли отларни яратган туркийларнинг йилқичилик санъати ҳақидаги маълумотлар кенг ёритилган. Гўрўғлининг афсонавий оти Ғиротнинг қилиқлари ҳақида достонда шундай дейилади: “Йўрғалашнинг йигирма тўрт йўлини билар эди Ғирот. Ва ўша кеча у бундай ҳаракатни топди... Дон устига бир пиёла сут қўйинг, хатто унинг сиртида қаймоқ турмайди” [Гўрўғли, 500 б]. Достондан олинган сатрлар эса: “У Ғиротдан эгар ва эгар- матони ечиб, уни қайта эгарлади, эгар- матони устига ташлади, адёлни ўраб, кўтонга боғлади, думини баланд қилиб боғлади” [Гўрўғли, 420 б] достоннинг пайдо бўлиш масаласига маълум даражада қайтаради. 1949 йилда Олтойдаги абадий музликларда Пазирик гилами номини олган (топилган жой номи) қадимий гилам топилди ва ҳозирда Эрмитажда сақланмоқда. Эрамиздан олдинги V асрга тааллуқли бу гилам туркийларнинг аждодаларининг асари бўлиб, Пазирик гилами нақшлари замонавий туркман гиламлари безакларига ўхшашлигидан далолат беради [7, 612 б]. Бу гиламда отлар думлари баланд боғланган ҳолда тасвирланган.

“Гўрўғли” туркий халқларнинг хўжалиги, ҳунармандчилиги ва касб-ҳунарларини акс эттиради. Масалан, туркийларнинг қадимги муқим деҳқончилик маданияти достонда тилга олинган дон маҳсулотлари номлари: бугдай (буғдой), арпа (арпа), кунжи (кунжут), жугара (маккажўхори), дари (тарик), бурунч (гуруч); ер эғалиги турлари; мева ва сабзавотларнинг номлари: алма (олма), гавун (қовун), узум (узум) ва узумдан олинган кишмиш кабилар билан исботланади. Шунингдек, достонда туркман ошхонасининг келиб чиқиши ўсимлик таомларининг номлари кўп: палав (палов), шуле (шавла), говурга (қовурилган буғдой доналари), машеве (ловия бўтқаси) ва бошқалар. Достонда биз ўқийдиган деҳқонга анъанавий салом шаклидаги тилақлар туркманлар орасида ҳамон кенг тарқалган: “Ҳудо ёрдам берсин! Сизга мўл ҳосил! Ҳўкизларингиз тез, омочингиз ажойиб, тиғи ўткир! [Гўрўғли, 561 б]. Бу борада Ровшени дуо қилаётган 40 нафар оксоқол-эренлардан бирининг сўзи эътиборга лойиқ: “Кўнглингиз нимани тусайди- деҳқончиликми, бахшичиликми ёки эҳтимол, мулла бўлишнидир? Туркийларнинг ҳаётида деҳқончиликнинг аҳамияти ҳақида Гўрўғлининг анча пайт уйда бўлмаганлигидан кейин Гўрўғли ва ва унинг йигити Кўса учрашуви сахнасидаги қуйидаги сатрлар айтиб турибди: “Гўрўғли! Менинг бошқарувимда ҳеч нарсанг бекор турмади- отларинг ҳам, тарвузларинг ҳам, шудгорлаш учун хўкизларин ҳам. Ҳатто уруғларингни ҳам экиб қўйдим” [Гўрўғли, 743 б].

Достонда туркий халқлар орасида чорвачилик ва овчилик ҳақида маълумотлар акс этган: отлар, туялар, сигирлар ва қўйлар тилга олинади. Қирғовул, жайрон, қулонлар ва қуёнларнинг ови ҳақида маълумотлар бор. Овчиликда эса, одатда, ов қушлари ва ов итлари-тозилардан фойдаланилган

[Гўрўғли, 62 б]. Достон саҳифаларида меҳмондўстлик анъаналари ва хотин-қизлар машғулоти ёритилади. Яъни ёш Гўрўғли, бобоси Жигали бек, холаси Гулендам зулмлардан қочгандан кейин ўзлари яшаётган кичик кулба- чертекларида 40 нафар дарбадарлар- қаландарларни меҳмон қилганликлари, бунинг учун ёлғиз битта сигирни сўйганлари ривоят қилинади. Гулендам "халатининг этагини белбоғига қистирди, энглари шимариб, эрта тонгдан келаси кун яна қуёш чиккунча уларнинг хизматида бўлди" [Гўрўғли, 400 б]. Кампир Оғажонус парини Гўрўғлига турмушга чиқишдан қайтарган саҳнада уни "буғдой янчиш, тандирда нон пишириш" каби эрлик аёлларнинг бажариши мажбур бўлган ишлар ҳақида огоҳлантиради" [Гўрўғли, 440 б].

Достонда ноннинг бир неча тури баён этилган: чурек (нон), петир (патир), гатлама (қатлама), челпек (ёгда ковурилиб, юпка қилиб ёйилган нон, тўйларда пиширилган), ишлама (гўштли нон). Миллий либослар тавсифи ҳам эътиборга лойиқ. Аёллар учун бу асосан қизил-бинафша рангли қимматбаҳо юпка дараи ипак матосидан қизил рангдаги узун кўйлак (даран-икки рангдаги иплардан тайёрланган мато, шунинг учун чиройли икки рангли ипак мато- Б. Д.), алача пахта матодан кўйлак, дон халат (ингичка пахта астарли), ектай (нозик матодан, астарсиз), ингичка нақшли рўмолча тирме, сечекли пота- кокилли рўмол, тахя бош кийими (тўқима бош кийим) қизлар учун, зерли тахя (олтин ип билан тикилган бош кийим). Этнограф Г. П. Васильева туркман миллий либосидаги қизил ранг ҳақида "...Туркийлар кийимида анъанавий ранг қизил ранг бўлиб, нафақат аёллар кийимида, балки ёзги байрам эркаклар либосларида (қора ва оқ чизиқларли қизил) ҳам устунлик қилган. Бу ранг гилам маҳсулотларида ҳам устунлик қилди. Қадим замонлардан бери қизил ранг сеҳрли хусусиятларга, инсонга ҳаёт бахш этиш қобилиятига боғлиқ. Ҳозиргача келиннинг сепи гирмизи кетени, яъни қизил ипак матодан қилинган икки-уч либосга эга бўлиши бежиз эмас" деб таъкидлайди(8, 21 б). Эркаклар кийими меле дон- кул ранг ёки кул-қум рангли халат, юпекли (гирмизи) дон- қизил ипак халат, ассардаш дон- астарли халат, юқорида қайд этилган чекмен- чакмон, юпек койнек- ипак кўйлак, шемли гушак —халат боғланадиган белбоғ, меси- нозик чарм этик, телпек — кўй терисидан тикилган мўйнали телпак. "Гўрўғли"да туркман уйларининг ички қисми ҳақида қизиқарли маълумотларга бор. "Гўрўғлининг уйланиши" бобида хона беағи баён этилган: "Ҳикоя ким ҳақида? - "Кос ҳақида. У Бўз- Думанни қамчи билан уриб, ҳаммадан олдинда етиб келди, аёлларнинг ярмини (уйнинг аёллар яшайдиган қисми) супуриб- сидириб тозалай бошлади, гилам ва паласларни тўшади, токчаларга қирмизи олмаларни ёйиб, хонани қулфлади. У пастак сандиқни ҳам олиб келиб, устига хушбўй атиргуллар ёйди" [Гўрўғли, 445 б]. Жанубий Туркменистондаги Шаҳрислам қўналғасидаги археологик қазилмаларда XII-XIII асрларга оид хоналарнинг деворларида токчалари бўлган турар жой биноларининг қолдиқлари топилган. Тахминларга кўра, бу токчалар идиш- товоқ кўйиш учун хизмат қилган, шунингдек, декоратив функцияни ҳам оширган [9, 145 б]. Бундан ташқари, яшаш хоналарида девор ёнида 30-35 см ли полдан гишт кўтармаси қурилган бўлиб, у ерда дам олиш ва ухлаш мумкин бўлган [9, 144 б]. Боғ ёки хонада ўрнатилган, ўтириш ёки ётиш учун мўлжалланган лой кўтармаси ҳақида "Гўрўғли"да ҳам қайд этилган [Гўрўғли, 800 б].

Шундай қилиб, "Гўрўғли" достони туркий халқларнинг моддий ва маънавий маданиятига оид батафсил, этнографик жиҳатдан тўлдирилган манбадир. Унда туркий-ўғузларнинг тарихи, давлат тузуми, халқаро алоқалари, шунингдек, хўжалиги, касб-хунар ва хунармандчилиги, уй-жойи, кийим-кечаги, озик-овқати, оилавий муносабатлари, урф-одат ва маросимлари тўғрисидаги маълумотлар ўз аксини топган.

Фойдаланилган адабиётлар:

1. Филиппова Е. И. Художественная литература как источник для этнографического изучения города // Советская этнография. 1986. № 3-4. с. 26–36.
2. Манкевич И. А. Литературно-художественное наследие как источник культурологической информации // Обсерватория культуры. 2007. № 5. с. 17–23.
3. Мелетинский Е. М. Происхождение героического эпоса: Ранние формы и архаические памятники. -М.: Вост. лит., 204. 462 с.
4. Гёр-оглы. Туркменский героический эпос. Вступит.статья Б. А. Каррыева. М: Глав.ред.вост.лит., 1983–805 с.
5. Горкут - ата: 1500. Ашгабат: Магарыф, 1999. 182 с.
6. Фазлаллах Рашид ад - дин. Огуз - наме. Пер. с пер. Р. М. Шукюровой. - М.: Дом Бируни, 1991. - 128 с.

ТИНГЛОВЧИЛАРНИ КИТОБХОНЛИК АНЖУМАНЛАРИНИ ЎТКАЗИШГА ТАЙЁРЛАШДА ИННОВАЦИОН ЁНДАШУВ

Ҳамроев Шухрат
Қашқадарё ВХТХҚТМОҲМ доценти
Ҳамроева Лобар Қашқадарё вилояти
Миришкор тумани 2-мактаб ўқитувчиси

Аннотация. Тезисда тингловчиларни китобхонлик анжуманларини ўтказишга тайёрлашда инновацион ёндашувга тайёрлаш масаласи ёритиб берилган.

Калим сўзлар: инновация, китобхонлик анжуманлари, савол-жавоб ўйинлари, ёндашув.

Аннотация. В тезисе освещена подготовка слушателей к инновационным подходам для проведения конференции любителей книг.

Ключевые слова: инновация, конференция любителей книг, игровые викторины, подход.

Annotation. This thesis works out some problems of preparing course attendants for the organizing readers' forums on the base of innovational approach preparation.

Key words: innovation, readers, forums, questionnaire games, approach

Синфдан ташқари тарбиявий ишларнинг муҳим шаклларида бири-китобхонлик анжуманларини ўтказиш ҳисобланади. Бизнингча, мактабларнинг бошланғич синфларида китобхонлик анжуманларини ўтказиш жараёнида бир қатор хато ва камчиликларга йўл қуйилмоқда:

– баъзи мактабларнинг бошланғич синфларида китобхонлик анжуманларини икки-уч йилда бир марта ўтказилган ҳоллар учрамоқда;

– аксарият ўрта мактабларда китобхонлик анжуманларини жуда кам, баъзи ҳолларда эса турли сабаблар баҳонасида номигагина ўтказилмоқда;

– кўплаб ўқитувчилар, чунончи, бошланғич синф ўқитувчилари китобхонлик анжуманларини ўтказиш методикасини деярли билмайдилар. Шу сабабли, номигагина ўтказилаётган бундай анжуманлари орқали кўзда тутилган мақсадга эришилмаяпти. Кўп ҳолларда эса китобхонлик анжуманларини жуда зерикарли ўтмоқда;

– бошланғич синфларда китобхонлик анжуманларини ўтказиш бўйича методик қўлланма ва тавсиялар йўқ ҳисоби, борлари ҳам эски, ҳозирги замон талабларига жавоб бера олмайди.

Китобхонлик конференциясининг тузилиши. Қизиқарли, мунозарага бой, белгиланган мақсадга эришишда китобхонлик анжуманларининг тузилиши ва таркибий қисмларини тўғри танлай билиш жуда муҳим бўлиб, бизнингча, бунда:

– кириш;

– ўқувчиларнинг сўзга чиқишлари ва мунозара;

– викторина;

– бадий қисм;

– хотима кабиларга жиддий ёндошиш керак.

Кириш қисмида: китобхонлик конференциясининг ўтказиш ташаббускори бўлган шахс ёхуд тадбирга тайёргарлик кўриш ва ўтказиш ҳайъатининг раиси қисқа, содда ва аниқ маъруза қилиб, анжуманни очик деб айтади;

– конференцияни ўтказишдан кўзда тутилган асосий мақсадни, анжуманда кўриладиган масалаларга қисқача шарҳ беради. Тадбирда қатнашувчи синфларни ва анжуман шартларини тушунтиради; конференцияга бағишлаб тайёрлаб келинган деворий газеталарга баҳо берувчи ҳакамлар ҳайъатини таништириб ўтади.

Мунозара- китобхонлик анжуманининг асосий қисми бўлиб, унда тадбирдан кўзда тутилган мақсад тўла ёритиб берилади. Ўқувчилар маъруза қиладилар. Маърузалар бўйича мунозаралар бўлади. Маъруза ва мунозараларни жонли, қизиқарли, фойдали ўтишида қуйидаги ишларни амалга ошириш керак:

– тадбир бўладиган аудиторияда эркин муҳит яратилиши;

– маъруза учун берилган мавзулар анжумандаги барча қатнашувчиларга долзарб бўлиши;

– мунозарага кўпроқ бошланғич синф ўқувчиларининг ўзига хос хусусиятларидан келиб чиқиб, кўшиқ, ракс, ифодали шеър ўқиш, қизиқарли ўйинлар навбатма-навбат ижро қилиниши;

– тадбир бўлаётган аудиторияда тартиб-интизом бузилиб кетишга йўл қўймаслик;

– бошланғич синфларда ҳар бир маъруза учун 9-12 дақиқа, мунозара учун эса 3-5 дақиқа вақт ажратиш диққатга сазовор.

Бадий қисм – бу қисмда ўқувчилар тайёрлаб келган шеър, қўшиқ, ҳар хил ўйинлар ҳамда сахналаштирилган кўринишлар намоиш қилинади. Бошланғич синфларда содда, шўх қўшиқ ва шеърларни тайёрлаш керак. Бунда шеърлар тадбир руҳига мос келиши керак.

Хотима – китобхонлик анжуманининг хулосаловчи қисми бўлиб, бунда ўқувчилар, ўқитувчилар ҳамда меҳмонлар бўлиб ўтган тадбир ҳақида ўз фикр-мулоҳазаларини билдирадилар. Ҳомий ташкилотлар эса эсдалик ва қимматбаҳо совғаларини топширадилар.

Китобхонлик конференциясининг давомийлиги- китобхонлик анжуманларининг мазмунли ўтишида тадбирнинг давом қилиш вақтини тўғри белгилаш жуда муҳимдир. Бизнингча, бошланғич синфларда китобхонлик анжуманлари 55-70-дақиқа давом этиши диққатга сазовор. Бунда: кириш қисмига 3-5 дақиқа, мунозара қисмига 10-12 дақиқа, бадий қисмга 12-15 дақиқа ва ниҳоят хотима қисмига 3-5 дақиқа вақт ажратиш ўзининг ижобий натижаларини беради. Юқори синфларда эса китобхонлик конференциялари 75-90 дақиқагача давом этиши мумкин.

Китобхонлик конференциясидан кейинги ишлар. Олиб борган кузатишларимизнинг кўрсатишича, аксарият ўрта мактабларда китобхонлик анжуманлари тугагандан кейин ҳеч қандай иш қилинмайди. Бизнингча бунга асло йўл қўймаслик керак. Китобхонлик анжумани бўлиб ўтгандан сўнг, қуйидаги ишларни амалга ошириш лозим:

а) китобхонлик анжумани бўлиб ўтгунга қадар, тадбирдан кўзда тутилган мақсадга мувофиқ анкета саволларини тузиб, ўқувчиларнинг билим ва тарбияланганлик даражаларини ўрганиш, тадбир бўлиб ўтгандан сўнг ҳам анкета саволларига жавоблар олиш ва орадаги фарқни таҳлил, мониторинг қилиш керак. Бу асосда методик қўлланмалар ёхуд тавсияномалар ёзиш мумкин;

б) китобхонлик анжумани ҳақида газета ва журналларга мақолалар бериш, ишни оммавий-лаштириш алоҳида таҳсинга сазовор;

в) тадбирга бағишлаб стендлар, деворий газеталар чиқариш, альбом тайёрлаш мақсадга мувофиқ;

г) анжуманда қилинган маърузалар ҳамда мунозарада билдирилган фикрларни алоҳида-алоҳида жамлаб, мактабнинг “Тарбиявий тадбирлар” папкасига тикиб қўйиш керак;

д) анжуманда фаол иштирок этган, энг кўп китоб ўқиган ўқувчиларнинг расмларини “Бизнинг китобхонларимиз” доскасига чиқариш ҳамда ота-оналарига ташаккурномалар изҳор қилиш, шубҳасиз муҳим ишдир.

Бошланғич синфларда китобхонлик анжуманларини ўтказиш натижасида қуйидаги хулосаларга келдик:

– китобхонлик анжуманларининг ўтказилиши ўқувчиларда китобга бўлган меҳр-муҳаббатни, мутолаа қилиш маданиятини шакллантиришга катта ҳисса қўшади;

– ўқувчиларда асар муаллифларининг ҳаёти, фаолияти, айниқса, ахлоқий тарбияга оид асарлари ҳақида чуқур билимлар ҳосил бўлди;

– ахлоқий тарбияга доир асарлар китобхонлик конференциясини ўтказишда асосий манба қилиб олинганлиги бошланғич синф ўқувчиларини ахлоқий тарбиясига сезиларли ижобий таъсир кўрсатди;

– китобхонлик конференцияларида ахлоқий тарбияга доир шеър ва ҳикояларидан фойдаланилиши натижасида ўқувчиларда яхши ва ёмон хулқларнинг фарқи, тафовутларини ажрата билиш, англаш ҳоллари кузатилди;

– асарлардаги қаҳрамонлардан ўрнак олиш, салбий сифатларга қарши курашиш кўникмалари шаклланиши ҳамда ривожланиши кузатилди.

Фойдаланилган адабиётлар:

1. Ўзбекистон Республикаси Президентининг 2017 йил 7 февралдаги “Ўзбекистон Республикасини янада ривожлантириш бўйича Ҳаракатлар стратегияси тўғрисида”ги 4947-сон фармони.

2. Ўзбекистон Республикаси Президентининг 2019 йил 29 апрелдаги “Ўзбекистон Республикаси Халқ таълими тизимини 2030 йилгача ривожлантириш концепциясини тасдиқлаш тўғрисида”ги ПФ-5712-сон Фармони.

3. Ишмухаммедов Р., Юлдашев М. Таълим ва тарбияда инновацион педагогик технологиялар. – Т.: Нихол, 2014. – 279 б.

4. Жўраев Р., Юлдашев М., Раҳмонқулова Н., Баҳромов А., Зокиров А. Педагог кадрлар малакасини узлуксиз ошириш механизмининг такомиллаштириш. Ўқув-методик қўлланма. – Т.: Адабиёт учқунлари, 2014. 160 б.

Аннотация.Мақолада Амир Темур шахси ва унинг давлатчилик ислоҳоти – дин ва маърифат асосига қурилганлиги ёритилган. Бу биргина қирраси холос! Чунончи Амир Темур шахси ва унинг олиб борган давлатчилик ислоҳотларида салтанатни фақатгина кенгаши (машварат) негизда камол топтириши, адолат давлатнинг ва сиёсатнинг устуни бўлиши ҳақида ибратли маълумотлар учрайди. Негаки, Амир Темур ўз қайноғаси билан кечган мислсиз кураши, тўқнашувда ҳар хил ҳийла-найранг билан галаба қозонмоқчи бўлган Амир Ҳусайн қўшинларининг тор-мор қилиниши бор ҳақиқат. Бу ҳақда “Тузуқлар”нинг анча ўрнида тилга олинади. Ҳақиқатдан ҳам, мазкур асар Амир Темур характери ва унинг кенг қалби, табиатан мард ва жасур, илму маърифатли тафаккур соҳиби – Соҳибқирон эканлигини тўлақонли далолатлайди.

Калим сўзлар: буюк ишлар, минорадан қочиши, сюжет линиялари, ҳиссий муносабат.

Аннотация.В этой статье личность Амира Темура и его государственная реформа – религия и просвещение – были построены на основе этой статьи. Это всего лишь один край! Потому что личность Амира Темура и тот факт, что в проводимых им государственных реформах царство совершенствовалось только на основе совета (Машварат), справедливость была опорой государства и политики. Потому что, Амир Темур ведет небывалую борьбу с собственной тещей, происходит сужение войск Амира Хусейна, которые хотят победить с помощью всевозможных хитростей в столкновении. Об этом говорится в довольно большом месте “Тузуклар”. Действительно, эта работа в полной мере свидетельствует о том, что характер Амира Темура и его широкая душа, смелая и отважная по натуре, является обладателем просвещенного мышления – хозяином.

Ключевые слова и фразы: великие произведения, побег с минарета, сюжетные линии, эмоциональное отношение.

Annotation.In this article, the personality of Amir Temur and his state reform – religion and enlightenment – were built on the basis of this article. It's just one edge! Because the personality of Amir Temur and the fact that in his state reforms the Kingdom was improved only on the basis of the Council (Mashvarat), justice was the mainstay of the state and politics. Because Amir Temur is fighting an unprecedented battle with his own mother-in-law, there is a narrowing of Amir Hussein's troops, who want to win with all sorts of tricks in the clash. This is stated in a fairly large place, “Tuzuklar”. Indeed, this work fully demonstrates that the character of Amir Temur and his broad soul, bold and courageous by nature, is the owner of enlightened thinking-the master.

Key words and phrases: great works, escape from the minaret, story lines, emotional attitude.

Амир Темур – ўз фарзандлари тарбияси борасида, йирик Темурийлар давлатчилиги ҳақида сўз юритувчи истеъдодли ёзувчи Муҳаммад Алининг мухташам “Улуғ салтанат” тарихий тетралогияси ана шу мулоҳазаларимизни тўлақонли тасдиқлайди. Айниқса, мазкур асар бир-бирини мантиқан боғлаган 4 жуз (жилддан) иборат. Тарихий ҳақиқат “Зафарнома” сингари асарларда янада ажойиб бир тарзда ифодаланган.

Муҳаммад Али асарда жанг тафсилотларига оид саҳналарни бирданига ёрқин ифодалаб бермайди. Унда Амир Темурнинг тутган йўли, олиб борган сиёсатларини Пири Мир Саййид Барака мунозараларида, машваратларида янада ёрқинроқ тасаввур қилиш мумкин. Бироқ, унинг ўз қайноғаси билан кечган қонли тўқнашувлари Амир Темурни биров руҳий чарчатиб, салтанат ишларини ақлу заковат билан безаш муҳимлигини ҳам ўргатади. Қуйидаги лавҳадан ҳам билиш мумкинки, Амир Ҳусайн характери янада тиникроқ ифодалаб берилган:

“ – Куйганимдан айтамен, тақсирлар! – ўрнидан туриб кетди у яна, – Амир Ҳусайн тузини тотиб кўрганмен... Биламен!.. Амир Ҳусайннинг Темурбекка хусумати борлиги аёндур. Ваҳший ниятлар вужудини камраб олган. Нияти Темурбекка заҳмат етказмоқдур...

– Рост айтадур, Амир Ҳусайннинг аҳдига ишонч йўқ! – деди Амир Жоку Барлос...”¹

Кўринадики, қонхўр ва золим Амир Ҳусайн номи тарихий манбалардан жуда кўплаб топилади. Бинобарин, Амир Темур билан ўзаро аҳду паймон сулҳини тузиб, ҳатто қасам ичса-да, вадасидан тонишга мажбур бўлади. Афсуски, мана шу жиҳатдан олиб қараганда Амир Ҳусайн вужудига кирган золимлик хусусияти тамомила уни ҳалокат чоҳига етаклайди. Ана шу қонли тўқнашувлардан кейин Амир Темур кейинги ишларида хато қилмасликка ҳаракат қилади. Амир Темур шахсиятидаги кечиримлилик фазилати унинг олижаноблигини, инсонийлигини яна бир бор исботлай олди. Муаррих Шарафиддин Али Яздий шундай ёзади:

¹ Муҳаммад Али. Улуғ салтанат: Тарихий роман: 1-китоб: Жаҳонгир Мирзо. – Т.: Шарқ, 2002, 6-бет.

“Хусайнбек хотирида доим эгрилик бор эрди ва сўзи сўз эмас эрди, ўзгаларни ҳам ўзидек хаёл қилиб, ҳазрат соҳибқироннинг сўзига эътимод қилмади...”².

Асарда Амир Хусайн шахсияти борасида китобхон ҳам муаллиф фикрига қўшилади. Муаллиф калбида ҳам Амир Хусайн характерида жуда катта нафрат руҳи сингдирилганлигини пайқаш қийин эмас:

“Ҳа, Амир Хусайн ҳеч кимга дўстлик қилмайди, дўст бўлмоқчи бўлганларни ўзи кўксидан итаради. Амир Хусайнга умид боғлаш бамисли Қоракум саҳроси ўртасида қаср қуришдек бир гап. Эҳ-хе, Темурбек бунингнеча марта гувоҳи бўлди, неча бор бошдан кечирди! Амир Хусайн мижозиданохуш аломатлар пайдо бўла бошлади. Мол-дунёга ҳирс ва бахиллик каби иллатлар вужудини чулғаб олди. Одамни ёмон дейиш учун шуларнинг ўзи кифоя эди, энди уларга бадфёъллик, писандсизлик, кўрслик, ғурурланиш, ноўрин кеккайиш ва ёлғиз ўзиникини маъқуллаш сингари хислатлар ҳам қўшилди. Мана, қарийб ўн йил бўлаётир, у имкон топса, албатта, Темурбекка панд беришга уринадир”³.

Мазкур лавҳада Хусайн қўшинларининг ҳийла ва найранглари тобора кучайиб, Соҳибқироннинг буюк ишларига тўсқинлик қилиб, халқни талон-тарожлик қилиш йўлида тузаётган режаларини пайқаш мумкин. Айниқса, Амир Темурга жон-жаҳди билан ташланиб, уни ҳалокатга учратса, ичидаги ёвуз нияти амалга ошишига умид қилмоқда.

Амир Хусайннинг минора ичидаги абгор ахволи романда жуда қизиқ тасвирланган бўлиб, беихтиёр ўқувчи кўнглида ачиниш хиссини уйғотади:

“... Нима қилишини билмаган Амир Хусайн минорадан шоша-пиша тушиб, атрофни кузатди, ҳовлида ҳеч ким йўқлигига ишонч ҳосил қилгач, ўзини масжид ичига урди. Бошқа илож ҳам йўқ эди. Олазарак тўрт томонга қарар экан, яширинса бўладиган бирон жой изларди. Шундай боши қотиб турганда, имом ҳовлига чиқди ва унинг Амир Жоку барлос билан бизга маълум суҳбати бўлиб ўтди. Шошиб қолган Амир Хусайн меҳробдан берирокдаги минбар олдига борди... Борди-ю, ҳалиги тешикка ўзини урди!.. Аммо, шошилишда тўнининг пешини йиғиштиришни ёддан чиқарди...”⁴.

Тарихий тетралогияда ниҳоятда қизиқарли тўқима деталь ва тасвирлар бор. Ўқувчи уни ўқиркан, жуда катта мамуният билан қарши олади. Айниқса, минорадан қочиш илинжида ётган картиналарда маҳорати янада очилган. Романда қизиқарли сюжет линиялари мантиқий изчилликда асар архитектоникасини жилвалантиради. Характер очилиши, бирданига ўтилмайди, айниқса мазкур эпизодларда асар устқурмаси янада жозибадорлик касб этади. Муҳаммад Али қаҳрамонлар характеридаги эврилишлар, руҳий ҳолат ва ички кечинмаларни тасвирлашда инсон психологиясини чуқур ўрганганлиги қўл келади. Муаллиф асардаги қаҳрамонлар руҳиятини ёки бирор воқеага бўлган хиссий муносабатини акс эттириш учун реал ҳаётдаги одамларни жуда кўп кузатган. Шунинг учун, ҳар қандай образда, хоҳ у тарихий шахс бўлсин, хоҳ тўқима образ бўлсин чиқишҳолатлар аниқ ва таъсирли ёритилади. Зеро, асарда акс этган тарихий ҳақиқат билан бадий тўқима тарихий тетралогиянинг поэтик қийматини белгилаб беришга хизмат қилган бу жиҳат ҳар бир лавҳада янада ёрқинроқ намоён бўлганлигини кўришимиз мумкин.

Фойдаланилган адабиётлар:

1. Кўбаев Қ. Ўзбек киссаларида тарихий ҳақиқат ва бадий маҳорат(60- 80 йиллар). Филол. фанлари номз. дисс. – Т.:2001.
2. Носиров А. Тарихий ҳақиқат ва унинг бадий талқини (“Юлдузли тунлар” романи мисолида). Филол. фанлари номз. дисс. –Т.:1999.
3. Самандаров И. Ўзбек тарихий романларида тарихийлик. Филол. фанлари номз. дисс. –Т.:1992.
4. Ҳамроева М.А. Тарихий ҳақиқат ва бадий талқини (Амир Темур образларининг насрий талқинлари). Филол. фанлари номз. дисс. –Термиз: 2008.

² Шарафиддин Али Яздий. Зафарнома. – Т.: Шарқ, 1997. 66-бет.

³ Муҳаммад Али. Улуғ салтанат: Тарихий роман: 1-китоб: Жаҳонгир Мирзо. – Т.: Шарқ, 2002, 6- бет

⁴ Кўрсатилган адабиёт, 128-б.

ИСПОЛЬЗОВАНИЕ СОВРЕМЕННЫХ ТЕХНОЛОГИЙ КАК ФАКТОР ПОВЫШЕНИЯ КАЧЕСТВА ОБУЧЕНИЯ

*Абдухаликова М., старший преподаватель
РЦППКСНО Кашкадаринской обл.*

*Berdiyeva.D Qashqadaryo viloyati
Qarshi tumani 39-maktabonatilivaadabiyotfanio 'qituvchisi*

Аннотация: В статье рассматриваются вопросы о роли использования интерактивных методов, а также внедрение на уроках технологии развития критического мышления.

Ключевые слова: информационная технология, технологии развития критического мышления, профессиональная компетентность, интерактивные методы, интеграция

Abstract: The article discusses the role of using interactive methods, as well as the introduction of critical thinking development technology in the classroom.

Keywords: information technology, critical thinking development technologies, professional competence, interactive methods, integration

С самого рождения человечества изо всех сил старались подготовить своих детей к достойной жизни. Но в одно мгновение духовность человека никогда не была так важна. Это потому что, достижения в науке и в технике значительно увеличили силу человеческого мышления. Но нет никакой гарантии, что эта власть будет направлена исключительно на благ. Вот почему на данном этапе истории человечества формирование образованного, мотивированного, инициативного, культурного и просвещенного человека имеет решающее значение. В связи с развитием науки и техники в эпоху глобализации поток информации оказался непредсказуемым, и в современных условиях недостаточно попытаться укрепить память учащихся, просто преследуя образование как объект обучения. Основная задача действующей системы образования - сделать учащихся субъектом образовательной системы, то есть исполнителем, направить их к самостоятельному решению образовательной проблемы.

Из-за широкого спектра информации, образование требует от молодых людей поиска эффективных и современных способов развития своих знаний и навыков. Подобные изменения в организации и реализации образования создали все больше и больше интерактивных методов в мире в последние годы. Примечательно, что эти методы направлены на формирование свободно мыслящих, самостоятельно выглядящих учеников. Данный метод обучения подразумевает, что основная работа в процессе обучения осуществляется учащимися, являющимися предметом обучения, т.е. исполнителем в качестве преподавателя.

Интерактивные методы включают в себя не только взаимодействие учителя и учеников, но и дидактическую деятельность каждого ученика и других учеников.

Использование интерактивных методов в процессе обучения существенно меняет положение и роль учителя. При использовании интерактивных методов в процессе обучения учитель должен ставить перед учениками реальные задачи в качестве учебной задачи и спрашивать их, что можно найти в источниках. Педагогическая проблема, которую должны решить ученики, заключается в том, что они не должны быть искусственно изобретены и быть достаточно маленькими, чтобы их можно было преследовать.

Лучше всего использовать слова, побуждающие учащихся к действию, когда они учат учеников использовать интерактивные методы в своей деятельности в классе. Теоретики интерактивных методов классифицируют, обосновывают, исследуют, обобщают, анализируют, моделируют, диагностируют, оценивают, мотивируют больше учеников к участию и вовлечению. Интерактивные методы включают в себя не только создание знаний для учителей, но и для учащихся. Потому что, образование является лишь одной из основных целей образовательного процесса. Согласно, «Основным понятиям таксономии обучения» (ОМТТ) американского таксономиста Бенджамина Блума, когнитивные способности учащихся состоят из шести этапов. Согласно этой таксономии, знания являются самой низкой стадией процесса: знание, понимание, применение, анализ, обобщение, (синтез) оценивание.

№	Условие	Ответ
1	Ученик учится вспоминать(память)	знание
2	Ученик выражает определение в математике	понять
3	В качестве примера ученик приводит определение в своем эссе.	применять

4	Учащийся определяет недостающие ключевые знаки в описании анализа	анализ
5	Читатель обобщает понятия и важные признаки в описании	обобщение синтез
6	Читатель критически относится к определению	оценка

Таксономия Блума означает, что знание - это не цель, а первый инструмент для формирования человека, который является независимым, вдумчивым, инициативным и стремится решить любую образовательную или жизненную проблему. После приобретения знаний, это приходит к стадии понимания, применяя следующую фазу, что означает применение того, что они узнали в стандартных и новых ситуациях. Помните, что лестница крепкая и не может быть сломана. Нельзя получить следующее, не пройдя мимо. Поэтому, необходимо завершить предыдущие, чтобы достичь этапов анализа, обобщения и оценки.

Пример использования таксономии Блума для освоения мифа о Тумарисе

Таксономический шаг	Вопросы, примеры и задач
Знание	Аннотация предметного заголовка. Описание героев легенды. Опишите события, описанные в легенде. Когда легенда была написана. С какой работы мы пришли по сей день.
Понимания	Объясните, почему легенда так полна. Объясните роль Тумариса в сюжете. Объясните описание: «Король Ирана Кир - тиранический, агрессивный, кровожадный и в то же время порядочный человек». Узнайте, чем закончится легенда. Подведите итог легенды.
Применения	Попробуйте настроить истории легенды самостоятельно. Насколько, по вашему мнению, мифы и героизм сегодняшней истории подходят женщинам? Поговорите с Тумарисом.
Реализация, анализа	Проанализируйте характер главных героев по их характеру. Объясните, почему Тумарис сделал это со своим врагом. Объясните, как исторический контекст повлиял на характер персонажей. Сравните образ Тумариса с настоящим.
Обобщить (синтеза)	Редактировать историю этой легенды. Поставь себя на место героя. Напишите стихотворение или рассказ о мифе.
Оценки рейтинг	Оставь комментарий к легенде. Оправдать или осудить легендарных героев. Докажите заключение легенды. Это вклад в историю.

Самое важное, что нужно сделать для внедрения интерактивных методов в учебный процесс- это сотрудничество между участниками учебного процесса. Совместное обучение не только легко и весело, но и эффективно. Это потому, что нет никаких доказательств того, что хорошие, точные и новые идеи могут прийти от многих. Один из интерактивных методов, который можно эффективно использовать на занятиях в классе способствует развитию исследовательских навыков учащихся, называется кластером. Этот метод учит учащихся быстро мыслить, анализировать факты, находить общий язык в частных фактах и делать выводы на их основе.

Использование Кластерного метода, также является многошаговым процессом. На первом этапе учитель пишет в классе общую проблему и ключевые слова, которые можно использовать для ее решения. Например, при изучении мифа о Тумарисе, основанного на кластерном методе:- «Почему у Тумариса нет моральной, благородной причины?» Ключевые слова, такие как обожание, справедливость, доброта, честность, эгоизм, гордость. На втором этапе учебная группа была разделена на две группы.

Группа-1 Храбрый бой Тумариса

Группа-2 Иранскому королю было приказано провести кластерное исследование, основанное на легенде о тирании Кира. Найдите как можно больше ключевых слов, цитат, идей. В то же время границы идей и предложений не определяются, а только со временем, когда каждая подгруппа завершит свои наблюдения по кластеру, они представят свои выводы учителю и другим членам команды о проблеме.

Таким образом, использование интерактивных методов преподавания и обучения выведет учебный процесс на новый уровень, ускоряя приобретение знаний и навыков учениками. Самое главное, что интерактивные методы оказывают положительное влияние на формирование духовности учеников, что способствует развитию молодежной идентичности нации. Необходимо планировать учебный процесс заранее. В этом процессе учитель должен учитывать специфику, место и потребности предмета, а также способность организовывать совместные действия. Только тогда может быть достигнут желаемый гарантированный результат.

Использованная литература:

1. Закон Республики Узбекистан «Об образовании» и «Национальная программа подготовки кадров». - Т.: 1997.
2. Ишмухамедов Р. и др. Инновационные технологии в образовании. -Т.: 2008.
3. Учебник чтения для 3 класса.-Т.: 2018.
4. Учебник чтения для 4 класса.-Т.: 2019.

KISS-ПРИНЦИПЫ И КОДИФИЦИРОВАННЫЕ НОРМЫ ЛИТЕРАТУРНОГО ЯЗЫКА В ПИСЬМЕННЫХ КОММУНИКАЦИЯХ

Бабаева Ш. - КФ ТУИТ

***Аннотация.** В чем заключается KISS-принцип? Возможно, KISS-принцип является наиболее важным не только в письменных коммуникациях, но и в бизнесе.*

Кодифицированные нормы литературного языка — это такие нормы, которым должны следовать все носители литературного языка. Любая грамматика современного русского литературного языка, любой его словарь есть не что иное, как его модифицирование.

***Ключевые слова:** KISS-принципы, современный русский литературный язык, культура речи, отредактированные сообщения, анаграмма.*

***Annotation:** What is the KISS principle? It is possible that the KISS principle is the most important not only in the written communications, but also in business.*

The standardized norms of a literary language - these are the norms that must be followed by all the locales of a literary language. Any grammar of the modern English literary language, any word for it is not something else, as it is a modification.

***Key words:** KISS-principles, the modern literary language, the culture of speech, edited messages, anagram.*

***Annotatsiya.** KISS prinsipi nima? KISS prinsipi nafaqat yozma aloqalarda, balki biznesda ham eng muhim ahamiyatga ega bo'lishi mumkin.*

Adabiy tilning standartlashtirilgan normalari - ular adabiy tilning barcha tillariga mos kelishi kerak bo'lgan normalar. Zamonaviy ingliz adabiy tilining har qanday grammatikasi, uning uchun biron bir so'z boshqa narsa emas, chunki bu modifikatsiya hisoblanadi.

***Kalit so'zlar:** KISS-tamoyillari, zamonaviy adabiy til, nutq madaniyati, tahrirlangan xabarlar, anagramma.*

Анаграмма KISS обычно раскрывается как «Keep It Short and Simple» - «Придерживайтесь краткости и простоты». В качестве альтернативы загруженным менеджерам предлагается другая формулировка: «Keep It Simple and Stupid» — «Придерживайтесь простоты и тупости». Это означает, что у большинства руководителей просто нет времени разбираться в словоблудии. Им нужна краткая информация по ключевым моментам, представленная в доступной форме! То же самое можно сказать о получателях Вашего письменного сообщения. Вообразите, сколько Вы сэкономите бумаги, чернил и времени, если Ваши письма станут хотя бы на 10% короче! Основные правила применения KISS-принципа в письменных коммуникациях, если Вы составляете письменное сообщение и структурируете его в определенной логической последовательности, все требования к применению KISS-принципа можно свести к трем основным правилам: слова короче слов, меньше картинки, если это возможно. Правила могут показаться очевидными, но достижение соответствия KISS-принципу в широком диапазоне информационных средств каналов требует практического опыта и настойчивости. Не слишком ли много времени затрачу, занимаясь «шлифовкой» своих писем? Действительно, поначалу время, отнимаемое перепланировкой и подчисткой текста, может показаться затрачиваемым впустую. Однако, результаты, которые дают блестяще отредактированные сообщения, оплатят предпринятые усилия сторицей и не один раз.

Утверждение о том, что существительное женского рода с окончанием -а в именительном падеже в предложном падеже имеет окончание -г (а не какое-то другое), — это утверждение о норме.

Однако такие нормы для носителей русского языка естественны, их кодификация предельно проста, с такой кодификацией справляется любой грамматист, и специалисту по культуре речи здесь сделать нечего. Культура речи начинается там, где язык как бы предлагает выбор для кодификации, и выбор этот далеко не одно значен. Часто можно услышать километр, но норма — только километр, не менее часто звучит договор, но норма — договор, хотя сейчас уже не запрещается категорический договор, тогда как тридцать лет назад такое ударение запрещалось. Это свидетельствует, кроме всего прочего, еще и о том, что современный русский литературный язык, хотя и может рассматриваться как язык от Пушкина до наших дней, не остается неизменным. Он постоянно нуждается в нормировании. Если же следовать разина всегда установленным нормам, то есть опасность, что общество просто перестанет с ними считаться и будет стихийно устанавливать свои нормы. Стихийность в таком деле — далеко не благо, поскольку то, что кажется приемлемым для одних, окажется неприемлемым для других. Поэтому постоянное наблюдение за развитием и изменением норм — одна из основных задач лингвистической науки о культуре речи.

Использованная литература:

1. Граудиной Л.К., Ширяева Е.Н. Культура русской речи. -М.: 1999.
2. Милехина Е. Стратегия письменных коммуникаций. -М.: 2004.
3. <http://www.textologia.ru>

SIGNIFICANCE OF MOTIVATION FOR EFL TEACHERS AND LEARNERS

Begimova Manzura, Sultonov Maqsud
Qashqadaryo viloyati XTXQTMOHM
Til va adabiyot ta'limikafedra o'qituvchilari

***Annotatsiya.** Maqolada motivatsiyani ingliz tilini chet tili sifatida o'rganuvchilar uchun muhim ahamiyatga ega ekanligi va ingliz tili o'qituvchilariga motivatsion usullardan foydalanish haqida ma'lumot beriladi.*

***Kalit so'zlar:** motivatsiya, motivatsiya usullari, yetarlicha motivatsiya qilish, rag'batlantirilmagan o'quvchi, madaniyat.*

***Аннотация.** Это статья предоставляет информацию о мотивации, которая является одним из основных моментов в изучении языка и о техники мотивации, которую учителя используют в преподавании языка.*

***Ключевые слова:** мотивация, немотивированный ученик, достаточная мотивация, культура, техники мотивации.*

***Annotation.** This article provides information about motivation, which is one of the main points in EFL learning and the motivation techniques that teachers use in language teaching*

***Key words:** motivation, 'unmotivated' learner, sufficient motivation, culture, motivation techniques.*

Motivation is one of the main points in learning languages. Knowing techniques to motivate learners are crucial for language teachers. So, rather than do the compulsory 'rounds' of highlighting the importance of motivation for teachers/ students/ researchers/ educational policy-makers and practically everybody else, I will provide the information about a really different approach. Is there such a thing as 'motivation'? Properly speaking, there is no such thing as 'motivation'. What I mean is that 'motivation' is an abstract, hypothetical concept that we use to elucidate why people think and behave as they are doing. It's obvious that during this sense the term subsumes an entire range of motives from financial incentives like a raise in salary to idealistic beliefs like the will for freedom that have very little in common except that all of them influence behaviour. Thus, 'motivation' is best seen as a broad umbrella term that covers a spread of meanings. Why can we use 'motivation' if its meaning is so misunderstandable? In my opinion, it is just because it's a really convenient way of encouraging way rather complex one. For instance, once we say that particular student is 'motivated', most teachers and parents will imagine what we mean a keen, committed and enthusiastic learner who has good reasons for learning, who studies with vigour and intensity. Similarly, we have not any problem envisaging an 'unmotivated' learner, it might be difficult to explain exactly what this unmotivation consists of. The term is simply as useful for theoreticians and researchers as for practitioners because it highlights one basic aspect of the human mind. Although an excellent deal has been written within the past about what motivation is, describing its components and dimensions and the way these influence learning, little or no has been said about how this theoretical

knowledge are often applied within the actual classroom. Language teachers frequently use the term 'motivation' once they describe successful or unsuccessful learners. This reflects our intuitive and in my view correct belief that in the lengthy and sometimes tedious process of mastering a foreign/second language (L2), the learner's enthusiasm, commitment and persistence are key determinants of success or failure. Without sufficient motivation, however, even the brightest learners are unlikely to persist long enough to achieve any really useful language. 'Learning a language always entails learning a second culture of the country. Language and culture are bound up with one another and interrelated. Every one is a component of a culture. And everyone uses a language to precise that culture, to work within that tradition, and to categorise the universe. So if you're getting to keep on some kind of communication with people that speak or write a given language, you would like to know the culture out of which the language emerges. Brophy (1998) points out that one of the most distinctive features of teachers who are successful with hard-to-reach, at-risk students is that they reach bent these students' families, get to understand them, keep them informed of what's happening at college, and involve them in decision-making. Such a collaborative relationship could be hard to determine to start out with, but in Trophy's experience most parents care about their children's success at college and can respond positively if they feel that the teacher is acting in their children's best interest. Gardner further argues that with L2 learning the parents also play a 'passive role', which involves in direct modeling, and communicating their attitudes towards L2 learning and community. Children are normally interested of what their parents really think of the L2 and its speakers. Gardner presents evidence that this passive role are often very powerful even sometimes when the parent seemingly supports the child's academic progress (e.g. checks their homework). If the parent gives negative/critical attitudes towards the L2 community, the kid is probably going to select up the negative message, which can undermine motivation. this is often the case with the youngsters who compare their often temporary home unfavorably. Creating the essential motivational conditions with their home country and don't make any plan to learn the L2of the host nation themselves. albeit they might like their children to master the local language, this might not actually happen due to the conflicting messages the youngsters receive.

To summarise, 'motivation' is related to one of the most basic aspects of the human mind, and most teachers and researchers would agree that it has a very important role in determining success or failure in any learning situation. My personal experience is that the most persantage of learners who really want to learn a foreign language (i.e. who are really motivated) will be able to master a reasonable working knowledge of it as a minimum, regardless of their language aptitude.

Used literatures:

1. Douglas Brown, Gardner, R. C. 1985. Social Psychology and Second Language Learning: The Role of Attitudes and Motivation. London: Edward Arnold.
2. Clements R. 1980. Ethnicity, Contact, and Communicative Competence in the second language.
3. Robinson, W.P and Smith, P.M (EDs) Language: Socio-Psychological Perspectives. Oxford: Permagon Press
4. Engin, A. O. (2009). Second language learning success and motivation. *Social Behavior and Personality*, 37(8), 1035-1041.

ANDRAGOGIKADA TRENER-O'QITUVCHINING FAOLIYATINI TASHKIL ETISH

Bekmuradova Dilnoza Pirimovna

*Qashqadaryo VITXQTMOHM Pedagogika, psixologiya
ta'lim menejmenti kafedراسi o'qituvchisi*

Annotatsiya. Ushbu maqola kattalar ta'limi jarayonida trener-o'qituvchining vazifalari, tayyorgarligi, o'quv mashg'ulotlarini tashkil etishdagi faoliyati ochib berilgan.

Asosiy tushunchalar: kattalar ta'limi, trener-o'qituvchi, mashg'ulotlar, tinglovchilar.

Аннотация. В данной статье описывается роль тренера-преподавателя в процессе обучения взрослых, обучения, организации учебных занятий.

Основные понятия: обучение взрослых, тренер, обучение, аудитория.

Annotation. This article describes the role of the trainer-teacher in the process of adult education, training, organization of training sessions.

Basic concepts: adult education, coach, training, audience.

Kattalar ta'limi - jamiyat tomonidan katta yoshli deb hisoblangan kishilarning o'z qobiliyatlarini rivojlantirish, bilimlarini oshirish, texnik va kasbiy mahoratlarini takomillashtirish yoki shaxsiy ehtiyojlari va

jamiyat ehtiyojlarini qondirish uchun yangi yo‘nalishda qo‘llashni o‘rganishni maqsad qilgan rasmiy yoki boshqa shakldagi o‘qish jarayoni³². Andragogika - kattalarning yoshini hisobga olgan holda o‘qitish jarayonida uch funksiyani bajaradi:

1. **Adaptatsiya** - tinglovchilarni ta’lim tizimidagi o‘zgarishlar, yangiliklar, pedagogik yondashuvlarga moslashtirish, ko‘niktirish.

2. **Kompensatsiya** - pedagogik texnologiyalar, interaktiv ta’lim va interaktiv metodlar bo‘yicha bilim, ko‘nikma, malakalarini yangi fikr, amaliy mashqlar, treninglar orqali to‘ldirish, boyitish.

3. **Rivojlantiruvchi** - o‘quv jarayonini tashkil etish metodikasi va texnikasi, pedagogik faoliyat va mahorati bo‘yicha tajribalarini rivojlantirish. Katta yoshdagi tinglovchilar bilan ishlaydigan trener-o‘qituvchilar o‘quv materiali mazmuni, guruh liderlari, tashkilotchilari va guruhdagi amaliyotchilarning tajribalariga, bilim, ko‘nikma, malakalariga tayanib ish tutishlari o‘quv mashgulotining samaradorligini oshirishga imkoniyat yaratadi.

Katta yoshdagilar bilan ishlash qanday bo‘lishi kerak? Maqsadli, asosli, yorqin, dinamik, zavqli, qiziqarli, birlashtiruvchi, foydali, faol, ijodiy, quvnoq, zakovatli bo‘lishi kerak.

Trener-o‘qituvchi tinglovchilar uchun bir necha yoki barcha o‘quv mashg‘ulotlarini rejalashtiruvchi va amalga oshiruvchi ekspertdir. U bir vaqtning o‘zida barcha «musiqachilarning kuzatuvchisi, ansambl yo‘nalishi va nazoratini qo‘llab-quvvatlovchisi» orkestr rahbari.

Trener-o‘qituvchining faoliyati quyidagilar bilan belgilanadi: o‘quv mashg‘ulotlarini o‘tkazish tartibi va dars jadvali bilan tanishish, tanlangan mavzu bo‘yicha guruh bilan muhokama qilishni oldindan loyihalab, texnologik xaritaning tuzib olish, tushunish qiyin bo‘lgan mavzu, tushunchalar, atamalarni tushuntirish yo‘llarini tanlash. O‘quv mashg‘uloti davomida o‘qituvchi ko‘rsatilgan vazifalarni bajaradi: qo‘llab-quvvatlash va barcha tinglovchilarga ruhiy kuch-quvvat bag‘ishlash, odamlar va ularning g‘oyalari qabul qilish, hamma goyalarni o‘rganib chiqish, har bir tinglovchiga yetarli sharoitni yaratish, guruh jarayoni bo‘yicha qaror qabul qilish, fikr bildirish, hamisha ijodiy kayfiyatda bo‘lish.

Trener-o‘qituvchining vazifasi:

- guruhni aniq bir fikrga keltirish, aniq xulosa chiqarib, muhokamaga erishish;
- trener-o‘qituvchi guruh a‘zolarining o‘zaro fikr almashishlari va o‘qitish jarayoni samaradorligini oshirishni tashkilotchisi;
- trener-o‘qituvchi barcha guruhlar ishining samaradorligiga javobgardir, u biron-bir guruhga yoki yakka shaxsga yon bosmasligi lozim;
- trener-o‘qituvchi har bir muhokama jarayonida muallaq holatda bo‘lishi kerak hamda o‘zining fikrini o‘tkazishga harakat qilmasligi lozim.

Shunday qilib, trener-o‘qituvchi faoliyatining asosiy mazmuni o‘quv mashgulotlarida maqsadga erishish uchun berilgan aniq topshiriq atrofida guruh a‘zolarining o‘zaro hamkorligini tashkil qilishdan iborat.

Trener-o‘qituvchining bajarishi zarur bo‘lgan vazifalar: o‘rgatish va tinglay olish, kuchli hishayajonini boshqara olish, guruhni o‘zaro kelishishga olib kelish, guruhni qo‘yilgan maqsad sari olib borish. Bahs-munozarani olib borishda, trener-o‘qituvchi mavzu muhokamasini tartibga keltira olishi, xato vaziyatlarni tushuntira olishi, har bir kishining qatnashishiga imkon yaratishi shart. Bundan tashqari o‘zaro hamkorlikni tashkil qilish va bildirilgan turli fikrlarni umumlashtirishi, guruh a‘zolarining o‘zaro harakatlari yordamlashishni olishi kerak.

Muhokamani boshlash uchun quyidagi vazifalarni bajaradi: muammo va u nima uchun muhokama qilinayotganligini har bir kishi aniq tushunishi shart, gapirib berish uchun qulay sharoitni his qilish, boshqalarga har tomonlama namuna bo‘lishga harakat qilish, muhokamada rag‘batlantirish savollaridan foydalanish, aytilgan fikrlar, g‘oyalarni yozib borish, hammaning qatnashishini nazorat qilib turish, hazil-mutoyibalardan foydalanish, oldindan seza bilish lozim.

Xulosa qilib shuni aytish mumkinki, kattalar bilan ishlashda trener-o‘qituvchi o‘z vazifalarini yaxshi bilishi, tinglovchilarning ruhiyatini tushuna olishi lozim. Shu bilan birgalikda o‘z bilimini takomillashtirib borishi lozim.

Foydalanilgan adabiyotlar:

1. Ishmuhammedov R. Ta’lim va tarbiyada innovatsion pedagogik texnologiyalar. –Toshkent: 2013. 216-b.

³²Ishmuhammedov R. Ta’lim va tarbiyada innovatsion pedagogik texnologiyalar. –Toshkent: 2013. 216-b.

ИНТЕЛЛЕКТ-КАРТА КАК СРЕДСТВО ФОРМИРОВАНИЯ ПОЗНАВАТЕЛЬНЫХ УЧЕБНЫХ ДЕЙСТВИЙ НА УРОКАХ РУССКОГО ЯЗЫКА И ЛИТЕРАТУРЫ

Эшмурадов Ш.Х. ст. преподаватель
КОРЦППКРНО

Аннотация. В данной статье рассмотрены актуальные вопросы преподавания русского языка и литературы в современной системе образования, развития интеллектуальных и логических мышлений. А также освещены проблемы теоретического обоснования и практического применения технологии «Интеллект карты».

Ключевые слова: интеллект карта, инновация, мышления, мотивация, дистанционное обучение.

Annotation. This article discusses current issues of teaching the Russian language and literature in the modern education system, the development of intellectual and logical thinking. And also highlights the problems of theoretical justification and practical application of the Intellect Card technology.

Keywords: intelligence map, innovation, thinking, motivation, distance leaning

**«Грамотным будет тот человек, который научится учиться,
а именно - создавать интеллект-карты»
Элвин Тоффлер**

В последние годы в жизни современной школы происходят большие перемены: пересматриваются ставшие традиционными и привычными формы и содержание обучения, изменяются учебные планы, разрабатываются и успешно вводятся в обучение альтернативные программы и учебники, активно внедряются в учебный процесс новые технологии обучения, которые становятся необходимым условием введения государственного образовательного стандарта (новое издание) нового поколения. Следовательно, сегодня предстоит отойти от традиционной передачи готового знания от учителя ученику. Задачей учителя становится включить самого ученика в учебную деятельность, организовать процесс самостоятельного овладения детьми нового знания, применения полученных знаний в решении познавательных, учебно-практических и жизненных проблем.

Многие учителя в своей деятельности сталкиваются с трудностями, обусловленными низкой мотивацией учащихся на предмет получения новых знаний, активности в учебной деятельности, а также разным уровнем когнитивного развития каждого ученика.

Разрешением этого вопроса может стать использование активных средств формирования на уроке. И здесь особенно хотелось бы отметить, что русский язык является не только учебным предметом школьной образовательной программы, но и средством обучения другим дисциплинам. В этом аспекте применение учителем-словесником различных средств формирования учебных действий становится особенно значимым.

Одним из универсальных средств, способствующих познавательной мотивации, а также формированию универсальных учебных действий является метод интеллект-карт, в основу которого положены исследования и разработки английского психолога и консультанта по вопросам интеллекта, психологии обучения и проблем мышления Тони Бьюзена.

Исходя из актуальности проблемы, мною выбрана тема: «Интеллект-карта как средство формирования познавательных УУД обучающихся на уроках русского языка и литературы».

Цель данной статьи: показать эффективность использования метода интеллект-карт для формирования познавательных универсальных учебных действий обучающихся на уроках русского языка и литературы.

Интеллект-карта, известная также как диаграмма связей (в оригинале Mind maps) - разработка Тони Бьюзена - известного писателя, лектора и консультанта по вопросам интеллекта, психологии обучения и проблем мышления.

Иногда в русских переводах термин может переводиться как «карты мыслей», «интеллект-карты», «карты памяти», «ментальные карты», «ассоциативные карты», «ассоциативные диаграммы» или «схемы мышления».

Интеллект-карта - это технология изображения информации в графическом виде; инструмент, позволяющий эффективно структурировать информацию, мыслить, используя весь свой творческий потенциал.

Интеллект-карты имеют отличительные свойства:

- наглядность (всю проблему с ее многочисленными сторонами можно окинуть одним взглядом);

- привлекательность (хорошая интеллект-карта имеет свою эстетику, ее рассматривать не только интересно, но и приятно);
- запоминаемость (благодаря работе обоих полушарий мозга, использованию образов и цвета интеллект-карта легко запоминается);
- своевременность (интеллект-карта помогает выявить недостаток информации и понять, какой информации не хватает);
- творчество (интеллект-карта стимулирует творчество, помогает найти нестандартные пути решения задачи);
- возможность пересмотра (пересмотр интеллект-карт через некоторое время помогает усвоить картину в целом, запомнить ее, а также увидеть новые идеи).

Интернет позволяет организовать реальную, мобильную информационную среду, в которой можно не только черпать информацию, но и решать множество других коммуникативных задач. Его использование помогает повысить мотивацию учащихся, поскольку в случае применения Интернета во время классных и индивидуальных занятий современные ученики получают возможность погружаться в привычную для них информационную среду, в том числе при создании карты ума. В Интернете в учебных целях используются самые разные по масштабам ресурсы — от веб-страничек с интересными учебными материалами (часто тестовыми) до объемных проектов для полноценного, с точки зрения составителей, дистанционного обучения.



Приведу примеры из своего опыта: в младших классах использование интеллект карт не только развивает памяти и дает возможность логически мыслить заданной темы. Во втором классе применения интеллект карты при изучении букву Л.

Использованная литература:

1. Магдиева С.С. Современные технологии преподавания литературы – Ташкент: Фан ва технология, 2012. -137с.
2. Петрова Г.Б. Современные технологии в обучении литературе. – Магнитогорск: 2006.
3. Рахимова М.Э., Магдиева С.С. Мультимедийный учебник по литературному чтению для иноязычных групп академических лицеев и профессиональных колледжей. – Ташкент: Фанва технология, 2014 . - 270с.
4. Смышляева Л.Г. Педагогические технологии активизации обучения в высшей школе. – Томск: Издательство ТПУ, 2007. – 195 с.

Интернет ресурсы

1. <http://bershadskiy.ru/>
2. <http://quester1.narod.ru/mindmap/Doklad.htm>
3. <http://www.pedagog.uz>– Портал педагогических образовательных учреждений Республики Узбекистан, имеется электронная библиотека.

THE IMPORTANCE OF TRAININGS AND SEMINARS FOR THE CONTINUOUS PROFESSIONAL DEVELOPMENT TO EFL TEACHERS

Eshoqulova Farogat Elmurodovna
A secondary school teacher №18
Kitab, Kashkadarya

Annotatsiya. Ushbu maqolada uzluksiz kadrlar malaka oshirishida seminar va treninglarning muhim ahamiyati to'g'risida ma'lumot beriladi. Kadrlar malakasini oshirish tizimidagi muammolar, hamda ularning yangi innovatsion g'oyalari yordamida yechimlari.

Kalit so'zlar: uzluksiz kadrlar malaka oshirish, assessment texnikalari, produktiv va resiptiv ko'nikmalar

Аннотация. Эта статья представляет собой важность тренингов и семинаров для непрерывного профессионального развития учителей Английского языка как иностранный язык. Эта статья будет полезна для всех преподавателей EFL, так как есть много предложений.

Ключевые слова: непрерывное профессиональное развитие, методики ассесмента, производительные и рецептивные навыки.

Annotation. This article is significance of trainings and seminars for the continuous professional development to EFL teachers. This article will be helpful for all EFL teachers as there are a lot of suggestions as well.

Key words: continuous professional development, Ice breaking, assessment techniques, productive and receptive skills.

Since the presidential decree in 2012 there have been a lot of achievements in the field of language teaching and learning. For instance, the English language started to be taught in the first grade. English has become one of the principal subjects for the admission to higher educational institutions. A lot of new projects and conferences have been held on the basis of improving the facilities of learning and teaching English. New textbooks were imposed on the curriculum and new state standards were introduced based on CEFR requirements. Moreover, a number of outstanding International testing systems gave the opportunity to language learners to boost their prospects and be equal to international standards. EFL teachers have been trained in the accordance with training materials created by the experienced specialists and experts from English speaking countries. In contrast to traditional teaching methods which were aimed at teacher centered classroom, the new training materials designed to develop teaching skills of teachers in Uzbekistan focused on new methods leading to learner centered classroom.

Good teachers are able to absorb the unexpected and to use it to their and the students' advantage. This is especially important when the learning outcomes we had planned for look as if they may not succeed because of what is happening. We have to be flexible enough to work with this and change our destination accordingly (if this has to be done) or find some other way to get there. Or perhaps we have to take a decision to continue what we are doing despite the interruption to the way we imagined things were going to proceed. In other words, teachers need to be able to 'think on their feet' and act quickly and decisively at various points in the lesson. When students see that they can do this, their confidence in their teachers is greatly enhanced. A myriad of opportunities are given to EFL teachers in our country and these inspired teachers who love their career and to demonstrate themselves as model to other teachers. For instance, despite not having convenient range of knowledge of our students in English is remarkable to mention comparing to the students in urban areas. As the teachers have now a clear understanding to meet the requirements of teaching, English teachers are seeking to work hard on themselves and motivate their students to convey sufficient knowledge.

However, from my experience as a teacher trainer I faced a number of problems concerning many teachers' incompetence and lack of enthusiasm. In my point of view, the causes of these are that traditional teaching textbooks and methods were not effective both in public education and higher education and as a consequence, unqualified specialists were the obstacles to the progress of language learning. I think a teacher trainer should be able to stimulate teachers' self-reflection and direct them to lead their students' to use the language not only in the classroom but also in the classroom.

To my way of thinking the teachers should be even-handed. Students are vital components in successful teaching as are the tasks which we are obliged to undertake. Student rapport and the possession of skills are essential for organizing successful lessons. Teachers should be able to perform different roles at different lesson stages. The skills teachers need to acquire are the ability to manage classes, match tasks to different groups and circumstances and provide variety in lessons and students' clear learning outcomes. Teaching is both science and art.

Here I am going to share one of my training sessions. The session was held in annual International conference organized by UzTEA with the sponsorship of American Embassy and British Council on June 6 in 2013. The topic of the session was “Assessment of four skills” The procedure of the session was divided into four parts:

Ice breaking, Preview – asking participants what they expect from the session, main part through different engaging activities and reflection part planned for 80 minutes. The participants were all EFL teachers working both public and higher educational institutions.

The main goals were to help teachers to be aware of different assessment techniques and present them how to implement them into practice. They were also acquainted with marking scales and innovative evaluation methods. Furthermore, the teachers were expected to distinguish between productive and receptive skills and their relationship using practical activities.

As teachers were to be involved in the lesson and get acquainted with each other they were asked to tell their names and the adjective beginning with their initial which described them best for example Farogat-flexible. By this activity I was able to make friendly atmosphere and asked the participants what their expectations were from the session. Then I distributed handouts containing some questions like what their expectations were from the session and how they assess their students. They shared their experience approaching assessment skills. Indeed, continuous assessment and projects were distinguished in the session.

In the presentation part I drew their attention to assessment tools involving four skills. Firstly, I distributed handouts instructed to define testing techniques of four skills. Through practice participants understood the significance of testing reliability and relevancy to the learnt materials. Additionally, connection and distinction between productive and receptive skills were explored in the session through activities. Take for instance, while listening can contribute to speaking, reading leads to good writing skill. We ask students to become involved in simulations, role plays and debates while evaluating speaking skills. Coherence, vocabulary, accuracy, fluency and pronunciation are the main elements of speaking. However, we could comment on pupils writing skills by asking instant writing which provokes students to write naturally.

Designing authentic activities for integrative skills can also be helpful to evaluate students' competence. These kind of activities can give a hand to arouse interest in the language output. Our intention is to allow the students to show us what they know and can do, not what they don't know and can't do. Continuous assessment and projects were distinguished in the session.

In the reflection part participants were inquired what they got from the workshop and they shared their summaries on the topic. They pointed out that the session would be helpful for their professional life and particularly they made an impression on assessment tools presented in the session that leads to students' productivity. Designing marking scales that are objective to evaluate students' language acquisition was also constructive for participants. Moreover, suggestions made by participants raised the session's effectiveness. The content of the session was outlined and the participants explored the importance of subjectivity in testing students' competence. To make conclusion, we are given all facilities to teach our pupils authentically with innovative methods so we are required to create opportunities for our pupils to use the language in real life.

Used literatures:

1. Clements R. 1980. Ethnicity, Contact, and Communicative Competence in the second language.
2. Robinson, W.P and Smith, P.M (EDs) Language: Socio-Psychological Perspectives. Oxford: Permagon Press
3. Engin, A. O. (2009). Second language learning success and motivation. *Social Behavior and Personality*, 37(8), 1035-1041.

ТАЪЛИМ САМАРАДОРЛИГИНИ ОШИРИШДА АДАБИЁТ ФАНИНИНГ ЎРНИ

Имомназарова Ў.О.

*Қашқадарё ВХТХҚТМОҲМ Илгор тажриба
ва халқаро ҳамкорлик илмий-ахборот
тадқиқотлар бўлими бошлиғи*

Аннотация. Ушбу мақолада бугунги кун таълим мазмуни, адабиёт фани юзасидан ўқув режа, таълим самарадорлигига эришишида адабиёт фанининг тутган ўрни ва мазмуни ҳақида фикр юритилган.

Калит сўзлар: ўқув режа, таълим концепсияси, интерфаол метод, манаъвият, интеллектуал, руҳият, муаммоли вазиятлар, венн диаграммаси, роман.

Аннотация. В данной статье рассматриваются содержание современного образования, учебный план по предмету литература, роль и содержание литературы в достижении эффективности образования.

Ключевые слова: учебный план, концепция образования, интерактивный метод, духовность, интеллект, психика, проблемные ситуации, диаграмма венна, роман.

Annotation. This article discusses the content of modern education, the curriculum for the subject of Literature, the role and content of literature in achieving the effectiveness of education.

Keywords: curriculum, conception of education, interactive method, spirituality, intellectual, psyche, problem situations, Venn diagram, novel.

Истиклол туфайли мамлакатимизда юз берган ўзгаришлар барча соҳаларда бўлгани каби таълим жараёнига ҳам ўз таъсирини кўрсатди. Кўп босқичли таълим тизимининг жорий этилиши ўқув ишларида ҳам кескин янгиланишларни талаб қилади. Юртимизда ўсиб келаётган ёш авлоднинг маънавий камол топишини таъминлаш бош мақсадга айланди. Ана шу асосда ўқув режада туб ўзгаришлар амалга оширилиб, ҳар бир ўқув фани бўйича таълим концепцияси ишлаб чиқилди.

“Таълим мазмуни деб аталмиш воситалар: ўқув режаси, таълим концепцияси ва стандарти, дастур, дарслик, методик қўлланмалар ўқитувчи шахси билан мувофиқлашган ҳолдагина ўқитиш самарали бўлади” [2.50-6].

Маълумки, умумтаълим мактабларида йигирмадан ортиқ ўқув фани ўрганилади. Уларнинг кўпчилиги бевосита ўқувчи тафаккурини ўстириш, билим бериш мақсадига йўналтирилган. Айрим фанлар эса, болага касб-хунар ўргатишга хизмат қилади. Ўқув фанлари орасида адабиёт бевосита боланинг кўнгли, унинг руҳияти ва маънавиятини камолга етказиш воситаси ҳисобланади. Адабиёт дарслари мутахассис шакллантириш учунгина эмас, балки шахс маънавиятини тарбиялаш учун хизмат қилади.

Барчамизга маълумки, болалар адабиёт фани билан гўдаклик чоғидаёқ юзлашади. Она алласи, кейинроқ турли эртақлар тинглаш орқали болаларда эзгу фазилатлар шакллана боради. Бошланғич синф ўқиш китоби орқали бу тушунчалар янада мустаҳкамланиб боради. Юқори синфда эса шеърлар, достонлар, халқ оғзаки ижоди ва мумтоз адабиётимиз намуналари, ҳикоялар, қисса ва романлар билан танишиб боришади.

Ҳар бир синфда ўқувчининг интелектуал имконияти ўзига хос тарзда намоён бўлади. Шу боис таълимнинг муайян босқичида ўқувчи томонидан бой берилган имкониятлар ўрнини ҳеч қачон қоплаб бўлмайди. Ўз вақтида қўлланилган тарбиявий воситалар боланинг шахси, жисми, руҳияти такомил учун ижобий таъсир кўрсатади. Хусусан, адабиёт дарсларида амалга ошириладиган бадиий асар таҳлили уни ўз шахсий фикрига, муносабатига эга бўлиб боришини таъминлайди. Бу жараёнда илғор педагогик технологиялардан фойдаланиш ўқувчилар ўртасида рақобат муҳитини вужудга келиши ҳамда уларни ҳаракатчанликка бошлаб, руҳан тетиклаштирилишига сабаб бўлади. Натижада улар ҳамкорликда ишлашни ўргана бошлайдилар. Шу нуқтаи назардан илғор педагогик технологияларни дўстона муносабатларни шакллантириш ва йўлга қўйиш омили, десак хато бўлмайди.

Жумладан, 8-синф адабиёт дарслигида Саид Аҳмаднинг “Уфқ” романидан олинган парча берилган. Бу асарни ўрганиш ҳамда таҳлил қилиш жараёнида асарни қайта ҳикоя қилмасликни олдини олиш учун бир неча интерфаол методлардан фойдалансак, ўз олдимизга қўйган мақсадимизга мумкин қадар эришган бўламиз. Масалан, “Муаммоли вазиятлар” технологияси, “Венн диаграммаси”, “Т-жадвал”, “ФСМУ” технологияси, “Сенквейн” интерфаол таълим машқларидан бирини қўллашимиз мумкин. Ушбу методлардан дарс жараёнида фойдаланиш бўйича баъзи намуналарни келтириб ўтишни жоиз деб билдик.

Саид Аҳмаднинг “Уфқ” романидан олинган “Қочоқ” парчасида муаммоли таълим технологиясини қўллаш

Муаммо тури	Муаммонинг келиб чиқиш сабаби	Муаммонинг ечими
Турсунбойнинг мушқул ҳолатларда вазиятдан чиқиш учун йўл тополмаслиги	Оилада ёлғиз фарзанд бўлгани учун эрка ва танги бўлиб ўсгани	Ота-она ўз фарзандини ҳаётнинг оғир синовларига тайёрлаши зарур
Оилада фарзандга нисбатан тўғри тарбиянинг йўқлиги	Ҳаётнинг оғир синовларига йўл топишда ота-онанинг кўнгличанлиги	Бола тарбиясида “Бола азиз, одоби ундан азиз” мақолига амал қилиш зарур эди

<i>Онанинг фарзандига нисбатан ўта кўнгилчанлиги</i>	<i>Турсунбойнинг кўрқоқ ва журъатсиз бўлиб тарбияланганлиги</i>	<i>Фарзандлик бурчини адо этиши керак эди</i>
<i>Турсунбойнинг ўз севгисига этиша олмаганлиги</i>	<i>Ота-онанинг Турсунбой учун фақат моддий таъминотчига айланиб қолганлиги</i>	<i>Уни меҳнат қилишга ўргатиш ва меҳнат билан топилган нарсанинг қадрига этишни ўргатиши лозим эди</i>
<i>Турсунбойнинг эл назаридан қолиши</i>	<i>Урушдан қочганлиги</i>	<i>Ватани олдида ўз йигитлик бурчини бажариши керак эди</i>

“ФСМУ” технологиясини қўллаш

Технологияни қўллашдан мақсад ўқувчиларни мунозарали масалаларни ҳал этиш ва эркин фикрлашга ўргатишдан иборат.

“Сенквейн” машқи

Машқни қўллаш орқали ўқувчиларни ижодий фаолликка йўналтириб, фаолиятларини баҳолашга имкон яратилади.

1. *От:* Турсунбой.
2. *Сифат:* кўрқоқ, журъатсиз.
3. *Феъл:* бурчини бажармади, ишончни оқламади.
4. *Ҳис-ҳаяжон гап:* бемехр фарзанд, Ватан хоини.
5. *Маънодоши:* қочоқ.

“Венн диаграммаси”

Ушбу технологияни қўллаш орқали бошқа асар қаҳрамонлари билан қиёсий таҳлилни амалга ошириш мумкин. Бунда А.Мухторнинг “Чинор” романидан олинган парча асосида асар қаҳрамони Акбарали ва Турсунбой образларини “Венн диаграммасида” кўриб ўтамыз.



Ушбу метод ўқувчиларни тизимли фикрлашга, маълумотларни солиштириш ҳамда таққослашга, таҳлил қилиш кўникмаларини ривожлантиришга ёрдам беради.

Хулоса ўрнида шунини айтиш мумкинки, адабий таълимда самарадорликка эришиш учун биринчи навбатда, адабиёт дарсларида асар таҳлиliga алоҳида эътибор қаратиш лозим. Дарсларда

ўрганилаётган асар қаҳрамонларига ижобий ёки салбий қаҳрамон деб эмас, балки ўзига хос ўзгарувчан феъл-атвор эгаси бўлган инсонлар деб қарашга ўргатиш зарур. Иккинчидан, ўқувчи муайян бир асар ёки унинг қаҳрамони ҳақида мустақил фикр айтишга ўрганар экан, ўз қарашини, муносабати ва нуқтаи назарига эга бўлиб боришига йўналтириш лозим.

Фойдаланилган адабиётлар:

1. Ўзбекистон Республикасининг “Таълим тўғрисида”ги Қонуни. -Т.: 29 август 1997.
2. Хусанбоева Қ. Таҳлил адабиётни англаш йўли. –Тошкент: Мухаррир, 2013. 50-б.
3. Ишмухаммедов З.Ж. Инновацион технологиялар ёрдамида таълим самарадорлигини ошириш йўллари. - Т.: ТДПУ, 2005.

THE ESSENCE OF ROLE PLAYS IN TEACHING LANGUAGE

*Ismoilova G.B. – Muborak tumani, 3-sonli
UO‘M ingliz tili fani o‘qituvchisi*

Аннотация. В данной статье рассматриваются использование ролевых игр на уроках английского языка и их способы в развитии речи учащихся.

Ключевые слова: инновация, метод, ролевая игра, речь, имидж.

Annotatsiya. Ushbu maqola ingliz tili darslarida rolli o‘yinlaridan foydalanish va o‘quvchilarning nutqini rivojlantirish usullarini o‘z ichiga oladi.

Kalit so‘zlar: yangilik, usul, rolli o‘yinlar, nutq, qiyofa.

Annotation. This article discusses the use of role-playing games in English lessons and their ways in the development of pupils speech.

Keywords: innovation, method, role-playing game, speech, image.

The reason why I chose this article is that role plays are essential in classroom usage because while role playing learners put their language into practice and can experience, try the language in different situations on the condition that the material should be authentic, from real life. Suitable role plays to the learners’ level and on such condition give very good results. For example in the future if a learner comes across in a situation like he practiced in class he will easily put up with the situation because of the previous experience. Learners can learn the language easily by observing, watching and practicing. So I think role play activities are more effective to teach the language. The use of videos of teaching not only allows scope to practice observation, but also provides an opportunity to extend participants’ knowledge about range of activities, techniques and processes currently used in languages teaching. So I think role play activities are especially effective to teach a foreign language while students are acting role plays the teacher may record them afterwards, the teacher will listen to the recorder in order to find out the weak sides of the students and according to that the teacher can develop new activities for improving that weakness.

We can teach the learners by giving them key words and situation for example “In a restaurant”, by giving problematic situation such as, one student has a headache, and he wants to make an appointment with Dr. Smith. Two students have to play a role “a doctor and a patient”. Adrian Doff described lots of role play activities.

Activity 1: One pupil images he or she is a farmer. Other students ask him or her questions about his or her daily routine.

Activity 2: A group of pupil image they are friends planning a holiday together. They try to decide where to go and what to do.

Activity 3: One pupil has lost a bag. He or she at the police station is reporting it to the police. The other student is the police officer and asks for details [1].

I think role play is a way of bringing situation from real life into the classroom. When we do role play, we ask students to imagine. They may imagine; they may pretend to a different person. In role play, students improvise. Role plays should consist of short scenes, which can be realistic, as in acting out a shopping situation or pure fantasy as in pretending to interview on TV.

Friederike Klipper pointed out that Role Plays are quite demanding foreign language situations in that the players have to use the foreign language correctly and improve students’ oral performance generally. The author also described *several role activities which will be useful for us. For example, “Telephoning”, “TV interview”, “Talk show”, “Interview for a job, Making a radio programme”.*

In addition to this Angi Malderez and Caroline Bodoczky gave their following opinions.

Although the teacher role requires the most acting, which some people find difficult, it is nonetheless very important that participants experience what is like to be on the receiving end of mentoring and thereby develop the ability of empathize to consider their interventions from the point of view of possible impact on their mentee.

They described six stages on the Role Play.

Stage 1 All participants. Familiarisation. with lesson plan.

Stage 2 All participants. Video-viewing and making.

Stage 3. Role-Play preparation.

Stage 4. Role-Play.

Stage 5. Discussion.

Stage 6. All participants. The whole group discussion of insights.

1. Participants familiarize themselves with the videoed lesson objectives and plan and lesson observation schedule if used

2. They watch the video and make notes.

3. Participants, in three role –play preparation groups study their role cards and carry out any specific tasks in preparation for the particular role play.

4. In groups of three, “Mentor” and one “Teacher” role –play a post lesson discussion with the Observer sitting slightly to one side, taking notes as instructed in their sheet.

5. The Observer in each group, acting as time keeper, indicates when the role-play should stop, and chairs the post-role-play discussion according to the post-role-play sheet.

6. Whole group report back of learning from each role-play group.

According to these descriptions teachers learn how to use role play activities in ESL classes and pupils learn the language effectively by playing roles, watching videos, movies, cartoons and making notes. While playing role or watching cartoons, movies and videos they try to be creative. By doing such kind of activities the learners can develop their communicative skills. In conclusion I can say that students can easily learn the language by acting out different characters from fairy-tales, movies and etc. The English say, “Practice makes perfect”.

Reference:

1. Adrian Doff. A training course for teachers. Cambridge Teacher Training and Development. Cambridge University Press. First published 1988. 20th printing 2007.
2. Freiderike Klippel. Keep Talking. Communicative fluency activities for language teaching. Cambridge University Press. First published, 1984. 30th printing 2010.
3. Angi Malderez and Caroline Bodoczky. Mentor Courses. A resource book
4. for trainer-trainers. Cambridge Teacher Training and Development. Cambridge University Press. 1999.

TIL TAFAKKUR BIRLIGI

Begimova Manzura

Qashqadaryo viloyat XTXQTMOHM

Til va adabiyot ta'limi kafedrasida katta o'qituvchisi

Annotatsiya. Mazkur maqolada notiqlikning lisoniy va nolisoniy xususiyatlari tavsifiy va qiyosiy yo'l bilan o'rganilgan.

Kalit so'zlar: til, tafakkur, lisoniy, notiq, qiyos idrok.

Аннотация. В данной статье изучаются характеристики описательного и сравнительного ораторского искусства посредством лингвистического и нелингвистического способов.

Ключевые слова: язык, мышление, лингвистический, оратор, сравнительное восприятие.

Annotation. This article is studied the characteristics of a descriptive and comparative oratory through the linguistic and nonlinguistic ways

Key words: language, mentality, linguistic, speaker, comparison, intellect.

Tabiiyki, inson tabiat va jamiyat mahsuli sifatida ularning qurshovida yashaydi. Ayni paytda, ularning oliy mahsuli ham sanalib, ana shu qurshovni narsa va predmet shaklida, voqea va hodisa tarzida miyasida aks ettiradi, idrok qiladi, fikrlaydi. Bu jihatdan tilning ahamiyatini hech narsaga qiyoslab bo'lmaydi. Shuning uchun ham til tafakkur quroli deb bejiz aytilmaydi. Akademik Vinogradovning muhim bir fikrini eslamaslik aslo mumkin emas. U tilning uchta eng muhim vazifasi mavjudligini ta'kidlagan edi: aloqa, xabar, ta'sir

etish³³. Til insonlar o'rtasida aloqa vositasi bo'lishi tabiat va jamiyatdagi narsa va hodisalar to'g'risida xabar berishdan tashqari suhbatdosh yoki tinglovchiga ma'lum ta'sir o'tkazish, hissiyatini qo'zg'atish kuchiga ham ega. Tilning hech bir imkoniyati nutqsiz, nutqiy jarayonsiz amalga oshmasligi, yuzaga kelmasligiga amin bo'lamiz. "Til va tafakkurning birligi nutqda o'z ifodasini topadi. Nutq og'zaki va yozma holda mavjud bo'lib, unda fikrimiz moddiy shaklga, ya'ni hissiy idrok etadigan shaklga kiradi va shu tariqa u endi bir shaxsga emas, balki jamiyatga tegishli bo'lib qoladi"³⁴. Ma'lum bo'ladiki, til nutqning o'ta muhim unsuri sifatida aloqa, xabar, ta'sir etish, shu bilan birga imkoniyatlari nihoyatda kengayib borishi natijasida kishilik jamiyati to'plagan tajriba va bilimlarni kelajak avlodlarga yetkazishdek ulug'vor ijtimoiy vazifani bajaradi. Til va nutq tizimida me'yor ham o'z o'rniga ega. Til material sifatida nutq jarayonida xizmat qila boshlagan lahzalardanoq uni me'yorlashtirish jamoa, jamiyat ehtiyojiga aylangan, me'yoriy muammolar kun tartibiga qo'yilgan.

Jamiyat taraqqiyoti bilan bab-baravar aholi soni, ularning tilga bo'lgan ehtiyoji ham o'sib boraveradi. Bu ehtiyojlarni qondirish zaruriyati esa o'z navbatida tilning ijtimoiy hodisa sifatida tabiatni, mohiyatini, vazifasini o'rganishni taqozo qiladi, nutq jarayonida iste'molda bo'lish xususiyatlarini kuzatish zaruriyatini keltirib chiqaradi. Agar mana shu aytilganlarni boshqacharoq tarzda izohlash mumkin bo'lsa, til va nutq me'yorini o'rganish, tahlil qilish kuzatuvchilarning asosiy muddaosiga aylanib qoladi. 1989-yilda qabul qilingan "O'zbekiston Respublikasining Davlat tili haqida"gi qonunini katta quvonch bilan kutib oldik va uni amalda tatbiq etishga ishtiyok bilan kirishdik. Ammo uning hamma moddalarini birdaniga va tezlikda bajarishning imkoni bo'lmadi.

To'g'risini aytganda, oradan ancha vaqt o'tsa ham bu nuqsonlardan to'laligicha qutila olgan emasmiz. O'zbek tilidan foydalanishdagi qiyinchiliklarning ko'plari bartaraf etilganligini, til amaliyotiga oid masalalarning bosqichma-bosqich hal bo'lib borilayotganini ham kuzatamiz. Buning obyektiv va subyektiv omillari ham bor, albatta. Harqalay o'tgan vaqt mobaynidagi tildan foydalanish jarayoni bir narsani isbotladi — til me'yoriy muammolarining talqin etilishi va ijobiy hal qilishni vaqt degan hakamga ham bog'liqligi ma'lum bo'ldi. "Davlat tili haqida"gi Qonun o'zbek tilining amalda bo'lishi uchun yangi istiqbollarni ochib berdi. Ona tilimiz qo'llanish ko'lamining, ta'lim-tarbiya jarayonidagi mavqeining kengayib borishi ana shu istiqbol yo'lidagi imkoniyatlardir. Nutq — ijtimoiy faoliyat mezoni. Inson jamiyat taraqqiyotining mahsuli, uning ne'mati sifatida faoliyat ko'rsatuvchi betakror mavjudotdir. Uning borligi va mavjudligi ijtimoiy faoliyat bilan belgilanadi. Zero, har qanday narsa va hodisaning obyektiv mavjudligi, avvalo, uning real faoliyati yoki harakatida namoyon bo'ladi. Jamiyat hayoti va rivojlanishining asosiy mezoni amaliy faoliyat ko'rsatish, mehnat qilish va ijtimoiy boyliklarni yaratish, fuqarolarning ma'naviy qadriyatlariga bo'lgan ehtiyojini qondirishdir. Ushbu ijtimoiy zaruriyatni amalga oshirishda barcha insoniy fazilatlar qatori til va nutqning ahamiyati kattadir.

Biz tilni faqat odamlarning o'zaro aloqa qilish vositasi deb tushunmasdan, balki ijtimoiy rivojlanish jarayonida uning yanada takomillashib borishini ham e'tirof etamiz. Bunda so'z asosan ong va tafakkurning shakllanishi ustida boradi. Chunki tilning aloqa vositasi ekanligi ko'p jihatdan insonning anglash darajasi va tafakkurining boyligiga bog'liq bo'ladi. Inson tilni qanchalik ko'p bilmasin, uning fikrlash doirasi keng bo'lmasa, til va nutqning ijtimoiy mazmuni yaqqol ko'zga tashlanmaydi. Til umuman olganda, jamiyat ma'naviy hayoti va madaniyatining ajralmas qismi qisoblanadi. Nutq bo'lsa, tilning namoyon bo'lishi, jamiyat a'zolari manfaatlariga xizmat qilishi bilan xarakterlanadi. Inson nutqning boyligi uning madaniyati va ma'naviy qadriyatining yuksakligini ko'rsatuvchi o'lchov hisoblanadi. Nutqning mazmun-mohiyati uning naqadar jarangdor, yoqimli, emotsional ta'sirchanligi uning mazmuni va g'oyasi bilan belgilanadi. Nutqning g'oyaviy mazmuni insonning real faoliyati, kundalik turmushi, hayotiy tajribasi bilan uzviy bog'langan. Nutqning ijtimoiy hodisa ekanligi uning ilmiy salohiyatini yanada oshiradi. Zero, nutq nafaqat so'zlashuv, munosabat, muloqot, muomala aloqa qilish usuli hisoblanadi. Uning asosiy mazmuni va mohiyati jamiyat va insonning manfaatlariga qaratilganligi bois tadqiqot obyekti, izlanish manbai bo'lishi muqarrar. San'atkorning sahnadagi nutqi, asosan, tomoshabinlarning zavqini, voqeaga bo'lgan munosabatini shakllantirishga xizmat qiladi. Hayotda bo'lsa, san'atkorning tantanali nutqi hech kimni qiziqtirmasligi mumkin. Hayot mazmuni o'zgaruvchan bo'lishi va sahnadagi voqealarga hamisha ham mos kelmasligi mumkin. Shu bois san'atkorning hayotdagi nutqi hech kimni qiziqtirmasligi, ba'zan esa kulgiga yoki g'azab va nafratga sabab bo'lishi aniq. Bu o'rinda zardushtlarning muqaddas kitobi "Avesto"da ilgari surilgan falsafiy kontsepsiya — ezgu fikr, ezgu so'z va ezgu amalning birligi, fikrimizning mantiqiy xulosasi bo'lishi muqarrar.

Xulosa qilib aytganda, ana shu olijanob vazifaning hech bo'lmaganda ma'lum qismini amalga oshirish yo'lida yozilgan ushbu maqola notiqlik nutqida ishtirok etuvchi uslubiy vositalarni idrok qilishda yordam

³³ В. В. Виноградов. Стилистика. Теория поэтической речи. Поэтика. -М.: 1963.

³⁴Хайруллаев М., Ҳақбердиев М. Мантик. -Т.: Ўқитувчи, 1993. 31-бет.

beradi, uning tarkibiy qismi bo'lgan o'zbek tilining me'yoriy muammolarini o'rganishda o'quvchilarga ko'maklashadi, deb umid qilamiz.

Foydalanilgan adabiyotlar:

1. Виноградов В. В. Стилистика. Теория поэтической речи. Поэтика. – М.: 1963.
2. Хайруллаев М., Ҳақбердиев М.. Мантик. – Т.: Ўқитувчи, 1993.31-бет.

MATN YARATISH KO'NIKMALARINI SHAKLLANTIRISH ORQALI O'QUVCHILARNI MUSTAQIL FIKRLASHGA O'RGATISH

*Karimova G. Qashqadaryo VXTXQTMOHM
Til va adabiyot ta'limi kafedrasida o'qituvchisi,
To'xtayeva Sh. Nishon tumani 18-maktab
ona tili va adabiyot fani o'qituvchisi*

Annotatsiya. Mazkur maqolada ona tili ta'limining bugungi bosh maqsadi-o'quvchilarni og'zaki va yozma savodxonlikka o'rgatishning asosiy usuli matn va uni yaratish tartiblari haqida fikr berilgan.

Kalit so'z: matn, ijodiylik, ilmiylik, hikoya matn, muhokama matn, tasviriy matn.

Аннотация. В данной статье рассматривается основная цель обучения на родном языке сегодня - основной метод обучения устной и письменной грамотности учащихся - текст и порядок его создания.

Ключевые слова: текст, творчество, наука, сюжетный текст, дискуссионный текст, описательный текст.

Annotation. This article discusses the main purpose of mother tongue education today - the main method of teaching students oral and written literacy - the text and the procedures for its creation.

Keywords: text, creativity, science, story text, discussion text, descriptive text.

Respublikamizdagi umumiy o'rta ta'lim maktablari ona tili ta'limi tizimida, mustaqil fikrlash, fikr mahsulini og'zaki va yozma ravishda to'g'ri, ravon ifodalash, o'quvchilarda kommunikativ savodxonlikni ta'minlash vazifalarining Davlat ta'lim standartlari asosida tashkil etilishi o'zbek tili o'qitish metodikasi oldiga dolzarb vazifalarni qo'ydi. Ular quyidagilar:

1. Umumiy o'rta ta'lim maktablarida ona tili mazmunini takomillashtirish, darsliklardagi o'quv mashqlarini o'quvchida ijobiy o'quv motivlarini hosil qiluvchi lingvopsixologik topshiriqlar darajasiga ko'tarish.

2. Lingvopsixologik o'quv topshiriqlari, muammoli vositalarni tanlash va bajarish jarayonida o'quvchining o'z xohish – intilishlari, qiziqishlari, mustaqilliklari ustuvorligini ta'minlash.

3. O'quvchi shaxsini o'zi va o'rtoqlari nutqiy faoliyatini muntazam ravishda tanqidiy nazorat qilishga odatlantirish, uning o'z nutqiy – intellektual qobiliyatini namoyish qilishga qaratilgan subyektiv-instinktiv haraktini qo'llab-quvvatlash.

4. O'quvchiga og'zaki va yozma nutq jarayonida so'z va iboralarni to'g'ri tanlash, uni nutqiy vaziyat taqazosiga ko'ra, o'rinli ishlatish ko'nikmalarini singdirish v.h.

Til shunday mo'tabar "ne'matki", u insoniyatga tafakkur gulshanlari darvozasini katta ochib bergan, tengi yo'q robitai olamiyondir.

Umumiy o'rta ta'lim maktablarida ona tili ta'limining asosiy maqsadi o'quvchilarning kommunikativ savodxonlik darajasini oshirish, ularni mustaqil va ijobiy fikrlashga yo'naltirish, fikr mahsulini to'g'ri, ravon, o'rinli ifodalashga o'rgatish ekan, uni amalga oshirishning ishonchli omillaridan biri – matn yaratishning samarali texnologiyasini ishlab chiqish, uni o'quv amaliyotiga izchil joriy etish, o'quvchini muammoli o'quv topshiriqlari orqali izlanish va kashf qilishga yo'naltirish, o'quvchi lug'at boyligini kengaytirish jarayonida nutqiy faoliyatini shakllantirish, (so'zning lug'aviy ma'nolarini sharhlash) fikr ifodalash (og'zaki nutq va matn yaratish)da so'zni tanib va tanlab ishlatishni talab qiluvchi o'quv topshiriqlari, nutqiy madaniyatni yuksaltiruvchi ko'nikma va malakalar tizimi bilan qurollantirishdir.

Bu muammolar orasida o'quvchilarda mustaqil matn yaratish ko'nikmalarini shakllantirishning intensiv – universal texnologiyasini yaratish, ana shu maqsadga xizmat qiladigan, matn yaratishning jadallashtirilgan, bosqichli tizimini ishlab chiqish va uni maktab amaliyotiga joriy etish masalasi alohida o'rin tutadi. O'quvchi so'z boyligini oshirishning, uning nutqiy zahirasi boyitishning eng samarali usuli sathlararo hamda fanlararo aloqadorlikni yo'lga qo'yish (undosh so'zlar ustida ishlash, berilgan so'zning leksik – semantik qurshovi: qaysi so'zlar bilan ishlatilishi, xususiy belgilari miqdorini aniqlash, qaysi so'z turkumlari bilan ifodalanishi, ularning nomlari soni, sifati, holati, harakatini belgilash v.h.)dan iborat.

Demak, o'quvchi nutqiy ko'nikmalarini takomillashtirishning asosiy omillari tafakkur mahsulini izchil, to'g'ri, ravon ifodalash, nutqiy vaziyat talabiga ko'ra mustaqil matn yaratish ko'nikmalarini shakllantirishdir. Umuman olganda, DTS talablarini to'la bajarish – o'quvchi kommunikativ savodxonligini ta'minlash masalasi, ona tili ta'limida mustaqil matn yaratish ko'nikmalarini shakllantirish texnologiyasini ishlab chiqish va uni muntazam ravishda takomillashtirib borishni taqozo etadi. Buning uchun egallangan bilim, ko'nikma va malakalarning jadal amaliy tatbiqi, ya'ni mustaqil matn yaratish masalasi ona tili darslarida o'rganilayotgan har bir mavzuning asosiy maqsadiga aylanishi lozim. Matn yaratishning mantiqiy davomi – matn ustida ishlash bilan esa matnning tili, mantiqiy va uslubiy shakllanganlik darajasi o'rganiladi, o'quvchining kommunikativ savodxonlik darajasi esa, matn yaratish mahoratini aniqlash jarayonida o'z yechimini topadi.

Ona tilining yangi – yangi ifoda imkoniyatlarini izlab topish va uni dars jarayoniga tatbiq etish o'quvchilarning ijodiy tafakkur, hodisalarni kuzatish, anglash, qiyoslash, analiz va sintez, tanlash, guruhlash, yaratish kabi bilish qobiliyatlarini takomillashtirib, ularda milliy mafkura, mustahkam e'tiqod, milliy dunyoqarashni tarkib toptirishga xizmat qiladi. Turli til hodisalari (so'z va iboralarni) ma'nosini to'liq anglash va uni xususiy nutqda qo'llashga intilish – ulardan nutqiy vaziyatga mosini tanlash o'z fikrini ixcham, aniq va ravon ifodalash malakalarining shakllanishi va rivojlanishiga zamin yaratadi.

O'quvchi -ta'lim- o'qituvchi tizimida tomonlarning o'zaro hamkorlik, subyekt – subyekt munosabatlari faollashadi, DTS talablariga ko'ra o'quvchi ham ta'lim jarayonining faol subyekt sifatida o'zi mustaqil faoliyat yuritishi: izlanishi, kuzatishi, bajarilgan ishni tahlil qilish, xulosalashi, baho berishi lozim bo'ladi.

Maktab amaliyotida matnning tasvir, rivoya va muhokama kabi bayon usullaridan ko'proq foydalaniladi. Bu usullar o'rtasida garchand aniq chegara bo'lmasa-da, ammo ularning har qaysisi o'ziga xos xususiyatlarga ega. Bayonning bu usullari ham mazmuni, ham tuzilishi, ham tilning ifoda vositalaridan foydalanish jihatidan bir-biridan farq qiladi.

Tasviriy matnda voqeada ishtirok etadigan shaxslar bo'lmaydi. Unda, asosan, tabiat manzarasi, alohida narsalar (buyumlar) voqea va hodisa kabilarning o'ziga xos tashqi belgilariga alohida e'tibor beriladi. Tasvirlash kuzatuvchanlik bilan bog'liq. Shuning uchun o'zbek tili mashg'ulotlarida bolalarni kuzatuvchanlikka o'rgatish, narsa, voqea-hodisalardagi eng muhim belgi va xusuiyatlarni ko'ra bilishga odatlantirish juda katta ahamiyatga ega.

Bayon usulining ikkinchi turi rivoyadir. Rivoya matni tasviriy matndan, voqeaning izchillikda berilganligi, unda ishtirok etuvchi shaxslarning borligi, diologik nutqdan foydalanish kabilarni bilan ajralib turadi. Bunday matnlarda voqea-hodisa mazmuniy yaxlitliklarni tashkil etadi va o'quvchi bayonida bu yaxlitlik, albatta, saqlanish shart. Matnning bu turida dalillar va ularning tafsilotiga alohida o'rin ajratiladi; voqealar hikoya tarzida bayon qilinadi. Rivoya matnida tasvir unsurlaridan ham foydalaniladi.

O'zbek tili mashg'ulotlarida bunday matnlardan juda ko'p foydalanishga to'g'ri keladi. *“Bizning oila”*, *“Yoz kunlarining birida”*, *“Darvozabon”*, *“Rahim kasal bo'lib qoldi”*, *“Mening do'stim”* kabi mavzularda yaratiladigan matnlar shular jumlasidandir.

Matnlar uslub jihatdan ham rang-barangdir. O'zbek tili mashg'ulotlarida badiiy, publisistik, ilmiy va rasmiy matnlardan foydalaniladi. Har bir uslub ma'lum bir til me'yorni talab etadi.

Badiiy uslubda yozilgan matnlarning o'ziga xos xususiyati ularda tasviriylik va ta'sirchanlikning kuchliligidir. O'quvchi badiiy matn yaratishda tabiat va ijtimoiy borliqqa nisbatan erkin munosabatda bo'ladi: uning mohiyatini ochish uchun turli-tuman leksik birliklar (ko'p ma'noli so'zlar, ma'nodosh va qarama-qarshi ma'noli so'zlar), tasviriy ifoda va frazeologik birikmalar, adabiy tilning tasvir vositalari: o'xshatish, mubolag'a, kichraytirish, jonlantirish kabilardan o'z imkoniyatiga qarab bemalol foydalana oladi. Badiiy matn o'quvchilarda badiiy didni shakllantirishning asosiy vositasidir. O'quvchi bunday matnlar orqali go'zallik va nafosat olamiga kiradi, o'z quvonchi va tashvishlari bilan o'rtoqlashadi sevimli qahramonlariga ergashadi.

Shunday qilib, o'quvchi va o'qituvchi o'rtasidagi doimiy ishonch o'zaro hamkorlik faoliyatigina o'quvchilarda mavjud bo'lgan mustaqil va ijodiy tafakkurni qo'zg'atishi, matn yaratish ko'nikmalarini shakllantirishi hamda rivojlantirishi mumkin.

Foydalanilgan adabiyotlar:

1. Umumiy o'rta ta'limning Davlat ta'lim standarti va o'quv dasturi 2017-yil VMning 6-aprel 187-sonli qarori.
2. Ahmedov S., Qosimov B., Qo'chqorov R., Rizayev Sh. 5-sinf adabiyot darsligi. –Toshkent:Sharq, 2007.
3. Abdulahatova R., Yusupova T., Dosanov K. Til ta'limida uzviylik va uzluksizlik.–Toshkent: 2008.
4. Asqarova M. va boshqalar. O'zbek tili praktikumi.–Toshkent: 2006 (lotin).
5. Almatov T., Yodgorov Q., Pochayeva G. O'zbek tili o'qitish metodikasi (metodik qo'llanma).–Jizzax: 2006.

ИСПОЛЬЗОВАНИЕ ИНТЕРАКТИВНЫХ МЕТОДОВ В РАЗВИТИИ РЕЧИ УЧАЩИХСЯ В НАЦИОНАЛЬНОЙ ШКОЛЕ

*Нуёзова О.Х. – учитель русского языка литературы
школы №3 Мубарекского района*

Аннотация. В данной статье рассматриваются актуальные вопросы использования интерактивных методов на уроках русского языка и их способы применения на практике.

Ключевые слова: билингвизм, эффективность, интерактив, речь, инновация, коммуникация.

Annotation. This article discusses the current issues of using interactive methods in Russian language lessons and their ways of applying them in practice.

Keywords: bilingualism, efficiency, interactivity, speech, innovation, communication.

Annotatsiya. Ushbu maqolada rus tili darslarida interaktiv usullardan foydalanishning dolzarb masalalari va ularni amalda qo'llash usullari ko'rib chiqiladi.

Kalit so'zlar: bilinguizm, samaradorlik, interaktiv, nutq, innovatsiya, aloqa.

Интерес к проблеме билингвизма на современном этапе достаточно закономерен и социально обусловлен. Сегодня перед национальной школой стоит задача - повышения эффективности обучения русскому языку в целях обеспечения общения и практического владения русским языком учащихся. И эта задача является одной из основных. При этом спецификой обучения второму языку остается коммуникативная его направленность. Обеспечиваться и повышаться эффективность работы по развитию связной русской речи учащихся будет лишь при условии учета значительных различий в психологии усвоения родного и неродного языков. Для решения данной проблемы также необходимо соответствующее содержание действующей программы и учебников, принимать во внимание состояние речевого развития учащихся на начальном этапе обучения в условиях конкретной национальной школы, в условиях конкретного двуязычия.

Методика преподавания русского языка в национальной школе дает ответ не только на вопросы, традиционные для любой методики «чему учить?» (содержание обучения) и «как учить?» (методы и приемы обучения), но и на характерный именно для данной методики вопрос «кого учить?».

Обучение русскому языку в национальной школе имеет воспитательное, образовательное и коммуникативное значение. Задачи обучения состоят в том, чтобы помочь учащимся овладеть русским языком как средством коммуникации, пробудить интерес к изучению русского языка, стремление овладеть им, выработать прочные орфоэпические, орфографические и пунктуационные навыки.

Развитие речи - одно из основных направлений курса обучения русскому языку в многонациональной школе. Оно определяется как многоаспектная и комплексная работа, конечной целью которой является формирование и развитие у учащихся умений и навыков связного изложения своих и чужих мыслей в устной и письменной форме.

Логически четкая, доказательная, образная устная и письменная речь ученика - показатель его умственного развития. Поэтому развитие речи является важным звеном в общей системе обучения детей, обеспечивающим успехи в учебной работе и по другим предметам. Обогащение словарного запаса, развитие речи учащихся - главная лингводидактическая задача начальной многонациональной школы, требующая для своего решения различных подходов с применением разнообразных, ярких средств наглядности (таких, как учебные рисунки, иллюстрации, произведения музыки, графики и др.), которые привлекали бы внимание учащихся и способствовали обогащению их словарного запаса.

Сегодня уровень владения русским языком учащимися национальной школы, к сожалению, все еще не отвечает современным требованиям. Национальная школа в организации качественного и эффективного обучения школьников русскому языку, а также в достижении индивидуально достигнутого каждым учащимся - билингвом практического уровня владения словарным запасом языка, испытывает определенные трудности.

Незнание учащимися особенностей русской лексики, ее логико-понятийного и стилистического аспектов, неизбежно ведет к нарушениям языковых норм на лексическом уровне.

В обучении иноязычной речи используются интерактивные методы. Методы интерактивного обучения осмысливаются как оптимальная реализация некоторых прогрессивных тенденций в общей

педагогике и психологии, в частности в контексте проблем воспитывающей роли процессов обучения. Здесь главной целью обучения выдвинуто овладение учащимися иноязычной речью.

Интерактивное обучение учитывает психологию человеческих взаимоотношений. Здесь центральной фигурой является группа учащихся, которые совместно ищут решение общей задачи, активно воздействуют друг с другом и с учителем, имеют возможность делиться своими переживаниями.

Такое сотрудничество осуществляется через организацию речи, при которой одинаково активны все ее участники. Подобная форма отношений отнюдь не пренебрегает различиями жизненного опыта и уровней образованности преподавателя и студента. Они обмениваются идеями, обладая равным достоинством и правом на суждение.

При использовании интерактивных методов обучения получение образования становится увлекательным и востребованным, возрастает мотивация учащихся к учебе.

Например, на практике игровые технологии можно применить следующим образом: **Игра «Цепочка», игра «Теннис».**

Напомните, что для того, чтобы ученики смогли использовать новую лексику в речи её нужно отработать и закрепить. Скажите, что вы познакомите их с некоторыми заданиями для практики и закрепления новой лексики.

Для демонстрации первого задания, скажите свое предложение и спросите участника, сидящего на первой парте, дать свое предложение. Попросите их работать по цепочке.

Пример задания игра «Цепочка»

А: Вчера я ходил в театр. А ты?

Б: Я забрал сестренку из детского сада. А ты?

В: Вчера я помыла посуду. А ты? И т. д.

Спросите, к какому типу заданий относится игра «Цепочка»: к контролируемому или менее контролируемому. (**Ответ:** это задание относится к менее контролируемому типу заданий, так как каждый ученик должен сказать свое предложение, используя структуру «Вчера я ...»).

Пример задания игры «Теннис»

Спросите, как играют в теннис. Скажите, что в данной игре нужно придумать слова в рифму или слова по определенной теме. Например,

Рифма:

А: Бочка. Б: Точка. В: Дочка и т. д.

Тема: Овощи

А: Лук. Б: Помидор. В: Огурец. и т. д.

Примечание: Игра получится интереснее, если вы принесете настоящий мяч. Можно играть всем классом, а можно разбить класс на малые группы и дать им возможность поиграть самим.

Таким образом, широко используя различные приёмы и методы развития речевой деятельности учащихся и применяя их в учебном процессе, можно добиться положительных результатов в обучении и воспитании учащихся национальных школ.

Использованная литература:

1. Митрофанова О.Д. Методика преподавания русского языка как иностранного / О.Д. Митрофанова, В.Г. Костомаров. - М.: Русский язык, 1990.
2. Современные методики преподавания русского языка нерусским: Учеб. пособие. – М.: РУДН, 2008. – 258 с.
3. Научная библиотека диссертаций и диссертаций disser Cat <http://www.dissercat.com/content/metodika-razvitiya-rechi-uchashchikhsya-nachalnykh-klassov-mnogonatsionalnykh-shkol-na-mater>.
4. КиберЛенинка: <https://cyberleninka.ru/article/n/razvitie-svyaznoy-rechi-uchaschihsya-natsionalnoy-shkoly-kak-odna-iz-osnovnykh-zadach-povysheniya-effektivnosti-obucheniya-russkomu>.
5. КиберЛенинка: <https://cyberleninka.ru/article/n/interaktivnye-metody-obucheniya-russkomu-yazyku-inostrannykh-studentov>

Oqboyeva Zulfiya

Qashqadaryo VXTXQTMOHM

Til va adabiyot ta'limi kafedrasida o'qituvchisi

Oqboyeva Karomat

Nishon tumani 24-maktab

Annotatsiya. *Ushbu maqolada bugungi internet va texnologiya rivojlangan davrda global muloqot uchun ingliz tilini bilish va gapira olish zarurligi, til o'rganishning bugungi kundagi asosiy sabab va imkoniyatlari haqida so'z boradi.*

Kalit so'zlar: *Reasons –sabablar, opportunities- imkoniyatlar, skill-mahorat, to get –topmoq.*

Аннотация. *В данной статье идёт речь об основных возможностях и причинах необходимости знания и говорения на английском языке для глобального общения во время нынешней эпохи развития интернета и технологии, изучения языка на сегодняшний день.*

Ключевые слова: *причина, мотив, возможность, мастерство, находить.*

Annotation. *In today's world it's not enough just to talk; you need to talk well and make a good package of it. That's where language plays an important role. With the world shrinking everyday with internet and technology, English has stood out as the single language of global communication. No wonder that English is the most widely spoken language across the globe and has become the universal business language.*

Speaking English allows you to actually broaden your world, from job opportunities to the ability to relate to people from every country.

There are many, many reasons why learning a new language is a good idea. It allows you to communicate with new people. It helps you to see things from a different perspective, or get a deeper understanding of another culture. It helps you to become a better listener. It even has health benefits, as studies have shown that people who speak two or more languages have more active minds later in life.

Here are five big reasons to prove that learning English can improve your life.

1. It's the Most Widely Spoken Language in the World

One in five people on the planet speak or understand at least a little bit of English. English is the fourth most widely spoken native language in the world, and in terms of sheer number of speakers, it is the most spoken official language in the world. It is the primary language used in international affairs. The English language has official status even in nations where it is not the primary spoken language. English is indisputably the primary language of global trade and commerce. In many countries, most tourism authorities and other officials in contact with the public speak English to interact and engage with tourists and immigrants.

Simply put, we must recognize that English is an international language, the main language of this planet.

2. To Get a Better Job

Companies are becoming more international, and English is listed as an essential skill for more and more jobs. There are some organizations that now conduct all their business in English, no matter where in the world they are based. If you want the best paid opportunities, learning English is a great idea.

Effective communication in English is one of the most required after skill in an employee at all work places. Interpersonal communication at workplaces includes public and small group communication through which we can communicate our needs and requirements in different situations.

It does not matter if you are a junior level employee, salesperson, manager or something else. If you are a sales person, then most probably you will have to speak to customers efficiently or if you are a manager, you are expected to communicate in English in the most effective way. One can face enough difficulty in networking if you cannot communicate in English proficiently.

Proficient English speaking skills can give you liberating confidence and the ability to express yourself in English at work. It gives added benefits and more opportunities to expand your career prospects. A study indicates a steep growth in the number of companies throughout the world that require employees with excellent English speaking skills.

3. For Higher Learning

In universities and colleges in Great Britain, the United States, Canada, Australia, New Zealand and Singapore, China which attract the most number of international students, the primary language of instruction is English. In all the top business schools, medical centers and advanced-study institutes in the

country and outside, English is the language used in every activity at these institutions of higher learning. Most peer-to-peer journals and technical periodicals that give international acclaim to scientists, engineers, technologists, and technocrats are printed in English.

4. It Makes It Easier to Travel

As I said before, English is the world's second language. This means that learning English makes it much easier to travel anywhere you want. For example, airplane announcements, train timetables, emergency information and street signs are often translated into English, particularly in countries that use a different type of alphabet. Plus, even if you don't find other travelers or local people that speak your mother tongue, you are practically guaranteed to find someone who understands some English.

5. It's the Language of the Media

Many of the world's biggest news outlets, including TV, newspapers, magazines and radio, are produced in English. Some of your favourite films, TV shows and pop music are probably in English-language. Go to any international film festival in the world and you will see that all films are either in English or have English subtitles.

English is the international language of media and arts and so, if you want to access as much as possible for yourself, without relying on translations, it's the most powerful language you can learn today.

English is one of the most dominating languages of the world which has its impact on every field of work. English has become the global language for communicating in all streams such as politics, finance, education, entertainment culture and international relations in almost every country of the world. Undoubtedly, English plays such a great role in the world across facets that it is inevitable for people to ignore it.

References:

1. Decree of the President of the republic of Uzbekistan "On measures to further improve foreign language learning system" -1875 from December 10, 2012.

2. Shoumarov G., & Iriskulov A. (2005). Globalisation and the Sociolinguistic Typology of Languages. In H. Coleman, J. Gulyamova & A. Thomas (Eds.), National Development, Education and Language in Central Asia and Beyond (pp. 134–141). Uzbekistan: British Council.

INTEGRATSION TA'LIMDA PEDAGOGIK TEXNOLOGIYALARNING O'RNI

Normurodova Nargiza Alijon qizi

Sirdaryo viloyati XTB tasarrufidagi

*1-sonli viloyat xorijiy tillarga ixtisoslashtirilgan maktab-internat
ona tili va adabiyot fani o'qituvchisi*

Annotatsiya. Ushbu maqolada interfaol metodlar va ulardan ona tili darslarinio'tishda "Charxpalak" texnologiyasidan foydalanish usullari yoritib berilgan.

Kalit so'zlar: Innovatsion texnologiya, ilg'or pedagogik texnologiya, pedagogik jarayon, interfaol usullar, model, charxpalak texnologiyasi.

Аннотация. В данной статье описываются интерактивные методы и использование технологии «Чархпалак» на уроках родного языка.

Ключевые слова: инновационные технологии, передовые педагогические технологии, педагогический процесс, интерактивные методы, модель, колесная технология.

Annotation. This article describes the interactive methods and the use of "Charkhpalak" technology in their native language lessons.

Keywords: Innovative technology, advanced pedagogical technology, pedagogical process, interactive methods, model, wheel technology.

Bugun o'quvchilar ancha ilg'or. Ularning dunyoqarashi ham o'zgacha: ular ancha shoshqaloq va sabrsiz, lekin intiluvchan, ba'zi narsalarni tez ilgab olmaydi. Bunda o'qituvchiga qo'yiladigan talab bir oz ortadi. Shuning uchun ham yangidan yangi metodlar va usullar, turli texnologiyalar, yangi usullar va o'yinlar pedagogikaga kirib keldiki, bulardan, albatta, samarali foydalanib, darsni tashkil etsak maqsadli bo'ladi.

Sababi oddiy, hozirda ta'lim muassasalari zamonaviy kompyuter, axborot kommunikatsiya texnologiyalari asosida jihozlanmoqda. Bu pedagoglarni o'z mehnat faoliyatlariga yangicha yondashuvlarini talab etadi. Zamonaviy texnologiyalarning joriy etilishi pedagogni o'quv jarayonida ta'lim vositalari asosida

faoliyat doirasining cheklanishiga emas, balki uning vazifalari va rolining o'zgarishiga, pedagogik faoliyatning mukammallashuviga olib keldi.

Eng qiziqarlisi shundaki, yillar o'tishi bilan tilshunoslikda ro'y berishi kuzatilgan yangi atamalarni kirib kelishi hodisasi bugungi kunda juda ham tezlashib ketdi. Birgina kompyuter tushunchasi bilan birgalikda yoki uning "qaramog'ida" kerib kelayotgan atamalar talaygina bo'lib qoldi:

Portal, internet, provayder, klaviatura, monitor, kursor, modem, gipermatn, fayl, slayd, disk... singari ko'pgina yangi so'zlar shular jumlasidandir. Binobarin, bu atamalar qanchalik tezlikda kirib kelmasin, nafaqat pedagoglar, balki har qanday soha vakillari ham bilmog'i, o'rganmog'i va, albatta, hayotga tatbiq qila olmog'i lozim.

Pedagoglar kompyuter texnologiyalaridan foydalanish ko'nikmasiga ega bo'lish bilan birga quyidagilarni amaliyotda qo'llay olishi lozim:

- yangi o'quv materiallarini tushuntirishda kompyuterning namoyish imkoniyatlaridan foydalanish;
- internet, o'rgatuvchi va nazorat qiluvchi dasturiy mahsulotlar asosida darslarni tashkil etishi;
- darsga metodik tayyorlanish, qo'shimcha axborotlarni izlash va tizimlashtirish, didaktik materiallarni tayyorlash;
- kompyuter texnologiyalari asosida darsni tashkil etish va boshqarishda foydalanish malakalari.

Elektron taqdimot – darsda slaydlardan ko'rgazmali material sifatida foydalanish o'qituvchi uchun keng imkoniyat yaratadi. O'quv materialining elektron taqdimotida animatsiyalar asosida o'tilayotgan materialning berilishi mavzuni o'quvchilar tomonidan o'zlashtirilishini yengillashtiradi va ko'rgazmalilikni oshiradi. Namoyish slaydlarini o'quvchilarga tarqatma material sifatida ham berish mumkin. Slaydlarga o'quvchilar o'zlarining munosabatini bildirishi, uni tahlil qilishi mumkin (tarqatma materiallari va ko'rgazmali qurollar sifatida ham).

Axborot kommunikatsiya texnologiyalarining imkoniyatlaridan shaxsga yo'naltirilgan ta'limni rivojlantirishda, o'quvchilarning ijodiy qobiliyatlarini shakllantirishda samarali foydalanish kerak. Ona tili va adabiyot darslarida elektron qo'llanmalar, videolavhalar animatsiyalar, matnlar, ovoqli obrazlardan foydalanish mumkin.

Axborot – kommunikatsion texnologiyalar (AKT) ma'lumotlarni o'zida to'plash, saqlash, qayta ishlash, ulardan foydalanish vositalari orqali barcha sohalarida keskin rivojlanishga imkon yaratib beruvchi texnologiyadir.

Ona tili darslarida AKTdan foydalanish quyidagi natijalarga olib keladi:

- o'qituvchining fikri yoki darsning mohiyati bir zumda monitorda paydo bo'lishiga;
- bir vaqtning o'zida hamma jarayonni ko'rish, o'qish va eshitishga;
- o'z-o'zini o'qitish, baho berish, kuzatish, kichik tadqiqot o'tkazib ko'rishga;
- eshitib ko'rib, his qilib olingan bilimning uzoq muddatli va samarali bo'lishiga;
- o'qituvchining mustaqil ishlashi, yangiliklar yaratishiga, kasbiy mahoratini rivojlantirishga va vaqtni tejashga.

Masalan, "Charxpalak" texnologiyasi turli darslarda turlicha qo'llaniladi. Bunda o'qituvchining mahorati kattadir. Biz quyida bu texnologiyani yangicha yondoshuvi haqida ozroq ma'lumot beramiz. Siz mustahkamlash darsini o'tayotganingizda bu texnologiyani chizmasidan foydalansangiz kifoya.

Bunda hech kim o'z ismini qo'ymasligi va ismining o'rniga turli tipdagi belgilar (yulduzcha, yumaloq, uchburchak, zigzak, yoki biror kichikroq rasm) qo'yishi kerak. O'quvchilar qo'ygan belgisini va javobini sherigiga ko'rsatmasin (bu esa ko'chirish holatidan saqlaydi). Belgilar qo'yilgach har bir o'quvchiga savollar satriga savollar yozdiring (savollar hamma uchun bir xil bo'lsin) va ularni javoblarini javoblar satriga yozdiring, so'ngra (savollarga javoblar yozilgandan keyin), ularni baholashni o'zlariga qo'yib bering. Bunda siz varaqalarni charxpalakdek aylantirishingiz lozim, ya'ni yonidagi sheriklari bilan yoki boshqa bolalar bilan almashtirish evaziga. Hamma varaqalarini sheriklari bilan almashtirib bo'lgach, baholash bosqichi boshlanadi. Bunda 1-raqamli baho ustuniga bir nafar o'quvchi baho qo'yishi lozim. Birinchi savolga – **4**, ikkinchi savolga **-5**, uchinchi savolga **4**, to'rtinchi savolga **4**, bechinchi savolga javob yozmaganligi uchun **0** ball kabi. Birinchi ustun baholangach, "charxpalak"ni yana aylantiring. Endi bolalarni boshqa o'quvchilar ham baholasin (2-ustunga). Shu tariqa 4 ta ustun baholangach beshinchi ustunni ham baholash vazifasini topshiring va bu ustunga javoblarni siz aytib bering o'zlari baholasinlar (To'g'ri javoblarni o'zlari bilib olishlari uchun). Oxirgi ustunni ham baholagach hamma (25 ta) baholarni qo'shib 25 soniga bo'lishsin, shunda har bir o'quvchining o'tracha baholari kelib chiqadi.

Bunday usulda darsni tashkil etish ko'proq vaqt talab etadi, ammo yaxshi samara beradi. Sababi o'qituvchilar bolalarni baholayotgan vaqtda boshqalarni javoblarini ham o'qib o'z xatolarini tushunib yetsa, ikkinchi tomondan o'zlarini o'qituvchi darajasida ko'rishadi. Bu esa kelajakda ularni yetuk inson bo'lishlarini ta'minlaydi.

Foydalanilgan adabiyotlar:

1. Olimov Q.T. Maxsus fanlardan o'quv adabiyotlarining yangi avlodini yaratishning nazariy-uslubiy asoslari. - T.: 2015. -286 bet.
2. Safarova R., Musayev U. va b. O'zbekiston Respublikasi umumiy o'rta ta'lim strategiyasi muammolari va ta'lim mazmunining yangi modellari, ularni tatbiq etish yo'llari. -T.: 2016.
3. Mengiliyev B. Ona tili ta'limi: davr talabi va ijtimoiy zarurat. "Ma'rifat" gazetasining 2017-yil 22-fevral soni.
4. Madayev O., Toshmirezayeva Sh. Ayni muddao. "Ma'rifat" gazetasining 2019-yil 2-soni.
5. Mahmudov N. Jamiyatda til sevgisi va so'z sevgisi barqarorlashmog'i zarur. "Til va adabiyot ta'limi" jurnali 2018-yil 9-soni.

ЛИРИК ИФОДАДА ШАКЛИЙ-УСЛУБИЙ ИЗЛАНИШЛАР

Норов Отажон

ҚаршиДУ мустақил тадқиқотчиси

Аннотация. Мазкур мақолада шоир Ч. Аваз бадиий изланишларида хронотоп шакллари хусусида сўз юритилади. Айниқса, шоир дунёни поэтик англаш тарзи, даражаларининг ўзига хослигига алоҳида аҳамият берилади.

Аннотация. В данной статье ведётся речь о хронотопических формах в художественных поисках поэта Ч. Аваз. Особое внимание уделяется на особенности уровней поэтического осмысления мира поэтом.

Annotation. In this article it is spoken about chronotypical forms in literary searches of the poet Ch. Avaz. Especially it is paid main attention to the poet's realization of the world and peculiarities of degrees of it.

Адабиётшуносликнинг ўзақ масалаларидан бири бадиий ифода бўлиб, олимлар бу борада узок йиллардан буён муҳим тадқиқотлар олиб боришмоқда. Бирок, ҳар бир давр, ҳар жамиятнинг ўзига хос бадиий-эстетик талаблари бўлиб, улар адабиётнинг, жумладан, шеърятнинг ҳам такомиллашиб боришини тақозо этади. Аслида шоир ўзи англаган ва акс эттирмоқчи бўлган воқеликни турли шаклларда, ҳар хил услубларда ифодалаш мумкин. Бу бадиий тафаккур ва нутқ билан боғлиқ руҳий-психологик жараён ҳисобланиб, ҳар бир шоир ижодида ўзига хос тарзда намоён бўлади. «Баъзи кишилар маҳорат, баъзилар малака сабабли, яна баъзилар туғма истеъдодлари туфайли бўёқлар ва шакллар ёрдамида кўп нарсаларнинг тасвирини – ўхшашини тасвирлайдилар»³⁵.

Бу ерда масаланинг яна бир қанча объектив ва субъектив сабаблари ҳам мавжудлигини унутмаган ҳолда, ифодага йўл очган, асос учун ташки ва ички омиллар муҳим ўрин тутишини алоҳида таъкидлаш лозим. Ижодкорнинг ташки оламдан олган таъсири ва унинг ички оламида аксланиши, ҳаракатланиши шоир ўй-кечинмаси йўналишини белгилайди. Бир хил деталь ёки воқеа-ҳодиса ҳар бир шоирга ўзига хос, турлича таъсир этади. У англаган, хабардор этмоқчи бўлган нутқ бирлиги индивидуал шаклда қоғозга тушади. Демак, бадиий ифодада мотив ва лирик кечинма табиатан ўзаро боғлиқ унсурлар бўлиб, шоир маҳоратини белгилашда алоҳида аҳамият касб этади. Айниқса, шеърининг шакл ва жанрнинг юзага келишида мотив ва кечинма асосий ўринлардан бирини эгаллайди.

Борлиқни ҳиссий англаш ва ундан олган таассуротни бошқаларга етказиш инсоният фикр-лашни ўрганган даврдан бери мавжуддир. Узок таракқиёт давомида эпик ифода, драматик ифода, паремик ифода, лирик ифода каби турларга ажратилди³⁶. Улар орасида лирик ифода алоҳида ўрин тутди.

Илмий доираларга «мотив» атамаси 1703 йилда мусиқашунос де Броссар томонидан ёзилган «Мусиқа луғати» орқали кириб келган. Адабиётшуносликка эса И.В.Гёте олиб кирган³⁷. Гегель эса «Эстетика» асарида шундай ёзади: «Санъатнинг улкан мотивлари бўлиб хизмат қиладиган оила, Ватан, давлат, черков, шон-шухрат, дўстлик, табақа, кадр-қиммат, ишқ оламида эса, хусусан, орномус, ишқ-муҳаббат каби абадий диний ва ахлоқий кадриятлар ... ақлга мувофиқдир. Инсон айни шунинг учун инсонки, у бу инсоний руҳ кучларини тўла эътироф этиши ва уларнинг ботинан намоён бўлишига кўмаклашиши, лекин амалдаги қонунлар белгилаб қўйган ҳуқуқ тариқасида намоён бўлмаслиги керак»³⁸. Эътибор қилинса, олим мотивнинг инсон ҳаётидаги аҳамияти кенг ва улкан-

³⁵ Арасту. Поэтика. – Тошкент: Янги аср авлоди, 2004. – Б. 20.

³⁶ Саримсоқов Б. Адабий турлар ҳақида мулоҳазалар. // Ўзбек адабий танқиди: антология. – Тошкент: Turon-Iqbol, 2011. – Б. 298-309.

³⁷ Литературный энциклопедический словарь. – Москва: Советская энциклопедия, 1987. – С.230.

³⁸ Гегель Ф.В.Г. Эстетика. – Тошкент: Ўзбекистон файлусуф жамияти, 2011. – Б.179.

лигини таъкидлар экан, мотив аслида адабий асарнинг шакл ва мазмун бирлигини таъминловчи бадиий гоё билан боғлиқлигига ишора қилади. Демак, мотив асарнинг нисбатан барқарор компоненти ҳисобланиб, лирик мотив, аввало, асар мавзуси, сўнгра, бадиий матн билан ўзаро боғлиқ бўлади.

Дарҳақиқат, шоир мотив орқали асар мазмунига дахлдор бўлган инсон, оила, Ватан, ор-номус, ишқ каби мотивларни лирик воқелик, кечинмалар сифатида тасвирлайди ва ўзи кўрган, англаган воқеликни бадиий-эстетик жиҳатдан баҳолайди, талқин этади. Бунда муаллиф ўз анъанасига таяниб, матнга тайёр бадиий конструкцияларини олиб киради ёки кечинмалар оқимида асар марказига чиқади ва асар моҳиятини белгилайди. Масалан, лирик шеърятда ишқ мотиви кенг тарқалган бўлиб, бир қатор шоирларда турлича ифодаланadi. Чори Авазнинг «Қиз ўйлари», «Қорли оқшом» шеърларида ишқ мотиви лирик қаҳрамон (биринчисиди қиз, иккинчисиди йигит) ҳаёлидаги фикрлар шаклида, муҳаббатнинг ибo ва ҳаё асосидаги изҳори билан ифодаланган³⁹. Улар катта эзгу мақсадлар билан самимий тарзда ифодаланар экан, ўз ор-номуси ва фазилатларини сақлаган ҳолда, бизнинг ишқ мотиви тўғрисидаги тасаввурларимизни бойитади. Шоир ишқ мотиви билан шеърлар мавзусини белгилайди ва бир вақтнинг ўзида шеърларидаги баён, ифода усули орқали кечинмаларни тасвирлайди ҳамда ўзи англаган ҳаётий ҳақиқатга бадиий-эстетик жиҳатдан ёндашади. Яъни, мазкур шеърлардаги севги ва ҳаётга ташналикни англаувчи кечинманинг романтикага яқинлиги, лирик қаҳрамоннинг ҳаётий мушкулотларини тан олмасдан, ўз мезонлари билан яшашга интилиши унинг оламга бўлган қарашларини ҳам ифодалайди. «Демак, мотив – айнан муаллиф ижодига ва ҳаттоки алоҳида асарга хос ёки характерли, ёки анъанавий аҳамиятга эга бўлган сюжет (ёки фабула)нинг бирлигидир»⁴⁰, деган тамойил шу ерда ўз исботини топган. Мотив шоирнинг оламини янгича кўришини, янгича ёндашишини асослайди. Ўқувчини ҳам юксак идеаллар сари ундайди. Натижада лирик шеър мазмуни салмоқлилик, мазмундорлик касб этади.

YOZMA SAVODXONLIKNI OSHIRISHDA INDIVIDUAL ISHLASH SAMARASI

Primqulova Sharifa Ibodqulovna

Sirdaryo viloyati Boyovut tumani 52- umumiy o'rtta ta'lim maktabi boshlang'ich sinf o'qituvchisi

Annotatsiya. *Ushbu maqolada boshlang'ich sinflarda yozma savodxonlikni oshirish usullari va bolalarning yozma savodxonligida uchraydigan muammolar ustida ishlash yoritilgan.*

Kalit so'zlar: *yoza savodxonlik, husnixat, bilim, malaka, og'zaki nutq.*

Аннотация. *В этой статье обсуждаются способы повышения письменной грамотности в начальных классах и работы над проблемами, возникающими в письменной грамотности детей.*

Ключевые слова: *письменная грамотность, каллиграфия, знания, навыки, устная речь.*

Annotation. *This article discusses ways to increase written literacy in primary grades and work on the problems encountered in children's written literacy.*

Keywords: *written literacy, calligraphy, knowledge, skills, oral speech.*

Bizga ma'lumki, o'quvchilarning yozma savodxonligi kun sayin pasayib bormoqda. Bugungi kun talabi bilan aytadigan bo'lsak, ularni qaysidir yo'llar bilan yozma savodxonligini ko'tarish muammosi haligacha dolzarb bo'lib qolmoqda. Bu xususida olib borilayotgan ishlar natijasiga ko'ra o'quvchilarning axborot olish obektlari ortib ketganligini yaqqol sezish mumkin. Jumladan, bir vaqtlar o'quvchi faqat kitobdan yoki o'qituvchidan axborot olishar edi. Hozirda esa televideniya, radio, gazeta va jurnallar, kundalik hayotdagi manbalar, internet, telefon, turli xil kitoblar va fan o'qituvchilaridan axborotlarni olishadi. Ko'rinib turibdiki, jadallashib borayotgan davr o'quvchisi ma'lumot yoki axborotni olish yo'llari ko'payib ketdi. Shunday bo'lsada ona tili fanio'qituvchilari oldida bitta masala ko'ndalang bo'lib turibdi bu – o'quvchining yozma savodxonligi masalasi. O'qituvchi o'z ustida qanchalik ish olib bormasin, izlanmasin yozma nutqning o'sishiga biz kutganchalik erisha olmayapdi.

Ta'lim jarayonida dastlabki bosqich – maktabgacha ta'lim muassasalari hisoblanadi. Garchi inson ongiga til ona suti orqali singsada, dunyo bilimlarini o'rganish va ularni hayotga tatbiq etish dastlabki o'rganishdayoq, ya'ni maktabgacha ta'lim muassasalaridan boshlanadi. Bola o'z ona tilida biyron so'zlay

³⁹Чори Аваз . Сайланма. – Тошкент: Маънавият, 2003. – Б.3-4.

⁴⁰Теория литературы. В 2 т. / Под ред. Н. Д.Тамарченко. – Т. 1. Теория художественного дискурса. Теоретическая поэтика. – М.: Академия, 2004. – С.194.(512 с).

olishi uning yozma savodxonligini oshirishga xizmat qiladi. Dastlabgi qalam yoki ruchka ushlab jarayoni ham bu ta'lim muassasasida amalga oshadi. 7 yoshidan boshlab o'quvchi sifatida faoliyat olib boradigan bola ilk harflarni birin-ketin daftarga tushira boshlaydi. Bu uning hayotidagi yozma nutqning ilk ko'rinishi hisoblanib, uning yozma savodxonligiga o'z ta'sirini ko'rsatadi. Bu esa yuqoridagi sinflarda mustahkamlanadi. Oliy ta'limda esa yanada jadallashadi. Qachonki o'quvchi ta'lim jarayonida dastlabki yozma nutqini to'g'ri boshlasa, keyingi faoliyatida ham uning shu ko'rinishini saqlab qoladi. Bunday jarayonning fundamenti boshlang'ich ta'limga borib taqalsa-da, ko'proq yozma nutqdan aziyat chekuvchi yuqori sinflarda dars berayotgan ona tili va adabiyot fani o'qituvchilari zimmasiga tushmoqda. Lekin, ta'lim olishning erta-kechi bo'lmasligi haqida xalqimizning ajib hikmatlari bor. Shuni alohida ta'kidlash joizki, bolaning yozma savodxonligi, keyinchalik ham shakllanishi mumkin. O'z ustida ishlagan o'qituvchi buning ustidan chiqadi. Buning uchun ota-onalar va yuqori sinf ona tili va adabiyot fani o'qituvchilari ko'proq ishlashlari kerak. Binobarin, o'quvchilar yozma savodxonligining oshishida ota-onalarning ham o'rni bor. O'z farzandining kelajagini o'ylagan har qanday ota-ona farzandining yozma savodxonligiga albatta qiziqadi. Fan o'qituvchisi esa unga yanada chiroyli ishlov berishi lozim. O'quvchi aslida xunik yozadigan bo'lmaydi, e'tiborsizlik oqibatida ular o'z yozuvining xunuklashib yoki tushunarsiz bo'lib, hattoki, xatoliklar bilan yozish darajasiga borib qoladilar. Bu holatlarda o'quvchilarning yozma savodxonliklarini tuzatish mumkin. Bunda o'qituvchi har bir o'quvchi bilan individual ishlashlariga to'g'ri keladi.

Odatda o'quvchi ikki yo'nalishda xatoliklar qiladi: birinchidan, xato yozadi, ikkinchidan, xunik yozadi. Aytaylik, 8-sinf o'quvchisining yozuvi xunik yoki xatolari ko'p. Bunda o'qituvchi yoki ota-onalar (aslida har ikkisi ham) o'quvchi bilan alohida shug'ullanishi lozim. Bunda bir necha bosqichli darslar lozim:

- ✓ dastlabgi bosqich o'quvchi yo'l qo'yayotgan xatolarni topish (u haqidagi bazani ishlab chiqish) va ularni bolaga tushuntirib berish (bunday xatolikni nima uchun, nima sababdan takrorlayotganligini bilish);
- ✓ ikkinchi bosqichda esa xatolarni bartaraf etish uchun ularning to'g'ri variantlarini takrorlatish va qayta yozdirish;
- ✓ uchinchi bosqichda alifbodagi harflarni qaytadan yozilishini o'rgatish (lozim bo'lsa birinchi sinflarning maxsus daftarlarga);
- ✓ to'rtinchi bosqichda talaffuz me'yorlarini o'rgatish va u bilan takrorlash;
- ✓ bechinchi bosqichda imlo qoidalari bilan tanishtirish va uning me'yorlarini o'rgatish;
- ✓ oltinchi bosqichda imlo lug'atlari bilan ishlash va yozma savodxonligini o'quvchining o'ziga lug'at orqali tekshirtirish;
- ✓ yettinchi bosqichda diktantlar va bayonlar (o'quvchining qobiliyatiga qarab insholar) olish. Bunda matnlarning imkon qadar kichik bo'lishi maqsadlidir.
- ✓ sakkizinchi bosqichda o'quvchiga biron mavzu yuzasida matn tayyorlatish. Bu bosqich boshqalariga nisbatan og'irroq ish, lekin katta samara beradi. Chunki, mustaqil ishlayotgan o'quvchi ham yozma, ham og'zaki nutqini rivojlantirish bilan bir qatorda fikrlash qobiliyatini ham, asoslash va dalillash qobiliyatini ham o'stirib boradi.

Har bir bosqichda o'quvchining qiynalishi uchun mashq bermaslik lozim. Boshqacha qilib aytganda o'quvchini qiynamaslik kerak. Mashqlar o'ta oson bo'lsin, toki o'quvchi uni oddiy ish deb hisoblasin. Yana bir sharti shundaki, birinchi bosqichni tugatmasdan ikkinchisiga o'tmaslik kerak. Bosqichlar orasini belgilamaslik, uni bajara olgandagina keyingisini bajarishga o'tilishi bola yozma savodxonligini kafolatlaydi.

Xulosa qilib aytganda, yoshlikda erishilmagan savodxonlik ulg'aygach biroz qiyinlashadi, biroq individual shug'ullanish natijasida yaxshilashga erishish mumkin.

Foydalanilgan adabiyotlar:

1. Ishmuxamedov R. va boshq. Ta'limda innovatsion texnologiyalar. – Toshkent: 2010.
2. Ishmuhammedov R. va boshq. Tarbiyada innovatsion texnologiyalar. – Toshkent: 2008.
3. Bobomurodova A. Ona tili ta'limi jarayonida o'yin-topshiriqlardan foydalanish. – Toshkent: 2008.

INGLIZ TILINI O'QITISHDA ERTAKLARDAN FOYDALANISH USULLARI

*Sultonov Maqsud. Qashqadaryo VXTXQTMOHM
Til va adabiyot ta'limi kafedrasida ingliz tili o'qituvchi*

Annotatsiya. Maqolada ingliz tilini o'rgatishda ertaklardan foydalanishning ahamiyati bayon qilinadi. Shuningdek, ingliz tili darslarida ertaklardan foydalanishning samarali usullari hamda ertaklarning ta'limiy va tarbiyaviy ahamiyati keng ochib berilgan.

Kalit soʻzlar: ertak, lingvistik kompetensiya, ingliz tili darsi, oʻquv matni, oʻquvchilarning ijodiy qobiliyatlari, motivatsion muhit, axloqiy qarashlar.

Аннотация. В статье обсуждается важность использования сказок в преподавании английского языка. В статье также объясняется эффективное использование сказок на уроках английского языка и образовательная ценность сказок.

Ключевые слова: сказка, лингвистическая компетентность, урок английского языка, учебник, творческие способности учеников, мотивационная среда, этические взгляды.

Annotation. The article explains the importance of using fairy tales in teaching English. It also explains the effective use of fairy tales in English lessons and the educational value of fairy tales.

Keywords: fairy tale, linguistic competence, English lesson, textbook, students' creative abilities, motivational environment, ethical views.

Chet tillarni oʻrganish va oʻqitishga boʻlgan talabning oshib borishi zamonaviy oʻqituvchi oldiga tilni oʻrgatishni yangidan-yangi usullaridan foydalanish vazifasini qoʻyadi. Kommunikativ kompetensiyalarni shakllantirish ingliz tilini oʻqitishning asosiy maqsadidir. Oʻqituvchining vazifasi oʻquvchining nutq qobiliyatlarini, leksik zahiralari, ingliz tilining grammatik va sintaktik jihatlari hamda ularning kelgusida rivojlanishini taʼminlash uchun fikrlarni shakllantirishdan iborat.

Amaliyot shuni koʻrsatadiki, ertak erta yoshda xorijiy tillarni oʻqitishning samarali manbai hisoblanadi. Ular odamlarning oʻziga xosligini, madaniyati, urf-odatlarini, axloqiy tamoyillari, ayniqsa milliy hayoti va turmush tarzini aniq koʻrsatib beradilar. Shu bilan birga, ingliz tilida soʻzlashuvchi mamlakatlarning ertaklari madaniy xilma-xillik bilan bir qatorda, bolaligidanoq ularga singdirilgan umuminsoniy qadriyatlarni aks ettiradi.

Ertaklar bolalarning tasavvurini rivojlantiradi, tasavvur va real dunyo oʻrtasidagi bogʻliqlik boʻlib xizmat qiladi, oʻquvchi bir oz boʻlsada ijtimoiy hayot tajribasiga ega boʻladi. Bu narsalar oʻquvchilarda chet tilini oʻrganishning *ijtimoiy madaniy kompetensiyasini* rivojlanishiga sabab boʻladi. Oʻqituvchilarning koʻp yillik tajribasi bizga ertaklarni oʻrganish: bolalarni oʻziga jalb qiladi, chet tilini oʻrganishga boʻlgan qiziqishni oshiradi, deb taʼkidlashga imkon beradi. Ertak, oʻz navbatida, ularning hissiy holatiga taʼsir qiladi: bezovtalik va salbiy koʻrinishlarni kamaytiradi, sevimli qahramonlari bilan his qilish va aloqa qilish uchun ozuqa beradi, motivatsiya va quvonch muhitini yaratadi.

Har qanday dars uslubiy bir butun tizim sifatida nafaqat taʼlimiy, balki rivojlantiruvchi va tarbiyaviy maqsadlarga ham ega. Shu sababli, ingliz tili darsi nafaqat soʻz boyligini boyitish, matnlarni oʻqish va tarjima qilish yoki boshqa bironing nutqini tushunish qobiliyati bilan cheklanib qolmasligi kerak. Shuningdek, oʻquvchi dars davomida olingan maʼlumotlarni tanqidiy qabul qilish va tahlil qilishni oʻrganishi kerak, bundan tashqari oʻqituvchi mantiqiy fikrlash qobiliyatini rivojlantirishga yordam berishi kerak.

Tili oʻrganilayotgan davlatda boʻlmasdan turib ingliz tilining kommunikativ kompetensiyani rivojlantirish qiyin ish.

Shuning uchun oʻqituvchining muhim vazifasi har xil usullaridan (rolli oʻyinlar, munozaralar, ijodiy loyihalar va boshqalar) foydalanib, chet tili darsida haqiqiy va xayoliy aloqa vaziyatlarini yaratishdir.

Oʻquvchilarni tili oʻrganilayotgan mamlakatning madaniy qadriyatlari bilan tanishtirish vazifasi muhim ahamiyatga ega. Ushbu maqsadlarga erishishda matn va unga oid rasmlarning oʻrni katta.

Zamonaviy ingliz tilidagi darsliklarning ustunligi shubhasiz ularning mintaqaviy geografik maʼlumotlarga boyligidadir. Matnlar orasidagi eʼlonlar, belgilar, profillar, menyular va boshqa turli maʼlumotlar muhim oʻrin egallaydi. Ingliz tilida soʻzlashuvchi davlatlar hayotining turli sohalari haqidagi barcha faktlar, maʼlumotlar va hodisalar oʻquvchilarning yoshi va qiziqishlarini hisobga olingan holda tanlangan. Ushbu materialni oʻzlashtirish oʻquvchilarga ular kelajakda tashrif buyurishi mumkin boʻlgan (oʻqish uchun, sayohat, biznes va hokazo maqsadlarda) mamlakatni yaxshiroq oʻrganish imkoniyatini beradi.

Shu bilan birga, oʻquvchilarga ingliz tilida soʻzlashadigan mamlakatlarning hayoti, urf-odatlarini, til voqeligi haqida vizual tasavvur berish juda muhimdir. Ertaklar ushbu maqsadga xizmat qilishi mumkin, ulardan foydalanish kommunikativ metodologiyaning eng muhim talabini - tilni oʻzlashtirish jarayonini hayotiy haqiqat sifatida tushunishni amalga oshirishga yordam beradi.

Bundan tashqari darslarda ertaklardan foydalanish oʻrganishni individuallashtirish va oʻquvchilarning nutq faolligini rivojlantirishga yordam beradi. Chet tili darslarida ertaklardan foydalanganda motivatsiyaning ikki turi rivojlanadi: agar ertak qiziqarli boʻlsa *oʻz-oʻzidan motivatsiya* va oʻquvchi oʻrganayotgan tilni anglay olishda erishadigan motivatsiya. Bu mamnuniyat va oʻz kuchli tomonlariga ishonchni yuzaga keltiradi hamda ularni yanada takomillashtirish istagini beradi.

Oʻquvchilar nafaqat qiziqarli va koʻngilochar syujet orqali, balki tilni tushunish orqali ham ertakdan qoniqish hosil qilishiga harakat qilish kerak.

Ertakning yana bir afzalligi o'quvchilarga taassurot va hissiy ta'sir kuchidir. Shuning uchun asosiy e'tibor o'quvchilarning o'qigan narsalariga shaxsiy munosabatini shakllantirishga qaratilishi kerak.

Agar o'rganayotgan materialda biron bir hodisa bo'lmasa, munozarali mavzular bo'lmaydi, agar u hayot bilan bog'liq bo'lmasa haqiqiy muloqot holati haqida gapirish mumkinmi? Albatta yo'q. Bu soxta muloqot. Chet tilini kommunikativ o'qitish ma'nosiz "gapirishni" rad etadi va boshlang'ich bosqichda o'rganish uchun mazmunli asosni tanlash kerakligini ko'rsatadi.

Ertakning o'ziga xos xususiyatlaridan kelib chiqib, o'rganish uchun mazmunli asos bo'lib xizmat qila oladi. Ertakda uydirma va fantastikaning mavjudligi uni boshqa adabiy janrlar bilan solishtirganda uslubiy nuqtayi nazardan ancha qadrli qiladi.

O'rta maktab yoshidagi bola, ertakni tinglab, hayoliy qahramonning mavjudligini his qilib, unga hamdard bo'ladi va ertakda tasvirlangan hodisalarni boshdan kechiradi. Tushunish va tasavvur qilish qobiliyati bolalarning mustaqil ijodiy faoliyatiga, xayolotga olib keladi. Har doim ertakda mavjud bo'lgan badiiy adabiyot, bolaga uning boy tasavvurini ro'yobga chiqarish uchun keng imkoniyatlar beradi. Ertak bilan ishlashda o'qituvchi nafaqat bolalarning tajribasiga, balki ularning tasavvuriga ham ishonishi mumkin, bu esa muloqotning mazmunli tomonini kengaytirishga yordam beradi.

Ertak bilan ishlashning mumkin bo'lgan varianti quyidagicha bo'lishi mumkin:

1. Tayyorgarlik ishlari.

O'quvchilarga ertaklar nomi beriladi va ular syujet haqida taxminiy takliflarini aytishadi. Keyin ertakni tushunish uchun zarur bo'lgan yangi so'z birikmalari kiritiladi. Har bir qismni o'qishdan oldin yangi lug'atlar kiritiladi.

2. Ertakni idrok etish (qismlarga bo'lib). Har bir qismni o'qishdan oldin o'quvchilar bilan muhokama qilinadi.

- Bosh qahramon kim? Who is the main character?

- U bizga yoqadimi? Do we like him?

- U nima qildi? What did he do?

3. Asosiy mazmunni tushunishni sinab ko'rish.

Birinchi, o'quvchilar o'qishdan oldin o'qituvchiga berilgan savollarga javob berishadi. Keyin "To'g'ri javobni tanlang", "Jumlalarni mantiqiy ketma-ketlikda joylashtiring" va hokazo mashqlardan foydalanishingiz mumkin.

4. Og'zaki nutq ko'nikmalarini rivojlantirish.

Kommunikativ nutqni turli xil vazifalar yordamida rag'batlantirish mumkin.

- bosh qahramonni tasvirlab bering;

- qahramonlar o'rtasidagi dialogni ijro etish;

- qahramonning xatti-harakati haqida sharh berish;

- qahramonni tasvirlashda qaysi iboralardan foydalanamiz.

Ma'lumki, o'qish qobiliyatlarining eng muhimlaridan biri bu taxmin qilish qobiliyatidir, ammo uning ertaklarni o'qishda ahamiyati katta. Ular bilan ishlash jarayonida o'quvchilar o'zlariga notanish bo'lgan so'zlarning ma'nosini konmatnda taxmin qilishlari mumkin, bu ko'p jihatdan ularning mazmunini umumiy tushunishni ta'minlaydi. Asosiysi o'quvchilarga nafaqat matnlarni o'qishni va tushunishni o'rgatish, balki o'qishga bo'lgan muhabbatni uyg'otish ham juda muhimdir.

Foydalanilgan adabiyotlar:

1. Yavuz F. & Celik G.Y. (2017). Using fairy tales as a model to enhance learners' writing organizatsion skill. International Journal of Learning.

2. Гудкова Л.М. Стихи и сказки на уроках английского языка в начальной школе. – М.: 2005. – С. 8-85 and Teaching. 9(3), 349-353.

3. <https://www.teachingenglish.org.uk/article/fairy-tales> sayti resurslari

O'ZBEK TILINING LUG'AT BOYLIGI

*Tillayeva Sadoqat, Qashqadaryo viloyat XTXQTMOHM
Til va adabiyot ta'limi kafedrasida o'qituvchisi*

Annotatsiya. Ushbu maqolada o'zbek tilining lug'at boyligi haqida ma'lumot berilgan.

Kalitsa'zlar: lug'at, fonetika, leksema, tovush.

Аннотация. В данной статье представлена информация о словарном запасе узбекского языка.

Ключевые слова: словарный запас, фонетика, лексема, звук.

Annotation. This article provides information about the vocabulary richness of the Uzbek language.

Key words: dictionary, phonetics, lexeme, sound.

Har bir til asosan o‘z lug‘at boyligi va grammatik qurilishi asosida o‘z taraqqiyot qonunlari bo‘yicha o‘sib, takomillashib boradi. Bundan tashqari, bir necha xalqlar orasidagi iqtisodiy, madaniy, siyosiy aloqalar natijasida bir til qurilishiga xos birliklar (asosan lug‘aviy birliklar, qismangina fonetik va grammatik birliklar) ikkinchi tilga o‘tadi, shu tilga singib, uning boyligiga aylanadi. Shu nuqtayi nazardan yondashib hozirgi adabiy o‘zbek tili lug‘at boyligida ikki qatlamga ajratiladi:

- 1) o‘z qatlam;
- 2) o‘zlashgan qatlam.

O‘z qatlam deganda, aslan shu tilniki bo‘lgan leksemalar va shular asosidagi yasalishlar, shuningdek, o‘z affiks bilan boshqa til leksemalaridan yasalishlar tushuniladi.

O‘zbek tili lug‘at boyligidagi eng qadimgi qism umumturkiy leksemalardan iborat. Bunday leksemalar ko‘pchilik turkiy tillarda hozir ham ishlatiladi. Umumturkiy leksemalarning asosini bosh-, ko‘z-, qosh-, qo‘l-, yuz-, uch-, yot-, bo‘l- kabi bir bo‘g‘inli tub leksemalar tashkil qiladi. Bulardan tashqari, o‘zbek tili lug‘at boyligidagi umumturkiy qatlamda ona-, bola-, bobo-, qora-, tekin-kabi ikki bo‘g‘inli tub leksemalar ham anchagina.

Hozirgi o‘zbek tili lug‘at boyligida, ko‘pchilik turkiy tillar uchun umumiy bo‘lgan qismdan tashqari, o‘zbek tilining o‘z mustaqil taraqqiyoti natijasida paydo bo‘lgan qism ham mavjud. Buni, bir tomondan, o‘zbek tilining o‘zi doirasidagi yangicha yasalishlarda ko‘rsak, ikkinchi tomondan, leksemalarning leksik ma‘no taraqqiyoti natijalarida ko‘ramiz. Masalan, boshlang‘ich-, belgili-, yutuqli-, yonilg‘i-, yoqilg‘i-, yollanma-, yozuvchi- kabi leksemalar – o‘zbek tilining o‘z imkoniyatlari bilan yasalgan leksemalar.

Bulardan tashqari, boshqa tildan olingan leksemaga o‘zbekcha affiksni qo‘shib leksema yasash ham avj olgan. Masalan, jangchi-, xizmatchi-, traktorchi-, ekskavatorchi-, paroxodchilik- kabilarda leksema yasash asosi – boshqa til leksemasi, yasovchilar esa – o‘zbek tiliniki. Buning aksi, ya‘ni o‘zbekcha leksemaga boshqa tilga xos morfemani qo‘shib leksema hosil qilish ham uchraydi. Masalan, bebosh- (bevosh-), be-ish-, bilimdon-, tug‘ruqxona- kabilar shu yo‘l bilan yasalgan. O‘zlashgan qatlamga xos leksemalarni o‘z qatlam leksemalaridan ajratib olish hamma vaqt yengil bo‘lavermaydi. Bularni o‘zaro farqlashda ko‘pincha leksemalarning tovush tuzilishiga suyanib (ba‘zan harfiy ifodasini ham hisobga olgan holda) fikr yuritiladi. Tovush tuzilishi jihatidan o‘z qatlamga xos leksemalarning asosiy belgilari deb quyidagilarni ko‘rsatish mumkin:

O‘zbekcha tub leksemalar asosan bir bo‘g‘inli, qisman ikki bo‘g‘inli bo‘ladi (uch bo‘g‘inli, hatto ikki bo‘g‘inli leksemalar tarixan hosila leksema bo‘lib chiqadi); grafik jihatdan o‘zbekcha leksemalarda tutuq belgisi ishlatilmaydi.

Yuqorida sanalgan holatlarning aksi o‘zlashgan leksemalarning asosiy belgilari deb qaralishi mumkin. Leksemalarning mazmun jihati ham ularning o‘z qatlamga yoki o‘zlashgan qatlamga mansubligidan dalolat berib turadi. Ma‘no tarmoqlanishi ko‘pincha o‘z qatlamga mansub leksemalarga xos bo‘ladi; o‘zlashgan leksemada ko‘p ma‘nolilik boqe bo‘lishi uchun bunday leksema tilda uzoq vaqt yashashi, shu til lug‘atiga singib ketishi kerak. Bundan tashqari, hozirgi o‘zbek tili lug‘at boyligidagi o‘z qatlamda aniq ma‘noli leksemalar, o‘zlashgan qatlamda esa mavhum ma‘noli leksemalar ko‘p.

O‘zbek tiliga leksema o‘zlashtirishning manbalari turli davrlarda turlicha bo‘lgan. O‘zbek tiliga leksema o‘zlashtirishdagi qadimgi manbalar deb fors va arab tillari ko‘rsatiladi; rus tilidan leksema o‘zlashtirish bularga nisbatan ancha keyingi vaqtlarda sodir bo‘la boshlagan. Fors, arab tillaridan leksema o‘zlashtirish tarixan ko‘p bo‘lgan, hozir esa siyraklashgan. Hozirgi o‘zbek tilida rus tilidan o‘zlashtirishlar o‘rmini bevosita g‘arb tillarining o‘zidan o‘zlashtirish oldi: birja-, broker-, makler-, debitor-, kreditor-, kovit- kabi. O‘zlashgan leksemalar hozirgi adabiy o‘zbek tili lug‘atida salmoqli o‘rin tutadi. Til taraqqiyotining borishi o‘zlashgan qatlamning, ayniqsa, baynalmilal (internatsional) leksemalar hisobiga yanada boyib borishini ko‘rsatib turibdi.

Umuman, keyingi vaqtlarda lug‘atning boyish jarayonida o‘z yasashdan ko‘ra o‘zlashtirish ustun bo‘lib bormoqda. Chunki o‘zlashtirish – o‘z yasashga nisbatan yengil yo‘l. Jamiyat taraqqiyotining hozirgidek tez sur‘atlar bilan borishi til amaliyotida ham har on hozirjavoblikni talab qilmoqda. Tillar orasida o‘zlashtirishning faollasha borishiga asosiy sabab – shu.

O‘zbek tili lug‘atining sofliigi uchun kurashimiz deb bir til lug‘atidan olingan leksema o‘rniga boshqa til lug‘atidan olingan yoki shunday birlik asosida yasalgan leksemani tavsiya etish o‘zbek tili lug‘atini soflashtirmasligi aniq: institut- (lotincha) – oliygo‘h- (arabcha + tojikcha), fakultet- (lotincha) – kulliyot- (arabcha) kabi almashtirishlar lug‘atimizning sofliigini mutlaqo ta‘minlamaydi. O‘zlashtirma leksema

o‘zbekcha leksema bilan almashtirilsagina, lug‘atimiz sofligiga xizmat qiladi: sovet- (ruscha) – kengash- (o‘zbekcha) misolidagi kabi. Lekin, bunday almashtirishlar juda oz bo‘ldi.

Umuman, birorta til yo‘qki, uning lug‘atida boshqa tildan olingan leksema bo‘lmasa. Har qancha xitoy devori tiklamaylik, leksema tildan tilga o‘taveradi. Demak, umuman leksema o‘zlashtirishlarga qarshi emas, balki noo‘rin, ortiqcha o‘zlashtirishlarga qarshi chiqish kerak. Qaysi til leksemasi bo‘lishidan qat‘iy nazar, til lug‘atiga singib ketgan, leksemani chiqarib tashlash zararli ekanligini anglash lozim. Til boyligi esa xalq va jamiyatning taraqqiyoti bilan belgilanadi.

Foydalanilgan adabiyotlar:

1. Hozirgi o‘zbek adabiy tili. -Buxoro: 2005.
2. Nosirov P. O‘zbek nutq madaniyati. –T.: 2004.

METHODS OF INCREASING THE KNOWLEDGE OF YOUNG PEOPLE IN THE HUMANITIES AND CITIZENSHIP IN ENGLISH CLASSES

To‘rayeva Dilrabo
Qashqadaryo VXTXQTMOHM o‘qituvchisi

Аннотация. Ушбу мақолада инглиз тили дарсларида ёшларни кенг дунё қараши, инсонпарварлик тамойиллари асосида тарбиялашга доир тушунчаларни шакллантиришнинг турли усуллари таҳлил этилади.

Шунингдек мақолада инглиз тили дарсларида ёшларни нутқини, фикрлаш қобилиятини ошириш йўллари кўрсатилган.

Калитли сўзлар: метод, инсонпарварлик, таълим, тарбия, ватан, интерфаол, узлуксиз таълим.

Аннотация. В этой статье анализируются различные способы формирования концепции обучения молодежи на уроках английского на основе общечеловеческих, гуманных принципов.

В статье также показаны способы улучшения речи и мышления молодых людей на уроках английского языка.

Ключевые слова: метод, человечество, образование, воспитание, родина, интерактив, непрерывное образование.

Annotation: This article analyzes the different ways of forming concepts of educating young people in English lessons on the basis of broad-minded, humane principles.

The article also shows ways to improve the speech and thinking skills of young people in English classes.

Key words: method, humanity, education, upbringing, homeland, interactive, continuing education.

With the independence of the Republic of Uzbekistan, the system of lifelong education began to improve. Education is the basis for creating a new democratic state, cultural and spiritual revival, shaping the market relations of a democratic society, raising the development of national science and technology to the level of world standards.

The requirements for the content of secondary general, specialized secondary education and vocational education are outlined by the state education development strategy.

This strategy, outlined in the "National Training Program" of the republic, is considered to be a fundamental transformation of education, the creation of a national system for training highly qualified personnel at the level of developed democracies.

In modern conditions, the leading role is given to ideas for developing educational content (curricula) for secondary schools, academic lyceums and secondary special, vocational colleges:

Humanization, integration, standardization, multi-stage, informative, individualization, stage-by-stage. The humanization of the content of education implies attention to the student from the educational institution, respect for his personality, desires and interests, primarily the development of students' abilities, the creation of conditions for them to choose ways in independent life. Humanization is an optimal balance between the humanities and the natural sciences, enriching the content of courses in mathematics, biology, and technology with humane (humane) knowledge. The reflection in the importance of the formation of humanistic ideas contributes to the formation of students' thinking skills.

The humanization of education is respect for the education system and the entire educational process, the character of each individual, the development of relations between teachers, students based on mutual respect, the protection and strengthening of their health, the provision of self-esteem and the development of personal opportunities. In social and humanitarian studies, in particular in English classes, the ideas of humanization of education are the basis.

The effective use of interactive methods in the formation of knowledge, skills and experience about concepts and humane ideas such as humanism, goodness, patriotism, fidelity to the motherland, a sense of participation in the rights and freedoms of each person, in phenomena and events in society gives good results.

In the process of organizing civic education of youth, special attention is given to the formation of a personality of patriotism. Since, a citizen as a member of a certain state must ensure the authority of this country, be able to stand in the name of its interests. The use of such methods as “discussion”, “Give me the word”, “dialogue”, etc., in English classes by students implies as their goal their active communication with each other, the enrichment of knowledge through questions and answers.

Classes of this type, organized by the teacher on the basis of interactive methods with predetermined special tasks, handouts are very useful.

Initially, the teacher should clarify that the term "homeland" is borrowed from the Arabic language, in translation it means "motherland", the concept of homeland is used in both broad and narrow sense, in the broad sense this is the territory where a group of representatives of one nation lives, where their ancestors lived in ancient times, in the narrow sense we mean the house, the makhalla, the village, the village where a person was born and raised. The teacher must comprehensively answer questions for students interested in this topic.

So, the effective use of modern, interactive methods to replenish the knowledge of youth regarding patriotic, civil, military-patriotic education in the English lessons gives positive results.

The effective use of interactive methods in the formation of knowledge, skills and experience about concepts and humane ideas such as humanism, goodness, patriotism, fidelity to the motherland, a sense of participation in the rights and freedoms of each person, in phenomena and events in society gives good results.

In the process of organizing civic education of youth, special attention is given to the formation of a personality of patriotism. Since, a citizen as a member of a certain state must ensure the authority of this country, be able to stand in the name of its interests. The use of such methods as “discussion”, “Give me the word”, “dialogue”, etc. implies their goal is their active communication with each other, the enrichment of knowledge through questions and answers.

Classes of this type, organized by the teacher on the basis of interactive methods with predetermined special tasks, handouts are very useful.

References:

1. Yusupov E. Spiritual foundations of human perfection. –Tashkent: University, 1998 .- S. 148.
2. Tukhtakhodzaeva M.Kh. and others Pedagogy. Textbook. -T.: 2005.
3. ziyonet.uz.
4. www.uza.uz.

ИСПОЛЬЗОВАНИЕ ИННОВАЦИОННОЙ ТЕХНОЛОГИИ РАЗВИТИЯ КРИТИЧЕСКОГО МЫШЛЕНИЯ В ПРОЦЕССЕ ПРЕПОДАВАНИЯ ЯЗЫКА

Убоженко Анна Станиславовна

Каршинский государственный университет

преподаватель кафедры русского языка и литературы

Аннотация. Статья посвящена применению технологии критического мышления в процессе преподавания языка и литературы.

Ключевые слова: образовательные технологии, инновационные технологии, технология развития критического мышления, мыслительные навыки, рефлексия, компетентный подход.

Annotatsiya. Maqola til va adabiyotni o'qitish jarayonida tanqidiy fikrlash texnologiyasidan foydalanishga bag'ishlangan.

Kalit so'zlar: ta'lim texnologiyalari, innovatsion texnologiyalar, tanqidiy fikrlashni rivojlantirish texnologiyasi, fikrlash qobiliyatlari, refleksiya, kompetensiyaviy yondashuv.

Annotation: The Article is devoted to the application of critical thinking technology in the process of teaching language and literature.

Keywords: educational technologies, innovative technologies, critical thinking development technology, thinking skills, reflection, competence approach.

В настоящее время возникла необходимость использования в педагогической деятельности новые приёмы и современные образовательные технологии. Одной из таких передовых технологий, имеющей очень высокую эффективность, является технология развития критического мышления.

Критическое мышление - ведущее современное педагогическое понятие, актуальное для развития преподавания и обучения. Это очень важная и нужная форма мышления. Жизненно необходимая. Критическое мышление - это своеобразный интеллектуальный «фильтр», который позволяет нам спастись не только от неизбежных информационных ошибок, но и от возможных интеллектуальных неприятностей. Критическое мышление - это самонаправляемое, самодисциплинируемое, самооценивающее и самокорректирующее мышление. Критическое мышление – дисциплинарный подход к осмыслению, оценке, анализу и синтезу информации, полученной в результате наблюдения, опыта, размышления.

На базовом уровне процесс критического мышления включает:

- Отбор информации;
- Оценка и критический анализ доказательств;
- Гарантированные выводы и обобщения;
- Пересмотр предположений и гипотез на основе опыта.

Технология развития критического мышления ориентируется не только на сотрудничестве учителя и учащихся, деятельностном участии самого обучаемого, а также на создание комфортных условий, снимающих психологическое напряжение.

Я считаю, что цель использования технологии развития критического мышления в том, что учащиеся реализуют свои потребности и возможности учиться решать свои проблемы самостоятельно, а также обучаются способам оценки своей собственной деятельности, развивают мыслительные навыки, необходимые не только в учёбе, но и в обычной жизни. Учатся принимать взвешенные решения, работать с информацией, анализировать различные стороны явлений и так далее. Данная стратегия направлена на развитие ученика, основными показателями которого являются открытость новым идеям, собственное мнение и рефлексия собственных суждений.

Как же использовать данную технологию на практике? Использование критического мышления на уроках русского языка проявляется наиболее ярко, потому что каждый учащийся должен критически относиться к определениям и правилам, понимать их, давать оценку.

Ранее в своей практике я использовала методы данной стратегии, но не задумывалась над результатом. Мне это просто нравилось. Применение стратегии проходило на уровне «нравится – не нравится», а теперь, чётко вижу и понимаю, что это необходимо, это интересно учащимся, это развивает их мышление.

Мои студенты воспринимали методические приемы технологии развития критического мышления, которые я применяла на уроках, позитивно. На мой взгляд, их интерес к изучению предмета значительно вырос, а главное, они стали более свободны в своих размышлениях, учатся давать оценки, высказывать и аргументировать свою точку зрения. Практически на каждом уроке они пытались самостоятельно ставить учебные задачи, а это уже формирование умения планировать, организовать свой труд. У некоторых это получалось, другие же внимательно пока только слушали. Но, выслушав своих одноклассников, у них всё равно «откладывалось» что-то в голове.

Приведу пример использования приемов технологии развития критического мышления на занятиях по русскому языку.

Студенты должны были определить тему и цели урока. Такой приём позволяет учителю сразу же с первых минут урока пробудить к новой теме интерес, актуализировать и проанализировать имеющиеся знания по изучаемой теме; даёт им возможность целенаправленно думать, выражая свои мысли собственными словами.

На этапе осмысления я использую групповую форму работы, метод делегирования. В группе учащиеся изучают тему, составляют кластер. Чаще всего на традиционном занятии мы наблюдаем такую картину, что при изучении новой темы активно участвуют учащиеся с высокой степенью мотивации. А при применении новых подходов я увидела, что при групповой работе в обсуждении участвуют студенты с разным уровнем мотивации, с разным типом мышления. Спикерами выбирались учащиеся, которые никогда раньше не были активны на уроке. Неговорящие студенты начали говорить, и это мой успех и моих учеников.

На этапе рефлексии я дала студентам задание на заполнение таблицы "Знал-Узнал-Хочу Узнать", заполнение "листа успеха", "рефлексивный экран", что позволяло развивать критическое мышление через анализ своей деятельности и анализ деятельности группы.

Учащиеся самостоятельно анализировали учебный материал, рефлексировали свою деятельность, критически подходили к осмыслению своей работы. Этот прием способствует развитию самоконтроля, повышает ответственность учащихся во время занятия.

Таким образом, технология развития критического мышления отвечает основным принципам компетентного подхода в обучении. Данный подход позволяет активно формировать такие учебно-познавательные компетенции, как умение организовывать планирование и рефлексии, самооценку своей учебно-познавательной деятельности, задавать вопросы и отыскивать причины явлений, формулировать выводы, выступать устно и письменно о результатах своей работы с использованием компьютерных средств и технологий (презентации) и т.д.

Литература:

1. Заир-Бек С.И., Муштавинская И.В. Развитие критического мышления на уроке. – М.: Просвещение, 2011.
2. Клустер Д. Что такое критическое мышление? //М: Русский язык, 2002, №29 с.3
3. Столбунова С.В. Развитие критического мышления. Апробация технологии. -М.: Русский язык, 2003. №27-28 с.3.

ONA TILI DARSLARIDA TA'LIMIY O'YINLAR VOSITASIDA O'QUVCHILAR NUTQINI BOYITISH USULLARI

Karimova Gulshan

*Til va adabiyot ta'limi kafedrası
ona tili va adabiyot fani o'qituvchisi*

Annotatsiya. *Ushbu maqoladahozirgi sharoitda xalq ta'lim tizimi, uning barcha bo'g'inlarini yagona kompleks sifatida qarash, maktab ta'limida darslarni pedagogik texnologiyalar asosida qurish, davlat ta'lim standartlari talablarini bajarish, bolalarning fikrlash darajasini muntazam ravishda o'stirib borish, o'quvchilarning nutqiy va imloviy savodxonligini to'la ta'minlash haqida fikr boradi.*

Kalit so'zlar: *rivojlantiruvchi ta'lim texnologiyasi, texnologiya, maqsad va vazifa, didaktik ta'lim usullari, metod.*

Аннотация. *В данной статье рассматривается действующая система народного образования, все ее звенья как единого комплекса, выстраивающие уроки школьного образования на основе педагогических технологий, отвечающие требованиям государственных образовательных стандартов, постоянно повышающие уровень мышления детей. Идея идет, чтобы гарантировать, что речевая и орфографическая грамотность студентов завершена.*

Ключевые слова: *развивающие технологии обучения, технология, цели и задачи, дидактические методы обучения, методика.*

Annotation: *This article considers the current system of public education, all its links as a single complex, building lessons in school education on the basis of pedagogical technologies, meeting the requirements of state educational standards, constantly raising the level of thinking of children go, the idea goes to ensure that students' speech and spelling literacy is complete.*

Keywords: *Developmental learning technology, technology, goals and objectives, didactic teaching methods, method.*

Bugungi kunda jamiyatning shiddatli o'sishi, fan texnikaning rivojlanishi, amalga oshirilayotgan islohotlarning ijobiy natijalari barcha sohalar kabi ta'lim-tarbiya jarayonlariga ham o'z ta'sirini o'tkazmoqda.

Hozirgi sharoitda xalq ta'lim tizimi, uning barcha bo'g'inlarini yagona kompleks sifatida qarash talab etilmoqda. Bu bo'g'inlar bolalarning maktabgacha tarbiya olishini, umumiy va maxsus bilimga, professional tayyorgarlikka ega bo'lgan yoshlarning shaxs sifatida ma'naviy va axloqiy kamol topishini, ularning jismoniy rivojlanishini ta'minlaydi.

Maktab jamiyatning talablariga bo'ysunuvchi va uning ehtiyojlarini to'la qondirish uchun javobgar bo'lgan muhim bo'g'in hisoblanadi va bu dargoh insonni shakllantirish uchun mas'uldir.

Ma'lumki, shaxs bir butun shaklda rivojlanadi. Bir butun ta'lim-tarbiya jarayoniga xos vazifa insonda nafaqat aqliy, balki layoqat va malakani ham shakllantiradi. Bir butunlikda bo'lgan jarayon o'quvchida qiziqish hissini tarkib toptiradi.

Shaxsni shakllantirishdagi vazifalarning o'zaro birligini ta'minlashda, avvalo, maqsad, vosita va kuzatilgan natijalarning birligi ham nazarda tutiladi. Kichik maktab o'quvchisini fikr doirasini kengaytirishda, muloqot san'atining boshlang'ich savodini egallashda, kompleksli ta'lim jarayonini amalga oshirishda o'quvchilarni nutqini shakllantirishga oid darslarning o'rni va ahamiyati kattadir.

Hozirgi davr respublikamiz ijtimoiy hayotidagi tub ijobiy o'zgarishlar boshlang'ich sinflar ona tili ta'limini oldiga muhim talablar qo'yimoqda. Mashg'ulotlarni pedagogik texnologiyalar asosida qurish, davlat ta'lim standartlari talablarini bajarish, bolalarning fikrlash darajasini muntazam ravishda o'stirib borish, o'quvchilarning nutqiy va imloviy savodxonligini to'la ta'minlash ana shu talablar sirasiga kiradi.

Didaktik o'yin texnologiyalari o'quvchi faoliyatini faollashtirish va jadallashtirishga asoslangan. Ular o'quvchi shaxsidagi ijodiy imkoniyatlarni ro'yobga chiqarish va rivojlantirishning amaliy yechimlarini aniqlash va amalga oshirishda katta ahamiyatga ega.

Didaktik o'yinlarning asosiy turlari: intellektual (aqliy) va harakatli hamda aralash o'yinlardan iborat. Bu o'yinlar ishtirokchilarda aqliy, jismoniy, axloqiy, psixologik, estetik, badiiy, tadbirkorlik, mehnat va boshqa ko'nikmalarni rivojlantirishga yordam beradi.

Ta'lim - tarbiya jarayonida asosan o'quvchilarda ta'lim olish motivlarini, ularning turli yo'nalishdagi qobiliyat va qiziqishlarini oshiradigan, biror kasbga moyilliklarini ko'rsatadigan didaktik o'yinlardan foydalaniladi. Didaktik o'yinlar nazariy, amaliy, jismoniy, rolli, ishchanlik va boshqa yo'nalishlar bo'yicha turlarga ajratiladi. Hozirda kompyuter vositasidagi didaktik o'yinlar alohida o'ringa ega bo'lib bormoqda.

Didaktik o'yinlar o'quvchilarda tahlil qilish, mantiqiy fikrlash, tadqiq qilish, hisoblash, o'lchash, yasash, sinash, kuzatish, solishtirish, xulosa chiqarish, mustaqil qaror qabul qilish, guruh yoki jamoa tarkibida ishlash, axloq - odob o'rgatish, nutq o'stirish, til o'rgatish, yangi bilimlar o'rgatish va boshqa faoliyat turlarini rivojlantirishga yo'naltirilgan o'yinlarga ajratiladi.

Didaktik o'yinlardan amalda foydalanish orqali boshqa usullar yordamida erishish qiyin bo'lgan ta'lim - tarbiyaviy maqsadlarni amalga oshirish ko'zda tutiladi. Turli o'quv fanlariga oid didaktik o'yinlar mavjud bo'lib, ular shu fanlarni sifatli o'rgatish maqsadlariga xizmat qiladi.

Ona tili darslarida o'quvchilar nutqini boyitishda quyidagi ta'limiy o'yinlardan foydalanish mumkin.

«Kim ko'p so'z biladi?»

Bu o'yin o'quvchilarning lug'at boyligini o'stirishga yordam beradi. Buning uchun sinf ikki guruhga bo'linadi va 1-guruh o'quvchilariga boshlanishi va tugallanishi bir xil unidan tashkil topgan, ikkinchi guruhga esa xuddi shunday: bir xil undosh bilan boshlanib, shu undosh bilan tugallangan so'zlarni doskaga yozish topshiriladi.

Masalan, 1- guruh "ikki", "alla", 2- guruh esa "qiziq", "katak" kabi so'zlarni yozishi mumkin. O'yin shartiga ko'ra, guruhlardagi o'quvchilar navbat bilan vazifani bajaradilar. So'z topolmay yozishdan to'xtagan guruh yutqazgan hisoblanadi.

«So'z top»

Ushbu o'yinni 2—3- sinflarda darsning kirish qismida o'tgan mavzuni mustahkamlash yoki lug'at ustida ishlash maqsadida o'tkazish mumkin. O'qituvchi bir so'z aytadi, o'quvchilar esa davom ettirishadi. O'yin qoidasiga ko'ra, birinchi aytilgan so'z qaysi harf bilan tugasa, keyingi o'quvchi shu harfdan boshlangan so'zni aytishi kerak. Masalan, *kitob - barg - gul - lola - anhor - rasm - maktab - bola — ah - ip...*

Jarayonda sinfdagi barcha o'quvchilarning faol ishtiroki ta'minlanadi. So'zlarni takror qo'llamaslik sharti o'quvchilarni bir-birini diqqat bilan kuzatishga, qaysi so'zlar aytilganini xotirasida saqlab turishga, muhimi, hozirjavoblikka o'rgatadi.

Shuningdek, bu o'yin turini biror mavzuga oid so'zlar bo'yicha ham o'tkazish mumkin. O'quvchilarga muayyan soha yoki mavzuga taalluqli so'z topishlari aytiladi. Masalan, uy jihozlariga oid so'zlarni aytish topshirig'i berilganda, 1- o'quvchi: *xontaxta*; 2- o'quvchi: *ko'rpacha*; 3- o'quvchi: *gilam*; 4- o'quvchi: *guldun* va hokazo tarzida o'yinni davom ettiradi. Bunda aytilgan so'zning qaysi harf bilan tugashi emas, aynan shu mavzuga aloqador bo'lishi bosh mezon qilib belgilanadi. «So'z top» o'yinining barcha turida ham tezkorlik bilan javob bermagan o'quvchi o'yinni tark etadi, o'yinda oxirigacha ishtirok etganlar g'olib bo'ladi.

Ona tili o'qituvchisi ta'limiy o'yinlarni tanlash va uni o'tkazishda o'quvchilarning yosh xususiyati, bilim saviyasi, o'yinning o'quvchilarda zaruriy bilim, ko'nikma va malakalarni shakllantirish va rivojlantirishga qaratilganligi, dars maqsadi bilan o'yin maqsadi orasidagi uyg'unlikni ta'minlash, o'yinning ularda o'qish istagini, bilim olish va izlanish istagini vujudga keltirishi o'yinda ta'limiy, tarbiyaviy va rivojlantiruvchi maqsadlarning birligi kabilarni hisobga olishi kerak.

Foydalanilgan adabiyotlar:

1. Yo'ldoshev J.G., Usmonov S.A. Zamonaviy pedagogik texnologiyalarni amaliyotga joriy qilish. – T., 2008.
2. Nigmatov A.N. Tabiiy geografik fanlarning nazariy asoslari. – Toshkent: 2010.
3. Ishmuxamedov R. va boshq. Ta'limda innovatsion texnologiyalar. – Toshkent: 2010.
4. Ishmuhamedov R. va boshq. Tarbiyada innovatsion texnologiyalar. – Toshkent: 2008.
5. Bobomurodova A. Ona tili ta'limi jarayonida o'yin-topshiriqlardan foydalanish. – Toshkent: 2008.
6. Gulomov A., Qobilova B. Nutq o'stirish mashg'ulotlari. – Toshkent: 1995.

Xudoynazarova Shoxista

*Guliston shaxar 15-umumta'lim maktabining
boshlang'ich sinfo'qituvchisi*

***Annotatsiya.** Mazkur maqolada o'qituvchi faoliyati davomida innovatsion ushlublardan foydalanish va ta'lim jarayonida yangiliklar yaratish asosida o'quvchilarga bilim berish yoritib berilgan.*

***Kalit so'zlar:** zamonaviy texnologiya, interfaol ta'lim, kooperativ ta'lim, yangi bilim beruvchi.*

***Аннотация.** В данной статье описывается использование инновационных методов в обучении и создание инноваций в учебном процессе.*

***Ключевые слова:** современные технологии, интерактивное образование, кооперативное образование, новый педагог.*

***Annotation.** This article discusses the use of innovative methods in teaching and teaching students based on the creation of innovations in the educational process.*

***Keywords:** modern technology, interactive education, cooperative education, new educator.*

Mamlakatimizda ta'lim tizimini takomillashtirish va zamon talablariga moslashtirish, zamonaviy axborot texnologiyalariga asoslangan tizimni yaratish umumdavlat siyosatining muhim tarkibiy qismlaridan biriga aylanib bormoqda. Ta'lim muassasalaridagi ta'lim sifati ushbu tizimning holati va samaradorligini belgilaydigan me'zonlar hisoblanib, ta'lim jarayonida erishgan natijalari bilan belgilanadi. Ta'lim jarayonida innovatsion texnologiyalarni tatbiq etish ta'lim samaradorligini oshirishda muhim vositadir. Shu jihatdan innovatsion texnologiyalar asosida yuqori salohiyatli shaxsni kamol toptirishga erishish hamda uni hayotga tayyorlashga yo'naltirigan komleks vazifalarni amalga oshirish bilan bog'liq bo'lib, ta'lim siyosatining bugungi kundagi dolzarb vazifalaridan biri hisoblanadi.

Zamonaviy pedagogika fani pedagogik jarayonlarni takomillashtirish bilan bir qatorda ushbu jarayonlarni amaliyotga tatbiq etishning yo'l-yo'riqlarini ham ishlab chiqadi. Bugungi kunda axborot kommunikatsiya texnologiyalari, ta'limning yangicha metodlarisiz ta'lim jarayonini tasavvur etib bo'lmaydi. O'zbekiston Respublikasida uzluksiz ta'lim tizimini isloh qilish yosh avlodni ijodiy va ijtimoiy faollik, mahorat, ijtimoiy-siyosiy hayotda mustaqil ishtirok eta olish, erkin fikrlashga o'rgatishga yo'naltirilgan. O'quv dargohlarida, oliy ta'lim muassasalarida fanlarni o'qitish jarayonida talabalarning darsga bo'lgan qiziqishini oshirishga, mustaqilligini rivojlantirishga mantiqiy tafakkurini o'stirishga qaratilgan, zamonaviy ta'lim olishlariga ko'mak beruvchi innovatsion usullarda keng foydalanish maqsadga muvofiqdir. Innovatsion texnologiyalar uzluksiz ta'lim tizimini rivojlanishining eng muhim omili hisoblanadi. Fan texnikani jadal rivojlanishi yangi zamonaviy texnologiyalarning hayotimizga butunlay kirib borishi, barcha tashkilot va muassasalarda qo'llanishi yosh avloddan, albatta, uzluksiz bilim olishni talab qilmoqda. Bilamizki, dars jarayonida o'qituvchining roli juda murakkab. Bundan bir necha yil avvallari o'qituvchidan faqatgina zamonaviy bilimlarni o'quvchilarga yetkazib berish talab qilingan bo'lsa, hozir esa ulardan nafaqat zamonaviy ta'lim, balki tarbiyaviy, milliy-madaniy siyosiy bilimlarni berish ham talab qilinmoqda. Ilgari o'qitishning ta'lim berish modullari asosida dars jarayonini tashkil etish keng miqyosda amalga oshirilgan edi. Bunda ta'lim jarayoni ta'lim berishning maxsus usullari va modullari, ta'lim standartlari yoki strategiyalar asosida amalga oshirilgan. Undan tashqari o'quvchilar o'rtasida tenglik hamda ijodiy fikr almashinish jarayoni yuzaga kelib, muloqot vositasida interfaol ta'lim jarayonida olib borilar edi.

Lekin, bu modullarning ishlatilishi va samarasi ta'lim oluvchilarning bilimi darajasiga qiziqishiga va intilishiga doim ham mos kelavermaydi. Barcha talabalar bu interfaol ta'lim jarayoniga birdek qiziqmasliklari mumkin, ya'ni aksariyat o'quvchilar bilim olishni istamaydilar va intilmaydilar. Ammo, bunday hollarda ham o'qituvchilardan qanday usul bilan bo'lsa ham bilim berish ta'lab qilinsa, yuqorida ta'kidlangan har qanday modul yoki strategiya bu borada ojizlik qiladi. Bunday holatlarda ta'lim berishning yanada yangi modullariga muroojat qilish o'rinlidir. Bulardan biri kooperativ ta'lim berish modeli bo'lib, bunda ta'lim beruvchi ta'lim oluvchi birgalikda ma'lum bir masala yuzasidan ish olib boradilar. Shu o'rinda ta'lim tizimini isloh qilishning zarurligini tushunib yetish, ta'lim muassasalarida innovatsion jarayonlarni joriy etish talab qilinadi. Bu holat bugungi kunda juda dolzarbligi ham muhimdir, chunki bunday jarayon kelajak avlod va pedagoglarning aloqalarini yanada takomillashtirishga xizmat qiladi. O'qituvchi o'quvchini faollashtiradigan, o'zi va o'rganuvchi uchun qulay bo'lgan yo'llarni, usullarni, metod va vositalarni izlaydi, ularni takomillashtiradi. Shu boisdan ham hayotimizda "pedagogik innovatsiyalar" atamasi muhim o'rin egallamoqda. Bundan ayon bo'ladiki, pedagogik innovatsiyalarni o'rganish, tahlil asosida eng samaralilarini tanlab olish va ularni amaliyotda qo'llash maqsadga muvofiqdir.

Fanni va innovatsiyani kelajakda rivojlantirish strategiyasida “innovatsion inson”ni yaratish va uni kelajakda yangi bilimlarga moyil bo‘lishi kerakligini ta’minlash zamonaviy pedagogikaning ulkan vazifasi ekanligini anglagan holda xulosa sifatida shuni aytish joizki, ta’limda ijodiy faoliyat sohasida bugungi kunga kelib ulkan tajribalar to‘plandi va pedagogik jarayon ishtirokchilari orasida subyekt-subyekt munosabatlari rivojlanishida sezilarli o‘zgarishlar sodir bo‘layotganini kuzatish mumkin. Ushbu ta’lim tizimi orqali o‘quvchilarni mustaqil ishlashga, izlanishga ishtiyoq ortib, faol ishtiroki ta’minlansa, pedagoglar tomonidan o‘quvchilar faoliyatini boshqarishda metodik ma’naviyat darajasining o‘sib borishi kuzatiladi.

Foydalanilgan adabiyotlar:

1. O‘zbekiston Respublikasining “Ta’lim to‘g‘risida”gi qonuni. Barkamol avlod O‘zbekiston taraqqiyotining poydevori. –T.: Sharq, 1997.
2. Mahmudov M. Ta’lim natijasini loyihalash. –T.: Pedagogik mahorat, 2013.
3. www.bilimdon.uz

TIL O‘RGANISH MASHG‘ULOTLARIDA INNOVATSION TAFAKKUR VA INTEGRATSIYA

Ro‘ziyeva Shaxribonu Shokir qizi

Qashqadaryo VXTXQTMOHM Til va adabiyot ta’limi kafedrasida o‘qituvchisi

Ro‘ziyeva Iroda Shokir qizi Chiroqchi tumani 174-maktab

Annotatsiya. Maqolada o‘quvchi yoshlarni, hattoki kichik yoshdagi bolalarga til o‘rgatish mashg‘ulotlarini yanada mukammallashtirish, ularni jamiyatda shaxs sifatida tarbiyalash hozirgi zamon talabi haqida so‘z yuritilgan.

Kalit so‘zlar: innovatsion faoliyat, ilm-fan, Interfaol metod, yangi texnologiyalar.

Аннотация. В статье обсуждается современная необходимость дальнейшего совершенствования языкового обучения и изучения учащихся и даже маленьких детей, чтобы воспитывать их как личность в обществе.

Ключевые слова: инновационная деятельность, наука, интерактивный метод, новые технологии.

Annotation. The article discusses to improve the teaching and learning foreign language to pupils and young children, to bring them up as individuals in society.

Keywords: innovative activity, Science, Interactive method, new technologies.

Ilm-fan rivojlanayotgan, yangiliklar shiddat bilan kirib kelayotgan jamiyatimizda o‘qituvchi pedagog yuksak salohiyatga ega hamda bilimdon bo‘lishini taqozo etmoqda. Shuningdek, ushbu sohadagi innovatsion faoliyatga ham katta e’tibor qaratilmoqda. O‘qituvchining innovatsion faoliyati yaratuvchilik hamda ijodiy faoliyat natijasidir. Ushbu faoliyatda o‘qituvchining ko‘plab qirralari namoyon bo‘ladi. Har tomonlama zukko pedagogning mahorati quyidagi sifatlar bilan belgilanadi:

- shaxs sifatida doimiy ravishda o‘z-o‘zini rivojlantirish, jismoniy, ma’naviy, ruhiy va intellektual kamolotga intilish;

- hayot davomida o‘qib-o‘rganish, bilim, tajribani mustaqil ravishda muntazam oshirib borish;

- o‘zini nazorat qila bilish, halollik, to‘g‘rilik kabi sifatlariga ega bo‘lish;

- o‘qib-o‘rganishlarini amalda qo‘llay olish.

Vatanimizning kelajagi, xalqimizning ertangi kuni, mamlakatimizning jahon hamjamiyatidagi obro‘-e’tibori, avvalambor, farzandlarimizning unib-o‘sib, ulg‘ayib, qanday inson bo‘lib hayotga kirib borishiga bog‘liqdir. Biz bunday o‘tkir haqiqatni hech qachon unutmashimiz kerak⁴¹. Ma’naviyatni shakllantirishga bevosita ta’sir qiladigan muhim hayotiy omil – bu ta’lim-tarbiya tizimi bilan chambarchas bog‘liqdir. Ma’lumki, ota-bobolarimiz qadimdan bebaho boyluk bo‘lmish ilm-u ma’rifat, ta’lim va tarbiyani inson kamoloti va millat ravnaqining eng asosiy sharti va garovi deb bilgan. Albatta, ta’lim-tarbiya – ong mahsuli, lekin ayni vaqtda ong darajasi va uning rivojini ham belgilaydigan, ya’ni xalq ma’naviyatini shakllantiradigan va boyitadigan eng muhim omildir. Binobarin, ta’lim-tarbiya tizimini va shu asosda ongni o‘zgartirishdan turib, ma’naviyatni rivojlantirib bo‘lmaydi. Shu bois, bu sohada yuzaki, rasmiy yondashuvlarga, puxta o‘ylanmagan ishlarga mutlaqo yo‘l qo‘yib bo‘lmaydi. Maktab, ta’lim-tarbiya masalasi davlat va jamiyat nazoratida bo‘lishi asosiy qonunlarimizda belgilab qo‘yilgan. Shu bilan birga bu keng jamoatchilik, butun xalqimizning ishtiroki va keng qo‘llab-quvvatlashini talab qiladigan umummilliy masaladir. Shuni unutmashimiz kerakki, kelajagimiz poydevori bilim dargohlarida yaratiladi, boshqacha aytganda, xalqimizning

⁴¹Karimov. I.A. Yuksak ma’naviyat – yengilmas kuch.- Toshkent: Ma’naviyat, 2010.

ertangi kuni qanday bo'lishi farzandlarimizning bugun qanday ta'lim va tarbiya olishiga bog'liq. Buning uchun har qaysi ota-ona, ustoz va murabbiy har bir bola timsolida, avvalo, shaxsni ko'rishi zarur. Ana shu oddiy talabdan kelib chiqqan holda, farzandlarimizni mustaqil va keng fikrlash qobiliyatiga ega bo'lgan, ongli yashaydigan komil insonlar etib voyaga yetkazish – ta'lim-tarbiya sohasining asosiy maqsadi va vazifasi bo'lishi lozim, deb qabul qilishimiz kerak. Bu esa ta'lim va tarbiya ishini uyg'un holda olib borishni talab etadi. Ta'limni tarbiyadan, tarbiyani esa ta'limdan ajratib bo'lmaydi – bu sharqona qarash, sharqona hayot falsafasi.

Hozirgi globallashuv davri barcha insonlardan bir necha tillarni mukammal bilishni talab etmoqda. Xususan, yurtimizda ham nafaqat ingliz tili, balki nemis va fransuz tillarini chuqur o'rgatilishiga alohida e'tibor berib kelinmoqda. Har qanday xorijiy tilni o'rganish boshlang'ich sinflardan boshlab o'rgatilishi darslarga alohida yondashishni talab qilmoqda. O'quvchilarning tilga qiziqishini oshirish va ular egallagan bilimlarni mustahkamlash uchun o'qituvchi izlanishi o'z ustida ishlashi kerak, albatta. Yosh o'quvchilar bilan ishlash jarayonida ularning yoshini, qiziqishini, iste'dodini, dunyoqarashini hisobga olish muhim ahamiyat kasb etadi. Chet tillarini o'rganishning maktabgacha ta'lim muassasalari va boshlang'ich sinf darslariga kirib kelishi chet tili o'rganishning hozirgi jamiyat hayotidagi yuqori o'rnini va uning o'quv fani sifatidagi katta ta'lim-tarbiyaviy ahamiyatga ega ekanligiga bog'liq. Bola chet tilini o'rganishni qanchalik erta boshlasa, uning samarasi shunchalik yaxshi bo'ladi.

Til o'rganish mashg'ulotlarida innovatsion tafakkurga qo'yiladigan talablar quyidagilardan iborat:

-jamiyatda o'zaro muloqotga kirishish uchun ona tili va birorta xorijiy tilni mukammal o'zlashtirish hamda muloqotda samarali foydalana olish;

- o'z fikrini og'zaki va yozma tarzda aniq va tushunarli bayon qila olish, mavzudan kelib chiqib savollarni mantiqan to'g'ri qo'ya olish va javob berish;

- muloqotga kirishganda suhbatdosh fikrini hurmat qila olish;

- ijtimoiy moslashuvchanlik, o'zaro muloqotda muomala madaniyatiga amal qilish, jamoaviy hamkorlikda ishlay olish;

- muloqotda suhbatdosh fikrini hurmat qilgan holda o'z pozitsiyasini himoya qila bilish, uni ishontira bilish.

Chet tili darslari har bir o'quvchiga qiziqarli va maroqli bo'lishi, ularning tafakkurini rivojlantirish uchun o'qituvchi darslarda chet tilidagi harakatli o'yinlar, har xil she'rlar, topishmoqlar, tez aytishlar, qo'shiqlardan foydalanishi ahamiyatlidir. Kuylash orqali, ya'ni she'rlarni ritmga solib aytish orqali bolada "til hissi" uyg'onadi.

Hozirgi davr talabi xorijiy tillarni mukammal o'rganish va uni hayotga tatbiq etish muhim ekanligini inobatga olgan holda, dars jarayonida pedagogik texnologiyalarni qo'llash, ingliz tilini chuqur o'rganish uchun zamin bo'ladi. Shu nuqtayi nazardan, til o'rganish mashg'ulotlari va darslarida innovatsion tafakkurnirivojlantirishda "Innovatsion texnologiyalar" va "Interfaol metod va usullar", "Yangi pedagogik texnologiyalar" kabi ko'plab yangi tushunchalar kirib kelmoqda.

Har bir dars jonli, hissiyotga boy tarzda o'tkazilishi zarur, zero, o'quvchilar darsdagi jarayonning har bir bosqichidan ijobiy taassurot ola olsinlar va ular mashg'ulotdan mamnun bo'lishlari muhimdir. Bunda ko'rgazmali qurollar katta rol o'ynaydi. Turli xil rasmi kartochkalardan, o'yinchoqlardan foydalanish darsning yorqin va maroqli bo'lishini hamda egallagan bilimlarni amaliyotga tatbiq eta olishlarini ta'minlaydi.

Xulosa shuki, chet tilini yoshlikdan boshlab o'rgatish bolada o'rganilayotgan tilga qiziqish va ijobiy munosabat, xalqlar madaniyatiga qiziqish, o'zini shaxs sifatida ma'lum bir til va madaniy jamiyatga tegishli ekanligini anglash, chet tilini o'rganishning muhimligini tushunish kabi xislatlar shakllanadi.

Foydalanilgan adabiyotlar:

1.S.S.Xan, H.Jo'rayev, N.Maxsudova, F.Inog'omova. Kid's English. -Toshkent: O'zbekiston, 2013-2014. 1-2 sinflar uchun.

ADABIY TILNING SHAKLLANISH OMILLARI

Abduqodirova Sabina Maxmudjon qizi

Annotasiya. O'zbek tili o'zaro aloqa, so'z, termin, o'zlashma, qatlam, leksika, lug'at boyligi haqida.

Tayanch so'z va iboralar: o'zbek tili o'zaro aloqa, so'z, termin.

Аннотация. Узбекский язык взаимодействие, слово, термин, заимствование, пласт, лексика, лексический запас, язык, речь.

Ключевые слова и выражения: *узбекский язык, взаимоотношение, слово, термин.*

Annotation. *Uzbek language, relationships, word, adoption, layer, lexics, richness of dictionary, language, speech.*

Key words and word expressions: *uzbek language, relationships, word, adoption.*

Ma'lumki, adabiy tilning yozma va og'zaki shakllari mavjud. Agar tilimizning adabiylik darajasiga ko'tarilgunga qadar umumxalq, umummilliy ko'rinishda bo'lganligini inobatga olsak, adabiy tilimizning og'zaki shaklini anglash birmuncha osonlashadi. Nazarimizda, til va nutqning ushbu ko'rinishlarining farqli va umumiy, afzal va mushkul jihatlariga, paydo bo'lish davr va imkoniyatlariga bog'liq. Shunda ham bu jihatlariga adabiy me'yor nuqtayi nazaridan munosabat bildirilishi to'g'ri bo'ladi. Shu ma'noda til va nutqning og'zaki shakli vaqt nuqtayi nazaridan yozma nutqqa qaraganda ancha ilgari paydo bo'lganligi, undagi me'yordashish jarayonining stixiyali tarzda kechganligini ta'kidlash joiz. Buning ustiga o'zbek tilidagi dialekt va shevalarning ko'pligi, ularning bir-biridan ba'zan jiddiy farq qilishi tilning og'zaki me'yori haqida mulohaza bildirishni nihoyatda chigallashtiradi. Zero, tilimizning me'yori buzilishidagi asosiy kamchilik xuddi ana shu og'zaki ko'rinishda ko'p sodir bo'ladi va ularni bartaraf etish ham qiyin kechadi. Inson muomalasida, o'zaro fikr almashish jarayonida yozuv degan bir nodir ne'matning paydo bo'lishi kishilik jamiyati uchun buyuk inqilob bo'lgani aniq. Bu jarayon juda qadimdan o'z yozuviga ega bo'lgan turkiy ayrim xalqlar, jumladan, o'zbek tili uchun ham tegishlidir. Yuqorida bir necha bor ta'kidlaganimizdek, me'yor adabiy tilning asosini tashkil qilgan ekan, u «milliy adabiy tilni ta'riflashda (ham) markaziy tushuncha bo'lib, xuddi ana shu asosiy belgi yangi davrda misli ko'rilmagan darajada rivojlanadi va adabiy tilning yozma turida yuzaga kelib rivojlanayotgan birlik uning og'zaki turiga ham kuchli ta'sir ko'rsatadi. Tilning nazariy jihatlarini asoslashdan tortib turli xarakter va hajmda bo'lgan lug'atlar yaratildi, tildan amalda foydalanishga oid tavsiyanomalar berildi. Ammo, umum o'zbek nutqi madaniyatida nega jiddiy o'zgarishlar sezilmayapti? Nega belgilab qo'yilgan me'yorlarga amaliyotda to'la rioya qilinmayapti? Nima uchun adabiy til millatning hamma vakillari, undan barcha foydalanuvchilar uchun emas, balki faqat ziyolilar uchun tegishlidir bo'lib qolayapti? Albatta, til madaniyati milliy va umuminsoniy madaniyatning, qadriyatlarining, ma'naviyatimizning ajralmas qismi sanaladi. Tildagi me'yoriy holatlarni belgilashda, tilning adabiylik darajasini ta'minlashda ilmiy asoslangan imlo va talaffuz qoidalarining mavjud bo'lishi, ular vakolatli tashkilotlar tomonidan rasmiylashtirilib, ma'lum ma'noda til iste'molchilari uchun majburiy bo'lishi, qonuniy hujjat holigi keltirilishining ahamiyati katta, albatta. Ammo, til iste'molchilarining hammasida ham ana shu qonun-qoidalaridan yetarli darajada xabardor bo'lish imkoni bo'lavermaydi. Ular til me'yorini asosan eshitish va ko'rish natijasida o'zlashtiradilar hamda shu asosda gapirib va yozib ketaveradilar. Bunda tildan foydalanuvchining, ayniqsa, yosh paytidagi, tilni endi o'zlashtira boshlagan chog'laridagi oila qurshovining, atrof muhitning - bog'chaning, maktabning, umuman, bundan keyingi ta'lim va tarbiya manbalarining ahamiyati katta bo'ladi. Shuning uchun ham ko'pchiligimiz shevachilik illatlaridan qutula olmaymiz, ayrimlarimizning savodxonligimiz o'ziga yarasha bo'ladi. Aslida bu jarayon insonning butun umrida davom etishi mumkin. Harqalay, hozirgi davrda bizga tilimizning me'yorini belgilab beruvchi, ularni o'zlashtirib olishimizga, ko'nikma hosil qilishga yordam beruvchi ommaviy axborot, badiiy adabiyot singari kuchli vositalar ham borki, ularni, ayniqsa, badiiy adabiyot namunalarini, ana shu ma'noda o'ziga xos ko'zgu deyish mumkin. Chunki ularning tilni qamrash imkoniyatlari boshqa manbalarga nisbatan kengdir. Shuning uchun ham til va nutq madaniyatidagi haqiqiy ahvolga, vaziyatga baho beruvchi, mavjud kamchiliklarni tanqid qiluvchi, ularni bartaraf etish yo'llarini ko'rsatuvchi chiqishlar ommaviy axborot vositalari orqali olib borilishi va bu mas'uliyatli vazifani amalga oshiruvchi shu soha xodimlariga, jurnalistlarga, adiblarga tayanib ish ko'rilishi lozim. Biz esa nutqiy madaniyatimizdagi kamchiliklar to'g'risida gap boshlashimiz bilan darhol matbuot, teatr, kino, televidiniye, radio xodimlarini tanqid qilishga o'tamiz. Vaholanki, insof bilan aytganda, adabiy til me'yorlariga asosan o'shalar rioya qilib kelishmoqda-ku! Xalq bilan ko'proq ishlaydigan, ularga faoliyat va burch yuzasidan yaqin bo'lgan ko'pchilik tarbiyachilar, o'qituvchi-pedagoglar, mahallalar, fuqarolar yig'inlari faollari va oqsoqollari armiyasi ham mavjud. Afsuski, hayotning o'zidan boshqa ularning nutqini nazorat qiladigan, kamchiliklarini ko'rsatadigan til mas'uliyatini eslatadigan kuch ham, so'zlashish madaniyatini, notiqlik san'atini o'rgatadigan maktablar ham yo'q. Gap shundaki, tildan foydalanishda e'tiborsizlik bilan bir qatorda mas'uliyatsizligimiz ham bor. Bu hol qachongacha davom etishini aytish qiyin. Ammo, shu paytga qadar til ilmini o'rganishda to'plagan tajribalarimiz, olib borilayotgan ilmiy kuzatishlar, ularning hayotga, o'quv jarayoniga bevosita tatbiqi, kun sayin qalbmizda ravshanlashayotgan milliy o'zligimizni anglash, xalqning madaniy va ma'naviy barkamolligi ertami-kechmi barchamizni adabiy til me'yorlariga yetarli darajada amal qilishga olib keladi, degan umiddamiz. Xulosa o'rnida shuni aytish mumkinki, til uchun belgilab quyilgan me'yoriy holatlar doirasidan chiqib, uning har bir

vazifaviy uslub doirasida har bir nutqiy vaziyatda ifoda etayotgan nozik ma'nolarini ilg'ay olish, tahlil qilish va uni turli yo'llar hamda vositalar bilan xalqqa yetkazish til bilimdonlarining burchi va vazifasidir.

Foydalanilgan adabiyotlar:

1. Qilichev E. Hozirgi o'zbek adabiy tili. - Buxoro: 2005.
2. Nosirov P. O'zbek nutq madaniyati. - T.: 2004.

BOSHQARUV VA MADANIYAT UYG'UNLIGI

*Ashrapov Bobur Botirovich, O'zbekiston Milliy Gvardiyasi
Xarbiy-texnik universiteti mustaqil tadqiqotchisi*

Annotatsiya. Aholining huquqiy ongi va huquqiy madaniyatini yuksaltirishga doir ishlar samaradorligini yanada takomillashtirish, fuqarolarning ijtimoiy-siyosiy o'zgarishlar bilan uyg'un ravishda huquqiy bilimlarini oshirib borishning zamonaviy usullarini joriy etish, shuningdek, fuqarolarni huquqiy immunitetni shakllantirish masalalari tahlil etilgan.

Kalit so'zlar: fuqaro, jamiyat, davlat, konstitutsiya, qonun, huquqiy madaniyat, huquq, ong, madaniyat, shaxs, ta'lim, tarbiya, urf odat, milliy.

Аннотация. Дальнейшего совершенствования эффективности работы по повышению правосознания и правовой культуры населения, внедрения современных методов повышения правовых знаний граждан в гармоничном сочетании с общественно-политическими преобразованиями, а также формирования прочного правового иммунитета для защиты населения, от вредоносной информации.

Ключевые слова: гражданин, общество, государство, конституция, право, правовая культура, право, сознание, культура, личность, образование, воспитание, обычаи, национальность.

Annotation. Further improve the efficiency of work to increase the legal awareness and legal culture of the population, introduce modern methods to increase the legal knowledge of citizens in a harmonious combination with socio-political transformations, as well as create strong legal immunity to protect the population from harmful information.

Key words: Citizen, society, state, constitution, law, legal culture, law, consciousness, culture, personality, education, upbringing, customs, nationality.

Xalqimiz tarixi madaniyati rivojiga chuqur iz qoldirgan va ulkan xalqlarni birlashtirish niyatida yagona davlat tuzgan buyuk jahongir Amir Temurdir. Buyuk davlat arbobi, mohir siyosatdon, Jahongir Amir Temur islom ta'limotiga yuksak munosabatda bo'ldi. U xalqlarni, turli millatlarni birlashtirishda islom qoidalaridan foydalandi. Davlat ishlarida islom ruhoniylarining ma'lum darajada istiroki bo'lishi mumkin deb qaradi. Masalan, u davlat va mamlakatni boshqarishda oldingi o'rinda humdorlardan farqli o'laroq, islom ta'limotiga suyandi hamda aloqasining ijtimoiy mavqeyi jihatidan tabaqalanishi tan olindi, ularga suyanib ish tutdi.

Demak, Amir Temur kishilar psixologiyasini yaxshi tushungan. Turmushidan va har bir tabaqadagi kishilarni o'z faoliyati bo'yicha yo'naltirgan ijtimoiy mehnat, fan, madaniyat va ma'naviyatni rivojlantirishda ularga suyangan. Bunda saltanatni boshqarishdagi to'rt prinsipodatga maslahat qilish va ehtiyotkorlik bilan ish ko'rish har toifadagi kishilardan qilinadigan talabda yoki gunohlari uchun jazolashda xatoga yo'l qo'ymaslikka harakat qilishgan. Shuning uchun A.Temur "Adolat bilan ish yuritib, jabr zulimdan uzoqroqda bo'lishga intildim", deb unga amal qilgan va kuchni adolatda deb hisoblagan.

Bobomiz Amir Temur islom g'oyasi keng tarqalgan dinning ta'siri ijtimoiy psixologiyada chuqur o'rnatilgan sharoitda davlat ichkarisida va tashqarisida, turli xalq toifalariga munosabatda, siyosatda adolatlik bilan ish ko'rsatishga harakat qilishi diqqatga sazovordir. Butun turon xalqining ijtimoiy rivojlanishiga salmoqli hissa qo'shgan. A.Temurning siyosati butun jahonga ma'lum va mashhur bo'ldi. Uning adolatli siyosati tufayli o'lkada fan, madaniyat, san'at, adabiyot, me'morchilik ishlari gullab yashnadi. Ayniqsa, ma'naviyatda islom dasturlarini qo'llab-quvvatlagan holda xalqning psixologiyasini, talab va ehtiyojlarini hisobga oldi. Bobolarimizning davlatni, xalqni boshqarish haqidagi boy tajribasi avlodlar oshauning sulolasifaoliyatida davom etdi.

Buyuk davlat arbobi, mohir siyosatdon, bahodir Amir Temurning boy merosi va unga o'xshash turondagi boshqa arboblarning orttirgan tajribalari xalqimizning hayoti va tarixiga qo'shilgan baho, xazinadir. Ular faoliyatidagi ibratli ishlarning hozirgi mustaqillikka erishgan davlatlarda ham qo'llash imkoni tug'ulayotir.

Mustaqil jamiyat qurayotgan O'zbekiston Respublikasida Prezidentimiz Sh.M.Mirziyoyev boshchiligidagi oqilona siyosatni amalga oshirmoqdalar. Bozor iqtisodiyoti sharoitiga o'tish jarayonida fanva

madaniyatni rivojlantirish, ma'naviyatni yuksaltirish bilan ayni chog'da xalqimizning boy madaniy merosini o'rganish, yirik arboblari va olim-u fozillar qoldirgan, jamiyatimiz taraqqiyoti uchun xizmat qilayotgan fan yutuqlari va boy tajribalarini tiklash va almashtirish ishiga alohida e'tibor berilmoqda.

Prezidentimiz Sh.M.Mirziyoyev O'zbekiston Respublikasi Oliy va o'rta maxsus ta'lim vazirligi majlisining birinchi majlisidagi "O'zbekistonning siyosiy ijtimoiy va iqtisodiy iqbolining asosiy tamoyillari" nomli ma'ruzasida respublikamizda demokratik va huquqiy davlat qurishda eng muhimi adolatli davlat qurish lozimligini e'tiborini ko'rsatib shunday dedi:

"Agar biz adolatli davlat, erkin jamiyat qurmoqchi bo'lsak, bu oliyjanob maqsadni amalga oshirish yo'llari ming yillik doimiy aqidalar bilan mushtarak tangligini yodda tutishimiz lozim". Bu muqaddas maqsad yo'lida kerak bo'lsa jon fido qilish zarur deganimizda, aynan adolatli davlat va dinning ildizlari mushtarak ekanligini unutmaylik.

Haqiqatdan ham, respublikamizda adolatli davlat qurishimiz uchun har bir fuqaro ongi va psixologiyasida bu maqsadni chuqur aks ettirish, o'z kuchi va g'ayrati uchun o'zi egallagan ijtimoiy faoliyatga yo'naltirishga va barcha jamiyat a'zolarining bir bosh, bir jon bo'lib respublikamiz kelajagini ta'minglash yo'lidagi harakati umumijtimoiy psixologiyada shakllanishi lozim. Prezidentimiz Sh.M.Mirziyoyev adolatli davlat va din ildizlarining mushtarakligi deganda, xalqimizning XX asrdan buyon islom diniga e'tiqod qilishni davom ettirayotganligini ko'zda tutadi. Demak, respublikamizda adolatli davlat qurish islom ta'limidagi eng yaxshi sifatlar halollik, poklik, to'g'rilik, vijdonlilik, soflilik, hiyonat qilmaslik, o'z xalqi va vataniga sodiqlik kabi ko'pgina fazilatlaridan tashkil topgan diniy-ijtimoiy psixologiyaning roli va o'rni g'oyat muhimdir. Ze'ro ijtimoiy psixologiya mazmuni va yo'nalishini hisobga olmasdan jamiyat taraqqiyotini muayyan maqsad yo'lida ta'minlash mumkin emas, hozirgi zamon tajribasi shuni ko'rsatdiki, Afrika, Angliya, Yaponiya kabi yuksak rivojlangan mamlakatda allaqachonlardan buyon ijtimoiy psixologiyani o'rganuvchi insturiklar, jamoalar borki, ular bergan ma'lumotlar asosida har bir davlat ijtimoiy-iqtisodiy rejalarni tutadi.

Shunday qilib jamiyat taraqqiyotida islomning ijtimoiy psixologik omillarning ijtimoiy hayotda fan va madaniyat ravnaqida ma'naviyatni yuksaltirishda, turli guruhdagi jamoalar, xususida va ijtimoiy mulk egalari o'rtasidagi munosabatlarni tayyorlashdagi o'rni va rolini hisobga olish bugungi demokratik, huquqiy va adolatli jamiyat qurayotga respublikamizda alohida ahamiyat kasb etadi.

Zero, bozor iqtisodiyotiga o'tish sharoitida yangi-yangi mehnat jamoalarining vujudga kelishi (aksionerlik jamiyati, assensiyanasiyalar, dehqon - fermer xo'jaliklari, aredatorlik xususiy mulkchilik shakllari va b.) va nihoyat qiyinchilikni boshdan kechirayotgan kishilarni ayni chog'da ijtimoiy psixologiyani undagi diniy psixologiya darajasini bilish bugungi kun talabidir.

Respublikamizda ijtimoiy-iqtisodiy rivojlanish, ma'naviy yuksalishni ta'minlash bilan tug'ilgan mustaqillik siyosati xalqimizda shunga mos ijtimoiy psixologiyani shakllantirishga xizmat qiladi. Bu borada ma'naviy shakllanish, ma'naviy yuksalishga, diniy ijtimoiy psixologik omillarga ko'maklashadi. "Biz iqtisodiy o'nglanish, iqtisodiy tiklanish, iqtisodiy rivojlanish, ma'naviy o'nglash, ma'naviy poklanish, ma'naviy yuksalish harakatlari bilan tamomila uyg'unlik bo'lishini istaymiz", degan edi birinchi prezidentimiz I.A.Karimov. Ma'naviy poklanishning iqtisodiyot bilan uyg'unligini ta'kidlashi bilan bir vaqtda ong va psixologiyani eski mafkuradan ozod qilish ko'zda tutiladi. Binobarin, yangicha fikrlash uchun ijtimoiy psixologiyani shakllantirishga olib boriladigan barcha omillarda yangicha qarash talab etiladi, shu jumladan, uning diniy ijtimoiy psixologiyasini shakllanishiga va jamiyat istiqboli uchun xizmat qilishga e'tibor beriladi.

Ilmiy dunyoqarash va ma'naviy qadriyatlarining o'zaro munosabati hozirgi paytda kishilarning dunyoqarashini muttasil o'zgartirib bormoqda. Bu o'zgarishlar ruhiyatdagi larzalar, shubha-gumonlarni yengish, uzoq izlanishlar evaziga yuz bermoqda. Biroq, bu o'zgarishlar ba'zan yangi, ba'zan eski aqidalarga yug'rildan hollarda sodir bo'lmoqda.

Albatta, diniy qadriyat umumlashmasi maxsus tizimni tashkil qiladi. Bu tizim xudojo'y kishining ongigagina emas, uning jamoatchilikdagi xatti-harakatlarida o'z ifodasini topadi, o'z ta'sirini o'tkazadi. Kishi o'z xatti-harakatlari va muammolariga ma'suliyat his qilishi uchun avvalo, ongli so'ngra mana shunday ongga ega, mana shunday tushunchalar bilan qurollangan omma operatsiyasida yashayotgan bo'lishi shart. Diniy hurofot masalasi islom dini uchun ham ancha muammo sanaladi, avvalo, diniy hurofot degan atamaning o'zini tahlil qilish lozim. Islom dini o'z qobig'iga kirib qolgan va ilmiy ateizm tomonidan "diniy hurofot" degan tamg'ani olgan illatlardan birday zarar ko'radi. Bu illatlarni kishilar ongidan quvib chiqarish diniy tashkilot kurashchilari uchun ham oson emas edi. Islom dini asoschisi tomonidan ishlab chiqilgan axloq normalariga asrlar davomida uning islohotchilari tomonidan shu qadar ko'p qoidalar va to'ldirishlar kiritib tashlanganki, ulardan mosuvo bo'lish uchun din vakillari juma namozlari, hudoyi va

boshqa diniy marosimlarda va'z o'qish yo'li bilan omma ongiga ta'sir o'tkashish uchun foydalanishga majbur. Bunday o'z o'zini tanqiddan din ustunlarini silkinmasmik?

Jamiatda avj olgan oshkoralik va o'zaro tanqid ruhi diniy institutlariga ham o'z ta'sirini ko'rsatib turibdi. Keyingi paytda avj olgan aroqxo'rlik, isrofgarchilik kabi illatlar davlat muassasalari qatori diniy ta'limotlar tomonidan qat'iy qoralanmoqda o'z isrofgarchiligini diniy maqsadlar yo'lga qilingan hayr-sadaqa deb ta'riflashga uringan shaxslar shu masxab kishilari tomonidan qo'llab-quvvatlanmaganligi boisidan ma'lum darajada bu ishlar takrorlanishini oldi olinmoqda. Aroqxo'rlik, buzuqlik ko'chalariga kirgan insonlar ishxona, mahalla-ko'y tomonidagina emas, shu kimsaga dahldor bo'lgan din e'tiborlari, maxalladoshlari tomonidan ham tergalmoqda. Axloqiy poklik yo'lida davlat tashkilotlari qatorida diniy tashkilotlar ham keskin choralarni qo'llamoqdalar.

Foydalanilgan adabiyotlar:

1. Ўзбекистон Республикаси Президенти Шавкат Мирзиёевнинг 09.01.2019 йилдаги ПФ-5618 сонли фармони. “Жамиятда ҳуқуқий онг ва ҳуқуқий маданиятни юксалтириш тизимини тубдан такомиллаштириш тўғрисида”.

2. Гарчаев С. Доктрина верховности права и судебные правовые позиции. Журнал российского права. -№4-2014

3. Дайси А.В. Основы государственного права Англии: введение в изучение английской конституции. Пер., доп. По 6-му англ. Изд. О.В.Полторацкой; под ред. П.Г.Виноградова. 2-е изд. -М.: 1907.

4. Мирзиёев Ш.М. Миллий тараккиёт йўлимизни катъият билан давом эттириб, янги босқичга кўратамиз. -Т: Ўзбекистон НМИУ, 2017.-Б140.

5. Республика илмий-амалий конференция материаллар тўплами. ТДЮУнашриёти, 2019. 234-б.

CLASSROOM ORGANIZATIONS FOR YOUNG LEARNERS IN EFL TEACHING

Begimova Manzura

Qashqadaryo viloyat XTXQTMOHM

Til va adabiyot ta'limi kafedrasida katta o'qituvchisi

Annotatsiya. Ushbu maqolada boshlang'ich sinflar uchun mo'ljallangan ingliz tili xonalarining jihozlanishi hamda o'quvchilar asosiy markazda bo'ladigan darslarda, sinfning jismoniy muhiti muhim ahamiyatga ega ekanligi to'g'risida ma'lumotlar keltirilgan.

Kalit so'zlar: ingliz tili xonalarining jihozlanishi, jismoniy muhit, turli burchaklar yaratish, o'quvchilarning o'zaro munosabatlari, interaktiv darslar.

Аннотация. В данной статье приводятся сведения об оборудовании классных комнат для обучения языку учащихся начальных классов, а также о важности физической среды в классе для учителей в проведении уроков, ориентированных на учащихся начальных классов.

Ключевые слова: расположение классной комнаты, физическая среда, создание различных областей, взаимодействие учеников, кооперативная классная комната

Annotation. This article provides information about the Young Learner classroom organization and the importance of the physical environment of the classroom for the teachers in order to have learner-centered lessons.

Key words: classroom layout, physical environment, create different areas, learners' interaction, cooperative classroom.

If we want to manage classrooms effectively, we have to be able to handle a range of variables. These include how the classroom space is organized, whether the students are working on their own or in groups and how we organize classroom time. As a Foreign language teacher I decided to write about how to organize the young learners classroom. Teaching Young Learners is different from teaching adults. They are active, creative and social. They are still developing their cognitive skills. Young Learners need to have opportunities to physically moving, playing and communicating with each other during the lesson. As they play, they learn. As they communicate they acquire the language. The classroom layout and interaction is very important for young learner classroom.

Teachers should take into account the classroom organization: physical environment. Warm, well run classrooms begin with the room's physical layout – the arrangement of desks and working space, the attractiveness and boards, setting different materials and supplies. Physical environment shows how a teacher teaches in a various style. If the teacher wants her/his students working in a small groups, it is good to organize them to sit around the tables or desks. For the whole group discussions a circle shaped or U-

shaped desks configuration may be a good way. If the teachers want an individualized or self paced lessons, they might set up the desks in rows.

The physical layout can also reflect the teacher. Without any hesitation he/she may create something. Only the board is not enough to teach learner-centered classroom. A colorful classroom with posters, functional boards, and other interesting items, such as TV, stereo with CD player, projector and screen, different toys can attract Young Learners attention and increase their interest to the foreign language learning.

Many teachers prefer to create different areas within the classroom. For example, there might be a reading corner with different fairy tale and story books, a music corner, where soft music can be played during working on a project work, as well as a large table, at which students can work together and create, a space with a soft carpet, on which students can play games and a multimedia space. Desk placement also plays a great role in teaching Young Learners. Teachers should replace the desks so convenient that they can make an eye contact with every student and reach each student without any difficulties. They can also change the setting up each term, or every month lest students might be bored from the same position. As well as moving students' desks regularly all children learn to cooperate with each other.

Nowadays teachers try to have non traditional, learner-centered lessons. They should take into consideration whether their students can interact each other. Language acquisition is determined by a complex interaction. Children can learn better when they work cooperatively. "To facilitate language acquisition, input must be comprehended" (Krashen 1982) Working in small groups, students can acquire the language easily and they naturally adjust their input and make it comprehensible. Some learners are very shy and some are frightened to have speech within the whole group. Small groups allow the learners to communicate with their peers at their level. The speakers can check for understanding and adjust the level of speech while speaking to one another. Working cooperatively may help children learn to communicate naturally. When students discuss the topic in a small group, they each use different phrases and these may give opportunity for the listeners to guess the meaning of the words and learn them. Receiving the repeated input is vital for learning to move from short-term comprehension to long-term acquisition.

Traditional lessons may also have an advantage over the cooperative classroom. To communicate accurately such as grammatically and lexically correct, and have a good pronunciation teachers need to help learners. For that teachers are sometimes in the center of the classroom. Learners can learn from their peers inaccurate use of the language. In contrast, traditional classes prevent the students from communicating with each other. Students learn extensively to speak by speaking. The greatest advantage of cooperative learning over the traditional lessons children acquire the language and they each are allowed to speak in a lesson. When the teachers work with whole class students are called one by one. It takes a long time for the teacher to have a converse with every student. Actually teacher does more talking time than a student does. However, working in pairs or in small groups, students can learn from one another and it does not take much time.

Organizing the lesson in a right way is very essential. So teachers need to enable their students to communicate with their peers in order to acquire the language. When children move more, they adjust input comprehensibly. Teachers should use interactive lessons to achieve their goals that they put in the beginning of the lesson.

References:

1. Krashen S.D. Principles and practice in second language acquisition. Oxford, England.
2. Swain. M. Communicative competence: Some roles of comprehensible input in its development.
3. Linda Shalaway's book, "Learning to teach... not just for beginners"
4. Jeremy Harmer "How to teach English"

SAVODXONLIKNI PASAYTIRUVCHI OMILLAR

Karimova Gulshan

*Til va adabiyot ta'limikafedrasi
ona tili va adabiyot fani o'qituvchisi*

Annotatsiya. Mazkur maqolada ona tili ta'limining dolzarb muammolaridan biri savodxonlikni keltirib chiqaruvchi omillar va ularni bartaraf etish yo'llari haqida fikr boradi.

Kalit so'zlar: savodxonlik, sheva, lahja, fonetik xususiyat, leksik xususiyat, tinish belgilari, ijodiy ish.

Аннотация. В этой статье обсуждается одна из наиболее актуальных проблем в образовании на родном языке, а также факторы, способствующие грамотности и способы их преодоления.

Ключевые слова: грамотность, диалект, фонетический признак, лексический признак, знаки препинания, творчество.

Annotation. This article discusses one of the current problems of mother tongue education and the factors that cause literacy and ways to overcome them.

Keywords: literacy, dialect, phonetic feature, lexical feature, punctuation marks, creative work.

O'quvchilarning eng ko'p takrorlaydigan xatolari **shevalar tufayli** sodir bo'ladi. Ma'lumki, o'zbek tili o'zining sheva qatlami jihatidan xilma-xil va juda murakkabdir. O'zbek milliy tili boshqa qardosh turkiy tillarga nisbatan juda sersheva hisoblanadi. Professor V.V.Reshetov tasnifiga ko'ra, o'zbek xalqi qatlamida tarixiy-lingvistik jihatdan bir-biridan ajraladigan (farq qiladigan) uch dialekt birligi bor: 1) qipchoq; 2) o'g'uz; 3) qarluq-chigal-uyg'ur.

Bu yirik dialektlarning har biri, ayniqsa, qarluq, chigil, uyg'ur lahjasi, o'z navbatida, bir necha ayrim mayda bo'laklarga bo'linadi.

Dialektlar fonetik xususiyatlari jihatidan ota, ona, boradi kabi so'zlarni ata, ana, baradi kabi aytuvchi alovchi shevalar va yer, yel deguvchi y-lovchilar hamda djer, djil deb aytuvchi dj-lovchi shevalarga bo'linadi. Bu sheva vakillarining barchasi millat jihatidan o'zbekdir. Ana shu dialekt va shevalar respublikamiz hududida (va undan tashqarida) yashovchi o'zbeklar uchun aloqa vositasi (sheva nutqi) bo'lib xizmat qiladi, o'zbek dialektlaridagi mana shu xilma-xillik o'quvchilar nutqiga ta'sir etmay iloji yo'q.

O'zbek xalq shevalaridagi fonetik har xilliklar, ko'p hollarda, o'zbek adabiy tilida so'zlarning orfoepik qoidalar asosida talaffuz etishga mone'lik qiladi. Bu orfoepik xatolarning kelib chiqishiga sabab bo'ladi. Masalan, qipchoq dialektiga mansub o'quvchilarning ko'pchiligi so'z boshida adabiy tildagi y o'rniga j talaffuz qilishadi (*yo'q-jo'q, yigit-jigit*); u, i, unilari bilan boshlangan ayrim so'zlarning oldiga j ni qo'shib aytishadi (*uzum-juzum, iliq-jiliq*); so'zning o'rtasida yoki oxirida kelgan g' tovushini v bilan almashtiradi (*to'g'ri-tuvri, tog'-tov*), p, k, tovushlarini b, g, bilan almashtirib aytishadi (*qop-qab, ko'k-ko'g*) v.h. bu esa o'quvchilarda orfoepik va orfografik savodxonlikni ta'minlashni birmuncha qiyinlashtiradi.

O'zbek dialektlari morfologik jihatdan ham adabiy til me'yorlaridan ma'lum darajada farq qiladi. Masalan, qipchoq dialektiga mansub o'quvchilar tomonidan qaratqich kelishigining qo'shimchasi -ningni -ding, -ting shaklida qo'llash hollariga tez-tez duch kelamiz.

O'zbek dialektlarining leksik jihatdan ham adabiy tildan farq qiladigan ko'p tomonlari borki, ular dialektal xatolarning kelib chiqishiga sabab bo'ladi. Masalan, o'zbek adabiy tilidagi **do'ppi** so'zi Toshkentda to'ppi, Samarqandda qalpoq, Shaxrixonda qalpoq, Buxoroda kalapo'sh, **tovoq** so'zi esa Toshkentda lagan, Andijonda tovoq, Buxoroda tabaq, Shaxrixonda tavoq shakliga aytiladi.

O'zbek adabiy tilining me'yorlari bilan xalq shevalari o'rtasidagi bunday farqlar ona tili o'qituvchisidan mahalliy dialekt sharoiti va ta'sirining oldini olish yuzasidan doimiy ish olib borishni talab qiladi.

O'qituvchi o'quvchilar nutqidagi dialektal xatolarning oldini olish va bartaraf etish uchun qator ish usullaridan foydalanishi mumkin. Masalan, talaffuzi qiyin bo'lgan so'zlarning dialektal shakli bilan adabiy – orfoepik shaklini qiyoslash, so'zlarni adabiy til me'yorlariga muvofiq talaffuz etish, o'quvchilar nutqini magnitofon lentasiga yozib olib, qayta eshittirish orqali ularning xatolarini aniqlash va tuzatish, mustaqil ravishda dialektal lug'at tuzish kabi topshiriqlardan foydalansa bo'ladi.

Tinish belgilarini to'g'ri qo'llay olmasligi. Punktatsiya tinish belgilarini yozuvda to'g'ri qo'llash qoidalarini belgilab beruvchi soha, ya'ni tinish belgilari haqidagi fandir. U matndagi gaplarning urg'usini topishga, so'zlarni gap mazmuniga mos ohangda, to'g'ri va aniq talaffuz qilishga yordam beradi. Shu bois, punktatsion qoidalar sintaksisga bog'lab o'rganiladi.

Umuman, tinish belgilari fikrni ifodalashda, o'zgalarga anglatishda, tushunishda, tushuntirishda yordamchi, ammo zaruriy vositadir. Yozuvda gapning ma'nosi, intonatsiyasi mazkur gapda qanday ishora qo'yilganiga qarab belgilanadi.

Tinish belgilari fikrni aniq va tez uqib olishga hamda o'zgalarga uqtirishga yordam beradi.

Hozirgi o'zbek adabiy tilida tinish belgilari quyidagilardan iborat: nuqta (.), so'roq belgisi (?), undov belgisi (!), ko'p nuqta (.), qavs (), qo'shtirnoq («»), vergul (,), nuqtali vergul (:), ikki nuqta (:), tire (-).

Ma'lumki, nutqimizdagi har bir gap, har bir so'z birikmasi va har bir so'z o'ziga xos intonatsiya bilan bayon etiladi. Bu hol yozuvda biror belgi orqali ifodalashni talab etadi. Masalan, pauza vergul orqali, hayajon undov belgisi orqali, intonatsion tugallik nuqta, so'roq belgisi orqali ifodalanadi.

Maktabda tinish belgilari bo'yicha mashg'ulotlar sintaksis bilan qo'shib olib boriladi. Sintaksis bahsidan ma'lum mavzu o'tilar ekan, shu mavzuga oid punktatsion qoidalar haqida ma'lumot beriladi. Bu jihatdan ko'p tinish belgilarining qoidasi sintaksisdan o'tiladigan ma'lum grammatik qoidalar asosida izohlanadi. Masalan, vergulni ishlatishning butun o'rinlari, ikki nuqta va tireni ishlatishning ayrim o'rinlarini

izohlashda gapning sintaktik qurilishini hisobga olish, unga asoslanish zarur. O'quvchi sintaktik qoidalarni qanchalik yaxshi tushunsa, gapni qanchalik to'g'ri sintaktik tahlil qila olsa, tinish belgilarini shunchalik puxta o'rganagan bo'ladi, chunki punktuatsion malakalar sintaktik konstruksiyalarni ongli tushunishdan hosil bo'ladi. Ammo, ko'pchilik tinish belgilarining qo'llanishini o'rganishda gapning grammatik qurilishini hisobga olish bilan barobar, o'quvchining diqqatini gapning mazmuniga qaratish ham zarur, chunki bu belgilar gap mazmuni bilan ko'proq aloqadordir.

Har bir tinish belgisining ishlatilishini izohlashda sintaksisga oid asosiy qoida tushuntirilib, bu qoidani o'z o'rnida tinish belgisi bilan bog'lashga, so'ng sintaktik qoidaning eslatmasi izohlanib, tinish belgilarining shu o'rinda qo'llanishidagi variantlar ko'rsatilishiga, ma'lum qoidaga, eng avvalo, aniq, ravshan, shubhasiz misollar keltirilishiga e'tibor qilish zarur. Bunda: a) sodda qoidalardan murakkab qoidalarga qarab borish zarurligini; b) tushuntirilayotgan qoidalarni avvalo izohlangan va o'xshash qoidalar bilan taqqoslashni unutmaslik zarur.

Puntuatsion qoidalarni o'quvchilarga singdirishdagi metodlardan yana birikuzatish metodi hisoblanadi. Bunda o'quvchilar berilgan misollarni kuzatish, bir-biriga taqqoslash orqali ma'lum xulosa va qoidalar chiqaradilar (masalan, o'qituvchi doskaga uyushiq bo'lakli va kirish so'zli gap yozadi. O'quvchilar bu ikki xil gapni solishtirish orqali ularning biri uyushiq bo'lakli gap, ikkinchisi esa kirish so'zli gap ekanligini aniqlab, uyushiq bo'laklar bir tomondan, kirish so'zlar esa har ikki tomondan vergul bilan ajratilishi haqida xulosaga keladilar). Bu o'rinda o'quvchilar faktlarni noto'g'ri tahlil etib, noto'g'ri xulosaga kelmasliklari uchun, o'qituvchi nazorat qilib, boshqarib turadi.

O'qituvchi tez-tez punktuatsion diktantlar o'tkazib turishi, yo'l qo'yilgan xatolarni tasnif qilib chiqishi, asosan diqqatni ana shu xatolarning tugatilishiga qaratishi lozim. Diktant materiallari ayrim-ayrim tanlangan jumalardan ham, mazmunan bog'langan matnlardan ham bo'lishi mumkin. Diktant o'tkazish uchun o'qituvchi materialni tekshirilishi, qaytarilishi lozim bo'lgan bo'limning xarakteriga qarab tanlab oladi: agar ma'lum bir punktuatsion qoidani qaytarish lozim topilsa, shu qoidaga mos jumalar tanlanadi; agar turli punktuatsion qoidalarni qaytarish zarur bo'lsa, mazmunan bog'langan matn olinishi maqsadga muvofiqdir. Shuni hisobga olish kerakki, tanlangan matn faqat prozadan bo'lib qolmay, she'riyatdan, dramaturgiyadan ham olinishi zarur.

Foydalanilgan adabiyotlar:

1. G'ulomov A., Ne'matov H. Ona tili ta'limi mazmuni: Ona tilio'qituvchilari uchun qo'llanma. – T.: O'qituvchi, 1995.
2. Hamroyev G'. Umumta'lim maktablari ona tili darsliklarining mazmun-mundarija tahlili. Ilmiy maqolalar to'plami.–Samarqand, SamDU nashri, 2006.
3. XX asrning 40-50-yillarida o'rta maktablarning o'zbek tili darsliklarida unilalar talqini. Magistrning V ilmiy konferensiyasi materiallari.–Samarqand: SamDU nashri, 2005.

БОШЛАНГИЧ СИНФ ДАРСЛАРИДА ХАЛҚ ОҒЗАКИ ИЖОДИ ЖАНРЛАРИНИ ИННОВАЦИОН ТЕХНОЛОГИЯЛАР АСОСИДА ЛОЙИХАЛАШТИРИШ

*Абдуллаева Ф., Қашқадарё вилояти
Қарши шаҳар 35-умумий ўрта таълим мактаби*

Аннотация. Мақолада инновацион технологияни шакллантириш, ундан самарали фойдаланиш орқали таълим сифатини оширишнинг замонавий шакл ва усулларини аниқлаш йўллари кўриб чиқилган ҳамда амалий аҳамияти кўрсатилган.

Таянч нушунчалар: инновацион технология, мустақил фикр, интерфаол методлар.

Аннотация. В статье рассмотрены пути формирования инновационной технологии, определения современных форм и методов повышения качества образования с помощью ее эффективного использования, а также показана ее практическая значимость.

Ключевые слова: инновационная технология, технологии развития мышления, интерактивные методы.

Abstract. In clause (article) ways of formation of innovation technology, definition of modern forms and methods of improvement of quality of formation (education) with the help of its (her) effective utilization are considered, and also its (her) practical importance is shown.

Keywords: innovation technology, critical thinking development technologies, interactive methods.

Юксак маънавиятга эга бўлган баркамол, соғлом авлодни тарбиялаш, ёшларга инновацион педагогик технологиялар асосида таълим бериш мамлакатимизда таълим соҳасида амалга оширилаётган устувор вазифалардан биридир. Комил инсонни вояга етказишда бошланғич таълим,

шубҳасиз, мустаҳкам пойдевор ролини ўтайди. Бошланғич синф ўқувчиларига таълим-тарбия беришдаги муҳим вазифаларнинг асосий қисми эса ўқиш дарсларида амалга оширилади.

Халқ оғзаки ижоди халқнинг тажрибалари асосида юзага келган бўлиб, меҳнат жараёни билан боғлиқдир. Кишиларнинг қобилияти ва истеъдоди, абадий барҳаётлиги ҳам меҳнатдадир. Халқ шу меҳнат жараёнининг турли шароитларига мос равишда болалар учун эртақ, қўшиқ, топишмоқ, мақоллар, ривоятлар, афсоналар, иборалар яратган бўлиб, уларни болалар севиб ўқийдилар. Шунингдек, нутқ ва сўз санъатининг шаклланишига, халқ оғзаки ижоди намуналарининг яратилишида меҳнат асосий вазифани ўтайди. Жумладан, меҳнат ҳақида қуйланган қўшиқларда меҳнат аҳлининг ҳаёти, яшаш шароити, порлоқ кунлари йўлидаги интилишлари, турли хил рухий кечинмалар, ўзининг бутун зиддиятлари билан рўйи-рост ифодасини топган.

Халқ оғзаки ижоди, намунасида қўшиқ энг қадимий, энг йирик ва оммавий жанрлардан биридир. Қадимий ўзбек халқи меҳнат мавзусида яратган қўшиқларининг бадиий тасвирлаш воситалари ва ғоявий мундарижаси жиҳатидан битмас-туганмас хазина. Уларнинг илдизлари жуда қадим замонларга бориб тақалиб, ўша давр тарихий тараққиёти, маданий ҳаёти, кишиларнинг ижтимоий онги ҳақида маълумот беради. Қўшиқ ўқувчиларни ҳаётга муҳаббат, ватанпарварлик, дўстлик каби фазилатлар руҳида тарбиялайди. Бошланғич синф дарсликларида халқ оғзаки ижодининг турли намуналари билан биргаликда қўшиқларга ҳам алоҳида ўрин ажратилган. Қуйида 3 синф “Ўқиш” дарслигига⁴² (муаллиф М. Умарова, Ш Ҳақимова 28 бет) киритилган “Қўшиқ-халқ оғзаки ижоди” мавзунини ўқитишга доир дарс ишланмасидан намуна келтирамиз.

Мавзу: Қўшиқ-халқ оғзаки ижоди намунаси

Дарс материаллари: 3-синф дарслигининг 28-бетдаги халқ қўшиқлари.

Дарснинг мақсади. Таълимий мақсади: “Қўшиқ” мавзусини ўқитиш. Қўшиқларнинг турли мазмунда бўлишини тушунтириш. Бўлимдаги материалларни ўқиш, ўрганиш орқали ўқувчилар билимини кенгайтириш.

Тарбиявий мақсади: ўқувчиларни санъатга, мусиқага бўлган қизиқишларни шакллантириш.

Ривожлантирувчи мақсади: ўқувчиларнинг турли жанрдаги асарларини ўқитиш малакаларни шакллантириш, зеҳнини ўстириш, луғат бойлигини ошириш ва нутқини ўстириш.

Дарснинг тури: аралаш, янги билим берувчи.

Дарснинг усули: тушунтириш, суҳбат, кўргазмалилик ва баҳс.

Дарснинг жиҳози: халқ оғзаки ижоди тасвирланган турли хил расмлар, бошқотирма, плакатлар, техник восита.

Дарснинг бориши:

Ташкилий қисм: ўқувчиларнинг дарсга тайёргарлигини текшириш ва уларни дарсга ҳозирлаш.

Дарсга кириш суҳбати: фаслларга оид топишмоқлар айтинг.

Ўйга вазифани сўраш: “Донишманд йигит” эртаги юзасидан ўқувчилар билимини текшириш.

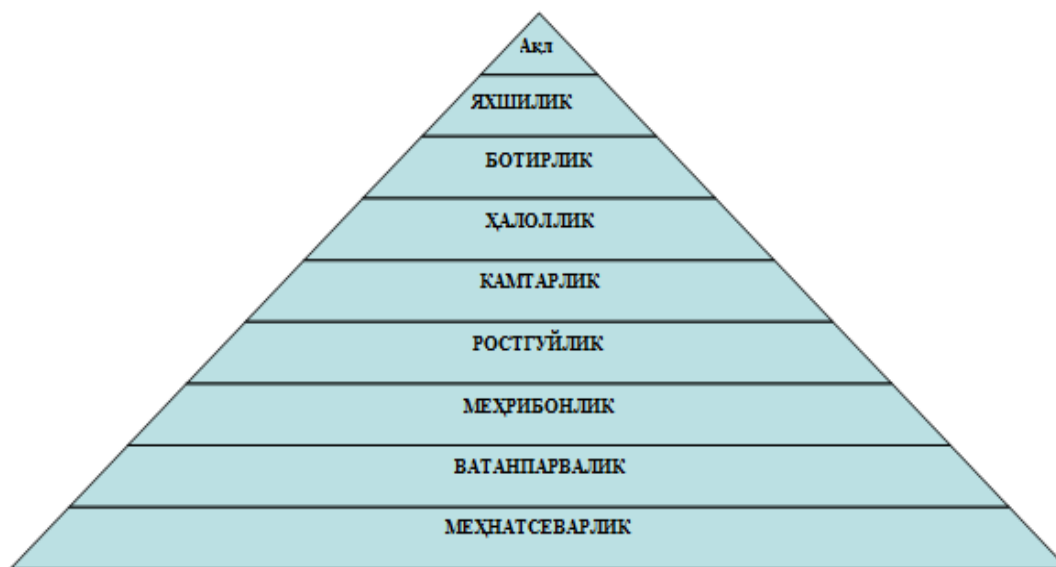

⁴²3 синф Ўқиш (муаллиф М. Умарова, Ш Ҳақимова 28 бет)

- Подшо гуноҳкорларни қандай жазолар экан?
- “Ҳасадгўйлар” деганда кимларни тушунасиз?
- Донишманд йигитнинг дўстлари қандай ёрдам беришди?
- Эртақдан қандай хулоса чиқардингиз?
- Эртаққа оид мақоллар айтинг?

Ўтилган мавзунини хулосалаш: халқ оғзаки ижодида, яъни эртақларда яхшилик ёмонлик устидан, тўғридик эгрилик устидан ғалаба қилади. Халқнинг турли хил орзу истақлари ҳикоя қилинади. Инсонга хос ижобий фазилатларни “Мақсад пирамидаси” тузиш қондаси асосида кўрсатиб беринг.

Дам олиш дақиқаси: техник воситаси ёрдамида халқ оғзаки ижодига оид халқ кўшиқларидан тинглаш.

Янги мавзуга кириш: 3-синф дарслиги ўқиш китобининг берилган расм юзасидан суҳбат ўтказишдан бошланади. Шундан сўнг ўқитувчи ўқувчиларга куйидаги саволни беради:

- расмда нималар тасвирланган?

(жавоб: расмда дoston куйловчи бахши, хумо куши, эртақларда учрайдиган тулпор тасвирланган).

“Тармоқлаш” технологияси орқали халқ оғзаки ижоди жанрларини бирлаштиринг.

Сўнгра ўқувчилардан халқ оғзаки ижодига оид бўлган кўшиқларни айтиш сўралади. Масалан, “Ҳей лола” халқ кўшиғини айтиб беринглар.

*Том устида нелар бор, ҳей лола,
Ўрдак билан гозлар бор, ҳей лола.
Ўрдак кетиб, гоз қолсин, ҳей лола
Душман кетиб, дўст қолсин, ҳей лола.*

Ўқитувчи ўқувчилар диққатини муаллифи ёзилган ва муаллифи ёзилмаган кўшиқларга қаратади. Муаллифи бор кўшиқ бир киши томонидан ёзилган, муаллифи йўқ кўшиқ халқ томонидан яратилган бўлади. Халқ томонидан яратилган кўшиқ ва эртақлар халқ оғзаки ижоди иши деб тушунтирилади.

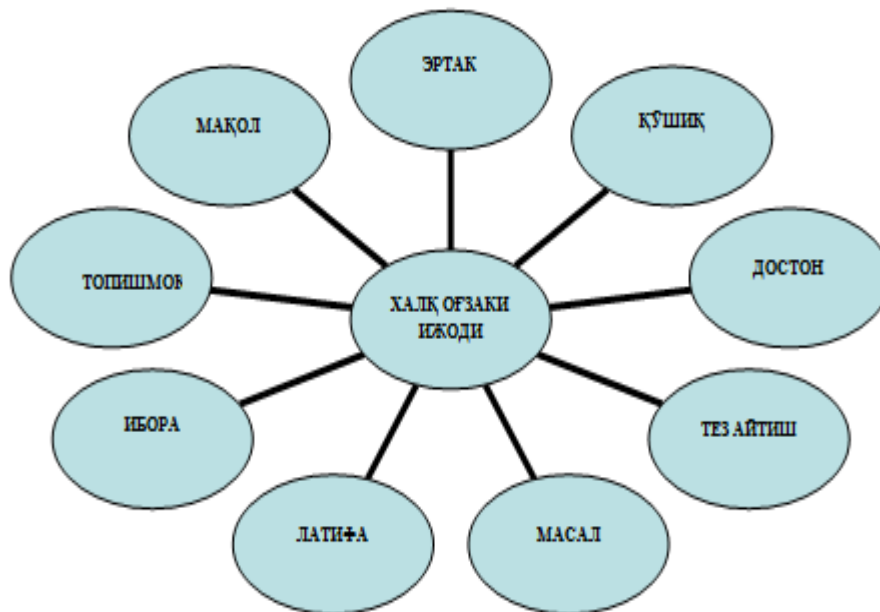

Дарслик билан ишлаш: дарсликдаги кўшиқларни ифодали ўқитиш ва куйга солиб айттириш. Ҳар бир сатр таҳлил қилинади, мазмунини ҳақида ўқувчилардан сўралади. Ўқувчилар фикри ўқитувчи томонидан тўлдирилади.

Мавзунини мустаҳкамлаш: тест саволлар асосида мустаҳкамлаш.

Уйга вазифа: кўшиқ – халқ оғзаки ижоди намуналаридан ёд олиш.

Хулоса қилиб айтганда, бошланғич синф ўқиш китобига киритилган халқ оғзаки ижоди саънат йўналиши мазмунини ўқувчиларни таълим-тарбия олишга, одамийлик сифатларини кўнт билан сингдириб борсалар улар етук ва баркамол мустақил фикрловчи шахс бўлиб шаклланадилар.

Фойдаланилган адабиётлар:

1. Каримов И.А. Баркамоллавод – Ўзбекистон тараққиётининг пойдевори. -Т.: Шарқ, 1998.
2. Мирзиёев Ш.М. Танқидий таҳлил, қатъий тартиб-интизом ва шахсий жавобгарлик – ҳар бир раҳбар фаолиятининг кундалик қонидаси бўлиши керак. -Т.: Ўзбекистон, 2017.
3. Хидирова Б. Таълим жараёнида педагогик технологияни қўллашнинг назарий ва амалий асослари. -Т.: Фан ва технология, 2009. 176 бет.
4. Муқимов К. Инновацион фикрлаш мактабдан бошланиши зарур. Маърифат, 2017 йил 4-март.

БОШЛАНҒИЧ ВА ЮҚОРИ СИНФЛАР АДАБИЙ ТАЪЛИМИ УЗВИЙЛИГИ БИЛАН БОҒЛИҚ МУАММОЛАР ҲАМДА УЛАРНИНГ ЕЧИМИ

*Артикова Наргиза Шухратовна,
Чирчиқ шаҳар 10-умумтаълим мактаби
бошланғич синф ўқитувчиси
Болтабоева Тамара Раимбаевна
Чирчиқ шаҳар 2-умумтаълим мактаби
бошланғич синф ўқитувчиси*

Аннотация. Ушбу мақола бошланғич синф ўқувчилари ҳамда юқори синф ўқувчилари касбий ва шахсий компетентлиги ўқувчиларнинг билиш компетентлиги, шахслик сифатлари шаклланиш малакалари ёритиб ўтилган.

Калим сўзлари: мантиқий фикрлаш, инсоний фазилатлар, интеллектуал имконият, АКТ.

Аннотация: в данной статье рассматриваются профессиональные и личностные компетенции учащихся начальных и старших классов, их когнитивные способности и формирование личностных качеств.

Ключевые слова: логическое мышление, человеческие качества, интеллектуальные способности, ИКТ.

Abstract: This article covers the professional and personal competencies of primary school students and high school students, their cognitive competence, and the formation of personal qualities.

Keywords: logical thinking, human qualities, intellectual ability, ICT.

Ўқувчиларда қандай инсоний сифатлар шаклланаётгани, уларда мустақил ва мантиқий фикрлаш кўникмаларини таркиб топтириш, тарбияланувчиларнинг маънавиятини соғломлаштириш масаласи оқсаяпти. Ўқувчилар айни бир ҳодиса тўғрисида бир хил фикрлайдиган, бир хил хулоса чиқарадиган, қолипдаги кимсаларга айлантириляпти. Тарбиянинг асосий омилларидан бўлмиш “Ўқиш китоби” ва “Адабиёт” дарсликлари ҳам худди шу мақсадга – билим беришга қаратилганлиги ачинарли, албатта. Натижада, бирор бир масалада фикр айтиш ёки мустақил қарор қабул қилишдан чўчийдиган, ҳар ишда ўзганинг оғзига қараб турадиган, айтилганларни кўр-кўрона, лекин қойиллатиб бажарадиган, муте авлодни шакллантириш давом этмоқда.

2019–2020 ўқув йилидан Президент мактаблари очилганлиги ва уларга ўқувчилар интеллектуал имкониятларига таяниб саралаб олиниши диққатга сазовор албатта, лекин бу ҳам мазкур масаланинг бир кўринишидир. Бу мактаб тарбияланувчилари ҳам, нафақат билим, балки маънавий сифатлар, инсоний фазилатлар билан тўйинтирилиши миллий тарбияшунослик асосидир.

Инсон ўз умрининг турли босқичларида жисман ҳам, руҳан ҳам, ақлан ҳам ўзига хос тарзда – турлича ривожланиши психология илмига асосланган. Жумладан, ўқитувчисини дахлсиз ва энг билоғон шахс ҳисоблаб, унинг айтганларини сўзсиз бажариш, унга ишониш ва интилиш – бошланғич синф ўқувчиларига хос бўлган умумий хусусият. Бошланғич синф ўқувчиси учун ўқитувчи – энг буюк шахс. У ўқитувчиси талабларига ихтиёрий равишда, астойдил бўйсунди. Кичик ўқувчиларнинг кўпчилиги доимий равишда унинг кўрсатмаларини кутишга мойил бўлади. Ўқитувчи қандай ва нимани ўқитишдан қатъи назар, уни билиб олиш керак деб ҳисоблайди. Бошланғич синф ўқувчилари назарида ўқиш – кўр-кўрона ижрочилик, ўқитувчисига тақлид, устози айтганларини такрорлашдан иборатдай туюлади. Мазкур давр педагогик жиҳатдан болада инсоний сифатларни шакллантиришда ўқитувчи учун энг қулай босқич саналади. Бу ўринда ўқитувчи оқил, доно, касбий компетенцияларни мукамал эгаллаган бўлиши шарт. Мазкур ҳолат узлуксиз адабий таълимдаги асосий муаммолардан биридир.

Инсон ичида, ички “мен”ида ўз фикри, шахсий муносабати бўлгандагина фикр айтади. Фикрлаш – ички “мен” фаолиятининг натижаси. Инсонда ўзликни шакллантириш, ўз сўзи ва мустақил фикри бўлишини таъминлаш, бунга шароит яратиш мактабда ўқитувчининг вазифаси ҳисобланади. Бу ундан профессионал билимдонликни талаб қилади. Чунки ўқувчининг мустақил фикрлаш, аниқ мақсад асосида олдиға қўйилган вазифаларни бажариш йўлида мантиқий мулоҳаза

юритиши, қўйилган масалани муайян зўриқишлар орқали мустақил равишда ҳал қилишдай фаолиятини ташкил этиш осон иш эмас. Ўқитувчининг касбий ва шахсий компетентлиги ўқувчиларнинг билиш компетентлиги, шахслик сифатлари шаклланишининг асосидир. Ўқитувчи миллат ва мамлакат келажагини белгиловчи кучдир. Чунки ўқитувчи кўтарилмас экан, миллат кўтарилмайди, миллат кўтарилмас экан мамлакат кўтарилмайди. Бу – рад этиб бўлмайдиган ҳақиқат.

Ачинарли жиҳат шундаки, ўқитувчиларнинг кўпчилиги, ҳатто бошланғич синф ўқувчилари эгаллаган замонавий билимлардан, яъни компьютер ва интернетдан фойдаланишдан йироқ. Муаллимлар дарсга тайёрланиш ва уни ташкил этиш жараёнида бу билимларга мурожаат қилмайдилар, дарсларини қизиқарли ҳамда замон талаблари даражасида, ўқувчиларнинг қизиқишларига асосланган ҳолда ташкил этолмайдилар. Афсуски, мактабларнинг кўпчилигида бугун ҳам замонавий ахборот коммуникация технологиялари таъминоти суст.

Бошланғич синфда ўқувчиларни мустақил фикрлашга, муносабат билдиришга, хулосалар чиқаришга ўргатиш ўрта ва юқори синфлардагига нисбатан фарқли кечади. Бу ёшдаги боланинг ҳаётий тажрибаси кам ва у хулоса чиқаришни билмайди. Бошланғич синфларда она тили, ўқиш, математика, табиат дарсларини ташкил этиш ўқувчиларнинг ёши ва бугунги интеллектуал имкониятлари доирасида бўлиб, улар хулоса чиқаришга эмас, фикр айтишга, муносабат билдиришга қаратилган бўлиши мақсадга мувофиқ. Бошланғич синф ўқитувчисининг вазифаси эса, дарсда масалани тўғри қўя билиш, ўқувчини қизиқтира олиш, унинг туйғуларини безовта қила билишдан иборатдир.

Бошланғич синф ўқувчиси ўз билими ва тажрибасида кўрилмаган вазият билан тўқнашганда ва бу вазият уни қизиқтириб қолганда ғайриихтиёрий равишда мустақил фикрлай бошлайди. Маълумки, қизиққан бола масаланинг моҳиятига кирмай, ўз истакларини, билиш эҳтиёжини қондирмай қўймайди. Фақат ўқувчини бундай ҳолатга солишдан аввал уни аста-секинлик билан таққослаш, таҳлил қилиш, умумлаштириш, аниқлик киритиш, тизимга сола билиш каби кўникмаларни эгаллашига эришиш лозим. Шундагина ўқувчининг билиш фаолияти, билганларини амалда қўллаш ва руҳиятига сингдириши муайян самара келтириб, шахси тўғри шакллана боради. Айни замонда, маънавияти ҳам соғломлашиб боради.

Кичик ўқувчиларни мустақил, айни замонда мантиқий фикрлашга ўргатишда ўқиш дарсларининг ўрни бекиёс. Ўқитувчи томонидан “Ўқиш китоби”даги бадиий матнларни тўғри идрок этишга йўналтирилган ўқувчи мустақил ишлашга, уқиб ўқишга, ўзгаларнинг фикрларини илғашга, ўзи ва бошқаларнинг туйғулар оламини кузатишга, Аллоҳнинг яратикларини (улар ҳайвонлар, инсонлар ва ҳатто ўсимликлар бўлиши мумкин) туйишга ўргана боради. Оламни, одамни ва ўзлигини кашф қилади. Ўз ички “мен”нинг шаклланишида ўзи иштирок этади.

«Ўқиш китоби» ва «Адабиёт» дарсликлари бундай педагогик вазифаларнинг бажарилишида энг катта кўмакчи саналади. Дарсликларда тақдим этилган ўқув материалларининг дастурий талқини таълим-тарбия жараёнидан қутилган мақсадларга мутаносиб бўлиши керак. Ўрганиб чиқиш натижасида бугун амалда бўлган “Ўқиш китоби” дарсликларининг кўпчилиги бу талабларга етарлича жавоб бера олмаслиги маълум бўлди. Юқори синфлар учун мўлжалланган «Адабиёт» дарсликлари ҳам бундан мустасно эмас. Тўғри, дарслик яратиш осон иш эмас. Бу муаллифлардан умумий педагогика ва психология илмини, ёш психологиясини, умумий ва хусусий методика бўйича билимлар билан бирга соҳа бўйича назарий билимларни эгаллаганликни ҳам талаб қилади. Узлуксиз адабий таълим тизимидаги асосий муаммолардан яна бири –дарсликлар масаласи.

Бошланғич синфлар “Ўқиш китоби” дарсликларини тузишда кичик ўқувчиларнинг руҳияти, интеллектуал савияси етарли ўрганилмаган. Айтиш керакки, бугунги бошланғич синф ўқувчилари муаллифлар тасаввур қилганларидан, уларнинг бу ёшдаги даражасидан кўра билимлироқ ваақлироқ. Нафақат “Ўқиш китоби” дарсликлари, балки “Адабиёт” дарсликларининг умумий таҳлилига таяниб шуни айтиш мумкинки, ўқувчиларда инсоний сифатларни шакллантиришда болаларнинг кучи, ақли ва имкониятларидан унумли фойдаланилмапти. Ўқиш китобларида ўрганиш учун тақдим этилган ўқув материалларининг катта қисми мантиксиз, жўн, ҳаётий ҳақиқатдан узок. Бир қисми насиҳатгўйликка қурилган. Улар мавзудан келиб чиқиб, муаллифлар томонидан шунчаки “тўқиб” ташлангандай. Асарлар матни юзасидан тузилган: “Нима учун онаЕр деймиз? Жавобни матндан топиб ўқинг ва ўқиганингизни ёд олинг”, “Навоийнинг истаги ифодаланган мисраларни ўқинг”, “Якшанба куни қандай воқеа юз берди?”, “Ота-она ўз фарзандига нисбатан қандай иборани ишлатади?” каби савол-топшириқлар боланинг матнмазмунини такрорлашигагинахизмат қилади.

“Асар сизда қандай таассурот қолдирди?”, “... деганда нимани тушунасиз?”, “Нима деб ўйлайсиз, Широқ нега қўйини боқиб юравермай қабила бошлиқларининг олдига келди? Уни бунга ундаган нарса нима эканини айта оласизми?”, “...тарзидаги тасвири ўз сўзларингиз билан

ифодалашга уриниб кўринг. Уни сиз қандай тушундингиз?” сингари кичик ўқувчиларни мустақил ва мантикий фикрлашга, матн моҳиятига киришга йўналтирадиган, асардан бадиий завқ ва маънавий озуқа олишга ундайдиган, ўз қарашларини айтишга қаратилган савол-топшириқлар учрамайди.

Матн юзасидан тузилган мантикли, ўйлантирадиган саволларга синфдаги ўқувчиларнинг барчаси жавоб бериши шарт эмас. Муҳими, савол ёки топшириқ билан уларни безовта қилиш. Агар ўқитувчи кичик ўқувчиларни матн устида узлуксиз равишда шундай ишлатаверса, ўқувчилар шунга ўрганиб борадилар ва уларда исталган кўникма ҳосил бўлади. Натижада ўқувчи фикр кишиси бўлиб етишади. Фикр кишиси ҳеч қачон ўзгаларга кўр-кўрона эргашмайди, муносабат билдириш керак бўлганда жим турмайди. Ўқитувчи болаларда шундай сифатларни шакллантиришга даъват этилган шахсдир.

“Ўқиш китоби” ва “Адабиёт” дарсликларини тузишда жаҳон педагогикаси, миллий тарбия-шуносликда илгари сурилган илғор ғояларга таянилиши давр талабидир. Ҳар қандай дарсликда мамлакатда илгари сурилаётган миллий истиқлол ғояси ва ўзбекона қадриятлар устуворлик қилаётганини рад этиб бўлмайди. Лекин бу дарсликлар ҳам мазмунан, ҳам мантиқан бугунги ўқувчидан олдинга чиқиб олиши, уни олға етаклаши лозимлиги дарсликлар яратилишига масъул бўлган мутасаддиларнинг диққат марказида бўлмоғи мақсадга мувофиқдир.

Ўқувчига тайёр билимлар берилмаслиги, ДТС талаблари асосида дастурда ўрганишга тақдим этилган билимларни ўқувчи ўз меҳнати билан, машаққат чекиб ўзлаштириши унда билимларни ўзлаштириш компетенцияси шаклланишига асос бўлади. Маълумки, меҳнат билан эришилган ҳар қандай билим хотирага эмас руҳиятга жойланади, керак бўлганда, ҳаётга татбиқ этилади.

Давр талаби асосида яратилган дарсликларда бадиий ҳақиқатлар ва маънавий қарашлар муаллифларнинг қолипига солинмаслиги, уларнинг хулосаларига асосланмаслиги лозим. Дарсликларда адабий матн юзасидан тузилган савол-топшириқлар билан ишлаш натижасида ҳар бир ўқувчининг ўзи хулоса чиқарсин, асар таҳлили натижасида ўз бадиий ҳақиқатини кашф этсин. Бадиий асар ва ундаги қаҳрамонлар хатти-ҳаракатлари, тутуми, туйғулари тасвири борасида ҳар бир ўқувчининг ўз қараши, ўз хулосаси бўлишига эришиш мақсадга мувофиқдир.

Дарсликлар ўқувчини таълим жараёнининг ўқитилиши, бор билимларни миясига жойлаб қўйиш керак бўлган объектигидан дарснинг ўқитувчи билан тенг ҳуқуқли субъекти, эгаси даражасига кўтарилиши кераклиги кўзда тутилиб яратилиши жоиз. Уларни оддий иштирокчидан таълим жараёнининг субъекти – ижрочисига айлантириш керак. Ўқитувчи ўқувчиларнинг меҳнатини тўғри бошқариб тура билса, ўқувчилар билишлари керак бўлган бадиий ҳақиқатни ҳам, ҳаётий ҳақиқатларни ҳам ўзлари кашф этадилар, меҳнат қилиб ўзлаштирадилар.

“Ўқиш итоби” ва “Адабиёт” дарсликларининг ўзига хос илмий-педагогик талаблари, зиммасига юкланадиган ижтимоий юк бор. Оддий ўқитувчи чинакам дарслик яратолмагани сингари, педагогика илми билан мукамал шуғулланмаган филолог ҳам мукамал дарслик ярата олмайди. Дарсликлар, айниқса, адабий таълимга йўналтирилган дарсликлар, миллат келажаги маънавиятининг шаклланиши омили саналади. Дарслик яратишга даъво қилаётган олимлар мана шу масъулиятни унутмасликлари давр талабидир.

Хулоса қилиб айтганда, бошланғич ва юқори синфлар адабий таълими узвийлиги ҳамда узлуксизлигини таъминлашда, таълим, тарбия самарасини таъминлашда мазкур муаммоларнинг ечими бу жараён мақсадига эришиш гавровидир.

Фойдаланилган адабиётлар:

1. Баркамол авлод – Ўзбекистон тараққиётининг пойдевори. -Т.: Шарқ, 1998.
2. Шодмонова Ш.С. ва бошқ. Педагогик технологиялар.- Т.: Фан ва технология, 2011. – 148 б.
3. Ғаффорова Т. Бошланғич таълимда замонавий технологиялар. – Қарши: Насаф, 2009.- 164 б.
4. Ishmuhamedov P., Yudashev M. Ta'lim va tarbiyada innovatsion pedagogik texnologiyalar. -Т.: 2013. 277-б.

SPIRITUAL EDUCATION, CHARACTERISTICS OF EDUCATION OF A DEVELOPED GENERATION

Begimova Manzura

Qashqadaryo viloyat XTXQTMOHM

Til va adabiyot ta'limi kafedrasida katta o'qituvchisi

Аннотация. Ушбу мақолада ёшларни маънавий етук, миллий қадрият ва анъаналаримиз асосида тарбиялаш ҳамда бу борада олиб борилаётган кенг кўламли ишлар ҳақидаги маълумотлар ёритилган.

Калитли сўзлар: анъана, қадрият, маданият, маънавият, тарбия, маънавий мерос, урф-одат, ислоҳот.

Аннотация. В данной статье представлена информация о духовном развитии молодых людей, их воспитании на основе национальных ценностей и традиций, а также о масштабной работе, проводимой в этом направлении.

Ключевые слова: традиция, ценность, культура, духовность, воспитание, духовное наследие, традиция, реформа.

Annotation: This article provides information about the spiritual development of young people, their upbringing on the basis of national values and traditions, as well as the large-scale work being done in this direction.

Key words: tradition, value, culture, spirituality, upbringing, spiritual heritage, tradition, reform.

The creation of a harmonious education system based on the rich spiritual experience of the people and universal values, including the latest achievements of modern culture, enlightenment, science and technology, is of great importance in the progressive development of the Republic of Uzbekistan. The most important condition for the development of Uzbekistan is the education of individuals faithful to the idea of national independence, with intellectual data, free-thinking, based on modern achievements of science, as well as the formation of a training system for competitive, highly qualified personnel.

A state that cares about its future should initially pay attention to youth, make efforts to create a prosperous today and tomorrow for young people.

In Uzbekistan, all conditions have been created for uniting, educating youth in the spirit of a healthy lifestyle, protecting their interests, demonstrating intelligence and physical abilities, gaining a worthy place in society.

Today in our country in the process of building a free, legal, well-organized society, the consciousness and thinking of people takes on a different original meaning in socio-political terms.

Traditions are an invaluable treasure created during the historical formation and development of our people and transmitted from generation to generation a holy heritage. The preservation and development of traditions that have become one of the main features of a nation is a sacred duty of every generation.

Because, in chapter XI of the Constitution of the Republic of Uzbekistan, civil debts of the Republic of Uzbekistan are indicated. Article 49 of this chapter states that "Citizens must carefully preserve the historical, spiritual and cultural heritage of the people. Monuments of culture under the protection of the state. "

For safety, respect for the cultural heritage, enrichment of national traditions, raising them to a new level, we must first perpetuate this in the creation of our youth, creators of our future.

Otherwise, the young generation's devaluation of the ancestral tradition may lead to a spiritual gap between generations.

After gaining independence in the Republic of Uzbekistan on the basis of the desires and needs of our people, special attention was initially paid to the formation of national holidays, celebrations, traditions, the revival of ancient values, and the rise of their new level thanks to the sovereignty. In particular, on the basis of the Decree of the President of the Republic of Uzbekistan, the holidays "Navruz", "Ramadan Khait", "Kurban Khait" began to be celebrated. They are declared days off.

Also, the acquisition of sovereignty became the reason for organizing holidays, like Independence Day, the day of adoption of the Constitution of the Republic of Uzbekistan, "Teacher's Day".

It is becoming a true tradition of celebrating the anniversary of our ancestors, who have made a worthy contribution to world culture. For example, the celebration of the anniversary of our great ancestors such as Zakhiriddin Muhammad Babur (1993), Bahauddin Naqshbandi (1993), Abdukhaliq Gizhdvani (1993), Mirzo Ulugbek (1994), Feruz (1995), Al Fergani (2005), 850th anniversary Najmiddin Kubro (1995), the 669th anniversary of Amir Temur (1996), the 1225th anniversary of Imam al-Bukhari (1998) and the 1200th anniversary of Ahmad Yassawi and other spiritual and educational events not only in our region, but also thanks to UNESCO around the world became joyful events for our compatriots.

So, without preserving the customs, celebrations, traditions that were formed and developed from century to century, passing from generation to generation as a spiritual heritage, it is impossible to realize the process of national revival. For this reason, significant scientific and practical work is being carried out in this regard. Particular attention is paid to the tasks of training specialists that meet international standards and the formation of the idea of national independence among young people.

References:

1. Constitution of the Republic of Uzbekistan.-T.: 2017.
2. Usmanov K. and others. History of Uzbekistan. Textbook. -T.: 2007.
3. Ziyonet.uz.

Gulyamova Nazira Buriyevna

Qashqadaryo VXTXQTMOHM

Til va adabiyot ta'limi kafedrasida katta o'qituvchisi

Аннотация. *Ushbu maqolada chet tilida maqolalar va insholar yozish jarayonida ishlatiladigan grammatika va so'z iboralarning qo'llanilishiga e'tibor qaratish muhimligi haqida ma'lumot beradi.*

Калит so'zlar: *professional yozuvchi, grammatika, aniqlik, yaxshi yozish, ijodkorlik.*

Аннотация. *В данной статье представлена информация о том, как сосредоточиться на грамматике и словарной точности при написании статей и эссе на иностранном языке.*

Ключевые слова: *профессиональный писатель, грамматика, точность, грамотность, креативность.*

Annotation. *This article provides information about focusing on grammar and vocabulary accuracy while writing articles and essays in foreign languages.*

Key words: *professional writer, grammar, accuracy, good writing, creativity.*

As an experienced teacher trainer I can share my general opinion about language teaching, improving skills of students, pupils as well as gaining more experience by trying out the following research reports.

In fact, professionals may tell you they were hired for their skills at the macro, or big, things — research, reporting, ideas, creativity or originality of expression — rather than for their knowledge of mechanics. But they also appreciate that a strong knowledge of fundamentals is what separates the pros from the amateurs.

These details are important not so much for themselves but because unless they're handled to the point at which they become invisible, readers will be distracted by them and blocked from seeing what is more important — and perhaps will misunderstand the important points altogether.

Of course, what you have to say and how freshly you say it are of the most importance. But if the word order is unclear, if the wrong word has been used or if the punctuation is incorrect, readers can become confused.

If words are misspelled or if the grammar is poor, readers will become distracted from the important and interesting content, and, because of this carelessness, readers might even become distrustful of what you are trying to say.

Good writing can be summarized in what we call the Three R's. The first R is making sure the writing is Reader-centered. More than anything else, it is important that any piece of writing appeal to its readers. The two ways to do that are to give readers what they need or want and make what it says new for the readers through fresh ideas or creative expression. That means, among other things: Do not just tell — show. Be concrete — give details, facts, figures, quotes, color. And where appropriate, use lively language.

The second R is making sure the writing is Readable. Writing should be clear and concise so that readers can understand it easily and without it wasting their time with unneeded material. Clear writing is conversational and uses short, simple, familiar words. Concise writing does not just mean being brief. Rather, it is writing that says everything that needs to be said but doesn't use unnecessary words.

The third R is making sure writing is Right. That means it is correct factually, legally and ethically, and also correct in its mechanics.

To Master Mechanics you can use the following tips. Realistically, what you can achieve is an overview of the issues and familiarity with the most important points. Once you have that general understanding, you will find yourself thinking, "I don't remember the rule, but I remember there is one."

Here are some tips for those who want to accelerate the process:

1. Get excited.

The key to mastering anything — playing guitar or learning to write better — is getting yourself excited about it. Don't think you can get excited right now about grammar and usage and style? Then get excited about writing and editing. Get excited about the medium in which you plan to work. Get excited about your field: journalism, public relations, advertising or creative writing. But most important, get excited about language.

A big part of getting excited involves reading. For those of us who want to work professionally with words, reading not only is fun and informational in itself but also is a way of subconsciously absorbing good habits of thought, organizing patterns, language rhythms, vocabulary — and even grammar, usage, punctuation and spelling. Getting excited enough to read more in the field, then, will at the same time let you absorb many writing skills subconsciously, including mechanics.

2. Get in the game.

Don't just read about it or take classes in it —do it. If you just read rules

for grammar, usage, punctuation, etc., but don't use them, that information won't stick with you. Most people find that until they have the experience of actually trying to apply something, they don't really understand it — even if they think they do. So, start using this material in real life by working for your college newspaper or radio station, applying for internships, freelancing articles, stringing for newspapers, getting a part-time job and so on. We've seen again and again that students find the advice here much more useful once they've had to grapple with mechanics at real media outlets.

And remember, getting in the game now means more than just improving your grammar skills — you'll improve your writing and professional skills and start collecting the clips and experience you need to land your first internship or job.

3. Practice reading as an editor does.

You're reading along and come across the word *hotline*. If you're reading as a typical reader does, the word could have been spelled *hot-line* or *hotline*, and it wouldn't have made a difference. You'd just get the meaning and read on.

But an editor reads differently. She will see a compound word like *hot line* and stop and ask herself: "Is that right? Or should it be hyphenated or two words?" She'll then look it up and fix it. (It should be two words, according to the AP Stylebook).

A good editor, then, is not necessarily someone who knows all the rules. A good editor is someone who has learned to read while constantly asking, "Do I know with certainty that this is right?"

Reading like an editor is also great practice for improving your own writing. It's easier for most of us to spot problems in others' work before we spot the same problems in our own. But when you start noticing what works and what doesn't in writing by others, your own writing will get better from the experience.

4. Take fixing problems seriously, but shake off those you miss.

When you're editing your own work or someone else's, think of yourself like a goalie in hockey or soccer. Your job is to stop the mistakes that have made it this far. Good goalies are ones with a low goals-against average — that is, few goals are scored against them. But even the best goalies can't have a zero goals-against average for long.

No matter how good you are, you're going to miss some shots or let some mistakes slip through. And when that happens, you're likely to feel frustrated and wonder whether you're as good at this as you should be. The trick is in learning to treat each potential "scoring" opportunity against you more seriously as it happens, when there's still something you can do to stop it — rather than beating yourself up afterward if you missed. When you do miss something — and everyone does — it may help to say to yourself, "Good thing I'm not a brain surgeon!" Take the miss as a challenge for next time, not as justification for self-flagellation now. As they say in hockey, "Keep your stick on the ice."

References:

1. Wingersky. (1999). *Writing Paragraph and Essays Integrating Reading, Writing and Grammar Skills*. London: Wadsworth Publishing Company.
2. Aydın Z., Yıldız S. (2014). Using Wikis to Promote Collaborative EFL Writing. *Language Learning & Technology*. Volume 18, Number 1
3. Browker, D. N. (2007). *Academic Writing: A Guide to Tertiary Level Writing*. New Zealand: Massey University.

O'QUVCHILARDA TANQIDIY TAFAKKURINI SHAKLLANTIRISHDA INTEGRATSIYA VA INNOVATSIYANING AHAMIYATI

Мустафаева С.С. ЎзДЖТСУ "Ўзбек ва чет тиллари"
кафедраси катта ўқитувчиси,

Балтаева А.Т. ТАЙЛКЭИ Тиллар кафедраси ўқитувчиси

Annotatsiya. Maqolada ijodiy tafakkurni rivojlantirish xususiyatlari, o'quvchilarda san'at asarlari qahramonlarini tanqidiy baholash ko'nikmalarini shakllantirish, talabalarning intellektual faolligi yo'nalishlari va adabiy qahramonlarni baholash turlari tasvirlangan.

Kalit so'zlar: mustaqil fikrlash, tanqidiy fikrlash, tanqidiy tafakkur, estetik did.

Аннотация. В статье раскрыты особенности развития творческого мышления, формирования у учащихся умений критически оценивать героев художественных произведений, определены направления интеллектуальной деятельности учащихся, дана характеристика видам оценки литературных героев.

Ключевые слова: независимое мышление, критическое мышление, критическое мышление, эстетический вкус.

Annotation: The article describes the features of the development of creative thinking, the formation of students' skills of critical evaluation of heroes of works of art, areas of intellectual activity of students and types of evaluation of literary heroes.

Keywords: independent thinking, critical thinking, aesthetic taste.

Kadrlar tayyorlash milliy Dasturi talablariga ko'ra, istiqbolga yo'naltirilgan ta'lim jarayoni o'quvchilarda mustaqil, tanqidiy fikrlashni rivojlantira olishi bilan ham ahamiyatlidir. Tanqidiy tafakkur o'quvchilarga yangi vaziyatlar, holatlar, hodisalarni obyektiv baholash, vujudga keladigan muammolarni bartaraf etish strategiyalarini ishlab chiqish imkonini beradi. Shuning uchun ham, ijtimoiy muhit o'zgarishlari jadal tarzda rivojlanayotgan hozirgi sharoitda o'quvchilarning tanqidiy tafakkurini shakllantirish yanada ko'proq ahamiyat kasb etadi. Umuman, tanqidiy tafakkurga ega bo'lmagan shaxs yangi ijtimoiy vaziyatlarga moslasha olmaydi.

Maktab adabiy ta'limi jarayonida o'quvchilarning tanqidiy tafakkurini shakllantirish quyidagicha amalga oshiriladi:

1. O'quvchilar adabiyot nazariyasiga oid bilimlarni, har sohada o'z fikrlarini mustaqil bayon qilish ko'nikmasini egallashlari lozim. Bu amalda badiiy asar qahramonlariga tanqidiy ravishda baho berishga asos bo'ladi.

2. Hukmni qat'iy lashtirish va xulosa qilish usullari, ya'ni o'quvchi tanqidiy tafakkurning mahsuli sifatida bu jarayonda o'z faoliyatini ijodiy fikrlash sari yo'naltiradi. Demak, o'quvchilar qat'iy qoliqlar va algoritmlarga asoslangan reproduktiv fikrlash tarzidan voz kechadilar.

3. Adabiyot darslarida o'quvchilarning tanqidiy fikrlash usuliga ko'ra badiiy asardagi jarayonlar, holatlar, hodisalarni tahlil qilish va ularga tanqidiy yondashish natijasida obyektiv baho beriladi.

4. O'z faoliyatiga tanqidiy yondashish talabiga ko'ra, o'quvchi o'zining shaxsiy fikrlari, maqsadlari va faoliyatini tuzatish usullaridan samarali tarzda foydalanishi lozim.

Ma'lumki, o'quvchilarning bilim darajalari bir-biridan farq qiladi. Shuning uchun ham ayrim o'quvchilar badiiy asar qahramonlari haqidagi tanqidiy fikrlarini ochiq-oydin bayon qilishga cho'chiydilar. Bu o'rinda o'qituvchining mashg'ulotlarda qulay, samimiy muloqotga asoslangan o'quv-tarbiya muhitini yarata olish mahorati qo'l keladi. Demak, o'qituvchi har doim salbiy holatlarni hech kimning sha'niga tegmagan holda, oqilona bartaraf etishi, samarali hamkorlik va o'zaro muloqot muhitini vujudga keltirishi lozim. Buning uchun o'qituvchilar o'quvchilarda tanqidiy tafakkurni shakllantirishga xizmat qiladigan texnologiyalardan unumli foydalana olishlari talab qilinadi. Masalan, **"Ikki qismli kundalik"** o'quvchilarda tanqidiy tafakkurni shakllantirishning samarali metodlaridan biridir. O'quvchilar badiiy matnni o'qib bo'lganlaridan keyin qahramon xarakteriga xos bo'lgan sifatlarni ifodalovchi so'zlarni muayyan belgilar bilan ajratib asar haqidagi dastlabki fikrlarini qayd etadilar. Badiiy asarni to'liq idrok etib, tushunib olganlaridan keyin uning qahramonlariga tanqidiy baho berish imkoniyati vujudga keladi. Bu quyidagi bosqichlarda amalga oshiriladi:

- birinchi bosqichda asar matni o'qishga tavsiya qilinadi. Matn bilan to'liq tanishilganidan so'ng ikkinchi bosqich vazifasiga o'tiladi;

- ikkinchi bosqichda daftar varaqlari vertikal chiziq bilan o'rtasidan teng ikkiga bo'linadi;

- uchinchi bosqichda kundalikning chap tomoniga muallif g'oyalari – asardagi o'zlariga yoqqan yoki ma'qul bo'lmagan sifatlarni yoziladi;

- to'rtinchi bosqichda esa o'ng tomonga izohlanayotgan qahramon sifatiga xos belgilar, tasvir vositalarining yozuvchi g'oyasini yoritishdagi ahamiyati, asar haqidagi umumiy xulosalar yoziladi;

- beshinchi bosqichda o'quvchilarning xohishlariga ko'ra bir nechtdan ko'chirmalar va izohlarni o'qish taklif etiladi. Izohlar o'qilayotganda savollar berish, bayon qilinayotgan fikrlarga tengdoshlarining munosabati bilan qiziqish mazkur bosqichning sharti hisoblanadi. Jarayon juftliklar yoki kichik guruhlarda ishlash orqali davom ettirilib, so'nggi bosqichga o'tilishi ham mumkin;

- oltinchi bosqichda o'quvchilar o'zlarining bilish darajasini namoyish etadilar, o'qituvchi esa nimalarga kengroq to'xtalish, nimalarni batafsil muhokamaga tortishni aniqlab oladi.

Insholar yoki asar qahramonlariga tavsifnomalar yozdirish metodi ham o'quvchilarda tanqidiy fikrlash va asar qahramonlariga tanqidiy baho berish ko'nikmalarini shakllantirishda muhim rol o'ynaydi. So'nggi yillarda insholar yozdirishga bo'lgan e'tibor keskin pasayib ketdi. Aslida insho o'quvchilarning yozma, og'zaki savodxonligi, mustaqil fikrlash ko'nikmalarini samarali tarzda rivojlantirishning muhim vositasidir. O'quvchilarning badiiy asar va uning qahramonlari shaxsini tanqidiy baholash ko'nikmalarini shakllantirish va mustahkamlash maqsadida 15–20 daqiqa mobaynida yoziladigan tavsifnomalardan foydalanish mumkin.

Tavsifnoma ham berilgan mavzu doirasida yozma ravishda fikr ifodalashdir. Bunday tavsifnomalardan ko'zda tutiladigan maqsad o'quvchilarning muayyan masalaga oid fikrlarini aniqlashdan iborat bo'lib, tanqidiy tafakkur va shaxsiy munosabatni shakllantirishda qo'l keladi.

Badiiy asarlar qahramonlarini tanqidiy baholashda qo'l keladigan metodlardan biri "Mozayka" deb ataladi. Bu metodning asosiy xususiyati matnni bir necha mantiqli qismlarga bo'lib chiqish va o'quvchilarga tarqatish. Agar badiiy matn kattaroq bo'lsa, bo'lingan qismlar soni ham shunga muvofiq ko'paytiriladi. Matnni qismlarga bo'lishda asar voqealarining yaxlitligiga iloji boricha putur yetkazmaslik, voqealar tasviridagi ketma-ketlikka e'tibor qaratish lozim bo'ladi.

Bo'lingan qismlar o'quvchilarga tarqatiladi. Birinchi bo'lak o'qituvchi tomonidan o'qilishi mumkin, keyingi bo'lak kimda ekanligini faqat o'qituvchi biladi. O'quvchilar esa sujet tuzilishi, voqealar rivojiga qarab o'zining qo'lidagi matn navbatdagi parcha ekanligini aniqlashi va o'qib berishi kerak bo'ladi. Agar o'quvchilar matnning davomini topishga qiynalishsa, o'qituvchi yo'nalish berib yuborishi mumkin. Lekin, kim o'qishini aytib berish mumkin emas. Bu o'quvchining mashg'ulotga qiziqishini so'ndirib qo'yishi mumkin. Nazariy bilimlardan xabardor, kitobxon o'quvchi asar voqealari oqimining yo'nalishini oson aniqlaydi.

Bu metoddan foydalanishda quyidagi bosqichlar nazarda tutiladi:

1-bosqich. O'quvchilar 3-5 nafardan iborat kichik guruhlariga bo'linadilar. Ular birdan beshgacha bo'lgan sonlar bilan raqamlanadilar.

2-bosqich. Matn mavzusi tanlanadi. Bu jarayonda o'qituvchi matnni tushunish uchun zarur usulning xususiyatlarini tushuntiradi. Matnni qismlarga bo'lgan holda o'rganish tavsiya etiladi.

3-bosqich. Badiiy asar matni ham qismlarga bo'linadi, har bir qism shu raqamdagi o'quvchilar (ekspert guruhi a'zolari)ga tarqatiladi.

4-bosqich. Har bir guruh a'zosi badiiy asar matnining bo'lib berilgan qismini sinchiklab o'rganadi.

5-bosqich. Har bir raqam ostidagi o'quvchi o'ziga berilgan raqam ostidagi matnning mazmuni haqida mustaqil fikrini bayon etadi. Guruhdagi boshqa o'quvchilar ham matnning mazkur qismi yuzasidan berilgan savollarga javob berishlari talab etiladi.

Xulosa qilib aytganda, yuqorida keltirilgan metodlar vositasida adabiyot darslarini tashkil etish o'quvchilarni badiiy asar qahramonlari obrazlarini erkin va ijodiy yondashgan holda tavsiflash va tanqidiy baholashga o'rgatib, bu boradagi tushuncha va tasavvurlarni kengaytiribgina qolmasdan, balki tashkillash-tirilayotgan darsning mazmunli va uyg'un holatda o'tishini ta'minlaydi.

Foydalanilgan adabiyotlar:

1. Djurayev R. H. Ta'limda interfaol texnologiyalar. – T.: 2010.
2. Mirqosimova M. O'quvchilarda adabiy tahlil malakasini shakllantirish va takomillashtirish asoslari. – T.: Fan, 2006.
3. Mahmudov M. Ta'limni didaktik loyihalash. – T.: Fan, 1999.

FEEDBACK IS ONE OF THE WAYS OF ASSESSMENT

Oqboyeva Zulfiya

Qashqadaryo VXTXQTMOHM

til va adabiyot ta'limi kafedrasi o'qituvchisi

Annotatsiya. *Ushbu maqolada o'qitishda fidbek berishning maqsad va turlari haqida so'z boradi, shuningdek, aniq va o'rinli maslahat berish borasida ko'rsatmalar keltirilgan.*

Kalit so'zlar: *Feedback- maslahat, tanqid, behavior- xulq-atvor, encouragement- qo'llab- quvvatlash, praise- maqtov.*

Аннотация. *В данной статье идёт речь о цели и видах фидбек в обучении, а также, приведены указания по дачи точной и обоснованной рекомендации.*

Ключевые слова: *совет, рекомендация, поведение, поддерживать, восхваление.*

Annotation. *This article discusses the purpose and types of feedback in training, and also provides instructions for giving an accurate and reasonable recommendation.*

Keywords: *advice, recommendation, behavior, support, praise.*

Teaching is mainly an intellectual task. Giving feedback is an art. All students will benefit from clear, productive and timely feedback.

In the past, the term ‘feedback’ was associated with negativity and it frightened everyone as the term was equated with finding faults or warning someone against something. Examples of such feedback are: “*You are not doing what you should be doing! Your behavior is not acceptable! If you continue to behave like this, you will have to quit the organization*”. This type of negative feedback has negative impact on those who receive it. Feedback should be positive. Being “positive” doesn’t mean being unnaturally happy or saying work is good when it isn’t. Being positive means describing how the strengths in a student’s work match the criteria for good work and how those strengths show what the student is learning. Being positive means pointing out where improvement is needed and suggesting things the student could do about it. Just noticing what is wrong without offering suggestions to make it right is not helpful. Positive feedback is associated with reinforcement, appreciation encouragement, personal development, etc. The purpose of giving feedback is to appreciate someone for some good work done, encourage them to continue to do so and give constructive suggestions to help them blossom. If a person is said to have excellent communication skills, they are expected to be good at giving and receiving feedback. Giving positive feedback means using positive language and creating conducive environment for personal growth. The following are instructions for giving positive feedback.

- Be fair in your comments.
- Use positive words and phrases.
- Use gentle and polite body language.
- Establish and maintain good eye contact while giving your feedback.
- Make the person believe that you are interested in their growth.

Here are some examples of positive feedback:

- *Congratulations! It was a wonderful presentation.*
- *Great performance! You have clarity of thought and clarity of expression. Keep it up!*

How to state something negative in a positive manner? Feedback is given not with the intention of hurting or discouraging the person who receives it. It is given with the objective of helping the person become aware of the negative aspects or limitations of something, eg. oral presentation, and make efforts to improve on it. Look at these examples:

- *The structure of your presentation was not good.*
- *Your voice modulation was not good.*

The above are typical negative feedback. When feedback is predominately negative, studies have shown that it can discourage student effort and achievement [1-123]. Like my experience, as a teacher, most of the time it is easy to give encouraging, positive feedback. However, it is in the other times that we have to dig deep to find an appropriate feedback response that will not discourage a student’s learning. This is where the good teachers, the ones students remember forever in a positive light, separate themselves from the others. Tunstall and Gipps [2-185] developed a typology of teacher feedback based on observations in primary schools. They divided feedback into two main kinds: *descriptive* and *evaluative*. Positive evaluative feedback includes rewards, general praise, and the like. Negative evaluative feedback includes punishments, general criticisms, and so on. On the descriptive side, however, all of the feedback has a positive intention. Even criticism, if it is descriptive and not judgmental, is intended to be constructive. Tunstall and Gipps [2-187] talk about descriptive feedback as being composed of ‘achievement feedback’ and ‘improvement feedback’. Achievement feedback describes or affirms for a student what was done well and why. Improvement feedback describes for a student what more might be done and what strategies might lead to improvement of the work. Providing feedback means giving students an explanation of what they are doing correctly and incorrect-ly. However, the focus of the feedback should be based essentially on what the students is doing right. It is most productive to a student’s learning when they are provided with an explanation and example as to what is accurate and inaccurate about their work.

When feedback is given immediately after showing proof of learning, the student responds positively and remembers the experience about what is being learned in a confident manner. If we wait too long to give feedback, the moment is lost and the student might not connect the feedback with the action.

Students are quick to figure out which teachers use meaningless praise to win approval. If you are constantly telling your students “Good Job” or “Nice Work” then, over time, these words become meaningless. If you are delighted with a student’s recent on-task behaviors, go above and beyond with the encouragement and praise.

References:

1. Hattie & Timperley, *The Practice of English Language Teaching* (4th edition) 2007, Dinham.
2. Tunstall and Gipps, *Teaching and Learning in the Language Classroom* Oxford University Press, 1996.

DINIY PSIXOLOGIYANI O'RGANISHDA INTEGRATSIYANING AHAMIYATI

Mamatqulova Dilrabo Yo'ldoshovna
TATU Qarshi filiali mustaqil tadqiqotchisi

Annotatsiya. Ushbu maqolada huquqiy ong, huquqiy madaniyat, milliy urf odatlar, madaniyat, huquq ustuvorligi, targ'ibot, tashviqot haqida to'xtalib, bugungi kunda yurtimizdagi va xorijiy davlatlarda insonlarning dunyoqarashlari va xatti-harakatlari tahlil etilgan. Tahlil yakunida mummolar ko'rsatilgan va milliy qonunchiligimizni takomillashtirishga oid takliflar ishlab chiqilgan.

Kalit so'zlar: huquq, ong, madaniyat, shaxs, oila, mahalla, urf-odat, milliy, jinoyat, huquqbuzarlik.

Аннотация. В статье посвящена правосознанию, правовой культуре, национальным обычаям, культуре, верховенству права, пропаганде, агитации и анализу мировоззрения и поведения людей в нашей стране и за рубежом сегодня. В конце анализа указываются проблемы и разрабатываются рекомендации по улучшению нашего национального законодательства.

Ключевые слова: закон, сознание, культура, личность, семья, махалля, обычаи, национальность, преступность, нарушения закона.

Annotation. The article is devoted to legal awareness, legal culture, national customs, culture, the rule of law, propaganda, agitation and analysis of the worldview and behavior of people in our country and abroad today. At the end of the analysis, problems are indicated and recommendations are developed to improve our national legislation.

Key words: law, consciousness, culture, personality, family, mahalla, customs, nationality, crime, violation of the law.

Ushbu maqolada jamiyatimizda amalga oshirilayotgan islohotlar inson hayotining hamma jabhalarida o'z aksini topayotganligi haqida fikr yuritiladi. Bu islohotlar prinsipi tiklanishi hamda iqtisodiy-ijtimoiy, siyosiy va ma'naviy sohalaridagi yechilmagan muammolarni ko'rsatib bermoqdaki, ularni bartaraf etish majburiyatimiz uchun katta ahamiyatga egadir.

Ijtimoiy sohada bo'layotgan bunday o'zgarishlar, tafakkurda va kishilarning ijtimoiy ongi va tasavvurida ham muayyan o'zgarishlarga, yangicha qarashlarning shakllanishiga sabab bo'lmoqda.

Mazkur o'zgarishlar ijtimoiy ong shakllaridan biri bo'lgan tabiat va jamiyat, uning paydo bo'lishi, o'zaro munosabatlari to'g'risidagi diniy va dahriyrik qarashlariga ham sezilarli ta'sir ko'rsatmoqda. Natijada tafakkurdagi bir tomonlama yondashuvga "mutloqlik" prinsiplariga fikrlashda va yondashishdagi dogmatizmga, vulgarlikka barham beriladi. Dinga munosabat jamiyatimizda ro'y berayotgan hodisalar inson ongini shunday tezlik bilan o'zgartirib bormoqdaki, insonlarning nafaqat turmushiga munosabatlarni, balki ularning ilmiy dunyoqarashlarini ham qayta ko'rishni dolzarb qilib qo'ymoqda.

Lekin, respublikamizda demokratiya va oshkoralik jarayonining rivojlanishi, ma'muriy buyruqbozlik tizimi barham topishi turg'unlik yillari tor mafkurasini qayta ko'rishda, eng avvalo, kishilar ongida o'rnashib qolgan, qoidaga aylangan eskicha fikrlashlar to'sqinlik qilyapti. Kishilar ongida, tafakkurida bo'layotgan bunday o'zgarishlar fanimiz oldida yangi talab va muammolarni qo'ymoqda. Bu fan hozirgi zamon talablariga javob berish uchun birinchidan, ongimizda o'rnashib qolgan diniy qarshlarni hamda dindorlarga bo'lgan munosabatda o'zaro insonning qadriyatlarini hisobga olish, ikkinchidan, ilmiy dunyoqarashlarning tub mohiyatini, uning ilmiy, nazariy, metodologik asoslarini to'g'ri yoritmog'i lozim. Shu boisdan, har bir rivojlanayotgan mamlakatlar singari bizda ham, davlat bilan diniy tashkilotlar o'rtasidagi munosabatlarda jiddiy o'zgarishlar yuz bermoqda. Yangicha tafakkurga asoslangan "Vijdon erkinligi va diniy tashkilotlar haqida"gi qonun va "Inson huquqlari deklaratsiyasi" dabu sohadagi muhim o'zgarishlarni o'zida mujassamlashtiradi.

Vijdon erkinligi to'g'risidagi yangi qonun bir tomonlamalikdan halos etilgan: uning dinga ishonish yoki ishonmaslik har bir fuqaroning shaxsiy ishi bo'lib, har kim o'z e'tiqodini himoya qilishi mumkin. Ateizm esa, muayyan bir dunyoqarashga asoslangan e'tiqodlardan biri.

Ma'naviy tarbiyaga bir tomonlama yondashish ko'rinishlaridan biri shu ediki, dinga muayyan bir turmush tarzi, ma'naviy qadriyatlar tizimi sifatida qaralmadi, ko'pincha diniy dunyoqarash tushunchasi bilan diniy tasavvurlar bir-biriga qorishtirilib talqin qilindi. Diniy psixologiya, diniy xis-tuyg'u, diniy e'tiqodlarni asrlar davomida oziqlantirib kelgan ruhiy axloqiy ildizlar esa chetda qoldi. Dinning ijtimoiy psixologik xususiyatlari hisobga olinmadi. Natijada ateistik tarbiya haqiqiy ilmiy dunyoqarashdan uzoqlashib bir qator eskirgan andozalardan, o'lik aqidalardan holi bo'lmadi. Din va dinga e'tiqod qiluvchilarga nisbatan holi bo'lmadi. Din va dinga e'tiqod qiluvchilarga nisbatan bir tomonlama cheklash va qonunsizliklarga yo'l qo'yildi. Shuning uchun hozirgi sharoitda ateistik tarbiyani ijtimoiy rivojlantirishning o'tgan bosqichlardagi singari olib borish mumkin emas, endilikda dinning ijtimoiy-psixologik tomonlarini hisobga olish mafkuraviy dunyoqarash jihatlariga e'tibor berish talab etiladi.

Gap shundaki, dindorlik dinamikasi murakkab, ziddiyatli va shaxsning subyektiv xususiyatlariga xos bo'lgan hamda tahlil qilish qiyin bo'lgan jarayondir. Shu sababli biz maqolada psixologiya, uning sohalari bo'lgan umumiy psixologiya hamda sotsial psixologiya fanlarini tadqiq etgan holda ularning ilmiy metodologik prinsiplaridan va metodlaridan foydalandik. Ijtimoiy psixologik omillarning hisobga olinishi esa dinning ijtimoiy aloqalarini tushuntirishga dinda turmush tarzi shaxsda diniy ehtiyojni keltirib chiqaradigan turmush sharoitlarini anglab olishga yordam beradi. Boshqacha qilib aytganda, bizda diniy psixologiya va diniy sotsiologiya hozirga qadar jiddiy ilmiy tadqiqot predmeti sifatida o'rganiladi.

Dinning ijtimoiy psixologik tomoni, afsuski hamisha ham tadqiqotchilarning e'tiborini o'ziga jalb etmaydi. Hozirga qadar bu sohada F.M. Ugrenovichning ayrim ishlarini hisobga olmagandajiddiy ish qilinmadi, umuman bu masalaga doir bir qancha monografiyalar chiqqan bo'lsada, diniy psixologiya ilmiy adabiyotimizda deyarli yetishmaydi yoki batafsil tahlil etilmaydi, yuzaki ko'zdan kechirildi. Ayniqsa, islom dinini ijtimoiy-psixologik jihatlarini tahlil etilmaydi hisobi. Buning ba'zi bir sabablarini ham ko'rsatish mumkin. Diniy psixologiya murakkab subyektiv ichki kechinmalardan, tuyg'ulardan, e'tirozdan va munosabatlar tizimidan tashkil topgan. Shaxsga hos bo'lgan mazkur ruhiy kechinmalarni o'rganish, ularni ilmiy tahlil qilish asosida obyektiv xulosa chiqarish juda qiyin masala.

Hozirgi paytda kishilar ongida va axloqida dinning namoyon bo'lishini tahlil etish juda katta ijtimoiy-siyosiy ahamiyatga ega. Bu muammoni ilmiy tadqiq qilish dolzarb masala ekanligi shubhasizdir. Ayniqsa, diniy, ijtimoiy-psixologik ildizlarni tadqiq etish O'zbekiston uchun muhim. Zero, bu bir qator tarixiy, ijtimoiy-iqtisodiy, g'oyaviy muammolarni chuqur o'rganish imkonini beradi.

Biroq, yaqin yillargacha kishilarning konkret shart sharoitini, milliy etnik-psixologik xususiyatlari, an'ana va urf odatlari to'raligicha e'tiborga olinmadi. Demak, har bir jamiyatda, kishilar ongida ularning qarashlarida, amaliy faoliyatida, e'tiqodlarida, urf-odatlarida din o'z aksini topib turgan bir sharoitda jamiyatga ilmiy rahbarlik qilish va uni oqilonaboshqarish uchun mazkur omillarni hisobga olmaslik mumkin emas. Bu dinni qo'llash yoki dindor bo'lib qolish yoki ilmiy dunyoqarashdan cheklanish degan ma'noni bildirmaydi. Jamiyatda din kishilar ongida yashab turgan ekan, demak, uni o'z amaliy faoliyatimizda odamlar bilan bo'lgan munosabatlarimizda hisobga olishimiz shart.

Foydalanilgan adabiyotlar:

1. Президент Шавкат Мирзиёевнинг Ўзбекистон Республикаси Конституцияси қабул қилинганининг 27 йиллигига бағишланган тантанали маросимдаги маърузаси www.president.uz/uz/3119. (Speech by President Shavkat Mirziyoyev at the solemn ceremony dedicated to the 27th anniversary of the Constitution of the Republic of Uzbekistan www.president.uz/uz/3119.)

2. Исламов З.М. Теория государства и права (Часть 1. Теория государства). Учебник. – Т.: ТГЮИ, 2013. – 32 с. (Islamov Z.M. Theory of state and law (Part 1. Theory of state). Textbook. - T.: TGU, 2013. - 32 s)

3. Одилқориев Х.Т., Тултеев И.Т. Давлат ва ҳуқуқ назарияси: Дарслик. – Т.: Шарқ, 2009. – 592 б.

4. Исламов З.М. Теория государства и права (Часть 1. Теория государства). Учебник. – Т.: ТГЮИ, 2013. – 45с. (Islamov Z.M. Theory of state and law (Part 1. Theory of state). Textbook. - T.: TGU, 2013. - 45b.

5. Одилқориев Х.Т., Якубов Ш.У. Миллий ҳуқуқий тизим ва ҳуқуқий кадриятлар. Монография. – Тошкент: SMI -ASIA, 2010. – 40 б.

INNOVATIVE APPROACHES TO STUDYING A FOREIGN LANGUAGE

*Tillayeva S.Z., teacher of "Language and literature education"
regional center of retraining and advanced training
of public educators of Kashkadarya region*

*Ro'ziboyeva Shaxribonu Shokir qizi teacher of
"Language and literature education" regional center of retraining and
advanced training of public educators of Kashkadarya region*

Аннотация: Ушбу мақолада инглиз тилини ўқитишнинг интерактив усуллари, методлари, замонавий интерфаол таълим технологияларидан фойдаланиш усуллари таҳлил этилади.

Калитли сўзлар: таълим технологиялари, интерактив методлар, инглиз тилини ўқитиш усуллари, кейс-стади, ижодий ёндашув

Аннотация: В данной статье анализируются интерактивные методы, методики преподавания английского языка, использование современных интерактивных технологий обучения.

Ключевые слова: образовательные технологии, интерактивные методы, методика преподавания английского языка, кейс-стади, креативный подход

Abstract: *This article analyzes interactive methods, methods of teaching English, the use of modern interactive teaching technologies.*

Key words: *educational technologies, interactive methods, methods of teaching English, case studies, creative approach*

Improving the content of education, the development of gifted, intellectual youth is largely associated with reforms implemented in this field.

During the years of independence in the education system of the Republic of Uzbekistan, especially in the content of the educational and cognitive process, fundamental transformations were made. Personality training technologies have been introduced into the practice of the educational process.

But as a result of the continuous development of science, technology and production, the systematic growth of personal needs, the globalization of the requirements of the state and society to the level of knowledge, professional knowledge, skills and abilities of the younger generation, it is necessary to enrich the new teaching model with innovative technologies and interactive methods.

Today, the educational system effectively uses several types of pedagogical technologies, innovative technologies, and interactive methods. For example, Case-study-learning technology, which is a set of ordered optimal methods and tools that provide mediocre guaranteed achievement of learning outcomes that are predicted in the process of solving a problem real situation, outlined in the case and implementing learning goals set by training, information, communication and management , heuristic method — applying this method, the teacher, together with the students, determines a problem that needs to be solved, students, in turn, in the process of independent solutions to the proposed problem master the necessary knowledge and compare the solution of the problem with other situations, in the process of solving the problem, students master the methods of scientific knowledge, acquire skills and experience in research activities, technology of problem-based learning - distinguish 3 main forms of problem-based learning, problem expression of educational material, in lectures - in the form of a monologue, at seminars as a dialogue.

In teaching foreign languages to achieve the quality of instruction, the use of the method of teaching together is important. Through the application of methods and means of teaching together, students acquire qualities such as joint activities, solving problems together, mutual respect, and the search for new information.

In teaching foreign languages, it is considered effective to use the technologies "Learning Together", "Saw", "Think-Work Together, Share Opinions", which are methods of organizing training together.

In mastering foreign languages, one must proceed from the significance of each foreign language (English, German, French, etc.). group members are given one task and encouragement on the chosen topic, task. The assignment given to the members of the group can be performed on the basis of an earlier planned assignment or on the basis of material completed. The teamwork of the participants is evaluated as follows: the average indicator of the effort spent by all team members to achieve a common result is taken and the score obtained by summing up the academic results is set, i.e. the success of the group (team) depends on each participant.

Joint activity: to be based on mutual assistance, group discussions, joint work, in achieving success there must be equal conditions: each student must improve his own achievements, be tuned to training, gaining knowledge based on personal capabilities, abilities, because he will be evaluate on an equal basis with others.

The basic rules of teaching foreign languages using the method of teaching together: completing tasks not just jointly, but reading together; Do not compete, but cooperate; learn to work together; learn and create; always be ready to help one another, to experience the joy of victory or the bitterness of failure, etc.

When teaching foreign languages, the teacher acquaints students with the rules of work in the group: - Everyone should diligently listen to the speech of his comrades; -Everyone should work actively, together, with responsibility relates to tasks; -Everyone must ask for help if necessary; -everyone to whom they turned for help should help; -Everyone must participate in evaluating the results of the group.

In teaching foreign languages, the teacher, using the technique of the teaching method together "Think-work in a couple", "Exchange opinions" organizes the work in groups, asking questions and tasks: first think over, then a short record of the answers is made. After that, students are divided into pairs, exchange opinions and try to give an answer that summarizes both answers. The teacher offers several couples within 30 seconds to express a brief summary of their activities.

Students are divided into 3 groups to complete the topic, chapter, separate study assignment selected by the teacher.

So, the members of the group present the joint work with the help of visual aids. Each team member is personally responsible for the personal success and success of the other members of the group.

References:

1. Law of the Republic of Uzbekistan "On Education" . – T., 1997.
2. "The National Program of the Republic of Uzbekistan for Personnel Training." – T., 1997.
3. Khodiev B., Lyudmila G. Methods and means of organizing independent educational activities. – T., 2010.
4. www.lex.uz

SAVOD O'RGATISH DAVRIDA INNOVATSION TEKNOLOGIYALARNI QO'LLASH

Rajabova Sojida Xudoyberdievna
Qashqadaryo viloyati Qarshi shahar
15-maktabning boshlang'ich sinf o'qituvchisi

Annotatsiya. Savod o'rgatish jarayonida innovatsion texnologiyalarni qo'llash savod o'rgatish jarayonida "So'z", "Tovush", "Bo'gin" terminlari bilan tanishtirish va to'g'ri talaffuzga o'rgatadi.

Kalit so'zlar: innovatsiya, innovatsion texnologiya, tahlil-tarkib.

Annotation. Application of innovative technologies in the process of teaching literacy. In the process of teaching literacy "words", "sound", "syllable" termin to teach and become familiar with the proper pronunciation.

Keywords: innovative technology, innovative, assay-content.

Аннотация. Применение инновационных технологий в процессе обучения грамотности. В процессе обучения грамотности "Слова", "Звук", "Ссылка" чтобы ознакомиться и учить правильное произношение.

Ключевые слова: инновационные технологии, инновация, анализ-содержание.

Biz yoshlarga doir davlat siyosatini hech og'ishmasdan, qat'iyat bilan davom ettiramiz⁴³. Nafaqat davom ettiramiz, balki bu siyosatni eng ustuvor vazifamiz sifatida bugun zamon talab qilayotgan yuksak darajaga ko'taramiz.

Savod o'rgatish jarayonida innovatsion texnologiyalarni qo'llash kata ahamiyatga ega. Shu sababli yangi bilimlarga bo'lgan yangi talab, yangi "yangilik", ya'ni "innovatsiya", "innovatsion jarayon" tushunchalarini anglash talabi ortdi.

"Innovatsiya" so'zi lotin tilidan kelib chiqqan bo'lib, yangilik kiritish degan ma'noni bildiradi.

Savod o'rgatish jarayonida "so'z", "tovush", "bo'gin" terminlari bilan erak.

Savod o'rgatish darslarida yana ko'rgazmalilik usuli keng qo'llaniladi. Bu usulni chex pedagogi Komenskiy ta'limning asosiy qoidasi deb biladi. "Sinfga surat olib kirish bilan soqov ham tilga kiradi". Ta'lim jarayonida o'quvchilarning barcha sezgi organlari ishtirok etishlari lozim: - ko'rish, eshitish, hatto, ta'm bilish sezgisi ham. Chunki, ular aniq narsa, predmet va hodisaga qarab fikrlaydi.

Savod o'rgatishda tushuntirish va bayon qilish usuli keng qo'llaniladi. Bunda o'qituvchi nutq madaniyatiga e'tibor berishi, sodda ravon, ifodali qilib so'zlashi kerak. Bola tabiati ortiqcha ko'p so'zlikni yoqtirmaydi. Shuning uchun ularni tinglay olish imkoniyatlarini hisobga olish zarur.

Savod o'rgatishda o'qish darslarining asosiy vazifasi o'quvchilarga tovush va harfni tanishtirish, ularni to'g'ri talaffuzini o'rgatish orqali bolalarda to'g'ri, ongli, ifodali o'qish ko'nikmalarini shakllantirishdan iborat. Shuningdek, o'quvchilar lug'atini boyitish, bog'lanishli nutqini o'stirish, bilimni boyitish, mavhum tafakkurini shakllantirish, eshitish, qabul qilish sezgisini o'stirishda ham bu davr mas'uliyatligi bilan alohida o'rin tutadi.

Tayorgarlik davri o'qishga o'rgatish uchun zamin tayyorlaydi. Bu davrda bolalarda o'zgaralar nutqini eshitish, diqqatini to'plash, til birliklarini (tovush, bo'gin, so'z, gap) farqlash, ajratish, ularning vazifalarini anglash kabi xususiyatlar shakllanadi. Bular o'quvchilarning o'qishni muvaffaqiyatli egallashlariga yordam beradi. O'qishga o'rgatish uchun, avvalo, o'quvchi tovush va harf bilan yaxshiroq tanishtirilishi lozim. Tovush va harf bilan tanishtirishda bo'g'indan, tovushdan ajratish tamoyiliga rioya qilinadi.

O'qishga o'rgatishda bo'g'in asos qilib olinadi. Buning uchun o'qituvchida bo'g'in jadvali bo'lishi lozim. Bo'g'in jadvali asosida o'qish namunasi ko'rsatiladi, ya'ni harflab emas ichida birinchi harfni ko'z bilan ko'rib, uning nomini dilda saqlab, ikkinchi harfni ko'rish va ikkalasini bog'lab, unini mo'ljallab ulab aytish tushuntiriladi.

⁴³ Mirziyoyev Sh.M. Erkin va farovon, demokratik O'zbekiston davlatini birgalikda barpo etamiz. – T., 2016.

O'qishga o'rgatishda so'zlarni va gaplarni to'ldirib o'qish ko'nikmalarini hosil qilish, o'quvchini gap tuzishga, tez fikrlashga yo'naltiradi. O'quvchi tushirib qoldirilgan harf va so'zni rasmga qarab topadi, uning gap mazmuniga mos yoki mos emasligiga e'tibor beradi, o'rtoqlariga nisbatan tez topib, o'qituvchining rag'batiga sazovor bo'lishga intiladi. Har bir predmetda bo'lgani kabi o'qish darslarida ham ta'lim-tarbiya birligiga e'tibor beriladi. O'qish darslarida tarbiya o'qilgan matnning ongli o'zlashtirilishiga bog'liq. O'quvchi matnga fikr nima haqida borayotganini anglasagina, o'zida shunday xislatlarni shakllantirishga harakat qiladi. Ikkinchidan, yaxshi inson bo'lish uchun o'qishning zarurligini anglaydi. Shuning uchun ongli o'qishni matn bilan ishlangan namunali rasmlar o'rtasidagi bog'lanishlarni aniqlashtirishga, matn yuzasidan savollar berishga diqqat qaratish lozim.

O'qishning ongliligini va ta'sirchanligini ta'minlash uchun matn mazmunini o'quvchilarning ko'rgan-kechirganlari, taassurotlari bilan bo'g'lash lozim. Shunda o'quvchida o'qishga, o'rganishga qiziqish ortadi.

She'r, tez aytish, topishmoq, qo'shiq, maqol, hikmatli so'zlardan o'qitish, yod oldirish ham o'quvchilarning o'qishga qiziqishini oshiradi, o'qish malakasini shakllantiradi, xotirasini mustahkamlaydi. O'qish darslarining 3/2 qismi o'qishni mashq qilishga ajratilishi lozim.

Savod o'rgatish darslari o'quvchilarda nutq faoliyatining asosiy turlarini o'stirish bilan bir qatorda, ularda axloqiy va estetik tasavvurlarni shakllantirish, nafosat hissini tarbiyalash, mantiqiy tafakkur yuritishga o'rgatish, bilim manbai bo'lgan kitobni sevish kabi muhim masalalarni ham hal etishini nazarda tutadi.

Foydalanilgan adabiyotlar:

1. Mirziyoyev Sh.M. Erkin va farovon, demokratik O'zbekiston davlatini birgalikda barpo etamiz. – T.: 2016.
2. Abdullayeva Q. Savod o'rgatish metodikasi. – T.: O'qituvchi, 1996.
3. Jabborova T., G'ulomova X., Eshturdiyeva G. 1-sinfda savod darslari. – T.: 2012.
4. G'afforova T. Boshlang'ich ta'limda zamonaviy pedagogik texnologiyalar. – Toshkent: Tafakkur, 2012.

THE ROLE OF THE HERITAGE OF MEDIEVAL EASTERN THINKERS IN THE UPBRINGING OF THE PERFECT PERSON

*Tillayeva S.Z., teacher of "Language and literature education"
regional center of retraining and advanced
training of public educators of Kashkadarya region*

Аннотация. Ушбу мақолада ўрта аср шарқ мутафаккирлари, уларнинг қолдирган бой маънавий меросини баркамол, интеллектуал салоҳиятли ёшларни тарбиялашдаги ўрни ҳақида тўхталиб ўтилади. Шунингдек, мавзуга доир кенг қўламли маълумотлар умумлаштирилади.

Калитли сўзлар: ўрта аср шарқ мутафаккирлари, маънавий мерос, таълим, билим, қобилият, етук шахс, маънавият, маърифат.

Аннотация. Эта статья посвящена о роли средневековых восточных мыслителей в воспитании гармоничных, интеллектуально одаренных молодых людей, их богатого духовного наследия. Также обобщаются информации по данной теме.

Ключевые слова: средневековье, восточные мыслители, духовное наследие, образование, знания, способности, зрелая личность, духовность, просвещение.

Annotation. This article focuses on the role of medieval Eastern thinkers in the upbringing of harmonious, intellectually gifted young people, their rich spiritual heritage. Extensive information on the topic is also summarized.

Key words: medieval, oriental thinkers, spiritual heritage, education, knowledge, ability, mature personality, spirituality, enlightenment.

In Uzbekistan, in the conditions of creating a democratic and legal society, special attention is paid to efforts to form a free and independent-minded, harmonious, and high moral and ethical youth. The task of forming a harmonious personality at all times was on the agenda as an important social problem. In particular, if in the religion of Zoroastrianism good thoughts, a good word, and good deeds were affirmed as the basis of harmony, then according to the ideas of Islamic teaching, the main criterion for harmony is well-read, educated.

From history, the news of the Mamun Academy in Khorezm in the second half of the tenth century and the beginning of the eleventh centuries, which was considered an educational institution that positively influenced the development of science. For example, the best representatives of the scientific world such as Muhammad al-Khwarizmi, Abu Rayhon Beruni, Abu Ali ibn Sino, Abu Nasr Mansur ibn Irok, having initially been educated at this academy, reached a harmonious level.

In addition, in the IX-XII centuries. in Movarounnahr there was a scientific upsurge, which was the foundation in many branches and fields of modern science. In particular, the first brick of such world sciences as mathematics, algebra, astronomy, medicine, geology, geodesy, geography, philosophy was laid in those days.

It will be especially appropriate here to note our great ancestors who contributed to world science and civilization such as Muhammad Muso al-Khwarizmi (783-850), Ahmad al-Marwazi (780-880), Ahmad al-Fergani (797-865), Abu Nasr Farabi (873-950), Abu Bakr Muhammad Narshahi (899-959), Abu Abdulloh Khorezmi (997), Abu Ali ibn Sino (980-1037), Abu Rayhon Beruni (973-1048), Abu Bakr al-Khorezmi (935-993), Ismail Dzhurjani (1042-1136), Mahmoud al-Zamakhshariy (1075-1149), Burkhoniddin Marginoni (1123-1197), Mahmud Chagmini (XII-XIII centuries).

At an international conference on those "The historical heritage of Eastern thinkers and figures of the Middle Ages, its role and importance in the development of modern civilization", our president stated the following words.

The history of the medieval East indicates that the extraordinary upsurge in the fields of culture, education and upbringing, medicine, literature, art and architecture, the emergence of scientific schools, the waves of a new talented generation and its growth were all inseparably connected with the rapid growth of rural and urban economy, a high level of craft and trade development, road construction, the opening of new caravan routes and ensuring relative cohesion.

According to analysts, the East, in particular, Central Asia in the 9th-12th and 14th-15th centuries became the source of two powerful scientific and cultural uplifts, as the key to breaking the bowels of the earth, they had a positive impact on the Renaissance of other regions, the Renaissance of the East was rightly recognized by the world scientific community as the Renaissance of the East.

Along with this, as many researchers note, if the results of the Renaissance of Europe were works of literature and art, masterpieces of architecture, new discoveries in medicine and human cognition, a feature of the Renaissance of the East was expressed in the development of such sciences as mathematics, astronomy, physics, chemistry, geodesy, pharmacology, medicine, as well as history, philosophy and literature.

The rich moral heritage left by the Eastern sages of the Middle Ages is important not only in our country, but it served as the basis for the development of world science. The value of the heritage left by great thinkers and scientists is an invaluable treasure, a heritage that passes from generation to generation not only in the field of science, but also in conceptual views in the field of education.

So, today in the period of globalization, the study of the scientific heritage of oriental scientists is of great importance in the upbringing and harmonious development of intellectual, harmonious, developed youth.

References:

1. www.ziyonet.uz
2. www.uza.uz
3. www.xs.uz

PISA - PROGRAMM ZUR INTERNATIONALEN SCHÜLERBEWERTUNG

Xurramova S.X.

Qashqadaryo VXTXQTMOHM nemis tili o'qituvchisi

Annotasion. In dem Artikel beschreibt, worauf sich Uzbekistan konzentrieren sollte, um an der internationalen Forschung zur Bewertung der Bildungsqualität teilzunehmen.

Schlüsselwörter: PISA, Technologien zur Bewertung der Bildungsqualität, internationale Forschung.

Аннотация. В статье обсуждается, на чем Узбекистан должен сосредоточиться, чтобы участвовать в международных исследованиях по оценке качества образования.

Ключевые слова: ПИСА, технологии оценки качества образования, международные исследования.

Annotasion: The article provides ideas on what to look for in Uzbekistan to participate in international research on education quality assessment.

Keywords: PISA, Education quality assessment technologies, international research.

Die erste PISA - Studie 2000 hat die Politiker, Lehrer und Eltern gleichermaßen erschreckt und das Internationale Bildungssystem ins öffentliche Interesse gerückt. PISA 2000 war überhaupt erst der Auslöser, gründlich über die Schule von morgen nachzudenken. Doch was genau verbirgt sich hinter dieser Abkürzung?.

In den letzten Jahren hat das Erreichen eines enormen Wirtschaftswachstums infolge der Reformen in unserem Land die Nachfrage nach qualifiziertem Personal und qualifizierten Fachkräften in allen Bereichen erhöht.

Dies erfordert wiederum das Interesse des Schülers am Unterricht und die Tendenz zur Lehrerausbildung.

Es ist wichtig, dass die oben genannten Anforderungen für das Bildungssystem von entscheidender Bedeutung sind und dass fortgeschrittene Verfahren zur Verbesserung der Bildungsqualität durch die Bewertung und Überwachung der Bildung und der wissenschaftlichen Entwicklung in vielen anderen Ländern mit einbezogen werden müssen.

Entscheidung des Ministerkabinetts der Republik Usbekistan Nr. 997 vom 8. Dezember 2018 über Maßnahmen zur Etablierung internationaler Studien im öffentlichen Bildungssystem zur Bewertung der Bildungsqualität im öffentlichen Bildungssystem.

Zweck dieses Dekrets ist es, internationale Forschung auf dem Gebiet der Bildungsqualitätsbildung im öffentlichen Bildungssystem der Republik zu organisieren, internationale Beziehungen herzustellen, Forschungs- und Innovationsaktivitäten junger Menschen vor allem der Kreativität und Kreativität der jüngeren Generation zu unterstützen. - Unterstützung und Ermutigung.

Das untersucht die PISA – Studie.

Im Jahr 2000 startete die Organisation für wirtschaftliche Zusammenarbeit und Entwicklung (OECD) die PISA - Studie.

PISA ist die Abkürzung für Programme für International Student Assessment (Programm zur internationalen Schülerbewertung).

Alle drei Jahre erhalten seitdem 15-jährige Schüler Aufgaben, die testen sollen, wie gut sie in **Lesen**, **Mathematik** und **Naturwissenschaften** sind. Darüber hinaus geben Fragebögen Auskunft über Einstellungen und Aktivitäten der Jugendlichen sowie über die Situation im Elternhaus und Merkmale der jeweiligen Schule.

Die Teilnahme an internationalen Forschungen, an denen führende Spezialisten aus verschiedenen Organisationen in Usbekistan beteiligt sind, verbessert die Kultur der Durchführung von Überwachungsstudien unserer Mitarbeiter vor Ort und bringt die Qualität der Ausbildung auf internationale Standards

Die Überwachung nationaler Bewertungen der Bildungsqualität wird die Entwicklung von Aufsichtsmaterialien ermöglichen, die in der internationalen Forschung verwendet werden.

Um an der internationalen Bewertung der Qualität der Forschungsergebnisse teilnehmen zu können, sollte Uzbekistan Folgendes beachten:

• **Die Ergebnisse der Forschung lassen Rückschlüsse auf die Rolle der Bildung in dem Land zu und berücksichtigen dabei internationale Qualitätsstandards;**

• **Die Reform des nationalen Bildungssystems wird genutzt, um den Bildungsinhalt und die Ausbildungsprogramme für pädagogisches Personal zu verbessern und eine neue Generation von Schulbüchern durch Fachkräfte zu entwickeln;**

• **Die internationale Forschung wirkt sich positiv auf die Qualität der nationalen Forschung im Bildungsbereich aus.**

Das Ziel: Vergleichbar der Bildungssysteme.

Mit Hilfe der Ergebnisse untersucht die OECD, inwieweit es den teilnehmenden Staaten mit ihrem jeweiligen Bildungssystem gelingt, die Jugendlichen auf die Anforderungen der Gesellschaft und auf das lebenslange Lernen vorzubereiten. Lernen soll sich als Prozess deutlich über die Schule hinaus in den Alltag und in das spätere Berufsleben fortsetzen können.

PISA liefert also Informationen über die Ergebnisse beziehungsweise die Effektivität des Lehrens und Lernens in unterschiedlichen Bildungssystemen. Die teilnehmenden Staaten können sich und ihr Bildungssystem damit im internationalen Vergleich bewerten und analysieren. Besonderen Wert legt PISA dabei auf die Frage, wie es den einzelnen Staaten gelingt, Kindern unabhängig von ihrer kulturellen und sozialen Herkunft die Entwicklung ihrer Kompetenzen zu ermöglichen.

Die Ergebnisse werden immer besser

Schon bei den Folgetests in den Jahren 2003 und 2006 war eine leichte Verbesserung zu erkennen. Bei Mathematik und den Naturwissenschaften erreichten die deutschen Schüler Ergebnisse über dem OECD-Durchschnitt und haben damit zumindest einen Platz im besseren Mittelfeld erreicht.

Bei der PISA-Studie 2009 stand die Schreib- und Lesekompetenz im Mittelpunkt. Rund 5000 Jugendliche an 226 deutschen Schulen wurden getestet. Auch in diesem Bereich gab es eine leichte Verbesserung, jedoch wurde erneut klar, dass noch immer großer Handlungsbedarf besteht. Die Anzahl der Schülerinnen und Schüler in den sogenannten Risikogruppen sei gesunken, stellte die damalige Bundesbildungsministerin Annette Schavan fest.

Insbesondere die Schüler mit Migrationshintergrund hatten leicht aufgeholt. Der Anteil der schwachen Leser in der gesamten getesteten Gruppe hatte um rund vier Prozent abgenommen. Dennoch betrug er bei PISA 2009 noch immer 18,5 Prozent. Das bedeutet, dass ein erheblicher Teil der 15-Jährigen nur auf Grundschulniveau lesen kann. Die Schüler können die Texte zwar entziffern, verstehen aber nicht, was drinsteht.

2012 wurden zum fünften Mal Schüler für die PISA-Studie ausgewählt und in Mathematik, Naturwissenschaften und Lesen getestet. Ende 2013 wurden die Ergebnisse veröffentlicht. Erfreulich ist, dass deutsche Schülerinnen und Schüler – gemessen am OECD-Durchschnitt – überdurchschnittlich gute Leistungen erzielt haben. Besonders in den Naturwissenschaften haben sich die Leistungen im Vergleich zu den Vorjahren deutlich verbessert.

Die Reformen greifen langsam.

Die PISA-Studie 2015 mit Schwerpunkt Naturwissenschaften bestätigte diese Tendenz. Als Grund dafür sieht das Bildungsministerium die internationalen Vergleichsuntersuchungen, wie etwa **PISA**, **PIRLS**, **TIMSS**, **TALIS** und **IGLU** sowie die nationalen Vergleichsuntersuchungen.

Foydalanilgan adabiyotlar:

1. O‘zbekiston Respublikasining “Ta’lim to‘g‘risida”gi Qonuni. – T.: 1997.
2. O‘zbekiston Respublikasining “Kadrlar tayyorlash milliy dasturi”. – T.:1997.
3. Ta’lim taraqqiyoti. Umumiy o‘rtata’limning davlat ta’lim standartlarini o‘quv dasturi. – T.: Sharq, 1999.
4. Martens K. K., Levinson L.S. Deutsche Literatur. Verlag Probstweisch enie. 1971.

GAMES IN THE TEACHING ENGLISH TO EFL LEARNERS

*Yallayev Husan, Qarshi Davlat
1-IMI oliy toifali ingliz tili o‘qituvchisi*

***Annotatsiya.** O‘yin bolalarning o‘z atrofidagi dunyoni tushunishlari uchun tabiiy vositadir. Shuning uchun, ularning bir qismi va posilkasi bo‘lishi kerak o‘rganish, jumladan, chet tillarni o‘rganish. Ushbu maqolaning maqsadi o‘yin tavsifi berish, uning ingliz tili o‘qitish uchun tasnif va imtiyozlar. Bundan tashqari, ta’lim ichiga o‘yin amalga oshirish uchun to‘g‘ri vaqt ko‘rib chiqildi.*

***Kalit so‘zlar:** o‘yinlar, almashib, rag‘batlantirish, tamoyil, chet tili, qoida, saralash.*

***Аннотация.** Игра является естественным инструментом для детей, чтобы понять окружающий их мир. Поэтому, их часть и посылка должны быть изучены, включая изучение иностранных языков. Целью данной статьи является дать описание игры, ее классификации и предпочтения для преподавания английского языка.*

***Ключевые слова:** игры, обмен, поощрение, сопоставление, мотивация, принцип, иностранный язык, правило, сортировка.*

***Abstract.** Game is a natural means for children to understand the world around them. Therefore, it should be part and parcel of their learning, including the learning of foreign languages. The aim of this article is thus to give a description of game, its classification and benefits for English teaching. In addition, the right timing for the implementation of game into the teaching is considered.*

***Key words:** Games, exchanging, encourage, matching, motivate, overwhelming, principle, foreign language, rule, sorting*

Language is immensely powerful, but it can also be loads of fun. In fact, a sense of fun can make language more powerful Language and play complement and enrich each other. A fusion of the two produces language games. Game is a natural means for children to understand the world around them. Therefore, it should be part and parcel of their learning, including the learning of foreign languages. The exploitation of games in children’s learning is not a recent idea. From way of my thinking the teacher should proceed in his teaching from easy examples to the most difficult ones.

There exists an array of definitions of the term game. Hadfield for example, defines the game as 'an activity with rules, a goal and an element of fun. In this paper the game is perceived as a meaningful fun activity governed by rules. The language games can be divided according to different principles. I offer two classifications of language games. She divides them into linguistic (these focus mainly on accuracy) and communicative games (these are based on successful exchange of information). My second classification has more categories and usually includes both linguistic and communicative aspects. These games are as follows:

- * Sorting, ordering, or arranging games. For example, students have a set of cards with different products on them, and they sort the cards into products found at a grocery store and products found at a department store.

- * Information gap games. In such games, one or more people have information that other people need to complete a task.

- * Search games. These games are yet another variant on two-way information gap games, with everyone giving and seeking information.

- * Matching games. As the name implies, participants need to find a match for a word, picture, or card

- * Labelling games. These are a form of matching, in that participants match labels and pictures.

- * Exchanging games. In these games, students barter cards, other objects, or ideas.

- * Role play games/dramas. Role play can involve students playing roles that they do not play in real life, such as dentist, while simulations can involve students performing roles that they already play in real life or might be likely to play, such as customer at a restaurant. groups work on meaningful task in the way they enjoy; learners obey clear rules and they have got a chance to practise all language skills; teacher is an organizer and facilitator. The reasons for this statement are as follows:

- games get students involved in their learning; they motivate them;

- games encourage creative and spontaneous use of language

- games introduce a change in formal learning situations;

- games create a pleasant stress-free and relaxing atmosphere in a language class;

- games unconsciously promote and practise all four basic language skills, such as listening, reading, speaking and writing;

- games help the teacher to create contexts in which the language is useful and meaningful.

The language teachers must seriously consider when to use games, which of them to use and how to use them appropriately, purposefully and efficiently in order to meet both students' needs and lesson objectives states, games are traditionally used in the language class as warm-ups at the beginning of class, fill-ins when there is extra time near the end of class, or as an occasional bit of spice stirred into the curriculum to add variety. However, if games are seen as meaningful practice of language, they can be exploited as follow-ups of the presented teaching material for practicing and reinforcing the required skills or knowledge; or for revising and recycling already acquired skills or knowledge; Wright, Betteridge, & Buckby regard games central to a language teacher's repertoire and not just a way of passing the time. In my view language game is that the rules are clear, the ultimate goal is well defined and the game must be fun. Nevertheless, if the game were a success, students must also possess relevant level of language proficiency and know the rules of the game in order to complete it. Furthermore, the teacher should consider students' learning styles, their willingness to cooperate and their current state of mind since they might be tired and not in mood of playing any kind of game. The organization of any game-like activity places great demands on the teacher. S/he must prepare the content of the game, materials needed for its completion, clearly explain the rules of the game to students and set the time. The game can be introduced by the teacher in order to eliminate misunderstandings in the following way

- * explain the rules of the game to students;

- * demonstrate with the help of one or two learners parts of the game;

- * write on the board any key language and/or instruction;

- * trial the game;

- * play the game.

As Uberman puts it, 'games encourage, entertain, teach, and promote fluency and communicative skills. If not for any of these reasons, they should be used just because they help students see beauty in a foreign language and not just problems that at times seem overwhelming.

Used literatures:

1. Indstromberg, S. (Ed.) (1997). The standby book. Activities for the language classroom. Cambridge: CUP

2. Marsland, B. (1998). Lessons from nothing. Cambridge: CUP.

3. Rooyackers, P. (2002). 101 language games for children: Fun and learning with words, stories and poems. USA, CA: Hunter House Inc.

Аннотация. Ушбу мақолада муаллиф таржима санъатининг аҳамияти ҳақида фикр юритилган ва бу санъатнинг бадиий ижод намунаси эканлиги очиб берилган.

Калим сўзлар: санъат, қардошлик, таржимон, полиглот, бадиий ижод.

Аннотация. В этой статье обсуждается важность искусства перевода, муаллифом раскрыт значение искусство перевода как пример художественного творчества.

Ключевые слова: искусство, братство, переводчик, полиглот, художественное творчество.

Annotation. This article discusses the importance of the art of translation, the author reveals the meaning of the art of translation as an example of artistic creativity.

Keywords: art, brotherhood, translator, polyglot, artistic creativity.

Қадим замонлардан бошлаб то ҳозирги кунгача таржимонлар ғоят муҳим вазифага доим камарбаста: улар маданиятларни бир-бирига боғлашдек қутлуғ мақсадга хизмат қиладилар. Халқларнинг маънавий тарафдан бир-бирларини бойитишлари эвазига цивилизация қарор топади. Бинобарин, илғор қарашлар, кишиларнинг эркинлиги, тенглиги, қардошлиғиғояларини тарқатувчилар саналмиш таржимонларнинг роли бебаҳодир.

Буюк рус шоири А.С. Пушкин таржимонларни маърифат чопарлари деб атаган эди. Бу ғоят фахрли, ғоятда табаррук, шу билан бирга бағоят масъулиятли бурч. Таржимонлар бошқа халқлар яратган маданиятлар билан муносабатга кўпроқ киришишади, шу сабабли уларнинг маданиятини кунт билан ўрганишади. Таржимон шунчаки тил билгич эмас. Шу билан бирга, бадиий матнни қайта яратувчи шунчаки, истеъдодли адиб эмас, аммо масаланинг бу тарафи муҳим, негаки, гарчи кўп тил билагон полиглот бўлгани билан ўзи ҳам қобилиятли адиб бўлса, ундайларнинг омади юришмайди. Таржимон, бирор ўлка адабиётининг билимдони, бирон республика билан доимий алоқадаги кишидир. Бошқа юртда турадимиз ёки ўз жойида истикомат қиладимиз, бундан қатъий назар, у айни ўлканинг маданиятини билладиган, матбуотни кузатиб борадиган, у ердаги ёзувчилар билан бевосита алоқадор киши бўлиши лозим. Шунингдек, таржимон ҳар бир қаҳрамон характерини мантиқини тўғри белгилаши, ундаги етакчи хусусиятларни англаб олиши, айниқса, муҳимдир. Таржимон шунчаки матнни эмас, балки матн ортидаги оригинал муаллиф кўзда тутган бутун жонли ҳаётни, образлар дунёсини гавдалантириши лозим. Ана шундагина оригинал асар ўқувчига қай даражада таъсир қилса, таржима ҳам шундай таъсир қилади. Таржима ҳақида биз кўпинча ахборот тарзидагина гапиришга ўрганиб қолганмиз. Ким нималар таржима қилганлигини таъкидлаймиз, қолаверса, матнларни киёс қилиб, уларнинг муқобиллик даражасини белгилаймиз. Таржима-одатий маънодаги таржимагина эмас, балки таржимани бадиий ижод сифатида баҳолаш керак. Таржимон тил материаллари йиғиндиси билан эмас, эстетик қонуниятлар асосида уюшган бадиий асар билан иш кўради. Бирок, таржима ҳақида ёзганда ёки гапирганда турли тиллар структурасининг қиёсий таҳлидан нари ўтмайдилар, гўё таржимон иш жараёнида сира ҳам ҳис-ҳаяжонга берилмайдигандек. Ҳолбуки, таржима аслида муаллифнинг давомидир.

Энг яхши таржимонлар аввал узоқ вақтгача таржима қилинадиган муаллиф образлари ва ғояларининг жонли ҳаёти билан яшайдилар. Бу улар учун шунчаки таржимагина эмас, катта маҳорат мактаби ҳамдир. Ўтган асрнинг охирларида жаҳон адабиёти ва рус классикасининг ажойиб намуналари таржима қилинган. Ҳар бир таржима нашри янги бир китобгина эмас, у халқнинг маънавий маданиятига, бадиий ривожига, албатта, нимадир қўшади.

Таржима-сермуаммо санъат. Унинг хусусияти тўғрисида кўпгина зиддиятли фикрлар туғилиб келган. Мутлақо амалий ёндашилганда ҳам ишнинг мураккаблиги кўриниб туради; театр ҳам, кино ҳам таржимасиз ривожланаолмайди. Таржиманинг ҳар бир тури, ҳар бир жанр ўз таржима муаммоларига эга. Бадиий таржима адабиётларнинг ўзаро таъсири ва бир-бирларини бойитиши деб аталадиган муҳим жараёнларнинг жонли ва амалий заминидир. Бадиий таржима-энг кўп муаммоли санъатлардан бири, бизнинг давримизда, таъбир жоиз бўлса, кўп тармоқли хўжалик: русчадан таржима, миллий тиллардан таржима, Шарқ тилларидан ва Шарқ тилларига таржима, бирор тил воситачилигида қилинадиган таржима, асл нусхадан таржима ва ҳоказо; бу тармоқларнинг ҳар бири, умумий масалалардан ташқари, ўзига хос муаммоларга ҳам эгадир. Буларнинг барчасини аста-секин ечиб, мураккаб, универсал соҳани баҳоли қудрат олға силжитаётган заҳматкаш таржимонларимиз катта ғоявий-бадиий вазифани адо этмоқдалар. Халқларнинг бир-бирини тушунишида, ўзаро маънавий

бойиш йўлида ҳамма имкониятларни очишда, одамларнинг бир-бирларига ишончини таъминлашда юксак маданиятли таржималар катта роль ўйнайди.

Фойдаланилган адабиётлар:

1. Жўраев Т. Таржима сазнати. - Тошкент.: Адабиёт ва санъат нашриёти, 1978.
2. Мастерство перевода. - М.: Советский писатель, 1971.

ТАЪЛИМ ТИЗИМИДА ФАНЛАРАРО АЛОҚАДОРЛИК ВА УЗВИЙЛИКНИ ТАЪМИНЛАШ

Закиряева Шарофат Сафаровна,
Сирдарё вилояти Гулистон шаҳри
14-умумий ўрта таълим мактабнинг
она тили ва адабиёти фани ўқитувчиси

Аннотация. Ушбу мақола фанларнинг ўзаро боғлиқлиги узвийлигини таъминлаш ва таълим тизимини такомиллаштиришда янги ахборот технологияларидан самарали фойдаланиш бўйича дарс самарадорлигини ошириш ёритилган.

Калим сўзлари: юқори билим, кўникма, тақдимот, мултимедиа, АКТ, фанлараро алоқадорлик.

Annotation. This article focuses on increasing the effectiveness of lessons on the effective use of new information technologies in ensuring the interdependence of disciplines and improving the education system.

Keywords: higher education, skills, presentation, multimedia, ICT, interdisciplinary communication.

Аннотация. Цель данной статьи - повысить эффективность урока по эффективному использованию новых информационных технологий в обеспечении зависимости дисциплин и совершенствовании системы образования.

Ключевые слова: высшее образование, навыки, презентация, мультимедиа, ИКТ, междисциплинарное общение.

Бугунги рақамли иқтисодиёт даврида таълим тизимининг фанлараро алоқадорлиги, узлуксизлиги ва узвийлигини таъминлаш бевосита таълим муассасаларининг моддий–техника ва замонавий ахборот технологиялари базасини мустахкамлаш, юқори сифатли ўқув адабиётлар, дарсликлар, электрон ўқув қўлланмалар ва маъруза матнларини яратиш, электрон кутубхоналар ташкил этиш билан чамбарчас боғлиқдир. Шунинг учун ҳам ўқувчига замонавий билимлар сари кенг йўл очиш, таълим тизимини такомиллаштиришда янги ахборот технологияларидан самарали фойдаланиш бугунги куннинг асосий вазифаларидан бирига айланмоқда.

Зеро, давлатимиз раҳбари кун талабидан келиб чиқиб, 2020 йилни “Илм-маърифат ва рақамли иқтисодиётни ривожлантириш” йили деб номладилар.

Бугунги кунда таълимни ривожлантириш, унинг самарадорлигини ошириш йўллари изланмоқда, таълим–тарбия жараёнида янги ахборот технологияларини жорий этиш масаласи оммалашмоқда. Шунинг учун ҳам ахборот технологияларининг тараққиётимизнинг асосий тармоқларидан бири бўлган таълим жараёнида фанлараро алоқадорлик ва узвийликни таъминлашдаги ўрни ва самарадорлиги бекиёсдир. Шу билан бирга иқтидорли, мустақил, ўзига ишонч, эътиқодли ўқувчига билим бериш, уларни тарбиялаш ва замон талабига мос етук мутахассислар қилиб тайёрлашда таълим–тарбия тизимида фанлараро алоқадорлик ва узлуксизлик муҳим асос бўлиб ҳисобланади.

Бу вазифаларни амалга ошириш учун эса таълим тарбия жараёнида ўқувчиларни компьютер ва ахборот технологиялари бўйича саводхонлигини оширишимиз ва уларни ахборот технологияларидан унумли фойдаланиш юзасидан билим, кўникма ва малакаларини шакллантиришимиз керак бўлади. Ўз навбатида эса, ўқувчиларга таълим–тарбия бериш жараёнида ўқитувчи– педагогларнинг ахборот технологияларидан фойдаланиш ва компьютер саводхонлиги бўйича юқори билим, кўникма ва малакага эга бўлишларини таъминлаш зарур. Ҳозирги кунда барча таълим муассасалари замонавий компьютер ва ахборот технологиялари воситалари билан жиҳозланмоқда. Бу эса, ўқитувчи–педагогларнинг ўз меҳнати фаолиятига янгича ёндашувини, дарс бериш жараёнида замонавий педагогик ва ахборот технологияларидан самарали фойдаланиш зарурлигини талаб этади. Ўқув жараёнида янги компьютер ва ахборот технологияларнинг жорий этилиши, мактаб ўқитувчиларининг техника воситаларидан фойдаланиш малака ва кўникмаларини шакллантириш билан бирга уларнинг дарс жараёнидаги ўрни, вазифалари ва ролини ўзгартиради. Ана шунга асосан бугунги куннинг ўқувчилар фаолияти, қобилияти ва қизиқиши доиралари қандай бўлишидан қатъий назар, ахборот технология-

лари бўйича кенг кўламдаги билимларга, замонавий ҳисоблаш техникаси, телекоммуникация тизимлари, маиший техника воситалари ва улардан фойдаланиш борасида етарли малакаларга эга бўлишлари ҳамда янги ахборот технологиялари асосларини эртанги куни, ривожни тўғрисидаги билимларни ўзида мужассамлаштирган бўлиши керак.

Бу вазибаларни бажаришда таълим тизимида бошқариш жараёнларини такомиллаштириш, ахборот технологиялари тизимини жорий этиш, ўқувчини компьютер технологиялари воситаларида ишлашга ўргатиш муҳим аҳамиятга эгадир, чунки ҳозирги вақтда янги ахборот–коммуникацион технологияларини ўрганиш ва улар ёрдамида ўқувчини ҳар томонлама билимини ошириш, жамият учун етук инсонлар қилиб тарбиялаш ҳамда уларнинг онгига миллий ғоя ва мафкура асосларини сингдириши лозим. Бунинг асосий сабаби ҳар бир соҳани ўрганиш, изланиш ва тажриба орттириш учун турли усул ва янги замонавий технологиялардан фойдаланиш керак бўлади. Шунинг учун ҳам мактабгача таълим муассасаларидан тортиб олий таълим тизимигача ўқувчига билим бериш, тарбиялаш, уларнинг ижтимоий, ҳуқуқий саводхонлиги ва маданиятини шакллантиришда янги ахборот–коммуникацион технологияларидан фойдаланиш мақсадга мувофиқдир. Таълим жараёнида жуда катта миқдордаги ахборотларни тўплаш, ўзлаштириш, қайта ишлаш, ўз ўрнида қўллаш олиш ва узатиш муҳим аҳамиятга эга. Шунинг учун унда анъанавий усуллар билан бирга замонавий ахборот технологиялари, жумладан, компьютерлардан фойдаланиш зарурияти пайдо бўлади. Шу жумладан, компьютердан фойдаланиб ўқитиш жараёнини қизиқарли олиб бориш, ҳар бир ўқувчига индивидуал ёндашиш имконини беради. Компьютер ва ахборот технологиялари воситалари орқали педагог ходимлар ҳамда ўқувчилар жуда кўп миқдордаги маълумотларни олиш ва ўзлаштириш имкониятига эга бўладилар. Фанлараро алоқадорлик ва узвийликни таъминлашда мультимедиали тақдимот дастурларидан кенг кўламда фойдаланиш ўз самарасини беради. Фанларни ахборот коммуникацион ва мультимедиа технологиялари асосида ўқитишнинг асосий ўқув–услугий ва дастурий таъминоти – гиперматн, видео ва аудио–иловалар, анимациялар, катта сондаги намойиш материалларидан иборат бўлган мультимедиали ўқув кўлланмалари ҳисобланади. Шунинг учун уларни яратишда таълим жараёнини ташкил этишнинг психологик ва педагогик тамойилларига асосланиш керак бўлади. Фанларни мультимедиа технологиялари асосида ўқитиш учун машғулотларнинг ҳар бир мавзу бўйича дарс ишланмаси яратилиши лозим. Ана шу ишланма асосида барча мавзуларга оид ахборот технологиялари воситалари ёрдамида баён этилиши лозим бўлган назарий, амалий машғулотларига тегишли материалларнинг электрон тақдимот шакли тайёрланади. Дарс ишланмаларига тақдимот слайдлар тайёрланиб, видеопроекторлар орқали ўқувчиларга тушунтирилса, мақсадга мувофиқ бўлади. Тақдимотда қўшимча адабиётлардаги расмларни, аниқ жараёнларни акс эттирувчи тасвирлар, тармоқдаги маълумотлардан катта электрон экранда кўрсатиб тушунчалар берилса, ахборот таълим ресурс порталларидан фойдаланилса, ўқувчиларнинг билим ва малакалари янада шаклланади. Мультимедиали тақдимот нафақат матнли ва кўргазмалли, балки овозли, анимацияли бўлиши ўқувчилар томонидан мавзуни мукамал ўзлаштиришда катта аҳамиятга эга бўлади. Фанлараро алоқадорлик ва узвийликни таъминлашда интернет тармоғи инсоният ривожланиши нуктаи назаридан ахборот–коммуникация технологияларининг янгилиги, ўзига хослиги инсон фаолиятининг деярли барча соҳаларига кириб бориши, улардан чекланмаган доирада ва мақсадларда фойдаланиши билан алоҳида ўрин тутади.

Интернет таълим тизимида фанларни ўқитиш жараёнларини ташкил этиш ва амалга ошириш, ўқув–услугий таъминотни ривожлантириш, айниқса, ўқув машғулотларини ўтиш ва ўзлаштириш самарадорлигини ошириш борасида янги мазмун ва моҳият шаклланишига асос яратмоқда. Интернет воситаларидан фойдаланиш кўникмаларига эга бўлиш ўз ахборот–таълим муҳитини кенгайтириш, касбий ривожланиш ва мустақил таълим олиши учун шароитлар яратиш, жамият ахборот ресурсларидан ўз педагогик фаолиятида фойдаланиш, ҳамкасблари билан мулоқот қилиш, долзарб масалалар муҳокамасида иштирок этиш, тармоқнинг турли тадбирларида иштирок этиш ва ҳоказо имкониятларни беради. Фанлараро алоқадорлик ва узвийликни таъминлашда электрон почталардан фойдаланиш эса ўқувчилар учун ташқи муҳит билан алоқани кенгайтиради, республикамиз вилоятлари ва хорижий давлатларда ижод қилаётган тендошлари билан дўстлашиш, бевосита мулоқот қилиш ҳамда ўзларининг қизиқишлари, мақсадлари юзасидан фикр алмашиш, Web–сайтлардан фойдаланиш ўқувчини ўқув–тарбиявий ишларга жалб қилиш, уларнинг бўш вақтларини ўтказишни самарали ташкил этиш ҳамда ўзларини амалга оширган ишларини, эришган ютуқларини ўқувчи оmmasига етказиш имкониятини яратади. Фанлараро алоқадорлик ва узвийликни таъминлаш мақсадида таълим муассасаларида янги педагогик ва ахборот технологияларни жорий қилиш, ўқув машғулотларини янги интерфаол усул ва ахборот технологиялари воситаларидан фойдаланган ҳолда ўтказиш, жумладан, мультимедиа, масофадан ўқитиш, интернет технологияларидан фойдаланиш,

компьютерлаштирилган дарслар ўтказиш, мультимедиали электрон қўлланма ва дарсликлардан фойдаланиш ва уларни назарий ҳамда амалий машғулотларда қўллаш шак шубҳасиз ўз самарасини беради.

Фойдаланилган адабиётлар:

1. Ўзбекистон Республикасининг “Таълим тўғрисида”ги Қонуни. -Т.: 1997.
2. Хусанбоева Қ. Таҳлил адабиётни англаш йўли. –Тошкент: Мухаррир, 2013. 50-б.

МАКТАБГАЧА YOSHDAGI BOLALAR NUTQINI O‘STIRISHDA XALQ QO‘SHIQLARINING O‘RNI

Karimova Umida Sharipovna
Qashqadaryo VXTXQTMOHM
Maktabgacha, boshlang‘ich va maxsus ta‘lim
kafedrasida o‘qituvchisi

Annotatsiya. Ushbu maqolada maktabgacha yoshdagi bolalar nutqini o‘stirish jarayonida xalq qo‘shiqlarining o‘rni yoritilgan. Xalq qo‘shiqlaridan namunalar keltirilgan.

Kalit so‘zlar: nutq, nutq madaniyati, nutq o‘stirish jarayoni, xalq og‘zaki ijodi, marosim qo‘shiqlari.

Аннотация. В данной статье обсуждается роль народных песен в развитии речи у дошкольников. Вот несколько примеров народных песен.

Ключевые слова: речь, речевая культура, процесс развития речи, фольклор, церемониальные песни.

Annotation. This article discusses the role of folk songs in the development of speech in preschool children. Here are some examples of folk songs.

Keywords: speech, speech culture, speech development process, folklore, ceremonial songs.

Nutq madaniyati juda katta va keng soha bo‘lib, u bolaning kundalik oddiy salomatligidan tortib, kimga nimani, qachon, qayerda va qanday so‘zlashigacha bo‘lgan barcha nutqiy jarayonlarni o‘z ichiga oladi. Nutq madaniyati faqat nutqni egallash yo‘llarini emas, balki undan foydalanish madaniyatini ham tarbiyalaydi. Nutq madaniyati tarbiyachilarda ijodiylik, mustaqil fikrlash, ijodiy fikr mahsulini nutq sharoitiga mos ravishda og‘zaki, yozma shakllarida to‘g‘ri, ravon ifodalash ko‘nikmalarini shakllantirish va rivojlantirish, til sezgilarini tarbiyalashga xizmat qilmog‘i lozim. Shundan kelib chiqqan holda nutq madaniyati: o‘z fikrini nutq sharoitiga mos ravishda turli sharoitlarda bayon eta olish vositalarini, ma‘noni turli shakllarda bera olish yo‘llarini, badiiy, ilmiy, ijtimoiy asarlarni o‘rganib, ular haqidagi fikr-mulohazani, shaxsiy munosabatni og‘zaki va yozma shakllarda to‘g‘ri bayon eta olish madaniyatini ifodalaydi.

Nutq – kishi faoliyatining turi, til vositalari (so‘z, so‘z birikmasi, gap) asosida tafakkurni ishga solish. Nutq o‘zaro aloqa va xabar funksiyasini, o‘z fikrini his- hayajon bilan ifodalash va boshqalarga ta‘sir etish vazifasini bajaradi⁴⁴. Yaxshi rivojlangan nutq jamiyatda kishining aktiv faoliyatining muhim vositalaridan biri sifatida xizmat qiladi. Bolajon uchun esa nutq mashg‘ulotda muvaffaqiyatli qatnashishining qurolidir.

1. Nutq o‘stirish nima? Agar bolajon va uning tildan bajargan ishlari ko‘zda tutilsa, nutq o‘stirish deganda, tilni har tomonlama (talaffuzi, lug‘ati, sintaktik qurilishini, bog‘lanishli nutqni) faol amaliy o‘zlashtirish tushuniladi. Agar tarbiyachi ko‘zda tutilsa, nutq o‘stirish deganda, bolajonlar tilning talaffuzi, lug‘ati, sintaktik qurilishi va bog‘lanishli nutqni faol egallashlariga yordam beradigan metod va usullarni qo‘llash tushuniladi.

MTT larida bolajonlarning nutq o‘stirish jarayoni quyidagicha kechadi:

- xalq og‘zaki ijodi orqali;
- o‘yilar jarayonida;
- rasmlarga qarab hikoya tuzishda.

Etnopedagogika manbalari o‘z tuzilishi, qo‘llanish o‘rni, vazifasiga ko‘ra muayyan tizimlar (guruhlar) ni tashkil etadi. Bunday guruhlarini ko‘rsatish uchun ma‘lum atamalardan foydalaniladi. Etnopedagogika manbalari turlari ijtimoiy taraqqiyot davomida sekinlik bilan o‘zgarib boradi: ularning ba‘zilari so‘nishi yoki boshqasi bilan almashishi mumkin.

Qo‘shiqlar – voqelikni yakka shaxs kechinmalari orqali aks ettiradi. “Qo‘shiq” – turkiy “qo‘shmoq” so‘zidan olingan bo‘lib, misraga misrani qo‘shib kuylash, aytish ma‘nolarini anglatadi.

Qo‘shiqlarda xalq ma‘naviyati qudrati, irodasi ifodalanadi. U kishilarni ruhan tetiklikka, jasoratga, mehnatsevarlikka, vatanparvarlikka, do‘stlikka, sevgi sadoqatga chorlaydi. Xalq qo‘shiqlarining mehnat

⁴⁴Qodirova M.R., Qodirova F.R. Bolalar nutqini rivojlantirish nazariyasi va metodikasi.-T.: 2006.

qo‘shiqlari (dehqonchilik, chorvachilik, hunarmandchilik) lirik qo‘shiqlar, tarixiy qo‘shiqlar, termalar singari turlari mavjud.

Maktabgacha ta’lim tashkilotlarida foydalaniladigan xalq qo‘shiqlari:

Mavsum qo‘shiqlari

Omonlik, hey, omonlik
Yetdik Navro‘zga
Unutilsin yomonlik
Qut ber rizq-ro‘zga

Sumalak bir bahona
G‘animat diydor,
Shu urfimiz shoxona
Oqibatga yor

Guldur guplar

Chori chambar? Biri anbar
Ona qiz qayda? Ola-bula tog‘da
Tog‘man zuvman, Kumush bolg‘a
Ona boshi, yonbosh, Guldur-gup

Aytishma o‘yinlar

Tutma-tutma-tutma,
Orqangdan bo‘ri kelsa,

Sen meni tutma, tutma,
Nonni chaynamay yutma

Shukur, ho shukur,
Yugurda yugur
Topilmasang
Borib

Topingga yugur,
Topil-topil,
O‘tga qoch
Besh toshimni ololmay,

Tutulmasang,
Qayrag‘och,
Besh tosh otdim uzoqqa
Endi jonim qiynoqda

Xulosa shundan iboratki, nutq uchun rivojlanishning bunday «hal qiluvchi» davri bola hayotining dastlabki uch yili hisoblanadi: bu muddatga kelib miya nutqiy sohalarining anatomik pishib etilishi asosan nihoyasiga yetadi, bola ona tilining asosiy grammatik shakllarini o‘zlashtirib oladi, katta so‘z zahirasini shakllantiradi. Agarda dastlabki uch yilda kichkintoy nutqiga yetarlicha e‘tibor berilmagan bo‘lsa, bu holda kelgusida uning o‘rnini to‘ldirish uchun juda ko‘p mehnat qilishga to‘g‘ri keladi.

Foydalanilgan adabiyotlar:

1. Safarova N. O‘zbek bolalar o‘yin folklori tabiati.- T.: Fan, 2008.
2. Qodirova M.R., Qodirova F.R. Bolalar nutqini rivojlantirish nazariyasi va metodikasi.–Toshkent: 2006.

TARJIMA TURLARI HAQIDA

Ruziyev Qodir Turdiyevich

Qarshi Davlat universiteti, Xorijiy tillar fakulteti

Samadov Muhiddin Axadovich

Qarshi muhandislik iqtisodiyoti instituti, Xorijiy tillar kafedrasi

Annotatsiya. Bu maqolada tarjima va tarjima turlari hamda tarjima jarayonlari va ahamiyati xususida so‘z yuritiladi. Shu bilan birga litsenziyalik tarjimon yoki ishonchli tarjimonlar faoliyati xususida so‘z boradi.

Kalit so‘zlar: ijod, tarjima, jarayon, hammuallif, ma‘muriy, taxminan, shartnoma.

Аннотация. В данной статье рассматриваются перевод и виды перевода, а также процессы перевода и их значение. Также говоря толи цензурованных переводчика хили доверенных переводчиках.

Ключевые слова: создание, перевод, процесс, сомуаллиф, администрация, предположение, договор.

Abstract: This article discusses translation and types of translation, as well as translation processes and their importance. There is also talk of licensed translators or trusted translators.

Keywords: Creation, translation, process, co-author, administrative, approximate, contract.

Hozirgi ma’lumotlarga ko‘ra, tarjima tarixi Mesapotamiya davriga borib taqaladi, ya’ni Sumerian poemai “Gilgamesh” Osiyo tillariga tarjima qilingan. Buning tarixi taxminan miloddan avvalgi 2-ming yillikka borib taqaladi. Tarjima bu aqliy faoliyat bo‘lib, lingvistik nuqtayi nazardan bir tildagi so‘zlarni ikkinchi bir tildagi ekvivalentlariga o‘tkazishdir. Tarjimaning o‘zi esa jarayon va ijoddir.

Tarjimaning asosiy maqsadlaridan biri bu matnni yoki xabarni asl ma'nosini madaniy va diniy nuqtayi nazarlarini e'tiborga olgan holda bir tildan ikkinchi tilga mantiqiy ifodalash. Masalan, Xristian dinida paster so'zi islom dinida imom so'ziga nisbatan to'g'ri kelsa-da, ularning bajaradigan ishi va vazifalarida anchagina farq bor. Tarjima insoniyat hayotida ko'p asrlardan buyon foydalanib kelinadi, ya'niki insonlar o'zlarining yozma adabiyotlarini hosil qilgandan buyon.

Tarjima muallifi tarjimonning o'zi hisoblanadi agar u shtatsiz ishlasa, agar tarjimon maosh oladigan ishchi bo'lsa, uning ish beruvchisi tarjimaning egasi hisoblanadi. Tarjimada egalik huquqi hammualliflikda ahamiyatga ega emas. Hozirda tarjimaning har xil turlari bir-biridan farq qiluvchi nazariyalari mavjud va ular sakkiz xildagi tarjima turlariga bo'linadi; shu jumladan, texnik tarjima, yuridik tarjima va sertifikatlangan (litstenziyalangan) tarjimalardir.

Texnik tarjimani ikki xil usulda tushunish mumkin: keng ma'noda aytsak, qo'llanmalarni, instruksiyon broshuralarini, ichki xarakteristikasi, meditsinaga oid tarjima, moliyaviy hisobotlar, jarayon davomiyligi va, umuman, ma'muriy terminlar va h.k.

Texnik tarjimani cheklangan ma'noda ishlatsak, unda u texnik hujjatlar, shuningdek, muhandislik, AT, elektronika, mexanika va, umuman, sanoatga oid matnlarni o'z ichiga oladi. Texnik tarjima tarjima qilinayotgan matn sektoriga qo'llanadigan terminlarga oid maxsus bilimni talab etadi.

Ilmiy tarjima asosiy texnik tarjima guruhiga kiradi va nomidan ko'rinib turibdiki, u ilmiy jihatdan hujjatlarni o'z ichiga oladi, bular maqolalar tezislar, ishlanmalar, bukletlar, konferensiya taqdimotlari, ilmiy o'rganish hisobotlari va h.k.

Moliyaviy tarjima, bu albatta, moliya, bank birja faoliyatlariga oid hujjatlarni qamrab oladi. Bunga kompaniya yillik hisobi, yillik hisobotlar, moliyaviy holat, moliyaviy shartnomalar, paketlar va h.k lar kiradi.

Rasmiy hujjatlarga oid tarjima, bu keng qamrovli hujjatlarni o'z ichiga oladi. Bularga qonunga oid hujjatlar shu jumladan, buyruqlar, muhlatlar, ma'muriy hujjatlar, jumladan, sertifikatlar ro'yxati, hamkorlik holatlari, to'lovga ruxsat etish hujjatlari, texnik hujjatlar; ekspert xulosasi va yuridik maqsadidagi matnlar, sud jarayoni davomiyligi hisobotlari va h.k.

Qonuniylikka oid hujjatlar tarjimasi, bunga yig'ilishda qabul qilingan topshiriqlar hujjatlari, norozilik xatlarini o'rganish, ekspert xulosasi, tanishtiruv, so'roq qilish davomiyligi hujjatlari kiradi.

Yuridik tarjimalar. Bunga qonunga asoslangan hujjatlar, masalan, qonun tarjimalari bo'lishi mumkin, tartibga solish va qarorlar, umumiy sotish va sotib olish shartlari, qonuniy shartnomalar, masalan, mehnat shartnomasi; letsenziya va tijorat shartnomalari; hamkorlik kelishuvlari; munosabatlar; protokollar va konvensiyalar; ichki boshqaruv, xavfsizlik sug'urtalari va boshqalar kiradi. Yuridik tarjimonlar til bilishdan tashqari mustahkam qonunga oid bilimlarga ham ega bo'lishi kerak.

Sertifikatlashgan tarjima sertifikatli yoki ishonchga kirgan tarjimon rasmiy tarjimani tasdiqlashi uchun uni imzolashi kerak. Bu hujjatlarga asosan qonuniy ahamiyatga ega bo'lgan hujjatlar, bunga asosan sertifikatlangan va qasamyod qilingan hujjatlar kiradi. Sertifikatga ega tarjimonlar asosan yurist tarjimon sifatida sudxonalarda ishlaydi yoki rasmiy qonunchilik mutaxassisi sifatida ishlaydi va shu bilan birga fuqorolik holati bo'yicha hujjatlar tarjimasini ta'minlaydi, masalan, nikoh shartnomalari, ajrimlar, kasalliklar va erkinlik holatlari haqidagi hujjatlar.

Badiiy tarjima. Bu ehtimol boshqa tarjimalarga qaraganda eng qiyinidir, ma'lumki, tarjimon asl matnning semantik (eng maqbul) ma'nosini berishi kerak (umuman olganda hamma matn shunday bo'lishi shart) va shuningdek, yana boshqa bir qancha murakkabliklar ustida ham ishlashiga to'g'ri keladi, shu jumladan,

- badiiy matnda polisemik so'z muhim rol o'ynaydi bir so'z yoki jumla ortida yozuvchi ishora qilgan bir qancha tushunchalar bo'lishi mumkin, buni tarjimon to'g'ri o'girishga harakat qilishi lozim;

- yozuvchining o'z adabiy usuli; tarjimon yozuvchi g'oyasini o'ziga xos yo'l bilan ifodalashi kerak bo'ladi;

- jumlaning ichki shuuri, o'lchami va ritmi. Bu, xususan, she'riyatga xosdir va lekin, nasrga ham teppa teng ishlatiladi, qayerdagi tarjimon go'yoki musiqa nidosini matnga tushurishdek nozik ishni amalga oshirish ichun o'ziga xos usulni amalga oshirishi kerak bo'ladi.

Foydalanilgan adabiyotlar:

1. Expand your English. James Zvara. –Toshkent: 2004.
2. A'zamxujayev S. Turkiston muxtoriyati.–Toshkent: Ma'naviyat, 2000.
3. www.kwintessential.co.uk

БАДИЙ АСАРЛАРДА ПЕРСОНАЖ НУТҚИНИНГ ФОНЕТИК ЎЗИГА ХОСЛИГИ

Тўмарис Аъзам Бутунбоева,
СамДУ тадқиқотчиси

Аннотация. Мазкур мақолада таниқли шоирлар Аъзам Ўктам ва Минҳожиддин Мирзо шеърлари таҳлили асосида фонетик бирликларнинг шеърини матндаги эстетика ҳамияти, нутқ товушларининг стилистик имкониятлари шеърнинг асосий талабларидан бири сифатида тадқиқ қилинган.

Калим сўзлар: фонетик воситалар, аллитерация, ассонанс, лингвопоэтика, товуш.

Аннотация. В данной статье рассматривается эстетическая значимость фонетических единиц в поэтическом тексте на основе анализа стихотворений известных поэтов Аъзама Уктам и Минходжиддина Мирзо. В стихотворении стилистические возможности речевых звуков изучаются как одно из основных требований поэмы.

Ключевые слова: фонетические средства, аллитерация, ассонанс, лингвопоэтика, звук.

Annotation. This article discusses the aesthetic significance of phonetic units in a poetic text based on an analysis of poems by famous poets Azam Uktam and Minhojiddin Mirzo. In the poem, the stylistic possibilities of speech sounds are studied as one of the basic requirements of the poem.

Keywords: phonetic means, alliteration, assonance, linguistic poetics, sound.

Шеърятда асосан, аллитерация (ундошлар такрори), ассонанс (унлилар такрори), геминация (ундошларни қаватлаш) каби фонетик усуллардан фойдаланилади. Ишимизда такрорнинг кўринишлари сифатида таснифланадиган аллитерация ва ассонанс бадий тасвир воситаларининг фонетик ходисага асосланганлигини эътиборга олиб, фонопрагматик воситалар сирасида таҳлил этишга қарор қилдик.

Аллитерация (лот. al – га, да; littera – ҳарф) – шеърда, жумладан, банда ва қисман насрий асарлар матнида ҳам бир хил ундош товушларнинг такрорланиши. [1;455] Бадий матнда, хусусан, шеърятда энг кўп тарқалган фоностилистик воситалардан бири сифатида қадимдан қўлланилиб келади. Бадий нутқнинг оҳангдорлигини ва таъсирчанлигини таъминловчи воситалардан бири сифатида мумтоз адабиётда ҳам, халқ оғзаки ижодида ҳам, замонавий шеърятимизда ҳам унинг ўрни беқиёсдир.

Аллитерация ва ассонанс атамаларининг қўлланишига эътибор қаратмоқчимиз. Илмий манбаларда бу атамаларни қўллашда турлича ёндашиш кузатилади. Айрим манбаларда аллитерация, умуман, товушлар (унли ва ундош товушлар) такрорига нисбатан қўлланса [2], аксарият тадқиқотчиларимиз аллитерация ундошлар такрорига, ассонанс унлилар такрорига асосланишини маъқуллайдилар [5;10].

Г.Жуманазарова Арнольд фикрига таяниб унлилар такрорини ҳам аллитерация деб белгилайди ва аллитерациянинг икки хил: вокал (унлилар такрори) ва консонант (ундошлар такрори) шакллари сифатида таснифлайди. [қаранг: Жуманазарова Г. Фозил Йўлдош ўғли дostonларитилининг лингвопоэтикаси (лексик-семантик, лингвостилистик ва лингвостатистик таҳлил). филол.фан.док.дисс...]

Бу ўринда С.Умирович фикрини ўринли деб ҳисоблаймиз: “Илмий манбаларда бу саволга жавоблар анчагина ва улар кўпчилик ҳолатларда бири иккинчисини такрорлайди ёки тўлдиради ҳамда «матндаги ундош товушлар такрори» тушунчаси остида бир махражга бирлашади» [4;].

Товушлар такроридаги бу фаоллик, биринчидан, ўзбек тили товушлар тизимида ундошларнинг етакчилик мавқега эгаллиги, иккинчидан, маънолар ҳам, асосан, ана шу товушлар туфайли фарқланиши билан изоҳланади.

Шунингдек, “аллитерацияга оид илмий манбалар унинг фақат бир хил товушлар такрори доирасида чегараланмаслигини кўрсатади. Бинобарин, мазкур ходисани бир-бирига мос келадиган *д-т, з-с* каби ўхшаш товушларнинг уйғунлиги деб ҳам тушуниш лозим...” [4;]

Аъзам Ўктам:

*Сени суйсалар ҳам, суймасалар ҳам,
сени деб куйсалар, куймасалар ҳам;
Дилингни билсалар, билмасалар-да,
тилингни билсалар, билмасалар-да –
Имкон бера билдинг яйраб юришга,
ва бунда беармон даврон суришга.*

Ассонанс (лот. *assonare* - уйғун жаранглаш; фр. *assonance* - оҳангдошлик) - шеърий нутқда (насрода нисбатан кам) бир хил унлилар такрорига асосланган ифодавийликни кучайтирувчи восита, такрорнинг фонетик сатҳдаги хусусий кўриниши; шеърга хушоҳанглик бахш этади, мусиқийликни кучайтиради. [5;39] Ассонанс бир хил ёки ўхшаш унлиларнинг такрорланиши натижасида оҳангдошликни юзага келтирувчи стилистик фигуралардан бири бўлиб, бадиий нутққа оҳангдорлик ва эмоционал – экспрессивлик бағишлайдиган фонетик усул сифатида шеъриятда кенг қўлланади.

Минҳожиддин Мирзо:

*Қум тўлдирган бўлса кўзини,
Қўмагинга зор бўлса булоқ,
Мадад қўлин чўзиб ёрдам бер,
Яхшилик қил унга сен шу чоқ.*

Суюн Каримов оҳангдорлик ва изчиллик товушларнинг яхлит уйғунлигида юзага келишини таъкидлайди [3;81]. Ҳақиқатан ҳам, кўп ўринларда аллитерация ва ассонанснинг қоришиқ ҳолда келишини кузатиш мумкин. Бу эса кўпчилик тадқиқотчилар томонидан айтиб ўтилганидек, фонетик такрордаги жарангдорлик ва оҳангдорликни таъминловчи стилистик имкониятни айнан бир товуш такрори юзага чиқаришига юклаш ноўрин бўлар эди.

Аъзам Ўктам:

*Куз. Кўройдин. Жим ўтирибман
ўти ўчган ўчоқ бошида.
Ўтиргандек бўлурман гўё
сокин юрагимнинг қошида.*

Ҳар икки шеърий парчада ҳам “ў” товуши фоностилистик марказни ташкил этса-да, Минҳожиддин Мирзо шеърида **к, қ, б** ундош товушлари такрори сокин оҳангдорликни юзага келтиришга ёрдам берган бўлса, Аъзам Ўктам шеърида “ў” товуши билан бирга **к, т, ч** ундошлари уйғунлиги мусиқийликни таъминлаш баробарида лирик қахрамоннинг тушқун кайфиятини ифода-лашда муҳим эстетик ҳамоҳангликни вужудга келтиради.

Аъзам Ўктам ижодида янги, кутилмаган, камдан-кам учрайдиган топилмаларни кузатиш мумкин. Шоир шеърларидаги руҳий кечинмаларнинг қабарик тасвири, ватанпарварлик, юрт қайғуси, халқ дарди, замон кайфиятини прагматик ишоралар орқали ифода этган ўтлимисраларга бойлиги ўқувчини ҳаяжонга солади. Шоир ўтган асрнинг 80-йиллар охиридаги бўҳронли кунлар жарангини, озодлик, эрк, истиқлол шабадалари эса бошлаган, халқни ўртаётган яхши кунлар умидини “Ҳаракат” шеърида янгича йўсинда куйлайди.

Аъзам Ўктам:

Ҳаракат

Қаршилиқ. Қамок. Қийноқ. Қасос. Қин. Қилич. Қалқон. Қуюлади қон қайноқ. Қаттол. Қаттиқ. Қатағон.

Ўлар. Ўқирар. Ўйлар. Ўпирилар. Ўртанар. Ўнгланар. Ўқир. Ўйнар. Ўсар. Ўтар. Ўрганар.

Қувонч қахат. Қотади. Қора қисмат. Қайғу. Қон. Қадим қудрат қайтади қачон, қачон, қачон?

Олиш. Отиш. Ободлик. Оғир ожиз оламга. Омонлигу озодлик омонатдир одамга.

Нотиклар номард, нокас. Нечуннолиш, насихат? Нажот – норози нафас. Нафрат – насиба, неъмат. (Аъзам Ўктам)

Ушбу бадида аллитерация, ассонанс ва мувашшаҳ усулларининг ажабтовур синтезига дуч келамиз. **ҚЎҚОН** сўзида мавжуд бўлган товушларга оид сўзлар занжирида яширин прагматик мазмунни англаган китобхон “Қўқонларимиз” орқали узоқ йиллар давомида эл-юрт бошидан кечирган мустамлака изтироблари, қатағонлар фарёди, истибдод салтанатига хизмат қилган номардлар ҳақидаги қатор теран мулоҳазаларни тушуниши мумкин.

Фойдаланилган адабиётлар:

1. Бобоев Т. Адабиётшунослик асослари. – Т.: 455-б.
2. Жуманазарова Г. Фозил Йўлдош ўғли дostonлари тилининг лингвопоэтикаси (лексик-семантик, лингвостилистик ва лингвостатистик таҳлил). филол.фан.док.дисс...; Имомназарова Ш. Халқ ўланларида поэтик такрор. Saviya.uz.
3. Каримов С. Ўзбек тилининг фонетик стилистикаси.-Сам.: 2016. 81-б.
4. Умирова С. Ўзбек шеъриятида лингвистик воситалар ва поэтик индивидуаллик (Усмон Азим шеърияти мисолида): Филол.фан.фалсафа доктори (phd) дисс. –Тошкент: 2019.
5. Кўнғуров Р. ва бошқалар. Нутқ маданияти ва услубият асослари. – Т.: Ўқитувчи, 1992.
6. Қуронов Д. ва бошқ. Адабиётшунослик терминлари луғати. – Т.: Академнашр, 2010. 39-б.

THE ROLE OF LINGUISTIC ANTHROPOLOGY IN INNOVATIVE TECHNOLOGY

Ro'ziboyeva Shaxribonu Shokir qizi
Qashqadaryo VXTXQTMOHM
Til va adabiyot ta'limi kafedrasida o'qituvchisi

Annotatsiya. Ushbu maqola hozirgi yangi kommunikativ va innovatsion texnologiyalarni hayotimizni hamma jabhalariga kirib kelganini va til bilan uzviy bog'liqligini, bunda til antropologlarini o'rni yuqori darajada bo'lgan va bo'layotganini yoritib beradi.

Kalit so'zlar: antropologiya, sotsiolingvistik, kommunikativ texnologiya, innovatsiya.

Аннотация. В этой статье подчеркивается тот факт, что современные новые коммуникативные и инновационные технологии проникли во все аспекты нашей жизни и неразрывно связаны с языком, в котором роль языковых антропологов была и остается высокой.

Ключевые слова: антропология, социолингвистика, коммуникационные технологии, инновации.

Annotation. This article shows us the new communicative and innovative technologies have penetrated into all aspects of our life and are related with the language, in which the role of linguistic anthropologists have been and remain high.

Keywords: anthropology, sociolinguistics, communication technology, innovation.

As we know that anthropology studies humanity or mankind. American anthropology originated a century ago, which reason for study history and culture of the native North America ("American Indians"). Due to Frans Boas and Bronislaw Malinowski's research, anthropology differed from other social sciences in its in-depth study of context, cross-cultural comparisons, and its significance. Such a united anthropology did not evolve in Europe, where subfields tend to exist separately. The academic discipline of anthropology also we called general anthropology, which includes four subdisciplines: sociocultural, biological, archeological, and linguistic anthropology. (Most anthropologists use the term *cultural anthropology* as an equivalent for "sociocultural anthropology"). Cultural and archeological anthropologists study alters in society life and customs. Biological anthropologists study and examine human physical characteristics. Linguistic anthropologists explore one of the most important things, learning and comparing ancient languages from modern languages.

Every anthropologist when they begin to work, they must read professional books, journals, talk each other. General anthropologists investigate the basics of human biology, society, psychology, and culture and discuss their interrelationship. Anthropologists share all mystery of this place.

Anthropologists always show many questions. Any time they consider gender differences. F.e. Are the differences in character from male and female?-and others. Anthropologists show us how our life changes.

Suchman, Squires, or Brun-Cotton was one of the first anthropologists to work in technology and product companies who were accidental innovators. They conducted anthropological research to solve the problems of the company they worked for. This path led them to innovation.

Linguistic what people actually say is the concern of sociolinguistics. The field of **sociolinguistics** researches relationships between social linguistic variation, or language in its social context. Nowadays Sociolinguistics investigate the social aspects of computer-mediated communication with interesting, from this interaction with referral conversion social units, such as gender, class, and race.

Anthropologists have enough opportunities to explore the ways global media, to appearance new interactive methods and language figure.

References:

1. Kottak C.P.H. *Mirror for Humanity: A Concise Introduction to Cultural Anthropology* (McGraw-Hill, 2013 15th Edition) (ISBN 0078035015)
2. Crystal, D. 2003. *The Cambridge encyclopedia of the English language*. 2nd edition. New York: Cambridge University Press.
3. Susan. E. Cook. 2004. *New Technologies and Language Change: Toward an Anthropology of Linguistic Frontiers*
4. <https://www.jstor.org>

Бобожонова Ш.

Қариши давлат университети магистранти

Аннотация. Оламнинг ўзбек лисоний тасвирида “ахлоқ” категорияси, “ахлоқ” тушунчасини ифодаловчи атов бирликларининг ўзбек тили лисоний тизимидаги ўрнини аниқлашдан иборат.

Калим сўзлар: ахлоқ, маънавият, маърифат, илм, тарбия, билим, таълим, фазилат, сифат, фидойилик, садоқатлилик.

Аннотация. Категория морали в узбекском языковом образе мира состоит в определении места номинатив в системе узбекского языка, которые представляют понятие морали.

Ключевые слова: мораль, духовность, просвещение, знание, воспитание, качество, ответственность, потенциальные качества.

Annotation: The category of morality in the Uzbek linguistic image of the world is to determine the place of the nominative in the linguistic system of the Uzbek language that represent the notion of morality.

Key words: moral, spirituality, enlightenment, science, care, knowledge, education, quality, unselfish, faithful.

Ўзбекистонда баркамол авлодни камол топтиришга жиддий эътибор қаратилмоқда. Республикамизда “Таълим тўғрисида”ги Қонун ва “Кадрлар тайёрлаш миллий дастури”, “Давлат таълим стандартлари” каби давлат аҳамиятига молик кўплаб дастур ва меъёрий ҳужжатлар қабул қилинган. Бу ҳужжатларда, асосан, мамлакатимизда таълим-тарбия тизимини тубдан ислоҳ қилиш, уни янги замон талаблари даражасига кўтариш, баркамол авлодни тарбиялаб, вояга етказишнинг қонуний асослари белгилаб берилган.

Баркамол инсон деганда, ўзида маънавий-ахлоқий хислатларни мужассамлаштирган, жамиятда ўзлигини ва қобилиятини ҳар томонлама намоён эта оладиган, илм-маърифатли, ақлан етук, юксак истеъдод ва маънавиятга эга, ҳаёт гўзалликларини ҳис эта оладиган ижодкор шахс тушунилади. Жамиятимиздаги бугунги янгиланиш, ривожланиш ва тараккиёт жараёнида *маънавият* ва *ахлоқ* тушунчалари муҳим аҳамиятга эга.

Мустақил Ўзбекистон ўзининг буюк келажagini билимли, доно, салоҳиятли, меҳнатсевар, юксак маънавиятли, жисмонан соғлом авлодлар тимсолида кўради. Бундай талабларга жавоб бера оладиган кадрларни тайёрлаш, ёшларнинг ахлоқий даражасига масъуллиқ ва ҳар томонлама камол топган замон кишини тарбиялаш давлатимизнинг устувор вазифаларидан саналади. Бунинг учун эса ёшларни қадимий ва ҳар доим замонавий бўлиб келган ахлоқни, маънавият тушунчаларини янада аниқ, изчил таништириш, янгича ёндашувлар асосидагина амалга оширса мақсадга мувофиқ бўлади. Янгича ёндашувлардан бири – замонавий қомил инсон, анъанавий ахлоқий қадриятлар билан йўғрилган, ахлоқий фазилатларни ўз руҳий оламига сингдирган етук шахс бўлмоғи лозим. Маърифат, маънавият йўқолган ерда муқаддас қадриятларга, инсонийликка путур кетади. Оқибатда эса жамият таназзулга учрайди. Шу сабабли, доимий равишда инсонларга, айниқса, ёшларга ахлоқни кенг ва атрофлича тушунтириш зарур. Ўзбекистон Республикаси Президенти Шавкат Мирзиёевнинг қуйидаги фикрларини келтиришни ўринли деб ўйлаймиз: “Бизнинг энг катта бойлигимиз – бу халқимизнинг улкан интеллектуал ва маънавий салоҳиятдир”.

Маънавиятнинг ахлоқий мезонлари муайян шароитларда шаклланади ва шу маънода миллий муҳит уларнинг янада ривожланишига кўмак беради, жамият аъзолари бундан ўзларига керакли фазилатларни олади. Айнан шу белгилар кишиларни бир-бирига яқинлаштиради, улардаги муштаракликни намоён этади. Маънавиятнинг ахлоқий мезонларини ахлоқ, одоб, инсонпарварлик, эзгулик, меҳр-мурувват каби инсоний фазилатлар ташкил этади.

“Ўзбек тилининг изоҳли лугати”да маънавият, ахлоқ сўзларига қуйидагича таъриф келтирилган:

Маънавият-(араб.-ахлоқий хислат; барча ахлоқий нарсалар, хусусиятлар). Инсониятнинг фалсафий, ҳуқуқий, илмий, бадиий, диний, ахлоқий ва шу каби тасаввурлари ва тушунчалари мажмуи.

Ахлоқ-(араб.-кишининг табиати). Муомала, хатти-ҳаракат одоби.

Жамият маънавиятини шакллантирувчи мезон ва тамойилларни қомусий олимларимиз яратган асарлар орқали ўрганамиз. Улар томонидан яратилган ахлоқий фазилатларни ўз ҳаётимизга сингдириб борамиз. Аждодларимиз қолдирган мерос бугунги кунда ёшларнинг мукамал тарбия жараёнига ҳам ўз ҳиссасини қўшмоқда. Президентимиз “Тарбия қанча мукамал бўлса, халқ шунча бахтли яшайди”, дейди донишмандлар. Тарбия мукамал бўлиши учун эса бу масалада бўшлиқ пайдо

бўлишига мутлақо йўл қўйиб бўлмайди”, деб таъкидлаганларида айна ҳақиқат акс этган. Илм-у маърифат маънавий қарамликни йўқ қилувчи воситадир. У инсонга куч, билим ва юксак салоҳият бахш этади.

“Ахлоқ” тушунчаси жуда қадим замонлардан бери ўз долзарблигини ва аҳамиятини йўқотмаган. Ахлоқий тафаккур илк бор Қадимги Шарқда вужудга келганлиги, Шумер, Қадимги Миср, Қадимги Турон-Эрон ва Қадимги Ҳиндистонда дастлабки ахлоқий ғояларнинг пайдо бўлганлиги таъкидланади. Қадимги Юнон ва Қадимги Рум мутафаккирлари яратган ахлоқ назарияларига, Ўрта асрларда Марказий Осиё минтақасида илгари сурилган ахлоқий қарашларга, Темурийлар даврида ахлоқ ва ахлоқий фазилатларга алоҳида эътибор берилган. Айна пайтда янги ва энг янги давр ахлоқ фалсафаси, Шарқ ва Ғарб ахлоқий назарияларининг ўзаро алоқалари ҳамда бир-бирига таъсири, оламнинг умумбашарий ахлоқий қадриятларнинг қарор топишида муҳим аҳамият касб этганлиги тўғрисидаги фикрларга, илмий хулосаларга кенг ўрин берилган. Шунингдек, Туркистон маърифатчи — жадидлари қарашлари алоҳида аҳамиятга эга ҳисобланади.

Бизда миллий-минтақавий, ахлоқий қадриятларимизнинг, дастлабки ахлоқий ғояларнинг вужудга келиши қадимги юнонлар яшаган даврдан ўнлаб асрлар аввал рўй берган. Аждодларимизнинг энг кўҳна эътиқодий- ахлоқий китоби — “Авесто” бунинг ёрқин далилидир. “Авесто” китобида “ “Авесто” ўзининг маънавий – ахлоқий қарашлари билан бир неча минг йиллик кишилик тараққиётида цивилизациявий таъсир кўрсатган, бутун борлик, мавжудот, жумладан, инсон моҳияти билан боғлиқ бўлган буюқ қадрият...қомусий аҳамиятга эга бўлган буюқ ёдгорликдир, деб алоҳида таъкидланганлиги ҳам бежиз эмас.

Миллатимизга хос тарбиянинг одоб-ахлоқ тамойиллари мавжудки, улар гўзал инсонийликни тараннум этади. Уларнинг айрим турларини санаб ўтамай. Ҳар бир ёш ва қарилар буларни билиб, амал қилиши лозим. Булар: саломлашиш, меҳр-мурувватли бўлиш, ҳалол бўлиш, мард бўлиш, вафодор ва садоқатли бўлиш ва шу кабилар. Чунки бундай фазилатлар миллатимизда асрлар давомида шаклланиб, ривожланиб келаётганлигидан дарак беради. Баркамол шахсни тарбиялашда ахлоқий фазилатларга оид сўзларни кўпроқ ишлатиш ҳамда ахлоққа оид луғатларни яратиш орқали ёшларни комил инсон қилиб тарбиялашга ҳисса қўшиш мумкин. Илм-фанга, таълим-тарбияга, одоб-ахлоққа эътибор туфайли инсонлар маънавиятли ва маърифатли етук инсон бўлиб етишишлари шубҳасиз. Бугунги очиқ ва ошқора, демократик ривожланиш йўлидан бораётган юртимизда ҳар бир инсоннинг ватанпарварлиги муҳимдир. Ватанпарварлик, садоқатлилик, фидойилик каби олий қадриятлар орқали ватан тараққиёти ва фаровонлиги учун ҳисса қўшиш ҳар бир кишининг инсоний бурчидир.

Таъкидлаш жоизки, Афлотун, Арасту, Эпикур, Цицерон, Сенека, Августин, Форобий, Ибн Сино, Ғаззолий, Насафий сингари буюқ файласуфлар яратган ахлоқ назариясига доир таълимотлар билан биргаликда “Панчатанра”, “Қутадғу билик”, “Қобуснома”, Саъдийнинг “Тулистон”, Жомийнинг “Баҳористон”, Навоийнинг “Маҳбуб ул-қулуб” каби амалий ахлоққа бағишланган асарлари ҳам ўз мустаҳкам ўрнига эга.

Фойдаланилган адабиётлар:

- 1.Маҳмудов Т. Мустақиллик ва маънавият. - Т.: Ўзбекистон, 2001.
- 2.Менглиев Б.Р. Тил яхлит система сифатида. – Т.: Нихол, 2009.

ОНА ТИЛИ ДАРSLARIDA MATNING BADIY TAHLILI

Shodmonova D.E. QarDU

Annotatsiya. Maqolada ona tili darslarida AKT yordamida matnni lisoniy asosli badiiy tahlil qilish haqida fikr yuritilgan.

Аннотация. В статье определяется идея художественной и лингвистической значимости текста на уроках родного языка с использованием информационных технологий.

Annotation. The article discusses the linguistic and artistic analysis of the tekst using ICT in native language classes.

Kalit so'zlar: ona tili ta'limi, interfaol metodlar, tilning nutqiy voqelanishi, so'zning semantik xususiyati, so'zning funksional xususiyati, so'zning atash ma'nosi, bosh ma'no, momo dialektizmi.

Ключевые слова: обучение родному языку, интерактивные методы, речевые проявления языка, семантические особенности слова, функциональные особенности слова номинативные значение, главное значение слова, диалектизм.

Key words: *Mother tongue education (teaching mother tongue) interactive methods the verbalization of language, semantic properties of the word, functional properties of the word, no un meaning, general meaning, dialectism of grandmother.*

O'zbekiston Respublikasining "Ta'lim to'g'risida", "Davlat tili haqida"gi qonunlari hamda "Kadrlar tayyorlash milliy dasturi"da mamlakatimizdagi oliy ta'lim muassasalarida o'zbek tilini davlat tili sifatida o'qitishni yanada takomillashtirish ko'zda tutilgan.

O'zbekiston Respublikasi Prezidenti Sh.Mirziyoyevning ta'kidlashicha: "Hukumatning tegishli vazirlik va idoralar hamda butun ta'lim tizimining, hurmatli domlalarimiz va professor-o'qituvchilarnin eng muhim vazifasi - yosh avlodga puxta ta'lim berish, ularni jismoniy va ma'naviy yetuk insonlar etib tarbiyalashdan iboratdir. Farzandlarimiz uchun zamonaviy ish joylari yaratish, ularning hayotda munosib o'rin egallashini ta'minlashga qaratilgan ishlarimizni yangi bosqichga ko'tarishni davrning o'zi taqozo etmoqda" [1].

Shu fikrlarimizning dalili sifatida O'zbekiston Respublikasi 2017-2020-yillarga mo'ljallangan "Harakatlar strategiyasi"da keltirilgan quyidagi fikrlarga alohida e'tibor qaratish lozim. "Ilmiy-tadqiqot va innovatsiya faoliyatini rag'batlantirish, ilmiy va innovatsiya yutuqlarini amaliyotga joriy etishning samarali mexanizmlarini yaratish, oliy o'quv yurtlari va ilmiy-tadqiqot institutlari huzurida ixtisoslashtirilgan ilmiy-eksperimental laboratoriyalar, yuqori texnologiya markazlari va texnoparklarni tashkil etish lozim"[2].

Demokratik huquqiy davlat qurish barkamol avlod tarbiyasi, ayniqsa, ijtimoiy tarbiyaning uzviy qismi milliy ma'naviy hamda ma'rifiy qadriyatlar asosida ta'lim va tarbiyani zamonaviy asosda tashkil etish asosida olib borilishi bilan bog'liqdir. Ana shu jarayonda ma'naviy-ma'rifiy qadriyatlar asosini tashkil etadigan til va adabiyot, jumladan, ona tili darslarida adabiyot namunalarini chuqur o'zlashtirib borish, uning lingvistik xususiyatlarini o'rganish va tahlil etish orqali komil insonni tarbiyalab yetkazish muhim vazifalardan biriga aylanib qoldi.

Mashg'ulotlar samaradorligiga erishish har bir o'qituvchidan yuksak kompetentlikka ega bo'lishni talab etadi. Buning uchun interfaol metodlarning mohiyatini teran o'rganib, ularni qo'llash bilan bog'liq uslubiy ko'rsatmalarga amal qilish muhimdir.

Bugungi kun o'quvchisi tilning ichki imkoniyatini statik mavjudlik sifatida mukammal egallash imkoniyatiga ega. Zero, ona tili dasturi va unga muvofiq keladigan darslik va qo'llanmaning ham maqsadu vazifasi shunga qaratilgan.

Tilni "voqelangan imkoniyat", "imkoniyatli voqelik" sifatida o'rganish ona tili ta'limi tamoyilidan biri bo'lmog'i lozim. Bu ko'p holda tilning badiiy asardagi nutqiy voqelanishi, ya'ni lingvopoetik xususiyati sifatida yuzaga chiqadi. Zero, o'quvchi tilning boy imkoniyatini uning boshqa uslubidan ko'ra badiiy uslubda ko'proq ko'rish va tahlil qilish imkoniyatiga ega.

She'riy nutqda qo'llangan birlikning semantik va funksional xususiyati shuni ko'rsatadiki, unda so'zning atash ma'nosi o'zgargan va ifoda bo'yog'i bo'rtgan, shunga muvofiq ravishda, vazifa xususiyati yangilangan, almashgan, toraygan yoki kengaygan holda bo'ladi.

Badiiy asardagi so'zning semantik xususiyati va uning badiiy qimmatini o'rganish uchun o'quvchiga ma'lum bir so'zning turli matniy qurshovda yuzaga chiqishini kuzatish va voqelanish xususiyatlarini aniqlash topshirig'i beriladi. Bunda, albatta, o'quvchining qimmatli vaqtini tejash maqsadida, asarlarning elektron versiyasidan foydalanish maqsadga muvofiq. Biz buni o'quvchilar bilan shoir Abdulla Oripovning to'la asarlar to'plami dastlabki uch tomining elektron versiyasidan foydalangan holda amaliyotda qo'lladik.

Talabalar bilan birgalikda maktabda amaliyot davrida o'quvchilar yordamida kompyuterda janubiy o'zbek shevasidan adabiy tilga o'tgan *momo* va *buvi* so'zining ma'no nozikligi, ifoda imkoniyati va lirik qahramonning bu so'zni istifoda etishga ehtiyoji xususida mushohada qilaylik.

Kuzatishdan shu ma'lum bo'ldiki, ijodkor qalamida *momo* dialektizmining badiiy va kommunikativ vazifasi - o'ziga xos. So'z 9 marta qo'llangan bo'lib, undan 4 tasi tabiat hodisasiga, jumladan, 3 tasi quyoshga, 1 tasi qish fasliga sifatlash vazifasini ado etgan: *Har o'tgan zum uchun shukrona aytib, Senga talpinurman, ey momo oftob!* (G'afur G'ulomga) *Momo qish oq jujun to'qir o'ltirib, Kelinchak zaminga yagona sirdosh.* (Yanvar) *Ey, sen momo quyosh, ey bibi oftob, Yolg'iz sen charog'san, yorsan boshimda.* (G'afur G'ulomga)

Bu matniy qurshovda *momo* so'zi bosh ma'nosidan xoli qo'llangan bo'lib, so'zning "mehribon", "jonkuyar" ma'no bo'lakchasi ustuvorlashgan, bosh ma'nosining tarkibiy qismi bo'lgan "qarindosh", "qon-qarindosh", "bilvosita mendan katta", "oldingi avlod", "ayol" uzvi voqelanmagan.

Ma'naviy o'ziga xoslik funksional o'ziga xoslikni ham keltirib chiqargan. Ma'lumki, aslida *momo* so'zi sifatlovchi-aniqllovchi vazifasida kelmaydi. Bunda so'zning ko'chma ma'nosi sintaktik vazifaning ham o'zgarishini ta'minlagan.

O'quvchilar olib borgan tahlil va kuzatishi natijasida so'z imkoniyatini faqat matn asosida nisbatan to'liq o'rganish mumkinligi, bunda, ayniqsa, badiiy matn muhim rol o'ynashi haqidagi xulosaga keldilar.

Ko‘rinadiki, so‘z o‘z qudratini matnda yuzaga chiqaradi va “uzuq-yuluq” gapda uning rangi “o‘chib” ketishi oqibatida so‘z haqidagi tasavvur ham murg‘ak bola tafakkurida “uzuq-yuluq” aks etadi. Matn tahlilida kompyuter texnologiyasidan foydalanish esa ona tili ta‘limining asosiy shaklidan biriga aylanishi lozim.

Interfaol metodlardan foydalanib dars o‘tish bugungi kunning dolzarb va muammoli masalalaridan hisoblanadi. Buning afzalliklarini bugungi kun oliy ta‘lim sohasi pedagoglari bo‘lajak o‘qituvchilarga nafaqat tushuntirishi, balki ularga amalda ko‘rsatib berishlari, o‘zlari ham dars jarayonida muntazam qo‘llashlari muhim hisoblanadi.

Foydalanilgan adabiyotlar

1. Mirziyoyev Sh.M. Tanqidiy tahlil, qat‘iy tartib intizom va shaxsiy javobgarlik – har bir rahbar faoliyatining kundalik qoidasi bo‘lishi kerak. –T.: “O‘zbekiston”. 2017-yil, 97-bet.
2. O‘zbekiston Respublikasi 2017-2020-yillarga mo‘ljallangan ”Harakatlar strategiyasi”. – T.: ”O‘zbekiston”, 2017-yil.
3. Oripov A. Tanlangan asarlar. 1-jild. – T., 2000. – 396 b.

BOSHLANG‘ICH TA‘LIMDA MOTIVLAR HOSIL QILISHDA DIDAKTIK O‘YINLARNING O‘RNI

*Uzoqova M. Qarshi shahar 35-maktabi
boshlangich sinf o‘qituvchisi*

Annotatsiya. Ushbu maqolada boshlang‘ich ta‘limda motivlar hosil qilishda didaktik o‘yinlarning o‘rni, didaktik o‘yinlarning ta‘limiy-tarbiyaviy vazifalari, o‘quvchi shaxsiga ta‘siri, tafakkurini rivojlantirishi, dunyoqarashini kengaytirishda didaktik o‘yinlarning ahamiyati to‘g‘risida fikr va mulohazalar keltirilgan.

Kalit so‘zlar: ta‘lim, tarbiya, o‘quvchi shaxsi, tafakkur, dunyoqarash.

Аннотация. В данной статье рассматриваются роль дидактических игр в формировании мотивов в начальном образовании, воспитательные функции дидактических игр, влияние на личность студента, развитие мышления, важность дидактических игр в расширении их мировоззрения.

Ключевые слова: образование, воспитание, личность студента, мышление, мировоззрение.

Annotation. This article discusses the role of didactic games in the formation of motives in primary education, the educational functions of didactic games, the impact on the student's personality, the development of thinking, the importance of didactic games in expanding their worldview. The views and comments are given in the chapter;

Key words: education, upbringing, student personality, thinking, worldview.

Boshlang‘ich ta‘limda motivlar hosil qilishda didaktik o‘yinlarning o‘rni beqiyosdir. O‘yinsiz tom ma‘nodagi aqliy rivojlanish bo‘lishi mumkin emas. O‘yin o‘quvchilarda bilimga ishtiyoq va qiziqishni uyg‘otadigan uchqundir.

O‘yin boshlang‘ich sinf o‘quvchilarida ma‘lum sifatlarni shakllantirish uchun kattalar – o‘qituvchilar, tarbiyachilar, ota-onalar tomonidan qo‘llaniladigan usul. O‘yin vositasida o‘quvchilarning bilimni o‘zlashtirish jarayoni qulaylashadi, turli xil fanlar bilan munosabatda bo‘lishga o‘rganadi, shuningdek, ularda muomala madaniyati shakllanadi.

O‘yin vositasida bolaning shaxsi shakllanadi, unda kelgusida o‘quv va mehnat faoliyatini tashkil etish va insonlar bilan munosabatga kirishishga oid ruhiy xususiyatlar shakllanadi.

O‘yin orqali bolalar borliqni o‘rganadi va dunyoni o‘zgartirishga harakat qiladi. Shunday qilib, o‘yin inson faoliyatining shakllanishiga asos bo‘ladi. O‘yinda inson borliqni aks ettirish qobiliyatini namoyon qiladi. O‘yinning eng muhim ahamiyatli tomoni shundaki, unda ilk bor bolaning dunyoga ta‘sir etish ehtiyoji paydo bo‘ladi va shakllanadi.

Didaktik o‘yinda o‘quvchilarning o‘zlashtirishini hisobga olgan ta‘limiy vazifalarning bo‘lishi muhimdir. Rahbarlik qiluvchi kattalar didaktik o‘yinlarning u yoki bu shaklini yaratar ekan uning bolalar uchun qiziqarli va ular diqqatini to‘playdigan turlariga e‘tibor qaratishlari lozim.

Didaktik o‘yinlarning boshqa faoliyat turlaridan farqlanadigan muhim belgilari uning tarkibi qat‘iyligidir. Didaktik o‘yinlarning tarkibiy komponentlari quyidagilar: o‘yin mantiqi, o‘yinning harakati, o‘yin qoidasi.

O‘yin mantiqi asosan uning sarlavhasida aks etadi. O‘yin harakati jarayonida o‘quvchilarning bilish faolligini oshirishga, o‘quvchilarning o‘z qobiliyatini namoyon qilishiga, o‘yin maqsadiga erishish uchun o‘z bilimi, ko‘nikma va malakalarini qo‘llashga imkoniyat yaratiladi.

O‘yin qoidasi o‘yin jarayonini to‘g‘ri tashkil etishga yordam beradi. U o‘quvchilar hulqini, ularning o‘zaro munosabatlarini tartibga soladi. Didaktik o‘yinlarda ma‘lum bir natijaga erishiladi, uning finali uning tugaganligini bildiradi. O‘yinda ma‘lum bir didaktik maqsad qo‘yiladi va bu maqsadga erishilishi o‘quvchilarda ma‘naviy va aqliy qoniqish hissini shakllantiradi. Didaktik o‘yinlar hamma vaqt ham o‘qituvchi uchun o‘quvchilarning bilim o‘zlashtirishi yoki o‘zlashtirilgan bilimlarni amaliyotga qo‘llash ko‘rsatgichi hisoblanadi.

Didaktik o‘yinlarning hamma tarkibiy komponentlari o‘zaro bog‘liq bo‘lib, ulardan birortasining bo‘lmasligi mumkin emas.

Hozirgi davrda pedagoglar tomonidan tayyor mazmun va qoidalarga ega bo‘lgan o‘yinlar yaratilmoqda. Bola shaxsida ma‘lum sifatlarni shakllantirishga xizmat qiladigan o‘yinlarda aniq qoidalar berilgan bo‘ladi. Tayyor qoida va mazmunga ega bo‘lgan o‘yinlarga quyidagi xususiyatlar xos bo‘ladi: o‘yin g‘oyasi va vazifasi o‘yin ta‘sirida amalga oshiriladi. O‘yin g‘oyasi (yoki vazifasi) va o‘yin ta‘siri o‘yin mazmunini tashkil etadi; o‘yin ta‘siri va o‘ynayotganlar munosabatlari o‘yin qoidasi asosida boshqariladi. Qoidalar va tayyor o‘yin mazmuni o‘quvchilarni o‘yinni mustaqil tashkil etishlariga yordam beradi.

Didaktik o‘yinlarni uch turga ajratish mumkin: og‘zaki, so‘zlar yordamida o‘ynaladigan o‘yinlar, o‘yin mashg‘ulotlari, mashq(harakatli) o‘yinlar.

O‘yindan ta‘lim shakli sifatida foydalanish o‘qituvchidan o‘ziga ishonch va o‘yinni qo‘llashda mohirlik talab etiladi.

Didaktik o‘yinlar bir qancha vazifalarni bajaradi:

- ta‘limiy, tarbiyaviy (o‘quvchi shaxsiga ta‘sir ko‘rsatadi, tafakkurini rivojlantiradi, dunyoqarashini kengaytiradi);

- qo‘llanuvchanlik (aniq vaziyatda har qanday o‘quv topshiriqlarini bajarish uchun bilimlarni qo‘llay bilish);

- motivni qo‘zg‘ash, qiziquvchanlikni oshirish (o‘quvchilarni bilish faoliyatiga qiziqtiradi, rag‘batlantiradi, bilish qiziquvining rivojlanishiga yordam beradi).

O‘qituvchilar tajribasida qo‘llaydigan ba‘zi didaktik o‘yinlardan misollar keltiramiz:

a) **O‘yin - mashq.** Bu o‘yin guruhda yoki jamoada birgalikda qo‘llanishi mumkin. Lekin, bu o‘yin individuallashtirilgan. Ya‘ni, har bir o‘quvchining o‘z bilimi va imkoniyatlarini ro‘yobga chiqarishga imkon beradi. Bu o‘yindan darsni mustahkamlash yoki o‘quvchilar bilimini nazorat qilish maqsadida ham foydalanish mumkin. Masalan, “Adashgan harfni toping”. Bir necha o‘rganilgan harflar qo‘yilib orasida bitta o‘rganilmagan harf ham aralashtirib qo‘yiladi. O‘quvchilar o‘rganilgan harflarni ongida tiklab o‘rganilmagan harfni topib o‘qituvchiga ko‘rsatadilar.

b) **Ijodiy izlanish o‘yini.** Bunda o‘qituvchi hikoyadagi noto‘g‘ri gapni topish yoki hikoya mazmuniga mos bo‘lmagan gapni topishni aytadi. O‘quvchilar izlanadilar va bunday gapni topib, nega ortiqchaligini isbotlaydilar. Bunday o‘yinlar ko‘p vaqtni olmaydi, maxsus jihozlarni talab etmaydi, lekin yaxshi natija beradi.

v) **O‘yin - musobaqa.** Bu o‘yinda qatorlararo musobaqalar tashkil etilishi mumkin. Shuningdek, viktorinalar, turli konkurslar, olimpiadalar kiradi. Bunday o‘yinlarni darsda va sinfdan tashqarida ham o‘tkazish mumkin.

g) **Mazmunli – rolli o‘yinlar.** Bu o‘yin o‘quvchilar darsda o‘qituvchi belgilangan maqsadga muvofiq hikoyalar yoki ertaklardagi qahramonlar rolini o‘ynaydilar yoki davra suhbatini tashkil etib, turli rollarni bajaradilar. Masalan, muxbir, tarixchi, qishloq xo‘jaligi xodimi va b.q. Bunday o‘yinlar bolalarda bilimga qiziqish uyg‘otadi, ularni ijodiy izlanishga undaydi, shuningdek, kasblar bilan tanishuvlariga yordam beradi.

d) **Bilishga doir o‘yinlar - sayohat.** O‘quvchilar O‘zbekiston va boshqa mamlakatlar haqidagi bilimlarga ega bo‘lganlaridan keyin bilimlar yurtiga “sayohat” o‘tkazishi mumkin. Sayohat davomida o‘quvchilarga yangi bilimlar ham beriladi, ularning bilimlari tekshirilib ham ko‘rilishi mumkin. Bu mustahkamlash – umumlashtirish darslarida tashkil qilinsa, yanada samarali bo‘ladi. O‘quvchilarning ma‘lum bir bo‘limni qanday o‘zlashtirganlari haqida o‘qituvchi tasavvurga ega bo‘ladi.

Foydalanilgan adabiyotlar:

1. Ishmuxamedov R., Abduqodirov A., Pardayev A. Ta‘limda innovatsion texnologiyalar. -T.: Iste‘dod, 2008.

Аннотация. Maqolada “Belgi” metaforik ma’nosining asos sememaga munosabati haqida soʻz boradi.

Аннотация. В статье речь идет об отношении знакового метафорического значения к основной семеме.

Annotation. The article discusses the attitude of metaphorical basis of semema to the symbol.

Kalit soʻzlar: genetik bosh ma’no, hosila ma’no, **metaforik ma’no**, **metaforik hosila ma’no**, izohli lugʻat, semantik struktura.

Ключевые слова: Основное генетическое значение. производное значение. метафорическое значение. производное метафорическое значение. толковый словарь. семантическая структура

Keywords: genetic general meaning, derivative meaning, metaphorical meaning, metaphorical derivative meaning, explanatory dictionary, semantic structure.

Ma’lumki, ota-bobolarimiz qadimdan bebaho boylik boʻlmish ilm- ma’rifat, ta’lim va tarbiyani inson kamoloti va millat ravnaqining asosiy sharti va garovi deb bilgan. Taraqqiyotimiz omili boʻlgan ilm-fan sohasida keyingi yillarda jiddiy ijobiy oʻzgarishlar boʻlayotganligini alohida ta’kidlash oʻrinlidir. Kelajakda yurtimizning eng rivojlangan davlatlar qatoridan oʻrin egallashi ta’lim tizimini isloh qilish, mustaqillik gʻoyalari yoshlar ongiga singdirish, avvalo, til va adabiyotimiz rivojiga alohida e’tibor berishni, uning qoʻllanish doirasi, vazifaviy-uslubiy imkoniyatlarini yanada kengaytirishni taqozo qiladi.

2016-yil 13-mayda Oʻzbekiston Respublikasi Birinchi Prezidentining **“Alisher Navoiy nomidagi Toshkent davlat oʻzbek tili va adabiyoti universitetini tashkil etish toʻgʻrisida”**gi Farmonining eʼlon qilinishi jahonshumul voqea boʻldi. Dunyoning kamdan kam davlatlarida millat ruhining in’ikosi hisoblangan ona tiliga, ma’naviyat poydevori boʻlgan adabiyotga bunday yuksak ehtirom koʻrsatiladi. Farmonda *“umumta’lim maktablari, akademik litsey va kasb-hunar kollejlari, oliy ta’lim muassasalarida oʻzbek tili va adabiyoti fanini oʻqitishning yangi va samarali metodlari boʻyicha ilmiy izlanishlar olib borish, ilgʻor pedagogik texnologiyalarni keng joriy etish”* asosiy vazifalar qatorida sanalgan.

Quyida “Belgi” metaforik ma’nosining asos sememaga munosabati tadqiq qilingan fikrlarni bayon qilamiz.

Hosila ma’nolar talqinida ikki holatga alohida e’tibor qaratmoq lozim boʻladi:

1) genetik bosh ma’no; 2) qoʻllanishdagi asosiy ma’no.

Buning uchun *bachkana* leksemasining semantik strukturasi kuzatamiz. Oʻzbek tilida *bachkana* soʻzining 4 ta leksikografik ma’nosi ajratiladi:

1 *esk.* Bolalar uchun moʻljallangan (oyoq kiyim haqida). *Bachkana mahsi.*

2 *koʻchma* Yosh bolalarga xos boʻlgan, kattalarga, katta yoshdagi kishilarga yarashmagan, kelishmaydigan. *Bachkana qiliqlar. Bachkana odam.*

3 *koʻchma* Bolalarcha mulohaza yuritilgan; qisqa oʻylangan; yuzaki, xom. *Bachkana asar.*

4 Yarashmaydigan, mos kelmaydigan; soxta. *Bachkana koʻrinmoq.*

Izohli lugʻat leksemaning genetik jihatdan bosh ma’nosini birinchi oʻringa qoʻyadi. Lekin bugungi nutqda bu ma’no anchayin eskirgan va lugʻatda *esk* belgisi bilan berilgan. Genetik bosh ma’no emotsionallikdan xoli va soʻzning etimologik ma’nosi bilan muvofiq. Lekin hozirgi oʻzbek nutqida leksemaning **“2 koʻchma** Yosh bolalarga xos boʻlgan, kattalarga, katta yoshdagi kishilarga yarashmagan, kelishmaydigan. *Bachkana qiliqlar. Bachkana odam”* ma’nosi qoʻllanishda yetakchilik qiladi. *Shuning uchun uni qoʻllanishdagi yetakchi ma’no deyish va ommabop izohli lugʻatda birinchi oʻringa qoʻyish maqsadga muvofiq. Zero, birinchi ma’nodagi esk belgisining oʻzi ham uni ustuvorlashtirishning ma’nisizligini koʻrsatadi. Demak, ma’nolar tartibini quyidagi berish lozim:*

1 *koʻchma* Yosh bolalarga xos boʻlgan, kattalarga, katta yoshdagi kishilarga yarashmagan, kelishmaydigan. *Bachkana qiliqlar. Bachkana odam.*

2 *koʻchma* Bolalarcha mulohaza yuritilgan; qisqa oʻylangan; yuzaki, xom. *Bachkana asar.*

3 Yarashmaydigan, mos kelmaydigan; soxta. *Bachkana koʻrinmoq.*

4 *esk.* Bolalar uchun moʻljallangan (ust-bosh, oyoq kiyim haqida). *Bachkana mahsi.*

Yangi birinchi ma’no etimologik jihatdan koʻchma boʻlsa-da, qoʻllanish jihatdan bosh va asos. Shuning uchun undan *koʻchma* belgisini olish kerak deb oʻylaymiz:

1 Yosh bolalarga xos boʻlgan, kattalarga, katta yoshdagi kishilarga yarashmagan, kelishmaydigan. *Bachkana qiliqlar. Bachkana odam.*

Holbuki, qoʻllanishda hech qachon birinchi boʻlib keyingi darajali ma’no kishi xotirasida jonlanmaydi.

Bachkana soʻzi uch xil valentlikka ega:

Bachkana → nima/kim? Kim/nima ← *bachkana*? *Bachkana* → nima qilmoq?

Bachkana sifat metaforik maʼnosida asl, genetik bosh maʼnodagi neytral munosabat salbiy munosabatga oʻsib chiqadi. Buning bir nechta kognitiv sabablari mavjud:

birinchidan, umumtushunishda bolaning xatti-harakati mutlaq ijtimoiy norma hisoblanmaydi; *ikkinchidan*, u oʻz subektini tavsiflovchi sifatida ijobiy boʻyoq kasb etadi; *uchinchidan*, asl substansiyasidan ajralgan atributda sifat oʻzgarishi sodir boʻladi: *toʻrtinchidan*, metaforik maʼno yangi substansial maʼnoni vujudga keltiradi. Buni *bachkana* qiliq birikmasi misolida koʻramiz. Bolaning kattalar qiligʻiga ega boʻlishi salbiy baholanmaydi. Va, aksincha, kattalarning bola qiligʻiga ega boʻlishi esa ijobiy qabul qilinmaydi. Buning sababi jamiyat va borliqning kattalar koʻzi bilan baholanishining maqbuligidir. Bu bolaning toʻlaqonli, ijtimoiy shakllangan shaxs sifatida eʼtirof etilmasligidan.

Bolaning qiligʻi hech qachon *bachkana* qiliq ifodasi bilan berilmaydi. Bu oʻzbek tilida *bachkana* soʻzining salbiy boʻyoq asosida lisoniyashganligi bilan bogʻliq. Bugungi kunda *bachkana* soʻzi “bolaga xos” semasiga ega emas, albatta. Shunday kelib chiqqan holda, yuqoridagi izohlarni yana bir bor koʻrib chiqish lozim oʻladi. *Bachkana* soʻzida *bacha* (“bola”) soʻziga daxldorlikni anglash oʻzbek ijtimoiy ongiga xos xususiyat emas. Shu boisdan “yosh bolalarga xos boʻlgan, kattalarga, katta yoshdagi kishilarga yarashmagan, kelishmaydigan” izohini “yoshiga yarashmaydigan” deb berish yetarli boʻladi.

Birinchi (“yosh bolalarga xos boʻlgan, kattalarga, katta yoshdagi kishilarga yarashmagan, kelishmaydigan”) va ikkinchi (“bolalarcha mulohaza yuritilgan; qisqa oʻylangan; yuzaki, xom”) maʼno “yosh bolalarga xos”, “bolalarcha” semalaridan xoli qilinsa, ular uchinchi maʼnodan farqlanmay qoladi. Qiyoslang:

1 koʻchma Yarashmagan, kelishmaydigan.

2 koʻchma Qisqa oʻylangan; yuzaki, xom.

3 Yarashmaydigan, mos kelmaydigan; soxta.

Ikkinchi maʼno izohida soʻzning mohiyati emas, balki predmetning mohiyati berilgan. Aslida bu maʼnoda ham “kelishmaydigan”, “soxta” semalari yaqqol boʻrtib turibdi.

Demak, aytish mumkinki, har uchala maʼno ham aslida bir xil mohiyatga ega, ulardan ikkitasini boshqacha, uchinchisini koʻchmabelgisi bilan berishni oqlab boʻlmaydi. “Soxtalik xususiyatiga ega, shakli mazmuniga mos boʻlmagan” mazmunidagi izohga ega boʻlgan bitta maʼno bu oʻrinda asosli. Va oldimizda bitta unutilayotgan genetik bosh maʼno va ustuvorlashgan hosila maʼno yaxlitligidan iborat polisemantik leksema mavjud, genetik bosh maʼno lisoniy ongdan chiqib ketayotganligi bilan xarakterlanadi.

Koʻrinadiki, metaforik hosila maʼno faollashib, ijtimoiy omillar bilan hamkorlikda asos maʼnoni siqib chiqaradi va oʻzi asos maʼnoning oʻrnini egallaydi. Asos maʼnoning oʻrnini egallash bilan u genetik jihatdan koʻchma, metaforik mohiyatga ega boʻlsa-da, ayni damda bu xususiyatlar faollikdan mahrum.

Foydalanilgan adabiyotlar

1. Karimov I.A. “Yuksak maʼnaviyat – yengilmas kuch”. – T.: Maʼnaviyat, 2008. – B. 43

2. Rustamova D. Oʻzbek tilida metaforik evfemizatsiya: Filol. fanlari. falsafa doktori (Phd) diss. avtoref. - Fargʻona, 2017. – B. 20.

ТАЪЛИМДА НОАНЪАНАВИЙ ТЕСТЛАР

*Хосият Сувонова, Шайхонтоҳур тумани 59-ДИУМ
Хурсанд Менглиева, Нишон тумани 35-мактаб*

Аннотация. *Тестологик назарияга кўра, тестлар мураккаблик даражасига кўра фарқланар экан, бунда уларни тузишда билим, кўникма, малака ва компетенция мезонларига таянилади.*

Аннотация. *Согласно тестологической теории, хотя тесты различаются по уровню сложности, они построены на основе знаний, навыков, компетенций и критериев компетентности.*

Annotation. *According to testological theory, while tests vary in level of complexity, they are based on criteria of knowledge, skill, competence, and competence in their design.*

Тестологик назарияга кўра, тестлар мураккаблик даражасига кўра фарқланар экан, бунда уларни тузишда билим, кўникма, малака ва компетенция мезонларига таянилади.

1-даражали (осон) тестлар маълум бир ўқув предмети бўйича ДТС талаблари бўйича эгалланган билимлар синовиغا мўлжалланган бўлади. Уларни **билим тестлари** дейиш мумкин. Бунда *ким/нима, қачон, қандай, нечта, қайси* каби сўроқ олмошлари аниқлаштирувчи воситалар сифатида савол таркибидан ўрин олади. У “билади/билмайди” тамойили асосида тузилади. Масалан:

1. Унли билан тугаган бўғин қандай бўғин?

- A) очик бўғин;
- B) беркитилмаган бўғин;
- C) ёпик бўғин;
- D) беркитилган бўғин.

2. Метафора нимага асосланади?

- A) ўхшатишга;
- B) боғлиқликка;
- C) қисм-бутун муносабатига;
- D) тескари маънога.

Бунда ўқувчининг очик бўғин ёки метафора ҳодисасини билиши аниқланади.

Она тилидан билим синовиға асосланган тестлар ҳам компетенцияға айланиши зарур бўлган билимлар доирасида бўлиши лозим. Масалан, қуйидаги тест топшириғи билим даражасини аниқлашга мўлжалланган, лекин бу билим компетенцияға айланмайди:

Қайси гапдаги ясама сифат таркибидаги сифат ясовчи қўшимча от ясовчи қўшимча билан шаклдошлик ҳосил қилмайди?

- A) Боғдан юмшоқ, намхуш хазон ҳиди қўтарилиб, унинг хаёлларини тўлин ой олиб кетарди.
- B) Бу ўлкада иқлим илиқ, сув мўл, ер унумдор, қуёш нури кўп.
- C) Жаҳолатга қарши маърифат билан курашиш учун халқ мафкуравий жиҳатдан қуролланган бўлиши керак.

D) Ўмакор гуллари билинмайдиган даражада ўчган, эски эшикка кирамиз.

Ўқувчи бу тестни ечиши учун шаклдош сифат ясовчи қўшимча ва от ясовчи қўшимчани билиши талаб этилади. Бироқ бу билим нутқий амалиёт учун ҳеч қандай аҳамиятга эга эмас.

2-даражали (ўртача) тестлар эгалланган билимни қўллаш кўникмасини синашга мўлжалланган бўлади. Уларни билимни қўллаш тестлари дейиш мумкин:

1.Қайси жавобдаги сўзларнинг 2-бўғини очикбўғин?

- A) беркитилган;
- B) таажжубли;
- C) келармикан;
- D) билдирмай.

2.Метафора қўлланган гапни аниқланг.

- A) *Суюнбой қоядан учиб кетибди.*
- B) *Ичингдаги энг катта хавф — газаб ва нафрат.*
- C) *Залда сукут ҳукмронлик қиларди.*
- D) *Академик эмиш! “Укадемик” деяқол!*

Бунда ўқувчининг очик бўғин ва метафора ҳақидаги билимини қўллай олиш/олмаслик даражаси синалади.

3-даражали (изланишга оид) тестлар малака синовиға мўлжалланган бўлади. Бунда ўқувчи ҳодисалардаги фарқ ва ўхшашликларни аниқлаш, умумлаштирувчи хулосаға келиш лаёқатини намоён қилади. Бундай тестлар ижодий тафаккур синовиға замин ҳозирлайди ва уларни умумлаштириш, хулоса чиқариш тестлари дейиш мумкин. Мисоллар:

Қайси қаторда бўғин жиҳатидан мутлақо фарқланмайдиган сўзлар берилган?

- A) *салом, башанг, бўлиқ;*
- B) *табобат, ҳисобчи, мунишаот;*
- C) *соҳибқирон, умргузарон, зоҳидсимон;*
- D) *билдирмай, илдирмай, қидирмай.* (Жавоб: А.)

Бунда ўқувчи ҳодисаларни киёслайди, фарқларни аниқлайди, умумийликларни топишға ҳаракат қилади.

4-даражали (энг қийин) тестлар ўқувчининг ижодий ва мантиқий фикрлашини аниқлашға мўлжалланган бўлиб, уларни ижодий ва мантиқий фикрлаш (креатив) тестлари дейиш мумкин:

1. Қайси гапда бир сўз мантиқан ортиқча?

- A) *Қўлингизни баландға қўтаринг.*
- B) *Китобни столға қўйинг.*
- C) *Ўчирғични галадонға солинг.*
- D) *Бопладим-а, бопладим!* (Жавоб: Б.)

2. Қуйидаги парчада мантиқий хатолик қайси сўз билан боғлиқ ҳолда содир бўлган: Сўзларимни қўнғироқнинг тиллари каби Юрагимға уриб-уриб жаранглатаман.

- А) сўз – жаранглатмоқ
 В) юрак – урмоқ
 С) қўнғироқ – тиллари
 D) сўзлар – юрагим. (Жавоб: А.)

Бу тестни ўқувчи анча чуқур мантикий мушоҳадага эга бўлиши лозим.

Назаримизда, тўрт даражали тестнинг ҳар бири бир вариантда бир хил ўрин олмаслиги керак. Чунки тестнинг кейинги даражадагисини олдингисига нисбатан камроқ ўқувчи ишлай олади. Шунинг учун бир вариантдаги жами тестларнинг тахминан 50 фоизини 1-даражали, 25 фоизини 2-даражали, 15 фоизини 3-даражали ва 10 фоизини 4-даражали тестлар ташкил қилиши мақсадга мувофиқ.

(Изоҳ: тавсия этилган тестларнинг барчасида тўғри жавоб А вариантларда берилди).

Бу бизнинг фаолиятимиз давомида кузатишларимиз, амалиётда синовдан ўтказган тажрибаларимиз натижасидаги тавсияларимиздир. Бироқ, алоҳида таъкидлашни хоҳлар эдикки, она тили бўйича ҳам, барча ўқув предметлари каби, хусусий тест назариялари ишлаб чиқиши лозим. У ушбу соҳадаги муаммоларнинг ечимига анча нафли бўлар эди. бунда мутахассисларимизнинг кўмагига муҳтожмиз.

Фойдаланилган адабиётлар рўйхати.

1. Мирзиёев Ш. Буюк келажакимизни мард ва олижаноб халқимиз билан бирга кураимиз. -Т.: “Ўзбекистон”, 2017.
2. Адабий турлар ва жанрлар. Уч томлик. 1-том. -Т.: «Фан», 1991.

ТАРЗ ВОСИТАЛАРИ ФУНКЦИОНАЛ-СЕМАНТИК МАЙДОН СИФАТИДА

*Мунира Менглиева,
 ЎзМУ магистри*

Аннотация. Лисоний тизим бутунлик сифатида биринчи босқичда фонетик, лексик ва грамматик сатҳларга бўлиниши ҳақида.

Аннотация. О разделении языковой системы в целом на фонетический, лексический и грамматический уровни на первом этапе.

Annotation. About the division of the linguistic system as a whole into phonetic, lexical and grammatical levels in the first stage.

Лисоний тизим бутунлик сифатида биринчи босқичда фонетик, лексик ва грамматик сатҳларга бўлинади. Улар “маъновийлик” оппозиция белгиси билан фарқланиб, фонетик сатҳ белгисиз, лексик ва грамматик сатҳлар белгили аъзо вазифасида бўлади⁴⁵. Шу сабабдан белгисиз хисобланган фонетик ифода воситалари бевосита нутқда намоён бўлади ва шу ўринда айтиб ўтиш лозимки, бу каби воситалар аксарият ҳолларда оғзаки нутқ ва баъзан бадиий матнда учрайди.

Кўйида ҳаракат тарзи воситаларининг яна бир неча хусусий грамматик маъно турига эътибор қаратамиз. Ҳаракатнинг давомийлиги узлукли ёки узлуксиз бўлиши мумкин. Узлуклилик ҳаракатнинг такрор-такрор амалга ошганини, шунингдек, унинг тез-тез қайтарилганини англатиши мумкин. Табиийки, “узлуксизлик” хусусий грамматик маъноси остида ҳаракатнинг узоқ муддат давом этганини, муттасил амалга ошганини англатувчи тарз ифода воситалари бирлашади.

Хусусий грамматик маъно	Фонетик қатлам	Морфологик қатлам	Синтактик қатлам	Лексик қатлам
“Узлуклилик”	Ифода воситаси таркибида товуш қисқариши ёки товуш такрорланиши	-(и)б+тур -а/й+тур	такрор-такрор, қайта-қайта, тез-тез (тарз ҳоллари)	?
“Узлуксизлик”	Ифода воситаси таркибида товуш чўзилиши. Феъл+равишдош шакли+кўмакчи феъл шаклида феъл ўзагига ўрғу тушиши	-(и)б+ёт -(и)б+ўтир Феъл ўзагига – вер шакл ясовчи қўшимчаси қўзилиши	тинимсиз, тўхтамасдан, уззукун (тарз ҳоллари)	чайналмоқ гингшимоқ чўзилмоқ

⁴⁵Шукуров О. Ҳаракат тарзи шакллари парадигмаси. - Қарши: Насаф, 2017. – Б. 38.

Мисоллар: 1. Яқиндагина **деярли** бўшаб қолган аудиториялар **қайтадан** лиммо-лим **тўлди** (синтактик воситалар). 2. Янги ёққан қор оёқ остларида гирчиллама этик сингари **овоз бериб ётарди** (морфологик восита) (Х.Шайхов, “Сирли нур”). 3. **Ўйқ, мен кетаман. Эшикни ичидан беркитиб ўтир, ташқарига чиқа кўрма...** — деди Мирёқуб (морфологик восита)(Х.Шайхов, Сирли нур). 4. Яна ичиши бошланди. Мастлик авж оларди. Хоним бир **тўхтамайганирарди**(синтактик восита) (Х.Шайхов, Сирли нур). 5. **Тезда-тезда** уларни **чақириб, таълимот бериб турган** Пошишахон ўз одамларининг маърузаларини эшитгандан кейин, боз устига ўзи ҳам чимилдиқ кетига ўтиб, Зеби билан жонажон ўртоқдай гаплашгандан сўнг, «қизнинг муқоаматини синдирдим, ўжарлигини енгдим!» деб ўйларди. (синтактик ва морфологик восита)(Чўлпон. “Кеча ва кундуз”).

Юқорида бир ифода воситасининг бир неча хусусий маъно доирасида берилганини кўрамиз, бироқ “лексемаларни маъновий жиҳатдан таснифлаш уларнинг нутқий маъноларига эмас, балки умумий маъноларига кўра амалга оширилади. Тил бирликларининг барчаси лисонда ўзининг умумий маъно, вазифалари билангина яшайди. Бу умумий маънолар эса нутқий хусусий маънолар учун имконият ва нутқий хусусий маъноларга нисбатан лисоний умумий маъно ҳисобланади”⁴⁶. Демак, умумий маъно ҳаракат тарзи бўлса, уни ифодаловчи воситалар нутқда турлича маъно ифодалай олади. Фонетик, морфологик ва синтактик воситалар маъноси, албатта, феълнинг маъносидан англашилади, феъл маъносига тобе ҳисобланади. Шу сабабдан, турли феъл билан бирикканда улар ҳар хил тарз маъноси ифодалашга хизмат қилади. Шу ўринда айтиб ўтиш лозимки, феъл таркибида ёки феъл билан бирга келган ушбу воситалар асосий тарз маъноси ифодаловчиси деб қаралиши мантиқий жиҳатдан янглиш. Сабаби, уларнинг тарз маъноси бевосита феълга боғлиқ, феъл маъносига тобеланиб ушбу морфологик, фонетик ва синтактик воситалар маъноси ҳам ўзгариб кетади. Демак, бу ҳолатда фонетик, морфологик ва синтактик воситалар билан бириккан феъл асосий тарз маъносининг ифодаловчиси ҳисобланади. Яъни нутқда ҳаракатнинг тарзи айни шу ҳаракатни англаувчи луғавий бирлик, яъни феъл ўзагидан англашилади, қолган бирликлар ушбу маънони янада аниқроқ билдиришга хизмат қилади.

PROBLEMS AND POSSIBLE SOLUTIONS IN TEACHING EFL

Tillayeva S. Z.

Qashqadaryo viloyati TXQTMOHM

“Til va Adabiyot ta’limi” kafedrasida o’qituvchisi

Аннотация: *Maqolada Ingliz tilini o’rgatishda o’qituvchilarda uchraydigan muammoli vaziyatlar va ularning yechimlari haqida ma’lumot berilgan. Unda ingliz tili o’qitishda yozish ko’nikmasi, multimedia materiallarini qo’llashda, kommunikativ yondashuv orqali o’qitishda duch kelinadigan muammolar va ularning yechimlari haqida ma’lumot berilgan.*

Калит со’злар: *muammoli vaziyat, yechim, multimedia, Kommunikativ yondashuv*

Аннотация: *В статье представлена информация о решениях проблем, с которыми сталкиваются учителя при обучения английского языка. При обучении навыки письма, использованию мультимедийных материалов и применению коммуникативного подхода у учителей могут быть некоторые проблемы, и они пытаются найти их решение.*

Ключевые слова: *проблемы в обучении, решение, навыки письма, мультимедиа, коммуникативный подход.*

Annotation: *The article provides information about the possible solutions to the problems faced by the teachers in teaching English language. In teaching writing skills, using ICT or multimedia materials and applying communicative approach teachers might have some problems and they try to find solutions to them.*

Key words: *problems in teaching, solution, writing skill, ICT, multimedia, communicative approach*

The foreign languages should be taught in a communicative way since students use these languages in their communication in the sphere of business, science or everyday life. Teaching and learning EFL is challenging and it demands hard work from both learners and teachers. Sometimes teachers might have problems in their teaching process. Good EFL teachers must be able to recognize these common problems, and work to find solutions. They should always look for useful strategies to reduce the difficulties in teaching English language, and they have to deal with those challenges. On teaching all language skills in the lesson educators make hard efforts to achieve the goal. However, in teaching the English language or any

⁴⁶Мадрахимов И. Ўзбек тилида лексемаларнинг [ИМ] асосидаги таснифи // Ўзбек тили ва адабиёти. - 2002. - № 6. - Б. 22-24.

other kind of languages, teachers face a lot of problems. One of the biggest problems, they might have in teaching the English language, is that a spoken language is different from written language. Students understand and learn speak the language easier than writing the language. They usually confuse the sentence structure and the grammatical patterns of the sentences. Approaching to teach writing in a difficult way, teachers might have some problems. Here some techniques those teachers might use in their writing lessons. When thinking about writing, it is helpful to make a distinction between writing-for learning and writing-for-writing. In the case of the former, writing is used as practice tool to help students practise and work with language they have been studying. We might, for example, ask a class to write five sentences using a given structure, or using five of the new words or phrases they have been learning. Writing activities like this are designed to give reinforcement to students. This is particularly useful for those who need a mix of visual and kinesthetic activity. Writing-for-writing, on the other hand, is directed at developing the students' skills as writers. In other words, the main purpose for activities of this type is that students should become better at writing, whatever kind of writing that might be. There are good 'real life' reasons for getting students to write such things as emails, letters and reports. And whereas in writing-for-learning activities it is usually the language itself that is the main **focus** of attention, in writing-for-writing we look at the whole text.

Teachers use innovative techniques and methods in their classes to improve the student's language skills. We know that there are different learners in the classroom, some pupils learn by seeing or by hearing and the others learn through actions and touching. Hence, teachers try to utilize ICT materials and conduct their lessons through different approaches, such as communicative approach. As using ICT materials teachers might face some problems that should be solved simultaneously. Otherwise, the lessons might not be effective. Teachers want to make their lessons to be interesting and try to involve all their learners in the lesson at the same time. They use different visual aids and ICT materials in their classes. Most of the teachers might have been using traditional method in teaching the English language. They prefer board and chalk to multimedia. It might be due to the lack of tools or lack of information in applying multimedia in the lesson. They might use visual aids instead of multimedia or ICT materials, in order to get rid off those problems.

The next problem might be in using communicative language teaching, to be more precisely managing CLT lessons. The behaviour and classroom participation of teachers and students play an important role in the successful implementation of communicative language teaching in EFL contexts. In the CLT classroom, it seems to be student-centred which does not depend on their teachers all the time, waiting for instructions, words of approval, correction, advice or praise. Teachers may have a problem to manage their students in the CLT lessons. They can have difficulties in the classroom management and assessment. As being facilitators in the communicative lessons, teachers should organize the class according to the class dynamics. The classroom should have enough space to use communicative activities, such as games. Instructions should be given before the activities; they must be clear and to the point. While students are having communicative activities, teachers observe their learners to assess them. If necessary the feedback can be given after the activity. Using a pair work and a group work is the main solution to the problems that teachers have in CLT lessons. Info Gap activities are used in pairs while games and many other activities can be done in the small groups.

In conclusion, I will say that the problems in teaching English may occur all time. We can have both big and small problems while teaching. If we always search for the problem we cannot achieve our goals, so we must know how to solve the problems at their place. While writing your lesson plan for a certain class, you must predict about possible problems that might happen and think about their solutions. As an EFL teacher, you must be flexible to every kind of situations and should be adapted to your classroom needs. Thus, continuous professional development may be useful for teachers.

Used literatures

1. Jeremy Harmer "How to teach English"
2. Jones, V. & Jones, L. (eds.) 1995. Comprehensive Classroom Management [M]. USA: Wadsworth Publishing Company.
3. Paul Davies, Eric Pease. 2000. Success in English Teaching [M]. London: Oxford University Press

Nasrullayeva G.S. PhD.

*Head of the Department of Language and Literature Education of
the Kashkadarya Regional CRATPE*

Sobirov Kamol, Student of Karshi branch of TUIT

Isomiddinov Ma'rufjon Umid o'g'li Student of Karshi branch of TUIT

Annotation. *The era of globalization in any majority happens changes and news because ICT and the international integration effect to them.*

Keywords. *ICT, international integration, collocation, IDIOM*

Аннотация. *В эпоху глобализации в любом большинстве случаев происходят изменения и новости, потому что ИКТ и международная интеграция влияют на них.*

Ключевые слова. *ИКТ, международная интеграция, коллокация, IDIOM*

The era of globalization in any majority happens changes and news because ICT and the international integration effect to them. Take example from linguistics which be the scientific study of the structure and development of language in general or of particular languages. In modern English language appears new terms , phrases, and collocational words which be not seen before. In order to learn and use the kind of words, we should perfectly know them and use in our daily conversations. In contemporary English our eye can see two or more words which frequently occur together. But their meanings differ from your understanding , why? Because, they may be idioms, phrases, or collocations. In contemporary English native speakers and learners as second language use temples of **adjective+ noun**(*blond hair, precise definition*), **verb +noun** (*draw up a contract, withstand pressure*), **noun + verb**(*opportunity arise , standards slip*). According to concepts of linguistics they are collocations that a combination of words in a language, that happens very often and more frequently than would happen by chance . collocations are not just a matter of how adjectives combine with nouns. They can refer to any kind of typical word combinations which we have brought as examples above. Obviously, any kind of questions you may have that like the followings ,, why is it noteworthy to learn and use collocations? Or what is it causes for working with collocations in language learning ? and others.

My exact answers are :

- First of all, Use words you know correctly.[1]

Put differently, you will **do** (NOT make) **home tasks**

- Secondly, sound more natural when you speak and write.

By saying, for example , **of great importance**, rather than of *big or high importance*, you will not just be understood , you will – quite rightly - sound like a fluent user of English .

- Thirdly, vary your speech and extend your vocabulary so, writing skill.

For writing, *Most companies **carry out surveys** (means **do surveys**) to find out what customers or potential customers feel about their products and services.* Or second example, *We pride ourselves on providing an excellent service and all our products **conform to safety regulations**(means **obey all the rules or laws relating to safety**) .*

It is shown that form examples and explanations, collocation are most significant part of linguistics. it includes three types which strong, fixed, weak collocations in modern English. The first type of it is called strong collocation which the words are very closely associated with each other. For instance, the adjective **mitigating** almost always collocates with **circumstances** or **factors** . it rarely collocates with any other words. *Although she was found guilty , the jury felt there were **mitigating circumstances**.* Another examples: **inclement weather = unpleasant weather, deliriously happy = extremely happy , adjourn the meeting = rest during a meeting or have a pause.** Mighty philologists and linguists try to use strong collocation in their speeches because , they along with that, examine their audience's lexics. The second one is fixed collocations so strong that they cannot be changed in any way. For example, *I was walking **to and fro**.* The collocation in the bold means **move in one direction and then back again.** No other words can replace **to and fro** in the collocation. On the other hand, these collocation are called **IDIOM** and are focused on in the book *English Idioms in Use*[2]. The last one is weak collocations which are made up of words that collocate with a wide of other words , in the type of collocations a word can combine with a lot of words, to take example the word(adjective) **picturesque** collocates with the following words *village , location, town* and others. **Picturesque + village....** *My grandparents live in a **picturesque village**.*

Apart from that finding, working and using on collocations in texts, utilizing collocation in speaking is very important because they give attractiveness and complexity your speeches. You can expand your collocation vocabulary by training yourself to notice collocations whenever you read. In daily conversations you should use collocation instead of simple words which like *pay = foot the bill, invent= coin a phrase, criticize =pass judgement on*[3] and others.

To sum up, collocations are easy to learn because in it all words consist of combinations that be comfortable to remember. For learning collocations there are enough resources which books like the series of English Collocations In Use, and internet materials like <http://dictionary.cambridge.org> which be useful to learners.

Literature:

1. Felicity O'Dell, Michael McCarthy English Collocations in Use (advanced) Cambridge University Press 2017
2. Michael McCarthy, Felicity O'Dell English Idioms in Use (intermediate) Cambridge University Press 2017
3. <http://dictionary.cambridge.org>

A MEANS FOR MOTIVATING STUDENTS TO READ IN AN EDUCATIONAL FIELD.

Elmatov Sh., Karshi branch of TUIT.

Annotation. *The purpose of this article is to distinguish among these different types of motivation and illustrate how to apply motivation-supportive instructional strategies in the classroom to create a dynamic environment where reading comes alive.*

Key words: *dynamic environment, motivational support, learning strategy.*

Аннотация. *Цель статьи - провести различие между этими различными типами мотивации и проиллюстрировать, как применять поддерживающие мотивацию учебные стратегии в классе для создания динамической среды, в которой чтение оживает.*

Ключевые слова. *динамическая среда, мотивационная поддержка, стратегия обучения.*

When students read in an L2, the experience can easily become overwhelming when students lack vocabulary, grammar, and content knowledge. These frustrating reading experiences can result in decreased motivation to read in the L2 - a truly unfortunate consequence considering the importance of reading for most of our students. Nurturing students' motivation to read, therefore, should be an essential part of L2 reading instruction. The complexity of motivation as a behavioral construct has compelled researchers to identify different types of motivations and examine how they influence student learning. For example, Self-determination Theory (SDT) - proposed by Deci, Ryan, and their colleagues (e.g., Deci and Ryan 1985; Ryan and Deci 2000) - considers what types of motivation may initiate and sustain interest in learning. Two basic forms of motivation are extrinsic and intrinsic motivation. Extrinsic motivation is typically driven by factors outside of the learner; extrinsically motivated students read to receive good grades, please the teacher, and outperform their classmates, but not because they find reading interesting or enjoyable. Intrinsic motivation, on the other hand, is free from the influence of external factors such as reward or punishment. Intrinsically motivated students read because they find it interesting or enjoyable; therefore, motivation comes from inside and is self-determined. SDT suggests that the more self-determined students' motivations are, the more likely they are to develop and sustain their learning ability

1. Competence. Competence refers to students' feelings that they are capable of completing L2 reading activities (i.e., "I can do it!"). Competence can be affected by the levels of difficulty of texts and tasks, as well as by teacher feedback. To increase and maintain students' feelings of competence, reading activities must be optimally challenging - not too easy, nor too hard. Also, teacher feedback should help students build confidence in their abilities rather than attribute their success to luck.

2. Autonomy. The need for autonomy is satisfied when students feel that they are in control of their own behaviors (i.e., "I decided to do this!"). Autonomy can be influenced by factors such as making choices, receiving rewards, and, again, feedback.

3. Relatedness. The third CAR component, relatedness, refers to students' feelings of being connected with their classmates and teachers (i.e., "I am not alone!"). Students thrive in educational environments in which they feel safe, supported, and cared for. Relatedness is particularly important for students to develop more self-determined forms of extrinsic motivation because these types of motivation often involve students' acceptance of communal values. Introduce reading assignments in small, simple steps. Breaking down a

reading assignment into manageable steps is one way to help students experience success. For example, we can incorporate a pre-reading stage into our lessons where students activate their background knowledge about the topic, preview the passage, and predict the content of the reading.

- Provide visual support to complement texts and aid comprehension, including illustrations, charts, tables, and graphic organizers. Using graphic organizers, for instance, has proven effective for helping students understand text structures (Jiang and Grabe 2007).

- Distribute reading guides to enhance comprehension and interest. Include text summaries (identifying such things as theme, plot, characters), comprehension questions, and prompts for postreading activities.

- Provide definitions of key vocabulary to reduce the difficulty of the reading. We might also want to teach students how to use dictionaries effectively and efficiently. This can yield a positive long-term effect because students equipped with dictionary-use skills are more likely to sustain their feelings of competence across multiple reading tasks in the future.

- Allow students enough time to finish reading. From a motivational perspective, giving students enough time to finish their reading is highly important. If students constantly run out of time when completing assigned readings, they could easily lose confidence in their reading abilities.

- Give students meaningful opportunities to reread texts. When students have opportunities to reread, they feel that their reading skills have improved. We can design meaningful exercises by asking students to reread texts for different purposes, from different perspectives, or with a different pedagogical focus, such as reading to acquire vocabulary, identify the main idea, or analyze the text's structure.

- Have students choose a topic for additional reading within a thematic unit.

- Begin giving choices with small, concrete, and nonthreatening tasks in settings where students are unfamiliar or uncomfortable with making choices of their own.

- Arrange programmed Sustained Silent Reading activities where students choose the topic, genre, and level of difficulty of the reading material and simply read for pleasure.

- Avoid giving controlling feedback. Teachers' comments and their communication styles can weaken students' sense of autonomy if perceived as controlling.

- Avoid overemphasizing the importance of rewards. Teachers are not the only source of potential external control over student behaviors.
 - Incorporate activities that nurture cooperative interactions among students. Group work such as a jigsaw reading can be quite effective for this purpose because it engages students in meaningful interactions with each other.

Involve students in discussions about main ideas, themes, and strategies for understanding texts to make them feel part of the classroom community. In addition, we can set up pre- and postreading activities that allow students to work in small groups of perhaps three to five students.

- Have more-advanced readers help less-advanced readers to create feelings of support and collaboration.

- Encourage students to share their work with each other (e.g., answers to comprehension questions, completed graphic organizers, and response papers). This may seem simple, but it could very well promote students' sense of belonging.

- Discourage excessive competition in reading. Competition among students has the potential to prevent them from establishing cooperative relationships with each other.

With each and every year, EFL students experience a greater need for improved English reading abilities. To respond to these needs, we teachers need to reconsider our reading pedagogy and move beyond traditional approaches that focus on vocabulary, grammar, and text structure. Strengthening and maintaining student motivation are crucial to reading instruction because reading in an L2 requires a lot of time, effort, and perseverance. As teachers, we need to be aware of the links between motivational approaches and reading development; we need to nurture student motivational orientations that are most likely to yield positive results.

References

1. Reiko Komiyama, English Teaching FORUM, VOL 47, 2009.
2. Deci, E. L., and R. M. Ryan. 1985. *Intrinsic motivation and self-determination in human behavior*. New York: Plenum Press.
3. Gottfried, A. E. 1990. Academic intrinsic motivation in young elementary school children. *Journal of Educational Psychology* 82 (3): 525–38.
4. Guthrie, J. T., A. L. W. Hoa, A. Wigfield, S. M. Tonks, N. M. Humenick, and E. Little. 2007. Reading motivation and reading comprehension growth in the later elementary years. *Contemporary Educational Psychology* 32 (3): 282–313.

5. Jiang, X., and W. Grabe. 2007. Graphic organizers in reading instruction: Research findings and issues. *Reading in a Foreign Language* 19 (1): 34–55.
6. Katz, I., and A. Assor. 2007. When choice motivates and when it does not. *Educational Psychology Review* 19 (4): 429–42.
7. Lau, K., and D. W. Chan. 2003. Reading strategy use and motivation among Chinese good and poor readers in Hong Kong. *Journal of Research in Reading* 26 (2): 177–90.
8. Ryan, R. M., and E. L. Deci. 2000. Intrinsic and extrinsic motivations: Classic definitions and new directions. *Contemporary Educational Psychology* 25 (1): 54–67.
9. Wang, J. H., and J. T. Guthrie. 2004. Modeling the effects of intrinsic motivation, extrinsic motivation, amount of reading, and past reading achievement on text comprehension between U.S. and Chinese students. *Reading Research Quarterly* 39 (2): 162–86.

СОВРЕМЕННЫЕ ИНФОРМАЦИОННЫЕ И КОММУНИКАЦИОННЫЕ ТЕХНОЛОГИИ И ИХ ИСПОЛЬЗОВАНИЕ ПРИ ОБУЧЕНИИ ИНОСТРАННОМУ ЯЗЫКУ

*Набиева Ш.И. Преподаватель английского языка
ТУИТ Каршинский филиал им. Мухаммеда аль-Хорезми.
Джурраев С.С. студент 4-го курса
ТУИТ Каршинский филиал им. Мухаммеда аль-Хорезми.*

Annotation. This article discusses the relevance of this topic can be argued by the importance of the problem and at the same time its insufficient development for use in rural schools.

Key words. Teacher's task, object of study, research hypothesis, methodological foundations.

Аннотация. В этой статье рассматриваются актуальность данной темы может быть аргументирована важностью проблемы и в тоже время её недостаточной разработанностью для применения в условиях сельской школы.

Ключевые слова. Задача учителя, объект исследования, гипотеза исследования, методологические основы.

В последние годы всё чаще поднимается вопрос о применении новых информационных технологий в образовании. Это не только новые технические средства, но и новые формы и методы преподавания, новый подход к процессу обучения. Основной целью обучения иностранным языкам является формирование и развитие коммуникативной культуры школьников, обучение практическому овладению иностранным языком.

По мнению Е. С. Полат задача учителя состоит в том, чтобы создать условия практического овладения языком для каждого учащегося, выбрать такие методы обучения, которые позволили бы каждому ученику проявить свою активность, своё творчество.

Задача учителя - активизировать познавательную деятельность учащегося в процессе обучения иностранным языкам. Современные педагогические технологии такие, как обучение в сотрудничестве, проектная методика, использование новых информационных технологий, Интернет - ресурсов помогают реализовать личностно-ориентированный подход в обучении, обеспечивают индивидуализацию и дифференциацию обучения с учётом способностей детей, их уровня обученности, склонностей и т.д.

Содержательная основа массовой компьютеризации образования, безусловно, связана с тем, что современный компьютер представляет собой эффективное средство оптимизации условий умственного труда вообще, в любом его проявлении.

Формы работы с компьютерными обучающими программами на уроках иностранного языка включают:

- изучение лексики;
- отработку произношения;
- обучение диалогической и монологической речи;
- обучение письму;
- отработку грамматических явлений.

На уроках английского языка с помощью компьютера можно решать целый ряд дидактических задач: формировать навыки и умения чтения, используя материалы глобальной сети; совершенствовать умения письменной речи школьников; пополнять словарный запас учащихся; формировать у школьников устойчивую мотивацию к изучению английского языка.

Таким образом, **актуальность** данной темы может быть аргументирована важностью проблемы и в тоже время её недостаточной разработанностью для применения в условиях сельской школы.

Сущность опыта заключается в создании условий для повышения эффективности урока английского языка через использование компьютерных технологий как средства тренировки и инструмента контроля знаний, умений, навыков учащихся в области чтения, говорения и письменной речи.

Новизна опыта состоит в создании презентаций в программе Power Point и применение тестовых компьютерных программ для контроля ЗУН по английскому языку, разработке и проведению уроков английского языка с применением различных ИКТ как средства повышения эффективности учебно-воспитательного процесса и усилению учебной мотивации изучения иностранного языка и совершенствованию знаний учащихся.

Результативность опыта включает в себя усвоение учащимися принципов оформления письменного высказывания, понимание особенностей коммуникативных действий над текстом, сформированность навыков самостоятельной работы и развитие самоконтроля, что способствует выработке адекватной самооценки личности, а также приобретение умений и навыков, необходимых в их будущей профессиональной деятельности.

Трудоёмкость опыта заключается в создании презентаций в программе Power Point и специальных тестовых компьютерных программ по английскому языку, в отборе дополнительного материала, оптимальных методов и приёмов, форм, средств организации и проведения уроков английского языка.

Доступность опыта проявляется в том, что он может быть успешно использован учителями английского языка при условии наличия в учебном заведении необходимой техники и владения творчески работающими педагогами основами компьютерной грамотности.

Объект исследования: Процесс обучения иностранного языка как целостная система.

Предмет исследования. Новые информационные технологии как средство формирования мотивации обучения.

Цель. Теоретическое обоснование и разработка педагогических условий, обеспечивающих использование новых информационных технологий на уроках в обучении английского языка.

Задачи использования компьютерных технологий в обучении иностранным языкам:

- формирование навыков и умений говорения, непосредственно используя материалы сети разной степени сложности;
- совершенствование умения монологического высказывания на основе опорных текстов;
- совершенствование умений письменной речи, пополнение своего словарного запаса, как активного, так и пассивного, лексикой современного иностранного языка, отражающего определенный этап развития культуры народа, социального и политического устройства общества;
- знакомство с культуроведческими знаниями, включающими в себя речевой этикет, особенности речевого поведения различных народов в условиях общения, особенности культуры, традиций страны изучаемого языка;
- формирование устойчивой мотивации иноязычной деятельности учащихся на уроке.

Гипотеза исследования. Информационные технологии способствуют повышению мотивации изучения иностранного языка и совершенствованию знаний и культуры учащихся, и при определённых условиях могут быть эффективно использованы в учебном процессе для обучения.

Методы исследования: критический анализ, научно фиксируемое наблюдение, эксперимент, анкетирование, беседа.

Методологической основой для решения поставленных задач явились:

- Современная концепция личностно ориентированного образования.
- Учение о мотивации учебной деятельности.
- Концепция информатизации образования Российской Федерации.
- Государственный образовательный стандарт.

Использованные литературы:

1. Полат Е. С., Бухаркина М. Ю., Моисеева М. В., Петров А.Е. Новые педагогические и информационные технологии в системе образования. – М., 2001
2. Бабанский Ю.К. Методы обучения в современной общеобразовательной школе: методическое пособие.- М.: Дрофа, 2005.-148 с.
3. Гальскова Н.Д. Современная методика обучения иностранным языкам: пособие для учителя.– М.: АРКТИ, 2004.–192с.

4. Р. Вильямс и К. Макли. Компьютеры в школе// ИЯШ, №9, 2002.
5. Апатова Н. В. Информационные технологии в школьном образовании. – М., 1994 Зубов А. В. Информационные технологии в лингвистике. – М., 2004
6. Использование современных информационных и коммуникационных технологий в учебном процессе: учебно-методическое пособие / Авторы-составители: Д.П. Тевс, В. Н. Подковырова, Е. И. Апольских, М. В. Афонина. – Барнаул: БГПУ, 2006
7. Клоков Е. В., Денисов А. В. Технология проектного обучения // Школа. – 2006. - №2. – с. 29-36

TA'LIM JARAYONIDA INTERAKTIV METODLARDAN FOYDALANISHNING AHAMIYATI

*Berdiyeva D., Qashqadaryo viloyati Qarshi tumani
39-maktab ona tili va adabiyot fani o'qituvchisi*

Annotatsiya: Ushbu maqolada ta'lim samaradorligini oshirishda amalga oshirilayotgan islohotlar, har tomonlama yetuk insonni tarbiyalashda darsda qo'llanilayotgan interfaol metodlar va ularning turlari, bu metodlarni darslarda qo'llash metodikasi va yo'llari haqida tavsiyalar berilgan.

Kalit so'zlar: metod, innovatsiya, zamonaviy maktab, texnologiya

Аннотация: В данной статье приводятся рекомендации по проводимым реформам, направленным на повышение эффективности образования, интерактивные методы, используемые в классе при обучении полностью развитого человека, и их типы, методы и способы применения этих методов в классе.

Ключевые слова: метод, инновация, современная школа, технология

Annotation: This article provides recommendations on the reforms being implemented to increase the effectiveness of education, the interactive methods used in the classroom in the education of a fully developed person and their types, methods and ways to apply these methods in the classroom.

Keywords: method, innovation, modern school, technology

Har tomonlama yetuk insonni tarbiyalash bugungi jamiyatimiz oldida turgan dolzarb masalalardan bin bo'lib qolmoqda. Hozirgi maktab o'rindiqdarida o'tirgan yosh avlod ertaga bizning qo'limizdan ishimizni oladigan, hayotimizni davom ettirib, o'zidan keyingi avlodga etkazuvchi vorislarimiz, O'zbekiston buyuk kelajagining egalidir!

Hozirgi kunda ta'lim jarayonida interfaol usullar, innovatsion texnologiyalar, pedagogik va axborot texnologiyalarni qo'llashga bo'lgan qiziqish kundan-kunga kuchayib bormoqda. Bunday usul o'quvchilarni tayyor bilimlarni o'zlari qidirib topishlariga, mustaqil o'rganib taxlil qilishlariga, xatto xulosalarni ham o'zlari keltirib chiqazishlariga o'rgatadi. O'qituvchi bu jarayonda shaxsni rivojlanishi, shakllanishi, bilim olishi va tarbiyalanishiga sharoit yaratadi. Shu bilan bir qatorda boshqaruvchilik, yo'naltiruvchilik funksiyasini bajaradi. Ta'lim jarayonida o'quvchi asosiy figuraga aylanadi.

So'nggi yillarda pedagogika nazariyasiga boshqa sohalardan bir qator yangi tushunchalar kirib keldi. Bu esa pedagogikaning boshqa fanlar bilan aloqada ekanligidan dalolat beradi. Tushunchalarning aksariyati texnika va iqtisod sohalaridan kirib kelgan bo'lib, aynan shu sohalar insoniyat fikrining rivojlanishiga asos bo'lmoqda. Ushbu malakaviy ishning maqsad va vazifasi shundan iboratki, boshlang'ich ta'lim samaradorligini oshirishda interaktiv metodlardan foydalanish metodikasini ko'rsatib berishdir

Interfaol dars jarayoni shunday tashkil etilishi kerakki, bunda sinfdagi barcha o'quvchilar faollashishi zarur, ya'ni dars o'tish jarayonida o'quv materiallarining ma'lum bir qismi o'quvchilar tomonidan mustaqil o'rganiladi, so'ngra sinfda xar tomonlama muxokama etiladi. O'qituvchi o'quv jarayoni tashkilotchisi, rahbari, nazoratchisi hamdir. O'quvchining sinfda o'zini erkin xis qilishi va o'quv faoliyati uni emotsional jixatdan qoniqtririshi lozim, ana shundagina u o'zining fikrlarini erkin bayon qila oladi. Interfaol usullar xilma-hil bo'lib, qaysi metodni tanlash o'qituvchining o'tayotgan mavzusi, darsning maqsadi va vazifalariga bog'liq.

Interfaol mashg'ulot - o'qituvchi va o'quvchiiar o'zaro faol ishtirok etadigan mashg'ulot, hamkorlikda kechadigan jarayon.

Interfaol metodlarning qo'llanishi darslarda beixtiyor psixologik o'yin yoki musobaqaga aylantirib, yuqorida tilda olingan bo'sh o'quvchilarni ham bir oz bo'lsa-da, o'z fikrlarini keng ommaga izhor etishga, umuman sinfda kechayotgan bahs-munozaralarga befarq bo'lmasdan, faol ishtirok etishga undaydi. O'quvchilarni faollashtirish uchun dars jarayonida qo'llaniladigan usullarni to'g'ri tanlash va savollarni aniq tuzish katta samara beradi. Bun ing uchun darsga, mavzuga qo'yilgan maqsad aniq belgilanib, shu maqsadga erishish yo'li, usuli puxta ko'rib chiqilishi lozim. Demak, o'qituvchi har bir foydalanadigan interfaol usulni o'quvchiga nima berishini oldindan ko'ra olishi va darsni to'g'ri tashkil qilishi kerak. Demak, siz qo'llan-

moqchi bo'lgan interfaol usulini ko'rib bo'lgach, o'zingizga kerakli rasm, tarqatma material ko'rgazmalardan keragini qirqib olib konvertga solib qo'yishingiz, mavzularni o'rgatishda ishlatishingiz mumkin. Bugungi kunda ta'limning iqtisodiyligi va takomillashganligi, o'qituvchi va o'rganuvchi aloqalari, texnika va texnologiyalar, ta'lim iqtisodi, o'qitishni kompyuterlashtirish kabi muammolarda turli-tuman fikrlar bildirilmoqda.

“Innovatsiya – yangilik” so‘zining qachon paydo bo‘lganligi aniq bo‘lmasada, bu tushuncha umumiy fanlarga, tabiiy fanlardan kirib kelganligi haqida fikrlar mavjud. Bunday yangiliklarning aksariyati qishloq xo‘jaligi, ishlab chiqarish va tibbiyot sohalarida joriy etilardi. Pedagogik termin sifatida esa innovatsiya tushunchasi, yangi tushunchalardan biri bo‘lib, unga turli ta’riflar va fikrlar bildirilmoqda.

Innovatsiya jamiyat paydo bo‘lishidan boshlab o‘zgarib kelinmoqda. Ba‘zi pedagoglar innovatsiya so‘zini tor ma‘noda ta’limni takomillashtirish, zamonaviylashtirish desa, boshqalari unga kengroq tushuncha bermoqda. Ta’lim sohasidagi ayrim yangi tushunchalarni, islohot, o‘qitishni zamonaviylashtirish, takomillashtirish, optimallashtirish kabilar bilan almashtirmoqdalar. Talim jara-yonida interaktiv metodlardan foydalanish ta’lim samaradorligini oshiradigan innovatsion usuldir.

INFORMATION AND COMMUNICATION TECHNOLOGIES IN THE TEACHING AND LEARNING OF FOREIGN LANGUAGES: AND PERSPECTIVES

*Nabiyeva Sh.I. English teacher of TUIT Karshi branch
named after Muhammad al-Khwarizmi.*

Annotation. *This article provides an overview of the accessibility of modern technologies for teaching foreign languages and describes the various uses of information and communication technologies (ICT) in this area, as well as provides information and communication technologies in this area.*

Keywords. *Multimedia, CD player, taster, radio broadcasts, audio exchanges, integration of ICT.*

Аннотация. *В этой статье дается обзор доступности современных технологий для обучения иностранным языкам и описывается различное использование информационных и коммуникационных технологий (ИКТ) в этой области, а также предоставляются информационные и коммуникационные технологии в этой области.*

Ключевые слова: *Мультимедиа, проигрыватель компакт-дисков, дегустатор, радиопередачи, аудиообмен, интеграция ИКТ.*

The advantages of multimedia learning environments The authors of the above-mentioned report list the following benefits of using multimedia environments for teaching and learning: “Multimedia can: enhance learning in different locations and institutions of diverse quality; present opportunities to students working at different rates and levels; provide (tirelessly, without holding up other students) repetition when repetition is warranted to reinforce skills and learning; and - compensate, in the short term, for high student populations and limited numbers of trained and experienced teachers - in combination with robust teacher development initiatives and improvements in teachers’ working conditions. Updates to contentware can ensure that teachers and students encounter and have the chance to work with current and authentic sources. Such encounters tie learning to the most important events of our time and underscore the general idea that knowledge itself is not fixed and finalised, that there is a universe of discoveries and a library of analyses that can be available to students.” There is little to add to this in general terms, but it is worthwhile considering the particular advantages afforded to FLT/FLL by the new media.

Technological resources currently deployed in language learning Audio devices: The most popular and most widely used devices appropriated by modern language teachers remain the CD player and the audiocassette recorder. More recently, the Web has served as an additional source of authentic listening materials thanks to the possibility of fast downloads using MP3 software. Video: The use of moving images linked to sound provides learners with exposure to all important elements of spoken communication: gestures, proxemics, pronunciation, intonation, all embedded in natural, cultural contexts. And devices like DVD players, videocassettes, web sources, the laserdisc and video cameras readily supply these. Thanks to modern technology, scenes can be located, isolated and replayed at random and there is an abundance of literature suggesting how to exploit film/video sequences meaningfully.

Different forms of visual support can now be offered (e.g. optional sub-titles in the mother tongue or target language to assist understanding and facilitate access to the language). Television and radio broadcasts: Both satellite and terrestrial radio and television programmes offer cheap access to contemporary, authentic, and potentially culturally rich programmes for the language learner. The immediacy of current affairs programmes ensures that learners’ exposure to the language is up-to-date and

embedded in the real world of native speakers. Linked to modern recording equipment, broadcast radio and television also offer the advantages of the audio and video devices mentioned above. A number of broadcasting companies still produce broadcasts, which are at their most effective when combined with face-to-face courses in educational institutions.

Broadcasts are particularly useful for reaching sectors of the population who might not normally think of taking up language learning, but who might be wooed by attractive “taster” courses highlighting interesting or exciting elements in the target culture. Telephone: ISDN has gone a long way to overcoming the problem of the relatively poor quality of analogue transmissions, which has so far prevented this medium from being widely used for language teaching.

Audio exchanges via the Internet now also provide possibilities for real time synchronous oral communication. The principal uses of the telephone to date have been limited to supplementary tutoring for those engaged in distance education. However, with the advent of digital quality and lower connection costs, there is now considerable potential for its extended use - including the possibility of conference calls. Computers: With the introduction of the multimedia computer, the learner and teacher have at their disposal an instrument, which can combine all the advantages of the above-mentioned media in a compact and easily accessible form.

The computer may be used as a local machine (stand-alone) or within a network. Computer Assisted Language Learning (CALL) software, CD-ROMs, and office software applications have become commonplace in many teaching/learning environments, and the case studies in Graham Davies’ article in this volume illustrate how teachers are making use of them. An inventory of current CALL software.

The advent of the computer

Computers have been used systematically in the teaching and learning of foreign languages (FLT/FLL) in universities since the 1960s, but it was the introduction of the personal computer (PC) in the late 1970s that made computers accessible to a wider audience. By the mid- 1980s computers were in widespread use in American and European schools and the acronym CALL had been coined. Today, experts in the field prefer to talk about information and communication technology (ICT) and FLT/FLL rather than CALL, emphasising the important role that computers play in enabling teachers and students of languages to engage in world-wide exchanges and communication.

The growing importance and globalization of ICT in FLT/FLL was reflected in the establishment in 1986 of EUROCALL and in 1998 of WovZdCALL, European and global organizations of professional associations that aim to outreach to nations currently under-served in the area of ICT and FLT/FLL. The use of ICT is widespread in contemporary society and it impinges upon almost all forms of human interaction. Its presence and usage have brought about changes of patterns in communicative behaviour, above all in the spheres of business and administration, and governments throughout the world have become increasingly aware of the need to provide education and training to meet the challenges and opportunities, which the global economy, fuelled by developments in ICT, presents.

The new technologies are breaking down borders and barriers at a faster rate than is possible in physical terms. Sudden, unexpected encounters with other languages and cultures confront people throughout the world with new choices, opportunities and challenges. Thanks to the WWW, access to authentic materials has never been easier; vast linguistic resources and an exhaustive range of materials are available in almost all languages in the world, ready for immediate exploitation. Web-based learning. Undoubtedly, web-based learning will continue to expand and provide one of the chief resources for language learning in the 21st century.

Whether they are large scale undertakings like The E-language Learning Project, the web-based language learning system proposed as a Sino-America e-language project sponsored by US Department of Education and the Chinese Ministry of Education, or smaller schemes like the one described by Mark Warschauer in this volume related to the preservation of an indigenous, but dying language.

Prerequisites for successful integration of ICT

The vast potential of ICT should not blind us to the fact that quality, not quantity is required here, as in other areas of education. Studies have shown that technology is most successfully deployed in the language classroom when: there is a real reason for using it; alternative activities are to hand, if problems arise; training and support is given to learners; the use of technology is integrated and ongoing; the activities engaged in are stimulating and worthwhile to the learners; communication is taking place between learners; learners are asked to use language in meaningful ways.

List of used literature:

1. Kaur, Parmjit, and Sumit Sharma. "Google Android a mobile platform: A review." Engineering and Computational Sciences (RAECS), 2014, Recent Advances in. IEEE, 2014.

2. Ayyasamy, A. "Survey on Android application advancement and security." Advanced Computing (ICoAC), 2015 Seventh International Conference on. IEEE, 2015.

3. Zhao, Xueliang, and Dan Tian. "The architecture design of streaming media applications for Android OS." Software Engineering and Service Science (ICSESS), 2012 IEEE 3rd International Conference on. IEEE, 2012.

5. Google Android Developers, Android Developer Guide, <http://developer.android.com/guide/topics/fundamentals.html> last accessed [Apr, 2017]

6. Shewale, H., Patil, S., Deshmukh, V. and Singh, P., 2014. Analysis of android vulnerabilities and modern exploitation techniques. ICTACT Journal on Communication Technology, 5(1).

7. Khanna, P. and Singh, A., 2016. Google Android Operating System: A Review. International Journal of Computer Applications, 147(4).



НЕСГИБАЕМАЯ ВОЛЯ РУССКОГО СОЛДАТА

Саидова Дилфуза Нуфтиллаевна

учитель русского языка и литературы школы № 8
Республика Узбекистан Кашикардинская область, Касанский район

Саидова Дилноз Нуфтиллоевна

учитель русского языка и литературы школы № 82
Республика Узбекистан Кашикардинская область, Касанский район

Annotation. This article is about the history of the creation of M. Sholokhov's story "The Fate of Man" and about who this book was dedicated to. It highlights how the narrator raised the life of a particular person to such a height that it began to be perceived as the fate of a person of the whole nation, who had endured all the hardships of war on his shoulders, but retained tremendous moral strength.

Аннотация: В статье речь идёт об истории создания рассказа М.Шолохова «Судьба человека» и о том, кому была посвящена эта книга. В ней освещается как автор-повествователь поднял жизнь конкретного человека на такую высоту, что она стала восприниматься как судьба человека всего народа, вынесшего на своих плечах все тяготы войны, но сохранившего огромную нравственную силу.

Ключевые слова: Прототип, Э. Хемингуэй, автор-повествователь, трагическая судьба, военная тематика, фальш, исповедь, мальчик-сирота, выдюжить.

Keywords: Prototype, E. Hemingway, narrator, tragic fate, military subjects, falsehood, confession, orphan boy, to endure.

В 2020 году отмечается 75-я годовщина окончания **Второй мировой войны и Победы** над фашизмом, 24 мая исполняется 115 лет со дня рождения русского писателя М. Шолохова. Как известно, сюжет одного из лучших его рассказов связан с военной темой. В связи с этим мы решили написать статью посвященную истории создания и анализ рассказа «Судьба человека». Мы думаем, что учителя – русисты, работающие в старших классах, смогли бы воспользоваться этим материалом для подготовки и проведения юбилейного урока литературного чтения по названному рассказу.

М. Шолохов- корреспондент «Правды», участник Великой Отечественной войны с первых и до последних её дней. Поэтому его произведения о войне так правдивы, что, прочитав их восхищаешься силой русского характера.

В литературном наследии М. Шолохова рассказ «Судьба человека» занимает заметное место. Этот рассказ впервые был опубликован в газете «Правда» 31 декабря 1956 и 1 января 1957 году. Этот рассказ он посвятил редактору издательства «Московский рабочий» Евгении Григорьевне Левицкой. Они познакомились в 1928 году, когда Шолохов принес в издательство рукопись «Тихого Дона». С тех пор началась их дружба.

Творческая история началась ещё задолго до выхода в печать, в 1946 году при случайной встрече М.А. Шолохова с прототипом главного героя. Об этом нам рассказывает журналист М. Кокта: «... присев на плетень отдохнуть у разлившейся степной речушки Еланки, он (Шолохов) заметил мужчину, который вёл за руку мальчика по направлению к речной переправе. Усталые

путники подошли к нему и, приняв его за шофёра, запросто сели отдохнуть... на этом плетне и поведал Андрей Соколов «своему брату-шоферу» о своей судьбе...»

Путник собирался было уже уходить, но в это время подъехала к писателю его жена и выдала его что называется с головой. Путник ахнул от такой неожиданности, но уже было поздно-все успел рассказать о себе, и быстро распрощался. А писатель жалел, что не успел узнать его фамилию. <...>

Возвратился тогда писатель с охоты необычно взволнованным и все ещё находился под впечатлением от встречи с неизвестным шофёром и мальчиком. Шолохова захватил этот рассказ, и он решил: «Напишу рассказ об этом, обязательно напишу».



Через 10 лет, находясь в Москве, перечитывая рассказы Э. Хемингуэя, Ремарка и других зарубежных писателей, Шолохов буквально за несколько дней написал этот рассказ.

Когда Шолохова спросили, сколько времени он писал рассказ. «Думал об этой теме не год, - ответил Шолохов, - а на бумагу вылился мой Соколов со своей судьбой за два дня». И помолчав, добавил: «И две ночи».

Рассказ этот занял особое место в литературе, посвящённой военной тематике. В произведении писатель изобразил не только военные действия, но и пристально взгляделся в судьбы её рядовых участников, раскрыл их внутренний мир. Автор выступает в рассказе не только как слушатель, но и как активное действующее лицо. Он эмоционально воспринимает и оценивает и самого рассказчика, и события, о которых тот повествует, осмысливает и обобщает судьбу Андрея Соколова. Его

эмоционально – субъективное отношение усиливает лирическое начало рассказа. Рассказ можно делить на вступление, исповедь А. Соколова и финал. А повествование самого героя делится на рассказ о предвоенном периоде, событиях войны и после военной жизни. Рассказ Соколова обращает на себя внимание – об одних событиях в нём говорится коротко. Рассказ героя о днях молодости, об участии в гражданской войне, о трудовой деятельности – даны предельно кратко. Следует простое перечисление, называние основных фактов биографии: «Сам я уроженец Воронежской губернии, с тысяча девятьсотого года рождения. В гражданскую войну был в Красной Армии... В голодный двадцать второй год подался на Кубань ишачить на кулаков, потому и уцелел. А отец матерью и сестрёнкой дома померли от голода. Остался один... Поначалу учился на слесаря. Вскоро женился...». Только в эпизодах, рассказывающих о жене и об их совместной жизни герой красноречив, здесь проявляются подробности.

В рассказе героя оживают тяжёлые, трагические события. Однако обо всём этом говорится просто. В нём нет ни одной лжи и фальши. Герой даже трагические события повествует с суровой сдержанностью. Так, например, очень сдержанно передаётся горе отца, узнавшего о гибели сына в самый последний день войны. В целом можно сказать, что в рассказе А. Соколова преобладает спокойная манера повествования.

Шолохов раскрывает лучшие черты русского национального характера – самоотверженность, храбрость, чувство собственного достоинства, огромную силу духа, доброту и отзывчивость. Даже в тяжелейших условиях плена герой сохраняет чувство человеческого достоинства. Вот, например, сцена в которой А. Соколов по приказу фашиста снимает и отдаёт ему свои сапоги, а следом за ними протягивает...портянки. Это говорит о том, что даже в состоянии крайнего унижения человек сохранил свой духовный русский характер над врагом.

В поединке Андрея Соколова с лагерфюрером Мюллером раскрылась огромная сила духа и выдержка солдата. В этом поединке Соколов выходит победителем, отказавшись закусить после выпитых стаканов водки. Вот так утверждает русский солдат свою независимость, выдержку: «Захотелось мне им, проклятым, показать, что хотя я и с голоду пропадаю, но давиться ихней подачкой не собираюсь: что у меня есть своё, русское достоинство и гордость и что в скотину они меня не превратили, как ни старались». Вся трагическая судьба Андрея Соколова – это обвинение фашизму. И в тоже время его душа, просветлённая в финале вновь распахивается сердце Соколова, оказывается встреча с маленьким мальчиком-сиротой. Личная трагедия преодолевается любовью. Андрей Соколов возвращается к жизни, обретая себя в заботе о ребёнке. Душевная доброта и отзывчивость Андрея Соколова не только вернули радость и счастье детства осиротевшему

ребёнку, но принесли покой и в душу самого героя. Ни концлагерь, ни тяжёлые испытания, ни смерть близких не сломили Андрея. Источником жизни стала для героя любовь к мальчонке- сироте.

В заключении хочется сказать, что писатель заканчивает рассказ «Судьба человека» уверенностью в том, что «этот русский человек, человек нестигаемой воли, выдюжит, и около отцовского плеча вырастет тот, который, повзрослев, сможет всё вытерпеть, всё преодолеть на своём пути, если к этому позовёт его Родина».

Библиографический список

1. М. Шолохов «Судьба человека», издательство «Речь» 2016 г.
2. М. Шолохов «Судьба человека», издательство «Детская литература» Москва 1985 г.
3. М. Шолохов «Судьба человека», издательство «Советская Россия» школьная библиотека 1979 г.
4. М. Шолохов «Собрание сочинений» Москва 1985 г.

Ресурсы интернета

1. <https://ru.wikipedia.org/wiki/>
2. <https://obrazovaka.ru/sochinenie/sudba-cheloveka/analiz-proizvedeniya-sholohova.html>
3. https://lit-helper.com/p_Istoriya_sozdaniya_i_analiz_rasskaza_Sud-ba_cheloveka_Sholohova_M_

ЛОГИЧНОСТЬ ФУНКЦИОНАЛЬНЫХ СТИЛЕЙ РЕЧИ СРЕДСТВАМИ МАССОВОЙ ИНФОРМАЦИИ

Юлдашева Р.Д. – КФ ТУИТ

Аннотация: В аудиовизуальных СМИ (телевидение, документальное кино) триада преобразуется в тетради в результате появления такого важного для этих средств массовой информации способа передачи информации и воздействия на аудиторию, как «живое» изображение. Именно благодаря использованию слова в сочетании с изображением возрастает роль телевидения как средства массовой информации: «Слово и изображение – две главные знаковые системы, история которых восходит к древнейшему человеку».

Ключевые слова: Логичность, СМИ, иллюзия, комментарийно-оценочная, познавательно-просветительская, функция воздействия.

Annotation: In the audiovisual media (television, documentary), the triad is transformed into notebooks as a result of the emergence of such an important way for these media to transmit information and influence the audience as a “live” image. It is thanks to the use of the word in combination with the image that the role of television as the mass media grows: “The word and the image are the two main symbolic systems whose history goes back to the most ancient man.”

Key words: Logicity, mass media, illusion, expert evaluation, educational, educational function.

Логичность, как коммуникативное качество речи, свойственна каждому функциональному стилю, так как она опирается на связь речь - мышление, законы же мышления одинаковы для всех сфер и ситуаций общения. Однако в каждой из них эти законы действуют по-разному. Наиболее жестко законам логики подчинено научное изложение: подчеркнутая логичность - это одна из основных специфических черт, обуславливающих отбор и организацию языковых средств в научном стиле. Назначение науки - получать новые знания о реальной действительности, систематизировать их и доказывать истинность, вскрывать закономерности явления. Научная деятельность человека включает в себя две неразрывно связанные между собой задачи: процесс научного поиска, открытия и оформление результатов научного познания. Результаты научного поиска оформляются в виде речевого сообщения, содержание которого должно быть емким и в то же время ясным, недвусмысленным, адекватно передающим логическую мысль и однозначно воспринимаемым всеми адресатами. В научной речи недопустимы разночтения, двоякое понимание смысла, иносказательность, намек. Научная речь, как подчеркивает А. Н. Васильева, принципиально бесподтекстна - подтекст противоречит ее сущности. В художественной речи мысль, будучи выраженной в образной форме, многозначна и может быть понята по-разному. Критики, читатели вносят элемент своего понимания содержания и идеи произведения, художественных образов. В художественном произведении за прямым, непосредственным содержанием скрыт второй план - подтекст. Причем в понимании замысла автора он может быть более существенным, чем прямой смысл. Так, художественные образы сказок М. Е. Салтыкова-Щедрина «Премудрый пескарь», «Медведь на воеводстве» и других или басен И. А. Крылова, например «Волк и Ягненок», «Волк на псарне», являясь конкретно соотнесенными, имеют и переносный смысл, более значимый в плане раскрытия идеи произведения.

Основные законы логики, которым подчиняется человеческое мышление в целом, соблюдаются и в литературно-художественном стиле. Для него, как и для других книжных стилей, характерны последовательность, непротиворечивость изложения, аргументированность, четко выраженные связи между словами, предложениями и их частями. Однако требования логики в художественном произведении подчиняются необходимости раскрыть его содержание, авторский замысел, создать образ с целью эстетического воздействия на читателя. Поэтому в художественной литературе вполне допустимо нарушение требований логичности для того, чтобы показать особенности мышления и сознания отдельных персонажей. Алогизмы используются как



стилистический прием намеренного нарушения логических связей в целях создания комизма, иронии и т. д. (например, как отмечалось выше, соединение в форме перечисления неоднородных понятий). Кроме того, в художественной речи немало так называемых «внешних» алогизмов, передающих сложность жизненных обстоятельств, внутреннего состояния человека, субъективных ощущений и т. д.: звонкая тишина; сладкая скорбь; черной молнии подобный (М. Горький), безлюбая любовь (А. Н. Толстой). Такие словосочетания, на первый взгляд, противоречат логическим соотношениям понятий, но за внешней алогичностью обычно скрывается своя, особая логика. «Внешние» алогизмы характерны также для публицистической и разговорной речи; они связаны с логикой подтекстного общения (например: - Куда он пошел? - Сейчас придет; - Куда ты бежишь? - Опоздываю) или отражают противоречивую сущность явлений (умный дурак, горькая радость), противоречивость субъективных трактовок (безмозглые мудрецы), стремление к образности, эмоциональности, экспрессии (выйти сухим из воды, из кожи вон лезть) и т. д. Скрытая логика, характерная для разговорного, художественного и публицистического стилей, недопустима в научной речи. Логические нарушения, несущественные в бытовом общении, в научной речи могут привести к серьезным искажениям истины.

Средства массовой информации подразделяются на визуальные (периодическая печать), аудиальные (радио), аудиовизуальные (телевидение, документальное кино). Несмотря на все различия между ними, СМИ объединяются в единую систему массовой коммуникации благодаря общности функций и особой структуре коммуникативного процесса.

Среди функций СМИ обычно выделяют следующие:

- информационную (сообщение о положении дел, разного рода фактах и событиях);
- комментариюно-оценочную (часто изложение фактов сопровождается комментарием к ним, их анализом и оценкой);
- познавательно-просветительную (передавая многообразную культурную, историческую, научную информацию, СМИ способствуют пополнению фонда знаний своих читателей, слушателей, зрителей);
- функцию воздействия (СМИ не случайно называют четвертой властью: их влияние на взгляды и поведение людей достаточно очевидно, особенно в периоды так называемых инверсионных изменений общества или во время проведения массовых социально-политических акций, например в ходе всеобщих выборов главы государства);
- гедонистическую (речь здесь идет не просто о развлекательной информации, но и о том, что любая информация воспринимается с большим положительным эффектом, когда сам способ ее передачи вызывает чувство удовольствия, отвечает эстетическим потребностям адресата).

Кроме того, в некоторых работах, посвященных массовой коммуникации, вводится понятие так называемой генеральной функции, «которая представляет собой процесс создания и сохранения «единства некоторой человеческой общности, связанной определенным видом деятельности». Средства массовой информации объединяются и как особый тип коммуникации (дискурса), который можно охарактеризовать как дистантный, ретинальный (передача сообщения неизвестному и не определенному количественно получателю информации), с индивидуально-коллективным субъектом (под этим подразумевается не только соавторство, но и, например, общая позиция газеты, теле или радиоканала) и массовым рассредоточенным адресатом. Необходимо отметить и такую особенность коммуникации в СМИ, как ее обусловленность социокультурной ситуацией, с одной стороны, и способность (в определенных пределах) вызывать изменение этой ситуации - с другой. Различия между средствами массовой информации основаны прежде всего на различии используемых в них кодов, знаковых комплексов. В периодической печати представлена двоичная знаковая система:

естественный язык в его письменной (печатной) форме и играющие подсобную роль иконические знаки (фотографии, рисунки, карикатуры), а также разного рода шрифтовые выделения, способ верстки и т. д. Применительно к радио можно говорить о триаде: устная речь и естественные звуки (шумы), музыка.

У каждой системы есть свои преимущества и свои недостатки, которые определяют их роль и место в человеческом общении. Достоинство изобразительных знаков в их большой доступности, ибо они сохраняют в себе сходство с обозначенным объектом. Достоинство слова - в способности абстрагироваться от конкретного. На протяжении многих лет неоднократно вспыхивает дискуссия о том, что важнее на телевидении: слово или изображение? Конечно, слово имеет исключительно важное значение в телепередачах, ибо оно несет основную, понятийную информацию. Но не следует забывать при этом, что телевизионные передачи все же прежде всего - зрелище, и не случайно тот, кто воспринимает телепрограмму, называется телевизионным зрителем, а не телевизионным слушателем. Естественно, в одних случаях большую роль в передаче информации несет слово, в других - изображение. Вероятно, только синтез устного слова и изображения как основных языков может обеспечить телевидению наилучшие коммуникативные возможности. Важно только, чтобы изображение «не молчало», как это часто бывает, и чтобы использовались все знаковые системы: и слово, и изображение, и музыка». Периодическая печать, наиболее традиционная разновидность mass media, лишенная многих преимуществ телевидения (иллюзия «живого» общения, наличие «картинки», использование паралингвистических средств, широкие возможности для формирования «журналистского имиджа» - вплоть до манеры держаться и внешнего вида), остается тем не менее и сегодня важнейшим средством массовой информации, обладающим значительным потенциалом воздействия не только на читателя, но и на разные стороны жизни социума.

Литература

1. Культурарусской речи / Под ред. Л.К. Граудиной и Е.Н. Ширяева - М., 1999
2. Т.П. Плещенко, Н.В. Федотова, Р.Г. Чет. Стилистика и культураречи - Мн., 2001г.
3. www.textologia.ru

УНИФИКАЦИЯ, СТАНДАРТИЗАЦИЯ, КОДИФИКАЦИЯ ТЕРМИНОВ

*Юлдашева Р.Д. – КФ ТУИТ
Бабаева Ш.Я. - КФ ТУИТ*

Аннотация: *Понятие о гармонизации терминов и терминосистем. Все перечисленные нормативные требования, предъявляемые к терминам, являются важной отправной точкой для работы по упорядочению терминологии. Терминологическая работа имеет несколько направлений, одним из которых является инвентаризация терминов, т. е. сбор и описание всех терминов, относящихся к данной области знания. Эта работа состоит из отбора терминов, их лексикографической обработки и описания, а результатом ее являются терминологические словари - исторические, этимологические, словаритерминов-неологизмов.*

Ключевые слова: *ГОСТ, стандартизация, АСИТО, системы, документация, унификация, терминологический словарь, терминология.*

Abstract: *Understanding the terminology and terminology of the system. Terminological work has a few directions, one of which is an inventory of terms, collection and description of all terms related to this area of knowledge. This operation is made up of a selection of terms, their easy-to-use processing and description, and the result is terminology, this is not important.*

Keywords: *GOST, standardization, ASITO, systems, documentation, unification, terminology vocabulary, terminology.*

Annotatsiya: *Tizim atamasi va terminologiyasini tushunish. Terminologik ish bir necha yo'nalishga ega, ulardan biri atamalar ro'yxati, ya'ni. ushbu bilim sohasiga tegishli barcha atamalarni to'plash va tavsiflash. Ushbu operatsiya atamalarni tanlash, ularni ishlatish oson va ularni tavsiflashdan iborat bo'lib, natijasi terminologiya hisoblanadi, bu muhim emas.*

Kalit so'zlar: *GOST, standartlashtirish, ASITO, tizimlar, hujjatlar, birlashtirish, atamalar, atamalar.*

Инвентаризация является самым первым, предварительным этапом работы по упорядочению терминологии – основного направления терминологической работы. Стремление привести научно-техническую терминологию в известный специалистам порядок принял о широкий размах уже в конце XIX в., когда развитие техники вызвало к жизни тысячи терминов и технических понятий. В

настоящее время специалисты разных областей знания - инженеры-практики, терминологи, языковеды – осуществляют целенаправленную деятельность по упорядочению различных терминологий. Упорядочение – основная составляющая практической работы по унификации терминологии, связанной с приведением терминов к единообразию, единой форме или системе, поэтому в задачу исследователя в процессе создания упорядоченной терминологии входит образование системы понятий. Унификация призвана обеспечить однозначное соответствие между системой понятий и термином системой. Работа по унификации проводится на всех уровнях - содержательном, логическом и лингвистическом. При этом осуществляется как лингвистический анализ терминов и учет общих норм и закономерностей языка, так и учет специфических моментов, характерных для нормативных критериев оценки терминологии. На последнем этапе упорядочения-унификации производится кодификация терминосистемы, т. е. ее оформление в виде нормативного словаря. При этом существуют две степени обязательности терминов системы, связанные с особенностями ее употребления. В том случае, когда излишне жесткие нормы могут помешать развитию творческой мысли (обычно в сфере науки), кодификация принимает форму рекомендации наиболее правильных с точки зрения терминоведения терминов, а ее результатом является сборник рекомендуемых терминов. Если же отступления от точного однозначного употребления термина недопустимы (обычно в сфере производства), кодификация принимает форму стандартизации и результатом ее является государственный (или отраслевой) стандарт на термины и определения (сокращенно ГОСТ). Терминологический стандарт представляет собой правовой документ: законодательное закрепление в нем употребления терминов вызвано необходимостью их однозначного понимания в различных областях действительности: производстве, управлении, внутренней и внешней торговле.

Основными задачами стандартизации научно-технической терминологии являются:

- фиксация в стандартах на термины и определения современного уровня научного знания и технического развития;
- гармонизация (обеспечение сопоставимости) научно-технической терминологии национального и международного уровней;
- обеспечение взаимосвязанного и согласованного развития лексических средств, используемых в информационных системах;
- выявление и устранение недостатков терминологии, используемой в документации и литературе.

Основными этапами работы по стандартизации терминологии являются:

1. Проведение полной систематизации всех названий, включая все типы употребления терминов в текстах и в разговорной речи, все синонимы, как стандартные, так и жаргонные, профессионально-диалектные. На этом этапе необходимо подготовить исчерпывающие терминологические словари самых разных жанров.

2. Разработка четкой логико-понятийной модели терминосистемы, на основе которой происходит оценка и унификация реально существующей терминологии.

3. Собственно стандартизация терминологии. Анализ логико-грамматической организации, деривационной способности, системности и других важных характеристик позволит выбрать из общего массива терминов термин, рекомендуемый к официальному употреблению в изданиях разного рода.

Упорядочение, унификация и стандартизация структуры терминов и их определений позволит обеспечить обработку типовых документов на ЭВМ, а это, в свою очередь, имеет первостепенное значение в современных условиях интенсификации экономики на пути ускорения научно-технического прогресса.

Для структурной организации больших терминологических массивов создаются банки терминологических данных, в которых хранение, обработка и выдача терминологической информации осуществляются с помощью ЭВМ. Такие банки терминологических данных созданы во многих странах. В нашей стране создана и находится в промышленной эксплуатации. Автоматизированная система информационно-терминологического обслуживания (АСИТО). АСИТО предназначена для обеспечения терминологической информацией пользователей различных категорий: разработчиков документов, составителей словарей, переводчиков и др. АСИТО организована по двухконтурному признаку. Первым контуром системы является Автоматизированный банк данных (АБД), обеспечивающий обработку терминологических статей на машинных носителях, второй контур системы — Справочный банк терминов (СБТ), хранящийся на бумажных носителях и микрофильмах. В качестве источников терминологической информации в АСИТО обрабатываются стандарты на термины и определения, а также терминологические рекомендации. Основной единицей хранения в

АСИТО является терминологическая статья с набором терминологических и библиографических элементов данных. Большая часть терминологических статей содержит терминологические данные (термины, а в ряде случаев и определения) на нескольких языках. С помощью АСИТО осуществляется автоматизированная подготовка указателей терминов, обеспечение пользователей терминологической информацией в диалоговом режиме с использованием дисплея и в пакетном — с выдачей ответов в виде распечаток. АСИТО может применяться также при проведении лингвистических исследований. Методы унификации терминов используются и в случае межъязыкового упорядочения, т. е. обеспечения сопоставимости терминологии национального и международного уровней, или гармонизации. Наблюдаемое в настоящее время усиление международного сотрудничества в области науки, культуры и экономики требует ускорения работы по гармонизации терминологий наиболее развитых национальных языков. Разработка принципов гармонизации терминологий является важной частью работы в области международного сотрудничества термиологов. Составной частью гармонизации должна стать планомерная интернационализация терминов, т. е. согласование значений близких по форме разноязычных терминов с установлением между ними четких соответствий, а также выбор из числа синонимов терминов с интернациональными формами. Гармонизация предполагает следующие этапы:

- 1) Системное сопоставление национальных терминологий и терминосистем.
- 2) Составление сводной классификационной схемы понятий с учетом всех понятий, отраженных в сопоставляемых национальных терминологиях.
- 3) Выработка соглашения об установлении однозначного понимания и использования эквивалентных национальных терминов.
- 4) Интернационализация, предусматривающая взаимное заимствование в национальных языках терминов для заполнения лакунов в национальных терминосистемах.

Гармонизация национальной и международной систем понятий и представляющих их терминосистем направлена на выработку единого технического языка в определенной области стандартизации. Это позволит единообразно описывать в нормативно-технической документации объект стандартизации на национальном и международном уровне. Средством фиксации международных решений по упорядочению семантик и терминов и установлению межъязыковых терминологических соответствий должны стать разрабатываемые в настоящее время многоязычные банки терминологических данных. Такие банки данных позволяют накапливать и хранить информацию о лингвистических и логических особенностях терминов, их употреблении, многоязычных эквивалентах и степени упорядочения.

Литература

1. Культурарусской речи / Под ред. Л.К. Граудиной и Е.Н. Ширяева-М., 1999
2. www.textologia.ru

АНВАР ОБИДЖОННИНГ “ГИРЕЙХОНИМ” ШЕЪРИНИНГ МАЪНАВИЙ- ЭСТЕТИК ХУСУСИЯТЛАРИ

Ҳамроева Хулкар Ўзбекистон давлат хореография академияси катта ўқитувчиси, филология фанлари номзоди

Рузахон Мирзакаримова, Бобир Муллажонов,

Рустам Пардабоев - санъатишунослик йўналиши, 2-босқич талабалари

Аннотация. Мақолада Ўзбекистон халқ шоири Анвар Обиджон қаламига мансуб “Гирейхоним” шеърининг маънавий-эстетик хусусиятлари таҳлил қилинади.

Калит сўзлар: миллий рақс, сўз санъати, ўзликни англаш, миллий қадриятлар;

Аннотация. В статье анализируются духовно-эстетические особенности поэмы «Гирейханым» народного поэта Узбекистана Анвара Обиджона.

Ключевые слова: национальный танец, словоискусство, идентичность, национальные ценности;

Annotation. The article analyzes the spiritual and aesthetic features of the poem "Gireykhanim" by the People's Poet of Uzbekistan Anvar Obidjon.

Keywords: national dance, word art, identity, national values;

Санъат ҳамма замонларда ҳам одамзод ҳиссиётлари, кўнгил изтироблари, севгиси ва ғаму-андуҳларининг, покиза хаёлу – армонларининг чин ошиғи бўлган. Ўз навбатида инсон ҳам санъат оламининг моддий ва маънавий бойликларидан бахраманд бўлар экан, улардан давр эврилишларига

мос тафовут ва ўхшашликлар излайди. Унинг илдизларини топишга, тушунишга, моҳиятини англашга ҳаракат қилади...

Санъатнинг бошқа турлари каби миллий рақс ҳам миллатнинг ўзлигини, тарихини, миллий характерини, қадим орзу- умидларини акс эттиради. Ўзбекистон Республикаси Президентининг 2020 йил 4 февралдаги “Рақс санъати соҳасида юқори малакали кадрлар тайёрлаш тизимини тубдан такомиллаштириш ва илмий салоҳиятни янада ривожлантириш чора-тадбирлари тўғрисида”ги Қарориди “Ўқитишнинг замонавий ва илғор услубларидан кенг фойдаланиш, ўқувчилар иқтидорини ҳар томонлама ривожлантириш; таълим жараёнига замонавий педагогик ва инновацион технологияларни, маданият ва санъат соҳасида илм-фан бўйича эришилган илғор ютуқларни татбиқ этиш; илмий тадқиқотлар натижалари бўйича маънавий-маърифий ва илмий-оммабоп адабиётларни тайёрлаш ва нашр қилиш”⁴⁷ зарурлиги, рақснинг маданий ҳаётимиздаги ўрнини белгилаш, йўқолиб бораётган рақсларни тиклаш, янада ривожлантириш, дунё миқёсида танитиш ва тарғиб қилиш энг муҳим вазифалардан бири эканлиги алоҳида таъкидланган. Зеро, “рақс - санъатнинг энг қадимий турларидан бири бўлишига қарамадан, уларни ёзиш тизими ихтиро қилинмаганлиги сабабли, дунё халқларининг жуда кўп рақслари йўқолиб кетган”⁴⁸

Рақс санъати ҳаёт гўзалликларидан, қалб туғёнларидан илҳом олади. Айнан шу илҳом санъатсевар элларнинг, турли миллатларнинг фикрлаш тарзида, дунёни тасаввур қилишларида намоён бўлади ва уларни бирлаштиради. Ўзбекистон халқ шоири, серқирра истеъдод соҳиби, ўзбек болалар адабиётида мактаб яратган бетақрор адиб Анвар Обиджоннинг санъатга оид асарлари орасида “Гирейхоним” шеъри “ярқ” этиб кўзга ташланади. “Америкалик Гирей хоним юртимизда бўлиб, ўзи ўрганган ўзбекча рақсларни ўйнаб берди”, дейди шоир. Ва ўз кечинмаларини шундай изҳор қилади:

*Этарда ўзбекнинг қалбин намоён,
Ўзбекнинг ўзидан ўтолмас ҳеч ким.
Ўзбекка ўйиндош бўлмоқлик осон,
Дарддошликка аммо чидолмас ҳеч ким...*

Тўғри, ҳар қандай мукамал асар бир миллатдан кўра инсониятга кўпроқ дахлдор бўлади. Зеро, инсон кўнглининг туғёнлари на макон, на замон танлайди. Унинг шодлигу қувончлари, ғаму-ғуссалари, изтироби ва дардлари абадиятга тегишли. Шоир ана шу азалий дард, азалий муаммо - миллий ўзлик, миллий ғурур ҳақида, ўзбекларнинг дунёдаги ҳеч бир халқда ўхшаши йўқ миллий кадриятлари хусусида сўз юритяпти. Миллий рақс санъатимизнинг “Тановар”, “Муножот”, “Фарғона рубойиси” каби бетақрор намуналарида шу туғёнлар ифода этилади. Анвар Обиджоннинг 1977 йилда ёзилган “Кўшни қиз” шеърида рақснинг ўзгача таърифига дуч келамиз. Мазкур сатрлар китобхонда енгил кулги уйғотади: “Роса ўйин тушингиз, Қизлар билан чорбоғда. Балиқ бўлиб юрагим Потирлади қармоқда”. Лекин “Гирейхоним”да америкалик санъаткорнинг маҳоратига қойил қолган шоир, ўзбекнинг дардини, армонларини энг уста раққоса ҳам юздаги ўргатилган ифодалар ва қўл ҳаракатлари билан очиб беролмайди, уни холис талқин қилиш учун, ўзбек халқининг зиддиятларга тўла тарихини билиши, юракни ўртайдиган ғаму қайғуларини англаши, ўзбек тилининг ички товланишларини ҳис қилиши, содадил одамларнинг хангомаю латифаларини тинглаб завқланиши зарурлигини таъкидлайди. Анвар Обиджон ўзбек рақслари фақат қўл ҳаракатлари ва либосларда эмас, балки юрак қаъридан отилиб чиқаётган ҳиссиётларда, қалб ва кўз ҳолатида акс этиши шарт, деб ҳисоблайди:

*Хоним, бошингиздан гул сочай тўп-тўп,
Лек ўртар барибир кўнглим бир алам:
Ўзбекнинг қувончин ўрганувчи кўп,
Ўзбекнинг дардини тинглаувчи кам.*

Ўтган йилнинг 12 декабрь куни “Лазги” Инсоният номоддий меросининг репрезентатив рўйхатида Ўзбекистон маданий меросининг элементи сифатида киритилди. ЮНЕСКОнинг Номоддий меросни асраш ҳукуматлараро кўмитаси “Лазги”нинг Инсоният номоддий мероси Репрезентатив рўйхатида киритилишини овоз бермасдан, кенг консенсус асосида маъқуллади. Албатта, бу хушхабар “сеҳрли диёр” - олис Америкадан келиб, Ўзбекистон халқ артисти Гавҳархоним Матёкубовадан

⁴⁷“Рақс санъати соҳасида юқори малакали кадрлар тайёрлаш тизимини тубдан такомиллаштириш ва илмий салоҳиятни янада ривожлантириш чора-тадбирлари тўғрисида”ги Қарор, ЎзА, 2020, 4 февраль

⁴⁸Вашкевич Н.Н. История хореографии всех веков и народов. М., 2017., с.4.

“Лазги” рақсини ўрганиб, унинг жозибаси ва завқини, замиридаги ўзбекона характери, миллий кадриятларни дунё ҳамжамиятига янада сеvimли ва машхур қилган Гирейхонимни ҳам хурсанд қилганлиги аниқ. Зеро, тили ва миллатидан қатъи назар дунё халқларини бир даврага чорлаётган, инсониятнинг қалбини тўлқинлантириб, эзгуликка, меҳр-саховатга даъват этаётган мафтункор “Лазги”да Ўзбекистон халқ шоири Анвар Обиджоннинг юрагини ўртаган барча туғёнлар - қадим элнинг армонлари, ўзларининг кашфиётлари билан дунё тамаддунига тамал тошини қўйган Замахшарий, ал-Хоразмий, Берунийдек даҳоларга оқ сут берган донишманд онанинг тафаккури ва латофати, миллат ва қалб озодлигига интилган исёнкор Тўмариснинг жасорати, Мангуберди, Нажмиддин Кубродек ёвқур боболарнинг шижоати мужассам. “Гирейхоним” шеърининг маънавий-эстетик моҳияти, тарбиявий аҳамиятининг, фалсафий теранлигининг кучи ва қудрати ҳам шунда.

Фойдаланилган адабиётлар:

1. “Рақс санъати соҳасида юқори малакали кадрлар тайёрлаш тизимини тубдан такомиллаштириш ва илмий салоҳиятни янада ривожлантириш чора-тадбирлари тўғрисида”ги Қарор, ЎЗА, 2020, 4 февраль
2. Вашкевич Н.Н. История хореографии всех веков и народов.М., 2017.,с.4.
3. Г.Матёкубова, Ш.Эшжоннова Лазги, Урганч, 2018й.
4. А.Обиджон Танланган шеърлар, “Шарк”, Т.,2014.2-ж.77-б.

ЗАМОНАВИЙ ЎЗБЕК ШЕЪРИЯТИДА ҚОДИРИЙ ОБРАЗИ

Сабина Ҳоҗиева

*Тошкент давлат юридик университети
қошидаги академик лицей ўқувчиси
Динара Ҳоҗиева, Тошкент шаҳридаги
160-мактабнинг 6-синф ўқувчиси*

Аннотация. Мазкур мақолада Ўзбекистон халқ шоири Анвар Обиджоннинг буюк адиб Абдулла Қодирийга бағишланган “Қодирийни эслаб” шеърининг тарбиявий аҳамияти таҳлил қилинади.

Калим сўзлар: эътиқод, адабиёт, миллатпарварлик, ижод мактаби

Аннотация. В данной статье анализируется просветительская значимость поэмы «Вспоминая Кодирий» народного поэта Узбекистана Анвара Абиджана, посвященной великому писателю Абдулле Кодири.

Ключевые слова: школа веры, литература, национализм, творчество

Annotation. This article analyzes the educational significance of the poem "Remembering Qodiri" by the People's Poet of Uzbekistan Anvar Abidjan, dedicated to the great writer Abdullah Qodiri.

Keywords: school of faith, literature, nationalism, creativity

Ўзбек романчилик мактабининг асосчиси, атоқли адиб Абдулла Қодирий серкирра истеъдод ва буюк салоҳият соҳиби эди. У ҳақиқатсевар ёзувчи сифатида ўз асарларида тарихий давр ва тарихий муҳитни ҳаққоний, ҳар бир қаҳрамонини бугуннинг ёшларига ибрат бўларли даражада миллатпарварлик, маърифатпарварлик ва инсонпарварлик ғоялари билан ёритди. Қодирий озодликка интилаётган халқ учун янги йўналишдаги романлар, янги йўналишдаги халқона характерлар ва бадий услубларни кашф этди.

Буюк адиб Абдулла Қодирий ўзининг бетакрор асарлари билан нафақат ўзбек адабиёти, балки Марказий Осиё халқлари прозасининг шаклланишига улкан ҳисса қўшди. “Абдулла Қодирий ижодининг миллий адабиётларга таъсирини тожик, туркман, қозоқ ва қирғиз адабиётининг С.Айний, М.Авезов, Х.Деряев, Ч.Айтматов сингари йирик вакиллари ҳам қайта-қайта қайд этишган”⁴⁹. Атоқли қозоқ адиби, академик, Қозоғистонда хизмат кўрсатган фан арбоби Мухтор Авезов Қодирийни ўзига устоз деб билган. “Авезов 20-йилларда Тошкентда яшади ва Ўрта Осиё давлат университети аспирантурасида ўқиди.(1928) Машхур ўзбек ёзувчиси Абдулла Қодирий романларидан кучли илҳомланди”⁵⁰.

Буюк Қодирийнинг юракларни титратувчи асарлари бизга халқимизнинг зиддиятларга тўла оғир ўтмишидан эзгин хикоялар сўйлайди. Академик Н.Каримов тўғри таъкидлаганидек, “Абдулла Қодирийнинг “Ўткан кунлар” ва “Меҳробдан чаён” романлари билан бошланган ўзбек романнавислик мактаби бугунги кунга қадар катта ва мураккаб даврни босиб ўтди. Шу даврда буюк ўзбек адиби

⁴⁹ Ўзбекистон Миллий энциклопедияси, 1-ж. – Тошкент, 2000. 24-б.

⁵⁰ Ўша манба, 64-б.

катагон этилиб, унинг асарларини ҳатто ўқиш ҳам ман этилди”.⁵¹ Лекин, жафокаш ўзбек халқи ўз жонини таҳликада қолдириб бўлса ҳам улуғ ёзувчининг китобларини ўқиди, ардоқлади.

Замонавий ўзбек поэзиясида Ўзбекистон халқ шоирлари Рауф Парфининг “Абдулла Қодирий газалига мухаммас”, “Она Туркистон”, Анвар Обиджоннинг “Қодирийни эслаб”, Хуршид Давроннинг “Қодирийнинг сўнгги сурати”, “Қодирийни ўқиб”, Ўзбекистонда хизмат кўрсатган маданият ходими Шавкат Раҳмоннинг “Қодирий ва ҳозирги ёшлар” шеърлари машҳур. Зеро, Абдулла Қодирий адабиётимизнинг улкан арбоби, унинг ноёб асарлари ўрта мактаб ва олий ўқув юртларининг дарслик дастурларига киритилган.

Ўзбек болалар адабиётида мактаб яратган таниқли адиб ва публицист, Ўзбекистон халқ шоири Анвар Обиджоннинг “Қодирийни эслаб”⁵² шеъри фалсафий теранлиги, асар композициясининг пишиқ - пухталиги билан китобхонни ўзига ром этади:

*Рухингизга сизинганим чоқ,
Ҳис қиламан ўзимни руҳсиз.
Дўст қалбида тириксиз,
Бироқ
Ғаним учун оламда йўқсиз.*

Шоирнинг наздидаги “дўст қалби” – аслида Абдулла Қодирий асарларини юрак – юрагидан севган ва уларга ихлос қилган ўзбек халқининг қалбидир. Бу қалбда буюк адибнинг табаррук номи ва ўлмас асарлари мангу яшайди. Мазкур шеър 1982 йилда, мустақилликдан 9 йил муқаддам ёзилган. Қодирийнинг китоблари ҳам, унинг асарлари бўйича суратга олинган фильмлар ҳам ҳар бир ўзбек хонадонига кириб борди. Анвар Обиджон ёзганидек:

*Арвоҳингиз бахтли отадек,
Юртга боқсин
Бугун шод бўлиб.
Юртда минглаб Анвар, Отабек
Улгаймоқда темирзот бўлиб.*

Айниқса, мустақиллик йилларида буюк адибнинг ижод “юлдузи” қайтадан порлади. Ўзбек романчилик мактабининг тамал тошини қўйган адибга улкан катта эҳтиром кўрсатилди. Ўзбекистон Республикаси Президенти Ш.М.Мирзиёевнинг ташаббуси билан 2019 йилда буюк адибнинг 125 йиллиги кенг нишонланди. Тошкент шаҳрида Абдулла Қодирий уй - музейи ва ижод мактаби очилди ҳамда улуғ ёзувчининг ҳайкали ўрнатилди.

Мухтарам Президентимиз буюк адиб номидаги ижод мактабига ташрифлари чоғида: “Абдулла Қодирий ижод мактабида ўқиётган бу болалар янги Ўзбекистоннинг келажак бунёдкорларидир. Барча умумтаълим мактаблари ушбу ўқув даргоҳидан маънавият-маърифатни ўрганиши лозим. Чунки бу ерда таҳсил олаётган болалар нафақат маънавиятли, балки ўз Ватанини юракдан севувчи истеъдод эгалари. Биз ижод мактабларида ватанпарвар ёшларни тарбиялашни мақсад қилганмиз”⁵³, дедилар. Бу пурмаъно сўзлар биз ёшларни доимо хушёр ва огоҳ бўлишга ундайди. Халқнинг юраги, элнинг маънавияти бўлмиш муқаддас адабиётимизни, дунёни ҳайратга солган улуғ аждодларимиз меросини ўрганишга, севишга ва ардоқлашга даъват қилади. Анвар Обиджоннинг “Қодирийни эслаб” шеъри ёзилган даврларда бу мақсадларимиз фақат армон эди:

*Сўнгач, Яна чақнайди чақмоқ.
Фазо борки, ёғду ҳамнафас.
Омон бўлса эл, она тупроқ,
Сиз охирги Абдулла эмас.*

Аслида ҳар қандай бадиий асар қаҳрамони ўзининг руҳий-тафаккурий олами билан ҳам, ташқи кўриниши, мақсаду орзулари, маънавияти ва хулқ-атвори билан ҳам китобхон меҳрини қозониши ва унга намуна бўлиши шарт. Тафаккур ва меҳр – муҳаббат Нурлари, Ҳақиқат зиёлари мангуликка дахлдор она тупроқни ва табаррук заминни мудом поклаб, зийнатлаб турибди. Абдулла Қодирий

⁵¹ Каримов Н. XX аср адабиёти манзаралари – Т.: “Ўзбекистон”, 2008, 175-б.

⁵² А.Обиджон Сайланма– Тошкент: “Академнашр” 2017., 10-б.

⁵³ Ўзбекистон Республикаси Президенти Ш.Мирзиёевнинг А.Қодирий номли ижод мактабига ташрифи. ЎЗА, 2020 йил, 27декабрь

асарлари юртни, улуғ аждодлардан қолган меросни ардоқлашни, севишни, унга муносиб бўлишни, тили бошқа, дили бошқа одамлардан нафратланишни, ҳақиқий адабиётни англашни, ҳис этишни ўргатади.

Отабек ва Кумуш, Анвар ва Раъно нафақат сеvimли образ, балки китобхоннинг меҳр-мухаббатини қозонадиган, уни ўз ортидан эргаштира олувчи, уни мудом яхшилик ва эзгуликка даъват этувчи мард ва олижаноб қаҳрамонлардир. Улар бизга Қалб ва Эътиқоднинг, Ватан ва Миллатнинг буюклигидан, қудратидан, чин маърифатидан, сўз санъатининг гўзаллиги ва нафосатидан, халқимизнинг бағрикенглиги, дарёдиллигидан сабоқ беради...

Ўзбекистон халқ шоири, “Фидокорона хизматлари учун” ордени совриндори, серкирра истеъдод соҳиби Анвар Обиджоннинг “Қодирийни эслаб” шеъри буюк адиб эътиқоди ҳақидаги энг мукамал асарлардан биридир. Ҳақиқий асарнинг баҳоси, яшовчанлиги, кадр – қиммати шу эътиқод билан белгиланади. Шоир тўғри таъкидлаганидек:

Зотан,

*Мангу Замин ва Ҳаёт,
Абадийдир Нур ва Ҳақиқат.
Абадийдир Қалб ва Эътиқод,
Абадийдир Ватан ва Миллат!*

Фойдаланилган адабиётлар:

1. Ўзбекистон Республикаси Президенти Ш.Мирзиёевнинг А.Қодирий номли ижод мактабига ташрифи. ЎзА, 2020 йил, 27 декабрь.

2. Ўзбекистон Миллий энциклопедияси, 1-ж. – Тошкент., 2000. 24-б.

3. Каримов Н. XX аср адабиёти манзаралари – Т.: “Ўзбекистон”, 2008, 175-б.

4. А.Обиджон Сайланма – Тошкент: “Академнашр”, 2017., 10-б.

ТАЪЛИМНИ ИНТЕГРАЦИЯЛАШНИНГ АСОСИЙ МАҚСАДИ

*Абдуллаева Нилуфар Махаммаджановна
Наманган давлат университети
БТМ кафедраси катта ўқитувчиси*

Аннотация: в данной статье говорится о междисциплинарной интеграции, ее эффективной системе усвоения и путях углубления междисциплинарных связей в целях повышения эффективности образования.

Ключевые слова: внутрипредметная интеграция, междисциплинарная интеграция, эффективность образования, проблемы интеграция, креативное мышление.

Annotation: this article talks about intersubject integration, its effective system of assimilation and ways to deepen intersubject communications in order to increase the effectiveness of education.

Key words: intersubject integration, effective system of assimilation, effectiveness of education, problem of integration, creativity

Генетик жиҳатдан интеграция-узвийлик, предметлараро алоқадорлик, ўзаро алоқадорлик ва ниҳоят ўзаро бир-бирини тўлдирувчи, кенгайтирувчи ҳамда чуқурлаштирувчи, ўқув предметлари мазмунини энг камида таълим стандартлари даражасида синтезлаб, мантиқан тугалланган мазмун шакли ва олий даражасидир. Чунки предметлараро алоқадорликнинг ҳар қайси куйи даражаси, ўрганилаётган ўқув предметлари доирасида маълум дидактик бирликлар орасида ўрнатилиб, уларни ўрганиш мазмунини ва муддатларини мувофиқлаштиришни кўзда тутди, бундан фарқли ўларок интегротив алоқадорлик асосида ташкил этилган ўқув предмети ёки интеграциялаб ўрганилаётган предмет, ҳодиса ёки жараёнларни яхлит тизим шаклида ҳар томонлама алоқадорлик ва муносабатлар нуқтаи назаридан талқин этишни талаб этади. Бу ўз навбатида ҳозирги ва истиқбол талабларига жавоб берадиган, мустақил фикр юритувчи ва ижодий фаолият кўрсатувчи, етук шахсни шакллантиришга имкон беради. Зеро у таҳсил олувчилардан фақатгина таҳлил қилиш ва синтезлаш операцияларини талаб қилиш билан чегараланиб қолмасдан, балки мавҳумлаштириш, алгоритмлаштириш, туркумлаш, шартли белгилар ёрдамида ифодалаш, сабаб оқибатли алоқадорликни аниқлаш, таҳлил этиш, синтезлаш, тизимлаштириш, моделлаштириш каби юксак даражали тафаккурлаш операцияларини талаб этади. Бу операциялар ўрганилаётган объектни барча муҳим жиҳат ва хусусиятларини ажратиб олиб (табақалаштириб), моҳияти ва мазмунини англаб этиш ва уларни

умумлаштириш орқали амалга оширилади. Демак, интеграция ҳар доим ҳам унинг иккинчи томони бўлган табақалаштириш (дифференциация)га таянган ҳолда ривожланиб боради ёки аксинча.

Интеграция масаласини педагог олимлар ва амалиётчилар қуйидаги йўналишларда тадқиқ этишни тавсия этадилар:

- ўқув предметлари ва фанлар туркуми доирасидаги мазмунни интеграциялаб ўрганиш;
- турли ўқув предметларидан таҳсил берувчи шахсларнинг фаолиятларини интеграциялаш;
- таълим-тарбия ишини ташкил этиш шакллариини интеграциялаш ва шу кабилар.

Бу йўналишларнинг ҳар бирининг аниқ ўз мақсади бўлиб, уни амалга ошириш учун мос шакл, метод, восита ва шарт-шароитларни талаб этади. Амалиётда улардан уйғун ҳолда фойдаланилган-дагина кўзланган мақсадга эришиш мумкинлигини ҳам шу ўринда эслатиб ўтиш лозим.

Яхлит тизимни тузишда интеграцияланувчи алоқадорлик муҳим аҳамиятга эга бўлиб, уларни ички илмий алоқадорлик ҳам деб аталади.

Тизимлаштиришдан кўзланган асосий мақсад ички илмий алоқадорликни тартибга келтириш йўли билан яхлитликни юзага келтиришдан иборатдир. Бу жараёнда ҳосил бўладиган яхлитлик янги сифат кўрсаткичларига эга бўлади.

Интеграциялаштиришнинг моҳияти, назарий синтез воситаси сифатида янги даражадаги билиш натижаларига эришишдир.

Таълим-тарбия жараёнида интегротив ёндашувни амалга ошириш тизим ёки мавжуд шаклдаги яхлит объектнинг ички ва ташқи алоқалари, уни ташкил этиш ва бошқариш қонуниятларини билган ҳолда олиб борилиши мумкин.

Интегротив ёндашув мазмунан туташ, алоқадор, мантикий бир-бирини тақозо этувчи ва бир-бирига сингиб чуқурлаштирувчи ва кенгайтирувчи ўқув фанларини интеграциялаш учун қўлланилиб, яхлит мантикий мукамал билим, иш-ҳаракат усуллари ва шахсий сифатларни таркиб топтиришни кўзда тутлади.

Агар XIX – XX асрлар оралиғида жаҳон педагогикасида А.Герд, Д.Кайгародов, А.Павлов сингари олимлар бошланғич мактабни ташкил қилиш, унда оламни англаш жонли ва жонсиз предметлар ҳақида яхлит тушунчаларни шакллантириш орқали амалга оширилса, ўқувчининг билув фаолияти самарали кечиши ҳақидаги ўз қарашларини баён қилган бўлсалар, Ян Коменский, Д.Локк, М.Песталоци, К.Ушинский қарашларида айни таълим самарадорлигига фанлараро алоқа воситасида эришиш мумкинлиги асосланди. Ушбу қараш XX асрнинг охириги ўн йилликларига қадар С.Баранова, Н.Тализина, М.Львов, Н.Светловская, Е.Коладин кабилар ишларида анча такомиллаштирилди. Бошланғич таълимдаги фанлараро ва фанга оид тушунчалар алоқадорлигига таяниб таълим самарадорлигига эришиш йўллари, усул ва воситалар XX аср охирига қадар Россиялик олимлар Н.Дружинина, Т.Назарова, И.Блинова, Р.Матюшова томонидан кенг кўламда тадқиқ қилинди.

XXI асрга келиб, фанлараро алоқа ўзаро яқин тушунчаларга асосланиб, ёки алоқадор мавзулар доирасида уларнинг моҳиятини ўқувчига тушунтиришда таълимни тизимли яхлитлаштириш, узвийлаштириш ўзаро мужассамлаш асосида билим бериш – таълим мазмунини интеграциялаш муаммосига алоҳида эътибор қаратилмоқда. Бугунги кунда интеграциялашган таълим муаммосига бошланғич таълимда ҳам жиддий диққат қаратилаётганлигининг сабабини профессорлар Р.Мавлонова ва Н.Раҳмонқулова “Бошланғич таълимнинг интеграциялашган педагогикаси”(2009), “Бошланғич таълим педагогикаси, инновация ва интеграцияси” (2013) номли ўқув кўланмаларида қуйидагича изоҳлайдилар: “Ўқув предметлари орасидаги интеграция предметлар тизимини инкор этмайди, балки предметлар орасидаги алоқалар ва боғлиқликларни чуқурлаштиришга қаратилган ёндашув – дифференция ва интеграция орасидаги муносабатни тушунишга таянади... турли фанларнинг элемент ва қисмларини бир бутунга бирлаштиришга йўналтирилган интеграция бир предмет бўйича билимларни иккинчисига кўчириш ёки фаолиятнинг алмашилиши эмас, балки фанлар интеграцияси йўналишларини акс эттирувчи янги дидактик эквивалентларни яратиш жараёнидир [1].

Чет эл таълими тажрибаси шуни кўрсатдики, табиат ва жамият ҳақидаги билимларни ривожлантириш учун асос бўлувчи интеграциялашган фанлар кўпгина мамлакатлар ўқув дастурларидан аллақачон жой олган. Уларда асосий эътибор ўқувчиларга бошланғич таълим орқали фақат ўқув предметлари асосида билим беришни эмас, балки ижодий фикрлаш қобилиятларини ривожлантиришга қаратилган кўпгина хорижий мамлакатлар бошланғич мактабларининг ўзига хос хусусияти интеграцияланган курслар бўйича таълим бўлиб қолди. Курснинг мақсади болани дунё билан суҳбатга тортиш, инсон, табиат, жамият, фан, санъат билан суҳбатлашадиган; фақат одамлар суҳбатлашадиган тил билангина эмас, ҳайвонлар, ўсимликлар тили билан, рассомлар, мусикачилар, олимлар фойдаланадиган тил билан таништиришдир... Оламнинг умумий кўринишини товушлар,

тасвирлар, ранглар орқали танишдир; бола эса ҳам дунёни, ҳам ўзини ўрганувчи, текширувчи ўрнига қўйилади”[1].

Олимлар қарашлари шуни англатадики, таълимни интеграциялашнинг асосий мақсади бошланғич синфларданок ўқувчиларда табиат ва жамият ҳақида яхлит тасаввур уйғотиш ва уларнинг ривожланиш қонуниятларига ўқувчи муносабатини таркиб топтиришдан иборат. Ҳолбуки, бугунги кунда ДТС билан ўқув дастурлари ўртасида номувофиклик вужудга келмоқда. Бошланғич таълим ДТС да “Она тили”, “Математика”, “Табиат” таълим соҳалари кўрсатилган ҳолда амалдаги ўқув режасидан 10 та предмет жой олган. Бу ҳолат ўқувчига тақдим этилаётган билимларда майдалашиш ва мавзулар такрорини келтириб чиқармоқда. Қайтариш ва такрорлар эса ўқувчини зериктиради, вақтдан унумли фойдаланишга монелик қилади. Мисол тариқасида 1-4 синфларнинг йиллик тақвимий иш режасини оладиган бўлсак, бир қатор мавзулар қайтарилаётганини, такрорланаётганининг гувоҳи бўламиз [2]. Бу такрорийлик асосан бир пайтга (хафта ичида, бир кунда) тўғри келади. Демак, уларни ўзаро боғлаб, битта комплекс дарс ишланма яратиш натижасида интеграциялашган дарс ташкил қиламиз. Натижада, ўқувчилар мужассам билим олиш имкониятига эга бўладилар. “Ўқиш” дарсидан “Ватан”, “Одобнома”дан “Боболардан мерос юрт”, “Муסיқа”дан “Қўшиқ айтиш қоидалари”, “Тасвирий санъат” дан “Ватанжоним-ватаним” мавзулари айни бир пайтда ўрганилади. Шунинг учун бу мавзуларни предметлараро интеграциядан фойдаланиб узвийлаштирилса, битта дарс вақти, имкониятлари тежаллади.

Дарҳақиқат, интеграциялашган технологиядан фойдаланиш натижасида педагогик, психологик жиҳатдан таълим мақсадларини амалга оширишда қулай шарт-шароит вужудга келади; умумдидактик талаблар узвийликда бажарилади; ўқувчининг вақти, кучи тежаллади; ортикча руҳий ва жисмоний зўриқишларнинг олди олинади, таълим самарадорлиги ошади. Ўқувчилар зарур кўникма ва малакаларни, тушунчалар ҳамда билимларни ўқув предметлари мазмунини уйғунлаштириш натижасида ҳар томонлама чуқур ўзлаштириш имконига эга бўладилар. Хусусан, “Она тили” ҳамда “Ўқиш” ўқув предметлари мазмуни ахлоқ-одоб, нутқ ўстириш, нафосат тарбияси, мулоқот маданияти, миллий ва умуминсоний қадриятларни ўрганиш, табиат, жамиятга доир тушунчаларни таркиб топтиришга йўналтирилган матнлар, шеърлар, мақоллар, машқлар, ҳикоялар, бадиий асарлардан намуналар асосида бойитилиш ҳисобига “Одобнома”, “Иқтисодий билим асослари”, “Конституция сабоқлари” каби дарслик ва қўлланмаларга эҳтиёж қолмади [2]

Фойдаланилган адабиётлар рўйхати:

1. Р.Мавлонова, Р.Раҳмонкулова. Бошланғич таълимнинг интеграциялашган педагогикаси. Т., Илм зиё, - 2009. 49-бет.

2. Асаулук Е.П. Интегрированный подход в обучении младших школьников // Перспективы науки. 2011. №10 стр.222-226

ПЕДАГОГИК ФАОЛИЯТ ЖАРАЁНИНИНГ САМАРАДОРЛИГИНИ ОШИРИШ МЕХАНИЗМЛАРИ

*Д.Э.Явкочдиева – Қашқадарё вилоят ХТХҚТМОҲМ
Педагогика, психология ва таълим менежменти
кафедраси ўқитувчиси, мустақил тадқиқотчи
Рахимов Зокир Тоштемурович PhD, доцент*

Аннотация: Педагогик фаолият таълим-тарбия жараёнининг муҳим таркибий қисмидир. Педагогик фаолият жараёнининг самарадорлиги бевосита педагогик маҳорат, педагогик тажриба, илгор педагогик технологиялар ва инновацион лойиҳалар билан ўзаро боғлиқликда амалга ошади. Ўқитувчи педагогик фаолияти жараёнида самарадорликка эришиш учун ушбу омилларни ҳисобга олиши ва ривожлантириши зарур ҳисобланади.

Калит сўзлар: Педагог, ўқувчи, педагогик фаолият, педагогик маҳорат, педагогик тажриба, педагогик технология, таълим-тарбия.

Аннотация: Педагогическая деятельность является важной частью образовательного процесса. Эффективность процесса педагогической деятельности напрямую связана с педагогическими навыками, педагогическим опытом, передовыми педагогическими технологиями и инновационными проектами. Преподавателю необходимо учитывать и развивать эти факторы, чтобы быть эффективным в процессе педагогической деятельности.

Ключевые слова: учитель, студент, педагогическая деятельность, педагогические навыки, педагогический опыт, педагогические технологии, образование и воспитание.

Annotation: *Pedagogical activity is an important part of the educational process. The effectiveness of the process of pedagogical activity is directly related to pedagogical skills, pedagogical experience, advanced pedagogical technologies and innovative projects. The teacher needs to consider and develop these factors in order to be effective in the process of teaching.*

Key words: *Pedagogy, pupil, pedagogical activity, pedagogical skills, pedagogical experience, pedagogical technology, education.*

Таълим-тарбия жараёнининг асосий мақсади ва вазифаси баркамол, етук шахсларни тарбиялаш – уларни ҳар томонлама ҳаётга тайёрлашдан иборат. Шундай экан, таълим-тарбия самарадорлигини ўқувчиларнинг қай даражада билим, кўникма малакага эга эканликлари, тарбияланганлик даражалари, мустақил билим олишга, жамиятда ўз ўринларини топишлари учун қандай йўл тутиш, педагогик фаолият самарадолик натижаларини баҳолай билишимиз лозим. Бу соҳада педагогик тажрибани ўрганар эканмиз, кўпинча ўқитувчига, унинг фаолиятига усул-услугига, қўллаётган дидактик материалларига, воситаларига баҳо бера оламиз. Аммо, ушбу воситалар ўқувчига нима берапти, дарс давомида ўқувчи томонидан ўзлаштирилган билим келажакда қандай самара бера олади каби саволлар таҳлилимизнинг иккинчи даражаси бўлиб сояда қолиб кетади. Шу боисдан, таълим-тарбия жараёни самарадорлигига эътибор қаратишда берилган билим, кўникма ва малакалар ўқувчи фаолиятига нима беради, олинган билим, кўникма ва малакаларни ҳаётда қўллаш учун қандай ёндошув керак, бу манбаларни шахс камолотидаги ўрни қандай ва қайси мезонлар билан ўлчамимиз керак деган саволларга жавоб беришимиз керак. Бу борада педагогик маҳорат, педагогик техника, илғор педагогик тажриба ва илғор педагогик технологияларни амалиётда самарали қўллаш механизмларини жорий этиш назарда тутилади.

Педагогика тарихида икки йўналишдаги таъриф бўлиб, биринчиси педагогик маҳоратни таълим-тарбия методлари билан боғласа, иккинчи гуруҳ олимлар эса педагог шахсини асосий омил деб ҳисоблайди. Бундай тушунчаларни бир-бирдан ажратиб бўлмайди, педагогик методлар ҳам ўқитувчи шахси ҳам бир бутунликда яхлитликни ташкил қилади. “Н.Д.Кузминанинг фикрича бор-йўғи 12% ўқитувчи туғма педагогик лаёқатга эга бўлиб, қолганлари фаолият давомида педагогик маҳорат қирраларини эгаллаган ўқитувчилардир.” [1.21]

Педагогик фаолият – эстетик, ахлоқий, сиёсий, иқтисодий мақсадларга мувофиқ равишда ёш авлодни ҳаётга тайёрлашнинг ақлан ўйлаб кўрилган, катта ёшдагиларнинг ижтимоий зарур бўлган меҳнатининг ўзига хос туридир.

Педагог бу – юксак маънавиятли мутахассис, ўз фанини чуқур билувчи, умумий ва болалар психологиясини яхши билувчи, таълим-тарбия методикасини мукамал эгаллаган шахседир.

Педагогик тажриба – ўқитувчи томонидан педагогиканинг тамойиллари ва амалий қонуниятларини ижодий ва фаол равишда ўзлаштириш ҳамда реал шарт-шароитларни, болаларнинг, ўқувчилар жамоасининг, шахснинг ўзига хосликларини ҳисобга олган ҳолда амалиётга татбиқ этишдир.

Педагогик қарама-қаршиликлар (конфликтлар) педагогика амалиёти жараёнида вужудга келадиган эскирган педагогик кўрсатмалар, қарашлар, концепсиялар ва педагогик жараённинг тарбиявий самарадорлигини пасайтирадиган, шахсни шакллантириш тизимлари билан вужудга келган номувофиқликдир. Янгиликлар тобора тараққий этиб бораётган даврда ёш авлодга ҳаёт талабларининг мураккаблашиб бориши, умуман бу тарзда вужудга келадиган эҳтиёж таълим ва тарбиянинг янги мазмунга, шаклга эга бўлган услублари билангина қаноатлантириши мумкин.

Педагогик технологиялар тушунчасининг моҳиятини ёритувчи турли қарашлар ва турли таърифлар мавжуд бўлиб, улардан айримларини кўриб чиқамиз:

Педагогик технологияларни педагогик фаолиятга олиб киришни МДХ мамлакатлари ичида биринчилар қаторида ҳар томонлама асослаб берган олим В.П.Беспалконинг фикрича, “Педагогик технология – бу ўқитувчи маҳоратига боғлиқ бўлмаган ҳолда педагогик муваффақиятни кафолатлай оладиган ўқувчи шахсини шакллантириш жараёни лойиҳасидир.” [2.12]

Россия олимларидан В.М.Монахов: Педагогик технология – аввалдан режалаштирилган натижаларга олиб боровчи ва бажарилиши шарт бўлган тартибли амаллар тизимидир”, деган қисқача таърифни берар экан, унинг асосий хусусиятларига эътиборни қаратади. “Педагогик технология – ўқув жараёнини технологиялаштириб, унинг қайта тикланувчанлигини ҳамда педагогик жараён уйғунлигини ошириб, бу жараён ижрочисининг субъектив хусусиятларидан уни озод қилади”, деб изоҳлайди. [3.45]

В.М.Кларин фикрича, “Педагогик технология – ўқув жараёнига технологик ёндашган ҳолда, олдиндан белгилаб олинган мақсад кўрсаткичлардан келиб чиқиб, ўқув жараёнини лойиҳалашдир”. [4.14]

Ўзбекистонлик педагог олим Б.Л.Фарберман педагогик технологияга қуйидагича таъриф беради: “Педагогик технология – таълим жараёнига янги ёндашув бўлиб, педагогикада ижтимоий-муҳандислик онги ифодасидир. У педагогик жараёни техника имкониятлари ва инсоннинг техникавий тафаккури асосида стандарт ҳолга солиб, унинг оптимал лойиҳасини тузиб чиқиш билан боғлиқ ижтимоий ходисадир”. [5.56]

Педагогик технологияларга ЮНЕСКО томонидан қуйидагича таъриф берилди: “Педагогик технология билим бериш ва уни эгаллашда техника ва инсон ресурсларини ўзаро узвий боғлиқ ҳолда қўриб, бутун таълим жараёнини лойиҳалашда ва амалда қўллашда мажмуавий ёндашув усулидан фойдаланишдир” [6.21].

Ўқитувчининг касбий компетентлигини ифодаловчи асосий хусусият – педагогик маҳоратдир. Педагогик маҳорат тушунчаси энциклопедик луғатда таърифланишини кўрадиган бўлсак, “бу - таълим ва тарбия жараёнини доимо ривожлантириб юксак даражага олиб чиқиш санъати бўлиб, бу ҳар бир педагог учун хос, қачонки у болаларни ва ишини севса”. Педагогик маҳорат шуниси билан аҳамиятлики, бундай ўқитувчилар ҳар қандай вазиятдан чиқа олади ва ўқувчиларнинг тарбияланганлик ва билимдонлик даражасининг самарадорлигига эриша олади. Бундай ўқитувчи ўз фанини чуқур билади, унинг ютуқлари, истиқболлари ҳақида мукамал билимга эга, ижтимоий фаол, интеллектуал шахс.

Ўқитувчи педагогик маҳоратини ошириш ва таълим самарадорлигига эришиш учун қуйидагиларни ҳисобга олиши лозим:

1. Дарсни тўғри ташкил этиш, ўқувчиларни ўқитишни билиш, ўқувчилар фаолиятини бошқара билиши;

2. Ўқувчиларни фаоллаштириш, қобилиятини ривожлантириш, мустақилликка ўргатиш. Бундай ўқитувчи ўқувчиларни фикрлашга, ижодкорликка, мустақил ишлашга, бир-биридан ўрганишга ўргатади;

3. Маҳоратли ўқитувчи ўқувчиларни тарбиялайди, ахлоқий хислатларни, ватанпарварлик, меҳнатсеварлик каби фазилатларни шакллантиради;

4. Ўқувчида ижобий ҳиссиётни шакллантириш, фаоллик ҳазил мутойиба, қизиқарли мисоллар, ижобий танқид, такрорий бўлмаган методлар, оригинал вариантлар каби ишлар билан педагогик фаолиятни ташкил қилувчи ўқитувчини ва фанини ўқувчилар севади;

5. Педагогик техника, такт, темп (гапириш меъёри) шахсий хусусият, билим, дунёқараш, умумий билимдонлик, илғор тажрибани билиш, таълим-тарбиянинг қонунлари, тамойиллари, вазифаси, мақсадини, воситасини билиш;

6. Мулоқотни ва мулоқот психологиясини билиш, ўз шахсий хусусиятлари ва ўқувчиларнинг шахсий хусусиятларини билиш орқали муносабатда бўлиш. Ўз диққати ва ўқувчилар диққатини бошқара олиш, ҳиссиётини бошқариш ва уни кўрсата билиш, нутқ, нутқ маданиятини билиш;

7. Педагогик назокат, мимика, пантомимика, товуш оҳанги, ҳаракат, сукут, масофа, тегиниш, интоннация, гавдани тутиш каби маҳорат турларига эга бўлиш ва амлиётда қўллаш олиш.

Илғор педагогик тажрибани ўрганишда, таҳлил қилишда таълимнинг дидактик тамойиллари ва ўқув жараёнини ташкил этиш ва олиб боришнинг хусусий тамойиллари: мустақиллик, ривожлантириш, коллективлик, жамоавий иш, ўз-ўзини фаолиятини ташкил этиш, ролли иштирок, жавобгарлик, психологик таълим кабилар нуқтаи назаридан келиб чиқамиз.

Ҳар бир педагогик тажрибада эса юқоридаги хусусий тамойилларни қай даражада ҳаётга – амалга татбиқ этишнинг самарадорлиги билан ўлчаймиз. Якуний хулоса эса ўқувчилар билим, кўникма ва малака даражаси, тарбияланганлигининг кўрсаткичлари билан баҳоланади.

Билим, кўникма ва малакаларни аниқлашнинг жуда кўп усуллари: тест ўтказиш, рейтинг асосида, амалий ва ёзма ишлар, кузатиш, суҳбат, тажриба, таржимаи ҳол, фаолият таҳлили кабилар бўлиб, уни ташкил этиш ва ўтказиш педагог учун мураккаб эмас.

Илғор педагогик тажриба билан илғор педагогик технологиянинг қонуниятлари, мезонлари ва тамойилларини бир-бирига аралаштириб юбормаслик керак, аммо улар бир-бирини тўлдиришини, уйкаш эканлигини, бир хил мақсад ва вазифани – баркамол шахсни шакллантиришга хизмат қилишини унутмаслигимиз керак. Илғор педагогик тажриба бир фанга, фанларга оид бўлса, илғор педагогик технология эса барча фанларга оид бўлиб, интерфаол усуллар асосида иш кўради. Илғор педагогик тажрибада эса ностандарт дарслар, айрим ўқитувчиларнинг ўз фанларини ўрганиш методларига хосликда намоён бўлади.

Илғор педагогик технология “Таълим тўғрисида”ги Қонун ва “Кадрлар тайёрлаш миллий дастури” асосида олиб борилаётган изчил ислохотлар асосий йўналишларининг бош ҳаракатлантирувчи кучидир. “Илғор педагогик технология шундай билимлар соҳасики, бунда уч минг йилликда

туб бурилишлар, билимга чанқоклик, Ватанга муҳаббат, инсонпарварлик, маънавий ва рухий баркамоллик тизимли равишда шакллантирилади”.[1.76]

Хулоса қилиб айтганда, педагогик фаолият жараёнининг самарадорлигини оширишда, бу фаолиятнинг ўқувчига бераётган маънавий омиллари, ўқувчиларни ҳаётга тайёрлаш усуллари, уларнинг билишга бўлган эҳтиёжларини қондириши, мустақил шахс бўлиш учун ундаш механизмларини ҳисобга олиш ва мунтазам такомиллаштириб борилиши лозим.

Фойдаланилган адабиётлар:

1. Ибрагимов Х.И., Ёўлдошев У.А., Бобомирзаев Х. Педагогика психология. Педагогика ва психология бакалавриат таълим йўналиши талабалари учун ўқув қўлланма. Т.: Ўзбекистон файласуфлари миллий жамияти нашриёти. 2009. 21-76 бетлар.
2. Беспалько В.П. Слагаемые педагогической технологии. М.: Педагогика 1989 г.
3. Монахов В.М. Аксиоматический подход к проектированию пед. технологии. Педагогика. 1997 г. № 6.
4. Кларин В.М. Педагогическая технология в учебном процессе. М.: Знание 1989 г.
5. Фарберман Б.Л. Илғор педагогик технологиялар. – Т.: 1999 й.
6. Silber K.H. Some implication al of the history of Educational Techonogy We re all in this together. In: J.W.Brown and S.N.Brown. Educational Media Yearbook, Littleton, Colorado: Librares Unlimited, 1981, p.21.

ЎЗБЕКИСТОН ВА МАРКАЗИЙ ОСИЁ МАДАНИЙ СОҲАДАГИ ИНТЕГРАЦИЯ ЖАРАЁНЛАРИНИНГ ХАЛҚ ТАЪЛИМИДАГИ АҲАМИЯТИ

Турсунов Асрор Алланазарович

*Ўзбекистон Республикаси Президенти Ҳузуридаги
Давлат Бошқаруви Академиясининг
Қарши Худудий Филиали Бош Мутахассиси*

Аннотация. Мақолада, Жаҳоннинг 1073 та ёдгорликлари ҳақида маълумот берилган, шулардан Ўзбекистондаги ЮНЕСКОнинг "Бутунжаҳон мероси" рўйхатида киритилган 5 та объекти: 1990 йилда Хивадаги Ичан қалъаси; 1993 йилда Бухоро шаҳрининг тарихий маркази; 2000 йилда Шахрисабз шаҳрининг тарихий маркази; 2001 йилда Самарқанднинг маданиятлар чорраҳаси; 2016 йилда Ўзбекистон, Қозоғистон ва Қирғизистон давлатларининг қўшма номзодлигида, давлат таълим тизимида Фарбий Тянь-Шан тоғлари тўғрисидаги маълумотларни муҳим аҳамиятга эга эканлиги ёритилган.

Калит сўзлар: Маданий алоқа, Конвенция, Декларация, ЮНЕСКО, катта ашула, Аския, Наврўз, Палов маданият.

Аннотация. В статью включены 1073 памятника мира, 5 объектов из Узбекистана в списке всемирного наследия ЮНЕСКО: Крепость Ичан в Хиве в 1990 году, исторический центр Бухары в 1993 году, исторический центр Шахрисабза в 2000 году, В 2001 году на Самаркандском перекрестке культур, в 2016 году совместная кандидатура Узбекистана, Казахстана и Кыргызстана освещала важность такой информации, как Западный Тянь-Шань, в системе государственного образования.

Ключевые слова: Культурное общение, Конвенция, Декларация, ЮНЕСКО, Отличная песня, Плов культура.

Annotation. The article includes 1073 monuments of the world, 5 sites from Uzbekistan in the UNESCO World Heritage List: Ichan Fortress in Khiva in 1990, the historical center of Bukhara in 1993, the historical center of Shakhrisabz in 2000, Information on the importance of information in the public education system, such as the Samarkand Crossroads of Cultures in 2001, the joint candidacy of Uzbekistan, Kazakhstan and Kyrgyzstan in 2016, the Western Tien Shan Mountains

Keywords: Cultural Communication, Convention, Declaration, UNESCO, Great song, Plov culture

Давлатларнинг ўзаро ҳамкорлиги масаласи ҳамма даврларда, хусусан, замонавий геосиёсий жараёнларда ҳам долзарблича колмоқда. Давлатлараро ҳамкорлик халқаро ҳуқуқнинг таянч тамойилларидан бири бўлиб, унинг меъёрий моҳияти шундаки, умумий дунёвий муаммоларни ҳал этиш мақсадида давлатларнинг ҳамкорлиги мажбуриятини ташкил этади⁵⁴.

Маданий алоқалар энг инсонпарвар муносабатлардан биридир, шунинг учун ҳам у ташқи сиёсий фаолият механизмнинг нисбатан самарали воситаларидан саналади. Маданий алоқалар давлатларнинг дўстона тинч мулоқоти учун шарт-шароит яратади. Ахир санъат ва илм-фан бутун инсониятнинг мулки саналади, улар чегаралар ва миллий тўсиқлардан юқори туради. Маданиятга йўл

⁵⁴ Кондратюк А.В. Международно-правовые принципы, направленные на регулирование межгосударственного сотрудничества в сфере образования // Правоведение. – 2004. - №5. – С. 193-194.

ва маданий ҳаётда иштирок этиш аслида бир-бирини тўлдирувчи битта нарсадир. Ҳар қандай миллатлараро ёки давлатлараро муносабатлар энг аввало, ўзаро ҳурмат ва тенг ҳуқуқликка асосланади. Барча даврларда маданият турли этник гуруҳлардаги кишилар ўртасида ҳамкорликнинг асоси, давлат ва жамият маънавий тараққиётининг самарали воситаларидан бири бўлиб келган ва шундай бўлиб қолади ҳам⁵⁵.

Ўзбекистон ўз мустақиллигининг қисқа даври ичида 600 дан ортиқ кўп томонлама ва икки томонлама шартнома ва битимлар тузди, маданий-гуманитар ҳамкорлик тўғрисидаги энг муҳим халқаро конвенциялар, шартномалар ва битимларга қўшилди. Улар орасида “Инсон ҳуқуқлари умумжаҳон Декларацияси”, Қуролли можаролар рўй берганида маданий мулкни ҳимоя қилиш тўғрисида Конвенция, Бутунжаҳон маданий ва табиий меросини ҳимоя қилиш ҳақидаги Конвенция, Халқаро маданий ҳамкорлик тамойиллари Декларацияси, Иқтисодий, ижтимоий ва маданий ҳуқуқлар тўғрисидаги Халқаро пакт, Халқаро маданий ҳамкорлик тамойиллари декларацияси, “Номоддий маданий меросни муҳофаза қилиш Халқаро Конвенциясини ратификация қилиш тўғрисида” кабилар айниқса маданий ҳамкорлик йўлида аҳамиятлидир⁵⁶.

Маълумки, маънавий кадриятларни ўрганиш ва уларни ўзаро айирбошлашга асосланган халқ дипломатияси халқаро муносабатларда муҳим аҳамиятга эга. Шу мақсадда 1992 йил мартда Ўзбекистон Республикасининг халқаро маданий-маърифий алоқалар Миллий Ассоциациясига асос солинган эди. Вақт ўтиши билан мазкур Ассоциациянинг фаолияти янада кенгайиши билан 1997 йилда хорижий мамлакатлар билан маданий-маънавий алоқалар бўйича дўстлик жамияти Кенгаши номи деб ўзгартирилди. Ушбу кенгаш ўз фаолияти давомида қатор самарали ишларни олиб борди⁵⁷.

Маданият соҳасидаги халқаро ҳамкорликнинг асосий йўналишлари қуйидагилардан иборат: ижодий фаолиятни қўллаб-қувватлаш, маданият ходимларини тайёрлаш ва уларнинг малакасини ошириш, маданий кадриятлар ва маданий бойликларни биргаликда ишлаб чиқариш ва уларни алмашиш, ноёб тарихий ва маданий ёдгорликларни тиклаш, маданий фаолият учун янги технологиялар, техник воситалар, ускуналарни жорий этиш ва бошқалар. Юқоридагилардан ташқари, ўқув ҳужжатлари, дипломлар, илмий даража ва унвонларни ўзаро тан олиш; спорт ва туризмни ривожлантириш; кутубхоналар, архивлар ва бошқа маданий муассасалар ўртасидаги ҳамкорлик; бошқа мамлакатларнинг бадиий ва маданий кадриятларини оммалаштириш; конференциялар, илмий учрашувлар ва симпозиумлар ҳақида маълумот бериш; ёшлар учун бўш вақтни ташкил этиш; ўзаро мутахассислар алмашиш; олимларнинг ўзаро хизмат сафарлари ва стажировка ўташлари; чет тилларни ўрганишни такомиллаштириш; ахборот ва маданий кадриятларни яратиш; тарихий ва маданий ёдгорликларни сақлаш бўйича тадбирларни ташкиллаштириш; нашр маҳсулотларини биргаликда ишлаб чиқариш; маданият ходимларининг ўзаро гастрол сафарларини йўлга қўйиш масалалари ҳам киради⁵⁸.

Жаҳоннинг 1073 та ёдгорликлари киритилган ЮНЕСКОнинг “Бутунжаҳон мероси” (*World Heritage List*) рўйхатида Ўзбекистондан 5 та объект: 1990 йилда Хивадаги Ичан қалъа, 1993 йилда Бухоро шаҳрининг тарихий маркази, 2000 йилда Шаҳрисабз шаҳрининг тарихий маркази, 2001 йилда Самарқанд маданиятлар чорраҳаси, 2016 йилда Ўзбекистон, Қозоғистон ва Қирғизистон қўшма номзодлигида Фарбий Тянь-Шан тоғлари киритилган⁵⁹.

ЮНЕСКО орқали минтақанинг тарихий-маънавий меросини жаҳонга кенг ёйиш ва тарғиб қилишда номоддий маданий мероснинг ўрни муҳим. 2017 йилгача Ўзбекистондан 7 та номоддий маданий мерос объектлари ва анъаналари, хусусан, 2008 йилда “Бойсун минтақаси маданий муҳити”, “Шашмақом” мусиқаси, 2009 йилда “Катта ашула”, 2014 йилда “Аския”, 2016 йилда “Наврўз”, “Палов маданият ва анъанаси” 57, 2017 йилда “Марғилон ҳунармандчиликни ривожлантириш маркази: атлас ва адрас тўқиш анъанавий технологиясини сақлаш” ЮНЕСКО инсониятнинг номоддий маданий мероси (*Intangible Cultural Heritage*) дурдоналари рўйхатида киритилган.⁶⁰

⁵⁵ Головина Г.В., Савина И.А. Международное культурное сотрудничество: аспекты социально-культурного и правового регулирования Головина Г.В., Савина И.А. Международное культурное сотрудничество: аспекты социально-культурного и правового регулирования // Вестник АГУ. – 2014. – Вып. 4 (148). – С. 163.

⁵⁶ Бабаходжаева Л.М. Основные тенденции и направления международного культурно-гуманитарного сотрудничества Республики Узбекистан (период независимости). Автореферат дисс. док. ист. наук. – Ташкент, 2011. – С.

⁵⁷ ЎЗР МДА. М-2-жамғарма, 1-рўйхат. 328-йиғма жилд. 146-150-варақлар М-2 О-1 D-29

⁵⁸ Головина Г.В., Савина И.А. Международное культурное сотрудничество: аспекты социально-культурного и правового регулирования Головина Г.В., Савина И.А. Международное культурное сотрудничество: аспекты социально-культурного и правового регулирования // Вестник АГУ. – 2014. – Вып. 4 (148). – С. 164.

⁵⁹ Абдимуминов О.Б. Ўзбекистон Республикасининг Бирлашган Миллатлар Ташкилоти билан муносабатлари тарихи. Тарих фан. фалс. док. (PhD) ... автореферати. – Тошкент, 2018. – Б. 21-22.

⁶⁰ <https://ich.unesco.org/en/state/uzbekistan-UZ?info=elements-on-the-lists>. Мурожаат вақти: 03.12.2019.

Шунингдек, ўлан, дostonчилик, бахшичилик, лапар, тановор, дорбозлик, кураш, кўпкари, халфачилик, абрбанди (икат), миллий таомлардан сумалак, ҳалим кабиларни ЮНЕСКОнинг ушбу рўйхатига киритиш ҳам таклиф этилган⁶¹.

Хуллас, Юқорида таъкидланганидек, Ўзбекистон ва Марказий Осиё халқларини тарихий бирлик, миллий кадриятлар, урф-одатлар, дин, ахлоқ, маданият, маърифат каби омиллар бирлаштиради. Шундай экан бу соҳада таълимсиз тасаввур этиб бўлмайди. Чунки маданият келажак авлодга етказилишда халқ таълими соҳаси асосий катта кўприк вазифаси бажаради.

ЎЗБЕКИСТОНДА МАКТАБ ЎҚИТУВЧИЛАРИНИНГ ҚАЙТА ТАЙЁРЛАШ ВА МАЛАКА ОШИРИШ ТИЗИМИ ҲОЛАТИ (1945-1991 йиллар)

*Шарипова Наргизахон Абдуқаххоровна
Қўқон ДПИ академик лицейи ўқитувчиси,
Мустақил тадқиқотчи, Қўқон, Ўзбекистон*

***Аннотация.** Мақолада 1945-1991 йилларда Ўзбекистон умумтаълим мактаби ўқитувчиларининг малака ошириш ва қайта тайёрлаш курсларида ўқишлари, ўз устида ишлаши, тажриба алмашиш тартиблари ёритилган.*

***Калим сўзлар:** ўқитувчи, мактаб, халқ таълими, ўқитувчилар институти, К.Ушинский, билим юртлири, малака ошириш.*

***Аннотация.** В статье рассматривается подготовка учителей средней школы Узбекистана в 1945-1991 годах на курсах повышения квалификации и переподготовки кадров, самостоятельная работа, обмен опытом.*

***Ключевые слова:** учитель, школа, Народное образование, педагогический институт, К.Ушинский, образовательные учреждения, профессиональное развитие.*

***Abstract.** The article deals with the training of secondary school teachers in Uzbekistan in 1945-1991 at advanced training and retraining courses, independent work, and exchange of experience.*

***Keyword:** teacher, school, Public education, pedagogical Institute, K. Ushinsky, educational institutions, professional development.*

1. Долзарблиги. Таълим соҳасининг асосий мақсади ҳар бир предмет ўқитилишининг юксак илмий савиясини таъминлаш, фан асосларини пухта ўзлаштириш, ўқувчиларнинг ғоявий, сиёсий, меҳнат ва ахлоқий, эстетик ва жисмоний ривожланишларини узлуксиз яхшилаб боришдир. Ана шу вазифаларни пухта бажариб бориш учун ўқитувчилар ва бошқа халқ маорифи ходимларининг назарий ва амалий тайёргарлик даражаларини тинимсиз ошириб бориш керак. Мақоладан ўқитувчиларнинг малака оширишларини ташкил қилишда манба сифатида фойдаланиш мумкин.

2. Метод ва ўрганилганлик даражаси. Мақола умум қабул қилинган тарихий-методлар – тарихийлик, қиёсий-мантиқий таҳлил, кетма-кетлик, холислик тамойиллари асосида ёритилган. Мавзуни ўрганишда асосан архив манбаларига, даврий нашрларга, адабиётларга мурожаат қилинди.

3. Тадқиқот натижалари. Ўзбекистонда 1939 йили маориф ходимларининг малака ошириш институти базасида мактаб ўқитувчиларининг малака ошириш институти ташкил топди. Бу институт дастлаб олий ўқув юрти мақомига эга бўлиб, кейинчалик ҳудудлардаги халқ маорифи бўлимларининг услубий-методологик муассасасига айлантирилди. Вилоят ва республика ўқитувчилар малакасини ошириш институтларининг кўпайганлиги, шунингдек курсларнинг таълим-методологик планлари яхшиланганлиги педагогик кадрлар сифатини оширишда муҳим рол ўйнади.

1945-1946 ўқув йилига келиб республика мактабларида ишлаётган 25 мингга яқин ўқитувчилар умумий билимлар даражаларини ва педагогик малакаларини оширишга муҳтож эдилар. Уруш йилларида ўқитувчилар тайёрлаш қисқа курсларни битириб ишлаётган ўқитувчиларни қайтадан ўқитиш ва маълум бир ўқув юртлирини битириб ишлаётганларни малакасини оширишга эътибор қаратилди. Ўқув жараёнига ҳалақит бермаслик мақсадида малака ошириш курслари асосан ёзги таътил вақтига белгиланди. Бу малака ошириш курсларида 1945-1946 йиллардаёқ 6000 га яқин ўқитувчи катнашди[2. Б.146].

⁶¹ Абдимуминов О.Б. Ўзбекистон Республикасининг Бирлашган Миллатлар Ташкилоти билан муносабатлари тарихи. Тарих фан. фалс. док. (PhD) ... автореферати. – Тошкент, 2018. – Б. 22.

1945 йили Самарқанд вилоятида ҳам ўқитувчилар малака ошириш институти очилди. Вилоят ўқитувчиларининг малакасини оширишда энгиллик яратган бу ўқув юрти тажрибаси асосида биринкетин бошқа вилоятларда ҳам шундай институтлар очилди.

Республикадаги мактаб ўқитувчиларининг деярли барчаси малака ошириш, қайта тайёрловдан ўтишга мухтож эди. Чунки уларда маълумот ва кўникмалар етарли бўлмаган. Масалан, Фарғона вилоятида 1947 йилда жами 4006 та ўқитувчининг фақат 326 тасигина олий маълумотга эга бўлган. 938 ўқитувчи ўртадан паст маълумотли, қолганлари қисқа курсларни тугатиб ишлаётганди. Вилоят халқ таълими бўлимининг режасига кўра етарли маълумотга эга бўлиш учун мавжуд ўқитувчиларнинг 363 таси олий ўқув юртида, 807 таси ўқитувчилар институтида, 928 таси педагогика билим юртларида ўқишлари лозим эди. Лекин амалда 177 ўқитувчи олий ўқув юртига, 425 киши ўқитувчилар институтига, 621 киши педагогика билим юртларига ўқишга кирган[15, Б. 2]. Режа 50% га бажарилиб, фаолиятдаги ўқитувчиларнинг деярли барчаси малака оширишга мухтож эдилар.

К.Ушинский номидаги Республика ўқитувчилар малакасини ошириш институти 1947 йилда фаолият бошлади. Бу ерда 1947-1948 ўқув йилининг ўзиде 1859 нафар ўқитувчи, вилоятлардаги малака ошириш институтларида эса 5000 га яқин ўқитувчи малака оширди.

Ўзбекистон Маориф Министрлиги томонидан 1948 йилда ўқитувчилар малакасини оширишнинг ягона тизими ишлаб чиқилди. Ўқитувчилар таркиби тубдан ўрганилиб, малака ошириш курслари муддатлари ва мазмун-моҳияти қайтадан кўриб чиқилди. Ҳар ўқув йилида мактабларда фаолият олиб бораётган ўқитувчиларнинг 20% и малака ошириши лозимлиги қайд қилинди. Ўзбекистон Маориф Министрлиги вилоятларга малака ошириш бўйича режалар жўнатди. 1949-1950 ўқув йилидан бошлаб ўқитувчилар ҳар беш йилда малака оширишлари белгилаб қўйилди. Етарли маълумотга эга бўлмаган ўқитувчиларнинг сиртки таълим орқали ўқишлари мажбур қилиб белгиланди.

Малака оширишга борадиган ўқитувчиларга қулайликлар яратиш мақсадида бир қатор ишлар амалга оширилди. Ўзбекистон ССР Молия Министрининг 1948 йил 4 майдаги 17-83 сонли алоқа хатига асосан бошқа шаҳарлардан қайта тайёрлов ва малака ошириш учун келадиган ўқитувчилар учун 100 сўм миқдориде пул ва бориш келиш харажатларини қоплаб бериш топширилди[7, Б. 19]. Ўзбекистон ССР Маориф Министрлиги томонидан 1948 йил 28 майда “Ўқитувчилар ва халқ маорифи ходимларининг малакасини ошириш тартиб қоидалари” ҳақида қарор қабул қилинди. Қарорга илова қилиб чиқарилган кўрсатмага биноан, умумий ўрта маълумотга эга юқори синф ўқитувчилари ва раҳбар ходимлар билан алоҳида суҳбат ўтказилган. Уларга олий маълумотли бўлишлари мажбурийлиги ва бунинг учун сиртки бўлимларда ўқиб олишлари тушунтирилган. Улар учун охириги муддат 1952 йил деб белгиланган. Вилоят халқ таълими бўлимларида суҳбатдан ўтган ҳар бир ходим учун шахсий ҳисоб-китоб варақаси очилиб, ўқиши ҳақидаги маълумотлар қайд қилиб борилган. Мактаб раҳбарияти томонидан ҳар ўқув йилининг бошидан тугалланган педагогик маълумотга эга ўқитувчиларни кузатиб бориб, малака оширишга мухтож ўқитувчиларни аниқланган.

Малака ошириш курслари тизимлаштирилган. Бошланғич синф ўқитувчилари учун ўзларининг худудларида малака ошириш курслари ташкил этилди. Уларга дарс бериш учун педагогика билим юртлари ўқитувчилари ва ўрта мактабларнинг энг яхши ўқитувчилари жалб қилинди[2, Б. 146]. Маърузачиларнинг ўзлари учун махсус дастур асосида ҳафталик ва ўн кунлик семинарлар ташкил этилди.

Етти йиллик мактаб ўқитувчилари шаҳар, туманлараро, вилоят миқёсидаги ташкил этилган малака ошириш курсларида қатнашиб, улар учун педагогика институтларининг ўқитувчилари дарс ўтишди.

Ушинский номидаги республика ўқитувчиларининг малака ошириш институтига мактаб раҳбарлари, халқ таълими бўлими ходимлари, ўрта мактаб ўқитувчилари жалб қилиниб, улар учун институтларнинг юқори малакали ўқитувчилари, илмий-тадқиқот институтларининг ўқитувчилари маърузалар ўқишган. Бундан ташқари сиртки ўқиётганлар учун семинар ва курсли малака ошириш курслари, мустақил малака ошириш курслари ҳам мавжуд бўлган[6, Б. 17].

1951 йилда Ўзбекистон ССРда ўқитувчилар малака ошириш режаси [8, Б. 25].

1-жадвал

Фанлар кесими	Муддат (ой)	Андижон	Бухоро	Кашқадарё	Наманган	Самарқанд	Сурхондарё	Тошкент вил	Тошкент шаҳар	Фарғона	Хоразм	ҚЖАССР	Жами
1-4 синф	1	250	250	200	200	450	130	500	250	350	200	200	3000

5-7 синф	1	150	200	100	200	250	100	250	250	200	150	150	2000
8-10 синф	1	80	90	60	80	140	50	150	100	110	70	70	10000
Физкультура	1	40	45	30	40	70	25	75	50	55	55	25	500
Жис.тар. ўқитувчи ўқув-услугий бўлими	15	40	40	30	40	70	25	80	65	50	25	35	500
Жами		560	635	420	560	980	330	1055	715	765	500	480	7000

Фарғона вилояти малака ошириш институтида 1950 йил-1145, 1951 йил-1160, 1952 йил-800 нафар мактаб ўқитувчилари ва раҳбарлари малака оширдилар[9, Б. 51]. 1950-1960 йиллар давомида республиканинг барча худудларидаги малака ошириш курсларида 111,9 минг мактаб ўқитувчилари ва раҳбарлари қатнашдилар. Биргина К. Ушинский номидаги Республика ўқитувчиларнинг малака ошириш институтида 1954 йилда 10 мингдан ошди ўқитувчилар малака оширди[3, Б. 8].

Ўзбекистон ССР Маориф Министрлигининг 1953 йил 6 июндаги ПФО 01-56 сонли алоқа хатига асосан жисмоний тарбия ўқитувчиси, ўзбек мактабларида рус тили ўқитувчисини тайёрлаш бўйича 3 ойлик қайта тайёрлов курслари очилган. Курсга жалб қилинган ўқитувчиларни турар-жой билан таъминлаш учун ойига 100 сўм ва ойлик иш ҳақини вақтида бериб туриш вилоят халқ таълими бўлимига юклатилган[11, Б. 115]. Мусиқа, меҳнат, жисмоний тарбия фанлари ўқитувчиларининг малака оширишларига ҳам алоҳида эътибор берилди. Мазкур фанлар бўйича 1951 йилда 6545 ўқитувчи малака оширган бўлса, 1958 йилда 13 мингдан кўпроқ киши ўз малакасини оширдилар[2, Б. 151].

Янги ўқув йилига тайёрланиш, чиқарилган янги дастурларни ўзлаштириш ва ўзаро малака ошириш мақсадида малака ошириш курслари ёзги таътил даврида ташкилланган. Бу малака ошириш курсларини айрим худудларда яхши ташкилланмаганлиги, ўқитувчилар учун турар-жойлар, дарс қилиш учун шароит яратилмаганлиги, малака оширишга муҳтож ўқитувчилар қолиб, қайта-қайта илгари қатнашган ўқитувчиларни жўнатилиши энг катта муаммолардан бири бўлиб қолди[16, Б. 1].

1954-1955 ўқув йилида республикада биринчи марта "педагогик ўқишлар" ташкил этилди. Унда илғор ўқитувчилар ва халқ таълими аълочиларининг таълим камчиликлари, муаммолари, янги услублар бўйича маърузалари тингланди. Кейинчалик халқ таълими методистлари жойларга юриб, дарсларга услубий жиҳатдан ёрдам бера бошладилар. Ўқитувчиларга иш фаолияти давомида услубий ёрдам беришда "Ўқитувчилар газетаси" ва "Совет мактаби" журнали катта роль ўйнади.

Малака ошириш учун 3 кунлик август кенгашлари ташкил этилган[7, Б. 15]. Мактаб таълимини қайта қуриш муносабати билан ўқитувчиларнинг малакасини ошириш ва қайта тайёрлаш ишларига яна ҳам жиддий эътибор берилди. Педагогика фанлари институтига мактаблар бошқармаси билан биргаликда келишиб малака ошириш институтлари ишларини такомиллаштириш бўйича таклифлар бериш ва уни тасдиқлаб, амалга жорий қилишлари сўралди [10, Б. 18]. Малака ошириш институтларини моддий-техник, услубий базалари бойитилди. Қўшимча кутубхоналар ташкил этилди. Ўқув-методик кабинетлари ишлаган катта тажрибага эга бўлган методистлар томонидан ўқитувчилар учун услубий қўлланмалар тайёрлар эдилар. Улардаги ўқув машғулотларининг мазмуни ҳам яхшилана бошлади. Мактабларнинг энг яхши ўқитувчилари, олий ўқув юртларининг ўқитувчилари, саноат ва қишлоқ хўжалик илғорлари ва новаторлари, партия ва совет органлари ходимлари маърузалар ўқиш учун тез-тез жалб қилинадиган бўлди. Малака ошириш курсларининг тингловчилари учун илғор корхоналарга, колхоз ва совхозларга экскурсиялар уюштирилди[1, Б. 428-429]. Малака ошириш институтларида "Қишлоқ ўқитувчилари куни" ташкил этиларди. Политехник таълим олувчи намунали қишлоқ мактаблари тажрибасини ўрганиш, очиқ дарслар ўтказиш, кўргазмалар ташкил этиш, илғор мактаб директорларининг иш тажрибаларини ўртоқлашиш бу тадбирлар асосини ташкил қилди[4, Б. 112-113].

1953-1954 ўқув йилида Фарғона вилоятида тугалланмаган маълумотга эга ўқитувчиларнинг 750 тасини сиртки ўқишга жўнатиш, ўқитувчилар малака ошириш институтларига 600 нафар ўқитувчини жўнатиш режалаштирилган[10, Б. 32]. 1959-1960 ўқув йилларида 60 мингдан зиёд ўқитувчи, 1960-1965 йилларда халқ маорифи ходимларидан ҳаммаси бўлиб, 126 мингдан кўпроқ киши турли курс ва институтларда ўқиб малакасини оширди[1, Б. 428-429].

1966 йил 16 июлда "Малака ошириш институтларининг фаолиятини яхшилаш чора-тадбирлари" ҳақидаги қарор қабул қилинди. Фарғона вилоятида 1967 йили 2000 ўқитувчини малакасини ошириш режалаштирилган. Йилнинг 8 ойи ичида 1145 ўқитувчи малака оширди. 560 ўқитувчи доимий семинарларда қатнашган [12, Б. 139]. 1967 йилнинг февралдан Тошкент Давлат Университети

кошида ижтимоий фанлардан дарс берувчи ўқитувчиларнинг малакасини ошириш бўлими ишга тушди[1, Б. 444].

В.И.Ленин номидаги Тошкент Давлат Университетининг факультетлари, Самарқанд Давлат университети, Республика рус тили ва адабиёти педагогика институти ҳамда Ижтимоий фанлар ўқитувчиларининг малака ошириш институтлари режаларини ошириб бажардилар. 1973-1974 йиллар мобайнида малака оширишнинг барча турларига 105 минг ўқитувчи жалб этилди. 1975 йилнинг биринчи ярмида 21 нафар ўқитувчилар Москва, Ленинград педагогика институтлари хузуридаги малака ошириш институтларида ўз маҳоратларини оширди.

Ўзбекистон Республикасида 1976 йилга келиб 14 та ўқитувчиларнинг малака ошириш институтлари фаолият олиб борарди. Республикадаги малака ошириш институтлари томонидан узлуксиз таълимни ошириб бориш учун катта ишлар амалга оширилди. Педагогика институтлари ўқитувчиларни малака оширишлари бўйича дастурлар, амалиёт дастурлари ишлаб чиқиш учун тинимсиз иш олиб бордилар.

Ўзбекистон Халқ таълими Министрлигининг 1982 йил “Ўқитувчилар малакасини ошириш марказий институтини ўқув-услубий, илмий-тадқиқот материалларини мустаҳкамлаш чора-тадбирлари” тўғрисидаги, 1987 йилда “Умумтаълим мактаблари, мактабгача ва мактабдан ташқари таълим муассасалари раҳбарлари ва ўқитувчилари ҳамда ўқитувчилар тайёрлаш муассасалари учун малака ошириш тизимларини янада такомиллаштириш чора-тадбирлари тўғрисида” қарор қабул қилинди[5, Б. 80]. 1982-1984 йилларда К.Ушинский номидаги марказий малака ошириш институтида 10595 нафар ўқитувчи малака оширди.

Фарғона шаҳрида 1989 йилда эксперимент тариқасида узлуксиз малака ошириш маркази ташкил этилди. Маориф Министрлиги томонидан “Ўқитувчи” дастури тасдиқланиб, ишга туширилди [5, Б. 14].

Малака ошириш курс машғулоти 144 соатлик қилиб белгиланди. Малака ошириб кетган ўқитувчилар ўз иш жойига қайтиб борганларидан кейин ҳам олган билимларини иш жараёнига қай даражада жорий қилаётганликларини назорат қилиш учун институт методистлари вақти-вақти билан назорат қилиб турганлар. Мактабларда битирув имтиҳонларига тайёргарлик жараёни, ўқув-семинарларини ташкил этиш, ўқитувчиларга услубий ёрдам кўрсатиш учун шаҳар, туман халқ таълими бўлимлари доимий равишда малака ошириш институтлари ходимлари билан алоқада бўлиб туришган[13, Б. 8].

Малака ошириш курсларида кўрик танловлар ташкил этилган. Ўқитувчилар ўзларининг тажрибалар ва янги технологиялари билан ўртоқлашганлар. Фарғона вилояти ўқитувчиларнинг малака ошириш институтида “Ўқитувчи-91” кўрик танловида фаол қатнашган, ғолиб ўқитувчиларга 1-ўринга 1000 сўм пул ва рангли телевизор, 2-ўринга 500 сўм пул рангли телевизор, 3 ўринга рангли телевизор совға қилиб берилган. Ташкилий кўмита ва ҳайат аъзоларига бир ойлик маблағ миқдорида рағбатлантириш берилган [14, Б. 16].

К.Ушинский номидаги ўқитувчилар малакасини ошириш ва қайта тайёрлаш марказий институти Ўзбекистон Республикаси Вазирлар Маҳкамасининг 06.04.1992 й. 169-сон қарори билан халқ таълими ходимлари малакасини ошириш марказий институтига айлантирилди ва ўзбек шоири олим ва маърифатпарвар А. Авлоний номи берилди[17].

Хулоса. Хулоса қилиб айтганда мактаб ўқитувчиларининг малакасини ошириш тизимининг мунтазам ишлаши 1948 йилдан бошланди. Фанга киритилган янгиликлардан хабардор бўлиш, ўзаро тажриба алмаштириш мақсадида ташкил қилинган бу курслар таълим соҳасида ўта муҳим аҳамиятга эга.

ИСПОЛЬЗОВАНИЕ ТЕХНОЛОГИИ РАЗВИТИЯ КРИТИЧЕСКОГО МЫШЛЕНИЯ НА УРОКАХ ЛИТЕРАТУРЫ

*Преподаватель кафедры русского языка и
литературы КарГУ Хамраева Д.Ж.*

Аннотация

В данной статье рассмотрены актуальные вопросы преподавания русского языка и литературы в современной системе образования, развития интеллектуальных и логических мышлений. а также освещены проблемы теоретического обоснования и практического применения технологии развития критического мышления.

Ключевые слова: критическое мышление, инновация, мышление, мотивация, осмысление..

Аннотация

Ушбу мақолада рус тили ва адабиёти фанини ўқитишнинг замонавий таълим жараёнида ўқучилардаги интеллектуал ва мантиқий фикрлаш шакллантиришнинг долзарб масалалари кўриб чиқилган, шунингдек танқидий фикрлашни ривожлантиручи технологияларнинг назарий ва амалий моҳиятини очиб беради.

Калим сўзлар: танқидий фикрлаш, янгилик, фикрлаш, мотивация, англаб тушуниш

Annotation

This article discusses current issues of teaching the Russian language and literature in the modern education system, the development of intellectual and logical thinking, and also highlights the problems of theoretical justification and practical application of technology for the development of critical thinking.

Keywords: critical thinking, innovation, thinking, motivation, understanding

XXI век потребовал качественного изменения содержания образования, которое должно быть направлено на развитие возможностей и способностей человеческой личности. Задача школы и каждого педагога - создать условия, позволяющие личности ребенка максимально самореализоваться, развить свои способности, в том числе и интеллектуальные.

Поэтому в педагогическом процессе актуализируется использование современных технологий и активных форм обучения. Есть и другие немаловажные причины для того, чтобы использовать на уроках новые технологии:

- желание развития творческого мышления;
- потребность в развитии письменной и устной речи;
- увеличение объема информации;
- низкая мотивация к познавательной деятельности;
- недостаточно высокий уровень развития мышления, прежде всего, критического.

Актуальность данной статьи обусловлена с тем, что постоянная необходимость ориентироваться во все возрастающем потоке информации заставляют нас искать источник новых знаний непосредственно внутри системы образования образовательных процессов. Выпускник школы должен самостоятельно мыслить, уметь увидеть возникающие в реальном мире трудности и искать пути рационального их преодоления, четко осознавать, где и каким образом приобретаемые им знания могут быть применены в окружающей действительности.

Помочь в решении этих проблем и в создании условий, максимально стимулирующих развитие интеллектуальных способностей учащихся, может использование приемов **технологии критического мышления**.

На мой взгляд, технология критического мышления – это попытка преодоления формального подхода к обучению, авторитарного стиля, поворот к личности обучаемого, приглашение ученика к творчеству, попытка гуманизации обучения. Мне представляется убедительной эта технология, в которой организуется обучение, актуализирующее познавательную, эмоциональную и волевую сферы обучаемых. И сегодня целью моей педагогической деятельности стала модернизация традиционного обучения, его преобразование в духе эффективной организации усвоения новых знаний через использование технологии развития критического мышления. Все это актуально и в рамках

Технология критического мышления актуальна на современном этапе развития общества тем, что:

- осуществляется направленность на практическое использование. Педагогу предлагается большой набор приемов, способствующих активизации учебного процесса.
- акцент делается на формирование социальных навыков.
- внимание обращается на способы, приемы, позволяющие добывать знания.
- технология направлена на развитие собственного мышления.
- технология направлена на формирование ответственности за собственное обучение, учит отслеживать собственное понимание и собственное продвижение.

Как можно определить критическое мышление? Д.Клустер предлагает пять пунктов, определяющих данное понятие.

1. КРМ есть мышление самостоятельное.
2. Информация является отправным, а не конечным пунктом критического мышления.
3. Критическое мышление начинается с постановки вопросов и уяснения проблем, которые нужно решить.
4. Критическое мышление стремится к убедительной аргументации.
5. Критическое мышление есть мышление социальное.

Критическое мышление – это способность ставить новые, полные смысла вопросы, вырабатывать разнообразные аргументы, принимать независимые, продуманные решения.

Основная идея технологии - создать такую атмосферу чтения, при которой учащиеся совместно с учителем активно работают, сознательно размышляют над процессом обучения, изменяются и познают самих себя. Отслеживают, подтверждают, опровергают или расширяют знания, новые идеи, чувства или мнения об окружающих.

ТРКМ представляет собой структуру урока, состоящую из трех этапов: стадии вызова, стадии осмысления и стадии рефлексии. Исследователи утверждают, что такая структура соответствует этапам человеческого восприятия: сначала надо настроиться, вспомнить, что тебе известно по этой теме, затем познакомиться с новой информацией, потом подумать, для чего понадобятся полученные знания и как их применить.

Первая стадия – вызов - позволяет актуализировать и обобщить имеющиеся у учащихся знания по проблеме, вызвать устойчивый интерес к изучаемой теме, побудить ученика к активной работе на уроке и дома. На стадии вызова учитель только формулирует задания, не участвуя в процессе припоминания. Учащиеся вспоминают все, что знали по теме, затем объединяются в пары и обсуждают списки (написанное индивидуально). Учитель на доске составляет общий список знаний. В результате появляется первичный материал, с которым предстоит работать. Парная работа способствует лингвистической грамотности.

Приемы, используемые на стадии вызова (кластеры, ключевые слова, «корзина идей», «верные - неверные утверждения»), позволяют учащимся увидеть собранную информацию, а структурирование высказанных идей выявит противоречия, неясные моменты, которые и определяют направления дальнейшего поиска информации.

Вторая стадия технологии критического мышления – осмысление содержания – позволяет получить новую информацию, осмыслить ее, соотнести с уже имеющимися знаниями. На данной стадии идет активная самостоятельная работа. На этом этапе учитель предлагает познакомиться с текстом, параграфом учебника, прослушать лекцию, посмотреть видеофильм. Наиболее популярным на этой стадии является прием «Инсерт». Прием осуществляется в несколько этапов. Знакомясь с новым материалом, учащиеся читают текст и маркируют его:

Многие приемы, используемые на стадии вызова и осмысления, логически переходят в третью стадию урока – **стадию рефлексии** (размышления). Эта стадия позволяет осмыслить всю полученную информацию, превратить ее в собственное знание, сформировать у каждого ученика собственное отношение к изучаемому материалу. Рефлексия направлена на систематизацию информации, выработку новых идей, решение поставленных ранее целей. На этом этапе исправляются предшествующие представления, собранные на стадии вызова, определяются дальнейшие перспективы в изучении темы. Педагог должен вернуть учащегося к первоначальным записям-предложениям, а также организовать работу по дополнению к пройденному. Учитель дает творческие, исследовательские и практические задания на основе изученной информации. Важно, чтобы в процессе рефлексии учащиеся могли самостоятельно оценить свой путь от представления к пониманию.

Популярными приемами на этом этапе являются синквейн (пятистишие), кластер, 10-минутное эссе, З-Х-У, вопросы по тексту, обзор двухчастных и трехчастных дневников.

Литература

1. Азизходжаева Н.Н. Педагогические технологии и педагогическое мастерство. - Т., 2003.
2. Ахмедова Л.Т., Лагай Е.А. Современные технологии преподавания русского языка и литературы. – Т., 2016
3. Даль В. И. Словарь русского языка. - 4-е изд. перераб. – М., 2009.

ПЕДАГОГИК ИННОВАЦИЯНИНГ АСОСИЙ МЕЗОНЛАРИ

*Қашқадарё вилояти ХТХҚТМОҲМ
катта ўқитувчиси, т.ф.н. Д. Комолов
ўқитувчи Д. Авлиёқулова*

Аннотация

Ҳозирги кунда давлатимизда таълим соҳасини сифат ва мазмун жиҳатдан янги босқичга кўтариши борасида туб ислохотлар амалга оширилмоқда. Ушбу мақолада умумий ўрта таълим муассасаларида

педагогик инновацияни татбиқ этиш жараёнлари ва унинг асосий мезонлари ҳақида қисқача маълумот берилган. Шунингдек, мақолада ўқитувчиларда инновацион маданиятни ривожлантиришида қандай элементлар зарурлиги ҳақида ҳам сўз юритилган.

Калит сўзлар: ахборот технологиялари, ўқитувчи, таълим, баҳолаш, дарс

Аннотация

В настоящее время в нашей стране проводятся радикальные реформы, чтобы поднять качество и содержание образования на новый уровень. В данной статье дается краткий обзор процесса внедрения педагогической инновации в общеобразовательном средстве и его основные критерии. В статье также обсуждаются, какие элементы необходимы учителям для развития инновационной культуры.

Ключевые слова: информационные технологии, учитель, образование, оценка, урок

Annotation

At present, radical reforms are being carried out in our country to raise the quality and content of education to a new level. This article provides a brief overview of the process of implementation of pedagogical innovation in general secondary education and its main criteria. The article also discusses what elements are needed for teachers to develop an innovative culture.

Key words: information technology, teacher, education, assessment, lesson

Бугунги замонавий жамият ҳаётида рўй бераётган изчил ўзгаришлар, ахборот технологиялари тараққиёти, глобал ахборотлаштириш жараёнлари инсоният фаолиятининг барча соҳалари, жумладан, таълим тизимларида кўзланган мақсадга эришишдаги ҳаракатлар самарадорлигига ижобий таъсир кўрсатмоқда.

Илм-фан, техника ва ахборот коммуникацион технологиялар, ишлаб чиқариш соҳаларининг тез суръатларда жадаллик билан ривожланиши таълим тизими ходимларидан таълим-тарбия сифатини мазмун жиҳатидан янги босқичга кўтариш, бунда инновацион технологиялардан самарали фойдаланишни талаб этиб, ҳар бир тизим ходими, айниқса, ўқитувчилар зиммасига янада юксак масъулият ва вазифаларни юклайди.

Жамиятнинг ривожланиши, замонавий иқтисодийнинг шаклланиши, жамият маънавий-ахлоқий асосларининг тикланиши умумий ўрта таълим муассасалари олдида билимдон, интеллектуал ва ижодий қобилиятлари ривожланган, ҳаётда ўз ўрнини топадиган, ўз фаолияти билан ўзи ва жамиятга фойда келтирадиган, теран ва мустақил фикрлайдиган маънавий баркамол шахсни шакллантириш вазифасини қўймоқда. Мазкур вазифалар умумий ўрта таълим муассасалари фаолиятига инновацион технологияларни татбиқ этиш натижасида амалга оширилади.

Педагогик инновация мезонларига қуйидагилар киради:

- янгилик;
- оптималлик;
- юқори натижавийлик;
- инновацияларни оммавий тажрибада ижодий қўллаш имконияти.

Умумий ўрта таълим муассасаларида таълим жараёнлари сифат ва самарадорлигини оширишга йўналтирилган педагогик инновациянинг асосий мезони **янгиликдир**. Шунинг учун инновацион педагогик жараёнда иштирок этишни истаган ўқитувчи тақдим этилаётган янгиликнинг моҳияти нимада эканлиги ҳамда янгиликнинг даражасини аниқлаб олиши муҳим ҳисобланади. Чунки баъзи ўқитувчилар учун бу ҳақиқатан янгилик бўлиши, бошқалар учун эса бундай ҳисобланмаслиги мумкин. Шу боис, ўқитувчиларни инновацион педагогик фаолиятга жалб этиш жараёнига уларнинг хоҳиши, шахсий ва индивидуал-психологик хусусиятларини инобатга олган ҳолда ёндашиш керак.

Оптималлик педагогик инновация самарадорлигини аниқловчи мезон сифатида белгиланган натижага эришиш учун ўқитувчи ва ўқувчининг сарфлаган куч ва воситаларини белгилайди. Турли ўқитувчилар ўзининг ва ўқувчиларнинг меҳнат интензивлиги турлича бўлганида бир хил натижага эришишлари мумкин. Таълим жараёнига кам куч ва вақт сарфлаб педагогик инновацияларни татбиқ этиш ва юқори натижаларга эришиш унинг оптималлигидан далолат беради.

Юқори натижавийлик педагогик инновациянинг мезони сифатида ўқитувчилар фаолиятидаги ижобий натижаларнинг турғунлигини белгилайди. Баҳолашдаги технологиялилик, натижаларнинг кузатилиши ва белгиланиши, тушуниш ва баён этишдаги бирёқламалилик таълим-тарбиянинг янги усул ва услубларининг аҳамиятини баҳолашда мазкур мезоннинг муҳимлиги кўринади. Педагогик инновациянинг юқори натижавийлик мезонининг қиммати баркамол шахсни шакллантиришни таъминлаш ҳисобланади.

Оммавий тажрибада инновацияларни ижодий қўллаш имкониятлари мезонини педагогик инновацияларни баҳолаш мезони сифатида ифодалаш мумкин. Оммавий педагогик тажрибада инновацияларни ижодий қўллаш алоҳида ўқитувчилар фаолиятининг бошланғич босқичида

тасдиқланади. У тажриба-синовдан ўтганидан ва объектив баҳоланганидан сўнг оммавий татбиқ этишга тавсия этилиши мумкин.

Педагогик инновация мезонларини билиш ва улардан педагогик инновацияларни баҳолашда фойдалана олиш ўқитувчилар томонидан педагогик ижодкорлик, касбий- педагогик ва инновацион маданиятни эгаллашда турли имкониятларни намоён этишга асос яратади.

Ўқитувчиларни инновацион педагогик фаолиятга тайёрлаш, уларнинг инновацион маданиятини ривожлантиришда ўқитувчиларда қуйидаги элементларнинг мавжудлиги муҳим ҳисобланади:

- ўқитувчиларнинг янгиликларни қабул қилишга тайёрлигини тавсифловчи мотивлар, қарашларнинг мавжудлиги, уларда инновацион йўналганликнинг шаклланганлиги;
- креативлик ва индивидуаллик, ўзини англаш каби ижодий қобилиятларнинг мавжудлиги;
- ўқитувчиларда педагогик маданиятнинг ривожланганлиги;
- ўқитувчиларда анъанавий топшириқларни вариатив услубда амалга оширишни таъминлайдиган технологик компонентнинг шаклланганлиги;
- ўқитувчиларда инновацион жараёнда ўзи ва мазкур жараёндаги ўрни ҳақида адекват тасаввур ҳосил қилишга қўмаклашувчи рефлексиянинг мавжудлиги.

Инновацион маданиятга касбий ҳодиса сифатида қараш мақсадга мувофиқ. Чунки маданият касбнинг хусусияти билан боғлиқ бўлиб, мутахассис қайси соҳада фаолият кўрсатишидан қатъи назар, жамият ҳаётидаги турли соҳаларга, яъни меҳнат, маиший хизмат, дам олиш, таълим ва мулоқот соҳаларига янгиликларни киритади.

Шу мақсадда умумтаълим мактаблари ўқитувчиларнинг машғулотларга пухта тайёргарлик кўрган ҳолда дарсларни ўтишлари орқали таълим сифатини оширишга қаратилган “Дарс – муқаддас”, “Ўрган–ўргат”, “Соғлом муҳит – соғлом жамоа”, “Мураккаб фан – ўрганаман”, “Узлуксиз ва узвий”, “Пухта ишланган режа – самарали натижа” ва “Маҳорат мактаблари” фаолиятини йўлга қўйишга йўналтирилган туркум тадбирлар комплекси ишлаб чиқилиб, амалиётга жорий этилди.

Хуллас, таълим муассасалари жамоаси инновацион педагогик жараёнларни олдиндан лойиҳалаштиришлари, таълим муассасаларида маънавий-психологик ҳамда инновацион таълимий муҳитни вужудга келтириш чораларини кўришлари зарур.

Тавсия этиладиган адабиётлар рўйхати

1. Ўзбекистон Республикасининг “Кадрлар тайёрлаш миллий дастури”. Олий таълим меъёрий ҳужжатлари тўплами. 1-т. – Т.: “Шарқ”, 2001. –10–23-б.
2. Зиёмуҳаммедов Б. Янги педагогик технология: назария ва амалиёт. - Т.: Чиноз, 2002.
3. Ишмуҳаммедов З.Ж. Инновацион технологиялар ёрдамида таълим самарадорлигини ошириш йўллари. - Т.: ТДПУ, 2005.
4. Лернер И.Я. Ўқитиш методларининг дидактик асослари .М., 1991.

ЎЗБЕКИСТОН ССР СУД ТАРИХИГА ОИД АЙРИМ МУЛОҲАЗАЛАР (XX асрнинг 30-йиллари мисолида)

*Қашқадарё вилояти ХТХҚТМОҲМ
катта ўқитувчиси, т.ф.н. Д. Комолов*

Аннотация: Ушбу мақолада совет тоталитар тузуми томонидан суд-ҳуқуқ соҳасида амалга оширилган ўзгаришлар ҳамда жиноят ҳуқуқига оид меъёрий-ҳуқуқий ҳужжатларда инсон ҳуқуқ ва эркинликларининг поймол этилиш ҳолатлари таҳлил этилган.

Калим сўзлар: конституция, кодекс, суд, тергов, ҳукм, жазо, адлия.

Аннотация: В данной статье анализируются изменения, внесенные советским тоталитарным режимом в области правосудия, а также нарушения прав и свобод человека в уголовном праве.

Ключевые слова: конституция, кодекс, суд, следствие, приговор, наказание, юстиция.

Abstract: This article analyzes the changes made by the Soviet totalitarian regime in the field of justice, as well as violations of human rights and freedoms in criminal law.

Keywords: constitution, code, court, investigation, sentence, punishment, justice.

XX асрнинг 30-йиллари ватанимиз тарихида қатағон қилиш сиёсати билан ном қолдирган. Бу сиёсат суд-ҳуқуқ идоралари тизимида ҳам амалга оширилди. Бунинг учун совет ҳокимияти қуйидаги ишларни амалга оширди: биринчидан, суд идораларида халқ манфатларини ҳимоя қиладиган,

ватанпарвар кадрлар жисмонан йўқ қилинди, иккинчидан, меъерий-ҳуқуқий ҳужжатлар қатағонни амалга ошириш талабларига мослаштириб қайтадан қабул қилинди.

1930 йил Самарқанд шаҳрида Ўзбекистон ССР Олий судининг раиси Саъдулла Қосимов ҳамда унинг 6 нафар сафдоши устидан суд жараёни бўлиб ўтади. СССР Олий судининг сайёр сессияси Саъдулла Қосимов ва унинг тарафдорларини босмачиликни қўллаб-қувватлаш, аксилинқилобчи яширин ташкилотлар билан алоқа боғлаганликда айблаб, уларнинг аксариятини отиб ўлдиришга ҳукм қилади. Шунингдек, 1930 - 1931 йилларда Адлия халқ комиссарлиги, суд органларининг қуйи бўғинлари ҳам “ёт унсурлар”дан тозаланди.

Суд-ҳуқуқ идоралари ходимлари орасида “тозалаш” жараёни билан параллел равишда Жиноят процессуал қонунчилигида “ихчамлаштириш” юз беради. Ўзбекистон Адлия халқ комиссарлиги янги Жиноят процессуал кодексини ишлаб чиқиб, 1929 йил август ойидан кучга киритди. Ушбу кодекс 1926 йилдаги Жиноят процессуал кодексидан фарқли ўлароқ 455 та эмас, 175 моддадан иборат эди. Бунда суриштирув ва дастлабки тергов институтлари бирлаштирилди. Суд органлари қошидаги тергов органлари прокуратура органларига олиб берилди. Ҳатто терговчи прокурорнинг айрим назорат функциялари билан ҳам таъминланди. Кодексда жиноят ишини кўзгатиш ёки рад этиш асослари алоҳида кўрсатиб ўтилмаган эди. Бу эса инсон ҳуқуқларининг жиддий бузилишига олиб келди.

1934 йил декабрда СССР МИК “Иттифоқчи республикаларнинг ҳаракатдаги жиноят процессуал кодексларига ўзгартиришлар киритиш ҳақида”ги қарорига асосан, ЎзССР МИК ҳам 1934 йил 14 декабрда “Жиноят процессуал кодексининг 11, 93, 106, 151, 167-моддаларига ўзгартириш киритиш ва 99, 166-моддаларни тўлдириш ҳақида”ги қарорни қабул қилди.

1936 йил 7 декабрда тарихда “Сталин конституцияси” номи билан кирган Совет Иттифоқи-нинг янги Конституцияси қабул қилинди. Ушбу конституцияга тўлиқ мос равишда 1937 йил 14 февралда ЎзССРнинг иккинчи Конституцияси қабул қилинди. Конституцияда суд-прокуратура идоралари тизими ва уларнинг ваколатлари ўз аксини топган эди.

Юқоридаги ҳужжаатларга асосан совет ҳокимиятига қарши қаратилган жиноий ишлар юзасидан суд-прокуратура органларига қуйидаги ҳуқуқлар берилди: а) терговни 10 кундан ошиқ бўлмаган муддатда тамомлаш; б) айблов фикрини ишни судда кўриб чиқишдан бир сутка олдингина топшириш; в) жиноят ишини айбловчи ва ҳимоячининг иштирокисиз кўриб чиқиш; г) айбланувчининг судга келишини мажбурий эмас деб ҳисоблаш; д) ҳукм юзасидан кассация тартибида шикоят қилишга ва авф этишни сўраб ариза беришга йўл қўйилмаслиги; е) олий жазо тайинлаш ҳақидаги ҳукм чиқарилгандан сўнг дарҳол уни ижро этиш.

Бошқача қилиб айтганда, айбланувчи ўз айбини билиш ҳуқуқи, далиллар тақдим қилиш, тергов ва суд органларининг ҳаракатлари устидан шикоятлар бериш, ҳимоячига эга бўлиш каби процессуал ҳуқуқлардан маҳрум этилган эди. Бундан ташқари ЎзССР Коммунистик партияси Марказий Комитетининг кўрсатмалари асосида юзлаб йўриқномалар (инструкциялар) тўлдирилиб, қонунчилик ва уни амалда қўллаш тартиби ўзгартириб турилди.

Бу даврда жамиятнинг илғор фикрли, ўз дунёқарашига эга бўлган фарзандларига «Халқ душманлари» тамғаси босилиб, «жаҳонда энг инсонпарвар» деб таърифланган совет судлови қоидалари қўпол бузилибгина қолмай, балки ўрта аср инквизиция суди усуллари билан тергов ва суд жараёнлари ўтказилди. Ўлим машинасининг «тинимсиз ишлашини таъминлаш мақсадида» советларнинг жазо органлари қайтадан тузилди, уларнинг ҳузурида ғайри конституциявий органлар ташкил қилинди. 1931 йилда биринчи марта СССР Ишчи Декҳон Милицияси ҳақида Низом ишлаб чиқилиб, тасдиқланди. 1934 йилда Ички Ишлар Халқ Комиссарлиги тузилиб, Милиция Бош бошқармаси унга бўйсундирилди. ИИХК (НКВД) ҳузурида Махсус Кенгаш тузилди. Унга давлатга қарши жиноятларни суддан ташқари сиртдан кўриб чиқиш ҳуқуқи (судсиз репрессия) берилди. Шундай қилиб, Махсус Кенгашдаги учлик комиссияси маҳкумга нисбатан дастлаб ўн йил, кейин 25 йилгача озодликдан маҳрум қилиш ва осиб ўлдириш каби жазоларни беришга ваколатли бўлган. Учлик кенгашининг мажлислари ёпиқ ўтказилган.

Хулоса қилиб айтадиган бўлсак, ўтган асрнинг 30-йилларида Сталин кўрсатмаси асосида суд-ҳуқуқ тизимида амалга оширилган ўзгаришлар қатағон сиёсатининг бошланишига йўл очиб берди. Дастлабки тергов ва суд жараёнларини ташкил этишнинг ҳуқуқий асоси бўлган Жиноят процессуал кодексидagi нормалар тажовузкорлик аҳамият касб этиб, инсон ҳуқуқ ва эркинликларининг қўпол тарзда чекланишини назарда тутарди. Бунинг оқибатида жазо чоралари ҳам тобора шафқатсиз тус олиб борди, улар асосида оммавий террор ва қирғин амалга оширилди.

Фойдаланилган адабиётлар

1. Кожевников М. История советских судов.—М.: Юриздат, 1948. — 376 с.
2. Расулов А. Создание и развитие советского суда в Узбекистане. — Т.: Госиздат УзССР, 1957. — 188 с.
3. Шамсутдинов Р. Истиклол йўлида шаҳид кетганлар. — Т.: Шарқ, 2001. — 416 б.
4. Алимова Д., Голованов А. Узбекистан в 1917–1990 годы: противоборство идей и идеологии. — Т.: АН РУз, 2002. — 80 с.
5. Ўзбекистоннинг янги тарихи. 2—китоб. Ўзбекистон совет мустамлакачилиги даврида / Илмий муҳаррир М. Жўраев. — Т.: Шарқ, 2000. — 668 б.

ИҚТИСОДИЙ ЎСИШ СИФАТИ ОМИЛЛАРИНИНГ УСЛУБИЙ АСОСЛАРИ

Куватов Раҳимжон Нуралиевич- Ер мулк кадастр Қарши филиали мутахассиси

Аннотация: Мақолада иқтисодий ўсишнинг барқарор даражаси, унга таъсир этувчи омиллар бўйича қарашлар тадқиқ этилган. Муаллиф улар асосида Ўзбекистонда барқарор ўсиш омилларини аниқлаган.

Таянч иборалар: иқтисодий ўсиш сифати, барқарор ўсиш, омиллар, инклюзив ўсиш.

Аннотация: В статье исследованы научные работы по устойчивому уровню экономического роста и их факторы. На их основе автор выявил факторы устойчивого роста в Узбекистане.

Ключевые слова: качество экономического роста, устойчивый рост, факторы, инклюзивный рост.

Annotation: In the article the research work on sustainable levels of economic growth and their factors. On this basis, the author suggested that factors of sustainable growth in Uzbekistan.

Keywords: the quality of economic growth; sustainable growth; factors; inclusive growth.

Жаҳон иқтисодиётининг ривожланиш жараёнларини чуқур таҳлил қилган, ўзимизнинг ресурс ва имкониятларимизни реал баҳолаган ҳолда, биз олдимизга аниқ мақсадни — яъни, 2030 йилга бориб мамлакатимизда ялпи ички маҳсулот ҳажмини камида 2 баробар ошириш вазифасини қўйишимиз учун бугун, ҳеч шубҳасиз, барча асосларимиз бор». Бу эса барқарор ва узок муддатли иқтисодий ўсиш, унинг омилларини тадқиқ этишни талаб этади. Айрим давлатларда иқтисодий ўсиш юқори, бошқаларда эса паст даражада ифодаланади. Мамлакатлар ривожланишида ушбу кўрсаткич вақт билан боғлиқ турли ҳолатларда намоён бўлади. Шунингдек, қисқа ва узок муддатли иқтисодий ўсиш унинг омиллари ҳажми ва даражаси ўзгариши билан ҳам ўрганилади.

Қисқа муддатли иқтисодий ўсишда меҳнат ва капитал омилларидан фойдаланиш даври ўзгариши назарда тутилса, узок муддатлида — ишлаб чиқаришдаги омиллар ҳажми ва технологияларнинг ўзгариши назарда тутилади. Қисқа муддатли даврда 1-3 йил инобатга олинади ва ташқи иқтисодий конъюнктура ҳамда макроиқтисодий сиёсат билан боғланади. Узок муддатли ўсиш 5-10 йиллик даврни ўз ичига олади ва унда таркибий ислохотлар . Баъзи манбаларда, ЯИМнинг уч йил давомида ижобий ўсиши барқарор ўсиш сифатида талқин этилади . Бошқа бир манбада иқтисодий ўсиш эришган даражасига қараб қуйидаги турларга ажратилади: барқарор иқтисодий ўсиш (5% ва ундан юқори); юқори бўлмаган иқтисодий ўсиш (2-3%); секинлашган иқтисодий ўсиш (1-2%); беқарор иқтисодий ўсиш; мувозанатлашган иқтисодий ўсиш. мазкур кўрсаткичларда миқдорий жиҳатлар ифодаланган бўлиб, уларнинг самарадорлиги ва сифат хусусиятлари қай даражада эканлигини ўрганиш лозим. В.Истерли ва Р.Левинлар самарадорлик масаласига алоҳида тўхталиб ўтган бўлиб, уларнинг фикрича, омилларни жамғариш иқтисодий ўсиш учун муҳим аҳамият касб этмайди, балки уларнинг унумдорлиги ўсиш даражалари орасидаги фарқни тушунтириш учун асос ҳисобланади. Иқтисодий ўсиш сифати омил ва манбалари самарадорлигини оширишга асосланади. Мазкур масала узок муддатли барқарор ўсиш, ижтимоий муаммоларни ҳал этиш ва инсон капиталини ривожлантириш ҳамда экологик муҳит хавфсизлигини таъминлаш билан бевосита боғлиқ.

Иқтисодий ўсиш сифатининг ўзгариш даражаси билан аҳоли турмуш даражаси ўртасидаги нисбатлар ҳам турлича ўзгариб борганлигини қатор мамлакатлар тажрибасидан кўриш мумкин. Бу эса иқтисодий ўсишнинг анъанавий омилларини ҳам тадқиқ этишга алоҳида эътибор қаратишни талаб этади. Иқтисодий адабиётларда таклиф, талаб ва тақсимот ўсиш омиллари сифатида илгари сурилади. Улар иқтисодий ўсишнинг анъанавий омиллари ҳисобланади. Айрим манбаларда таклиф омили таркибига меҳнат омили, табиий ресурслар даражаси, технологиялар даражаси (унинг таркибида ИТТ, капитал билан таъминланганлик кабилар киради), институционал омиллар (жамиятнинг ижтимоий иқтисодий тузилмаси, ижтимоий институтларнинг ривожланганлик даражаси, давлат сиёсати кабилар киритилади ва улар юқоридаги омиллар амал қилиши учун

субъектив жиҳатларни ўзида ифодалайди) киритилади . Бошқа муаллифлар иқтисодий ўсишнинг таклиф омилига қуйидагиларни киритадилар : табиий ресурслар мавжудлиги; меҳнат ресурслари миқдори ва сифати; капитал; илмий техника ва технология даражаси. Шундай бўлсада, табиий ресурслар даражаси барқарор ўсиш ва унинг сифати учун асос бўла олмайди. Табиий ресурсларга бой мамлакатларда иқтисодий ўсиш суръатининг паст бўлиш ҳолати икки хил жиҳат билан, яъни, макроиқтисодий ва институционал жиҳатлар билан изоҳланади . Макроиқтисодий жиҳатлар қуйидагилар: табиий ресурсларга бўлган нархларнинг ортиши қазиб чиқарувчи бўғинда ишлаб чиқариш омиллари тўпланиши натижасида қўшимча қиймат яратувчи тармоқдан меҳнат омиллари қазилма ишларига ўтишига сабаб бўлади . Институционал жиҳати – табиий ресурслардан олинаётган юқори даромад иқтисодий тизимда амал қилаётган институтларнинг «бузилишига» олиб келади . Иқтисодий ўсишнинг талаб омиллари давлат ва шахсий истеъмол, ялпи жамғарма ҳамда экспорт имкониятлари киради. Таксимот омиллари асосан давлатнинг мавжуд ресурсларини самарали таксимлашга қаратилган макроиқтисодий сиёсат ва чоратадбирларни ўз ичига олади. Замоनावий иқтисодий ўсиш омиллари илмий назарияларда асосий ва иккинчи даражали (ёки ёрдамчи), ёхуд бевосита ва билвосита турларга ажратиб ўрганилади . Асосий ёки бевосита турига саноатга капитал қўйилмалар, инновация ва юқори технологиялар, компьютерлаштирилган ишчи ўринлари, пулнинг харид қобилияти, меҳнат унумдорлиги, ишлаб чиқаришнинг техник ва ташкилий жиҳатлари кабилар киритилса, ёрдамчи ва билвосита омиллари сифатида асосий эътибор технологик, ташкилий ва таркибий жиҳатдан меҳнат шароитини энгиллаштиришга қаратилади.

Шунингдек, меҳнатга ҳақ тўлаш, солиққа тортиш тартиби ва тамойиллари, нархни шакллантириш механизмлари ҳамда ушбу омиллари ўсишга ижобий таъсирини ошириш борасида давлатнинг иқтисодий сиёсатини тадқиқ этиш тарғиб қилинади. Бошқа бир манбада иқтисодий ўсиш омиллари инсон, буюмлашган, ижтимоий ва табиий омиллари (ресурслар)га бўлиб ўрганилган. Инсон омили – бу меҳнат қилишга қобилиятли инсонларнинг билими ва касбий маҳоратини ўз ичига олган ишчи кучи ёки ишлаб чиқариш қуввати ҳисобланади ва бу умумий ҳолда инсон капиталини ифодалайди. Буюмлашган ишлаб чиқариш омиллари инсон меҳнати асосида яратилган ишлаб чиқариш омиллари ўз ичига олади, жумладан, хом ашё ва материаллар, меҳнат қуроллари ва асбобуқуналар, бино ва иншоотлардир. Ижтимоий омиллари инфратузилма, таълим, соғлиқни сақлаш, фан ва маданият, аҳолини ижтимоий ҳимоялаш, давлат хавфсизлигини таъминлаш, коммуникация воситалари киради. Юқорида қайд этилган омиллари иқтисодий ўсишнинг анъанавий таклиф омиллари уйғунлашган шаклда ифода қилинади. Бунда, инсон омили – меҳнатни, буюмлашган ишлаб чиқариш омиллари – капитални, табиий омиллари – табиий ресурсларни ифода этаётган бўлса, техника тараққиётини инсон омили таркибига қўшган ҳолда анъанавий омиллари алоҳида эътибор бермоқда. Замоनावий иқтисодий ўсиш назарияларида барқарор ўсиш сифатининг қатор омиллари тадқиқ этилган. Бундай тадқиқотларда ўсиш сифатининг ҳар учала жиҳатини таъминловчи техника тараққиёти ва уничи инсон капитални ҳамда табиий ўсиш асосида ривожланиши каби масалалар ўз аксини топган. Иқтисодий ўсиш сифатига таъсир этувчи омиллари ўрганишда ғарб омиллари асосан унинг инклюзив ўсиш жиҳатларига эътибор қаратганлар.

Жумладан, Кунал Сен ўз тадқиқотларида иқтисодий ўсиш сифатининг инклюзив жиҳатларига эътибор бериб, асосий омиллари сифатида иқтисодиётда институционал тизим сифати, коррупция, қонунчилик ва демократия, барқарор ўсиш, экспорт даражаси, давлат истеъмоли кабиларнинг таъсирини ўрганган. П.Велала, М.Мадала ва У.Чхаттопадхай инклюзив ўсиш омили сифатида биринчи навбатда тезлашган, барқарор ўсиш даража қарайдилар, шу билан бирга, унинг асосида юзага келувчи саломатлик, таълим, коммунал хизматлар билан аҳолининг таъминланганлик даражаси кабилар ҳамда иш билан бандлик, меҳнат унумдорлиги, инсон капиталига инвестициялар, давлатнинг макроиқтисодий сиёсати самарадорлигига эътибор қаратадилар. Ч.Аояги ва Г.Ганелл тадқиқотларида инклюзив ўсишни таъминловчи ишсизликнинг камайиши, савдо эркинлиги ва унумдорликнинг ўсишига қаратилган бюджет-солиқ, пулқредит сиёсати ҳамда таркибий ўзгаришларни ўсиш сифати омиллари деб қараган. Шунингдек, улар тадқиқотларида қайта таксимот, инфляция, ЯИМ, қишлоқ хўжалигида иш билан бандлик, ишсизлик даражаси, савдо эркинлиги, меҳнат унумдорлиги, аҳоли жон бошига ЯИМ (бир давр аввалги), экспортничи ЯИМдаги улуши, аҳоли жон бошига ЯИМ каби омиллари ҳам санаб ўтишган. Р.Ананд, С.Мишра, Ш.Пейрис тадқиқотларида макроиқтисодий барқарорлик, инсон капитални, таркибий ўзгаришлар, глобализация шароитида тўғри хорижий инвестициялар ҳамда иқтисодиётнинг очиклик даражаси инклюзив ўсиш омиллари сифатида қайд қилинади. Юқорида таъкидланганидек, иқтисодий ўсиш билан боғлиқ масалалар ва уларга турли омиллари таъсири амалий ва назарий жиҳатдан атрофлича ўрганилган бўлиб, мазкур изланишлар асосан ривожланган иқтисодиёт учун мос келади.

Ривожланаётган мамлакатлар иқтисодиётига эса нисбатан кам эътибор қаратилган. Демак, иқтисодий ўсиш самарадорлигини оширувчи асосий омил инвестициядир. Чунки асосий капитални ўстириш, инсон капиталини жамғариш, техника тараққиётини биргаликда қўллаш натижасида таркибий ўзгаришлар амалга ошади. Улар негизда эса молиявий маблағлар ётади. Бу жараён инвестиция асосида амалга оширилади. Бугунги кунда мамлакатимизда техника тараққиётини ўстириш, янги технологияни иқтисодиётга олиб кириш ва инсон омилини замонавий малака-кўникмалар билан таъминлаш учун иқтисодиётга хорижий инвестицияларни киритишни кенгайтириш зарур. Улар ўз навбатида меҳнат унумдорлигининг ўсиши ва барқарор ўсиш давомийлигига ҳамда унинг ижтимоийлашувига, натижада, ресурс тежамкор тизим шаклланиши билан барқарор ўсиш сифатининг ошишига олиб келади.

Фойдаланилган адабиётлар рўйхати

1. Кизима С.А., Бабкин А.И. Системные аспекты организации и функционирования Европейского союза // Европейский союз: история, политика, экономика, право. Международная научно-практическая конференция (17-18 декабря 2017 года, Минск). Сб. науч. Тр. Мн.: Белгосуниверситет, 2018.
2. Machlup, F. "A History of Thought on Economic Integration" Economic Integration, World Wide, regional, sectorial (Ed. f. Machlup), The Macmillan Press Ltd. London, 2018.

ЎЗБЕКИСТОН ССРДА СОВЕТ СУДЛАРИНИНГ ТАШКИЛ ТОПИШ ТАРИХИДАН ЛАВҲАЛАР

*Қашқадарё вилояти ХТХҚТМОҲМ
катта ўқитувчиси, т.ф.н. Д. Комолов*

Аннотация: Ушбу мақолада 1925-1930 йиллар оралигида Ўзбекистон ССР ҳудудида совет судларининг ташкил топиши, суд тизимининг таркибий тузилиши ва ваколатлари ҳақида сўз юритилган. Шунингдек, асрлар давомида фаолият юритган анъанавий қози судларининг тугатилиши жараёни ҳақида ҳам маълумотлар берилган.

Калим сўзлар: конституция, кодекс, Олий суд, округ, кассация, қози

Аннотация: В данной статье рассматриваются вопросы формирования советских судов на территории Узбекской ССР в 1925-1930 гг., структура и полномочия судебной системы. А также предоставляет информацию о процессе упразднения традиционных судей, который существовал на протяжении веков.

Ключевые слова: конституция, кодекс, Верховный суд, округ, кассация, казий

Abstract: This article discusses the formation of Soviet courts in the territory of the Uzbek SSR in 1925-1930, the structure and powers of the judicial system. It also provides information on the process of the abolition of traditional judges that has existed for centuries.

Keywords: constitution, code, Supreme Court, district, cassation, kazhiy

1925 йил 13 февралда Бухорода ЎзССР Советларининг I съезди очилди ва 17 февралда “Ўзбекистон Совет Социалистик Республикасининг ташкил топиши тўғрисидаги декларация” қабул қилинди. Декларацияда ЎзССР ҳудудига Тошкент, Самарқанд, Фарғона, Қашқадарё, Зарафшон, Сурхондарё, Хоразм вилоятлари ҳамда Тожикистон АССР кирганлиги қонуан расмийлаштирилди. 1925 йил 13 майда СССР Советларининг III съезди Ўзбекистон ССРнинг Совет Иттифоқи таркибига кириши тўғрисидаги “эркин хоҳиши”ни инобатга олиб, тасдиқлади. Шу тариқа, жаҳон харитасида СССР таркибидаги иттифокдош республика бўлган Ўзбекистон миллий совет республикаси пайдо бўлди.

Ўзбекистонда давлат бошқарувининг таркибий қисми сифатида совет судларини ташкил этишга киришилди. Бунга СССРнинг 1924 йилда қабул қилинган конституцияси ва 1924 йил 29 октябрда СССР МИК 2-сессиясида қабул қилинган “СССР ва иттифокдош республикаларнинг суд тизими асослари” номли ҳужжатлар асос қилиб олинди. Ушбу меъерий ҳужжатларда суд органларининг тузилмаси ва ваколатлари белгилаб қўйилган эди. Жумладан совет судларининг асосий вазифаси этиб пролетар инқилобнинг “ютукларини”, ишчи ва деҳқонлар ҳокимиятини “ҳимоя қилиши” лозимлиги кўрсатиб ўтилган эди. Ташкил топишининг дастлабки босқичидаёқ судлар зиммасига адолатни эмас, балки мавжуд тузумни “ҳимоя қилиш” вазифаси юклатилгани бежиз эмас эди. Мустабид тузум ҳукм сурган мазкур даврда бундан бошқача бўлиши ҳам мумкин эмас эди.

Шу тариха 1924 йил декабрда Тошкентдаги РСФСР Олий судининг Туркистон бўлими ҳамда собиқ Бухоро ва Хоразм Совет Социалистик республикаларининг суд органлари тугатилиб, бутун Ўзбекистон ҳудудида ягона суд тизими ташкил этишга киришилди. Мазкур суд тизими халқ суди, вилоят суди, Ўзбекистон ССР Олий судининг Тожикистон АССР бўлими, Ўзбекистон ССР Олий суди ҳамда ҳарбий трибуналлардан иборат эди.

Халқ судлари суд тизимининг бошланғич бўғинини ташкил этарди. Халқ судлари биринчи инстанцияда қоида тариқасида битта доимий судья ва иккита маслаҳатчидан иборат таркибда иш юритган.

Вилоят судлари биринчи инстанцияда жиной ва фуқаролик ишларни кўрган ҳамда халқ судлари чиқарган ҳукм ва қарорлар устидан тушган шикоятларни кассация тартибида ҳал этган.

Ўзбекистон ССР Олий суди давлат аҳамиятига молик оғир жиной ва фуқаролик ишларни биринчи инстанцияда кўриб чиққан ҳамда вилоят судлари ва Олий суднинг Тожикистон АССРдаги бўлими устидан кассация инстанцияси вазифасини амалга оширган. Бундан ташқари Ўзбекистон ССР Олий суди Ўзбекистон ҳудудидаги барча судлар устидан назоратни амалга оширган.

1926 йилда республикада туманлаштириш амалга оширилди. Вилоятлар ўрнига туманлар ташкил топди. Шу муносабат билан 1926 йил сентябр ойида Ўзбекистон ССР Марказий Ижроия Комитети "Ўзбекистон ССР суд тизими тўғрисида"ги низомни қабул қилди. Ушбу низомга мувофиқ қуйидаги судлар ташкил этилди: халқ суди, округ суди, Олий суднинг Тожикистон АССР бўлими ва Ўзбекистон ССР Олий суд. Бундан ташқари алоҳида турдаги ишларни кўриб чиқиш учун қуйидаги судлар ҳам фаолият юритган:

- 1) ҳарбий жинойатларни кўриш учун ҳарбий трибуналлар;
- 2) Меҳнат кодексининг бузилиши билан боғлиқ низоларни кўриш учун халқ судининг меҳнат сессиялари;
- 3) вояга етмаганларнинг ишлари билан шуғулланувчи комиссиялар;
- 4) ер ва арбитраж комиссиялари.

Ўзбекистон Советларининг 1927 йил 30 мартда бўлиб ўтган 2-қурултойида Ўзбекистон ССРнинг биринчи Конституцияси қабул қилинди. Конституцияда Ўзбекистон ССР ишчи ва деҳқонларнинг социалистик давлати эканлиги, асосий ишлаб чиқариш қурулларига нисбатан давлат мулкчилиги белгиланганлигини эълон қилди.

Конституцияда давлат ҳокимиятининг қонун чиқарувчи олий органи, яъни парламент ваколатларини Ўзбекистон Советларининг қурултойи, қурултойлар ўртасидаги даврда эса Советлар Марказий Ижроия Комитети бажариши кўрсатиб ўтилган эди. Ҳукумат ваколатларини эса Халқ Комиссарлар Совети бажарган. Тожикистон АССР Ўзбекистон таркибига кирганлигини инобатга олиб, Конституциянинг тегишли боблари шу масалага бағишлаган эди.

1927 йилги ЎзССР Конституциясида суд тизими ва прокуратура тўғрисидаги махсус бўлим йўқ эди. Бу масалалар Иттифоқ ва республика қонунчилиги орқали ҳал этилар эди. ЎзССРнинг 1927 йилги Конституцияси асосида ҳуқуқнинг турли соҳалари бўйича қатор норматив ҳуқуқий актлар қабул қилинган эди. Булар ЎзССРнинг Фуқаролик кодекси (1927 й.) Фуқаролик процессуал кодекси (1927 й.) Никоҳ, оила, васийлик ва фуқаролик ҳолатларини қайд қилиш ҳақидаги кодекси (1929 й.). Ер-сув кодекси (1929 й.), Жинойат процессуал кодекси (1929 й.) ва бошқалар эди.

ЖПКда жиной ишларни судда юритиш асослари, далиллар ҳақидаги нормалар, айбланувчини ушлаб туриш тартиблари ва муддатлари, жиной ишини кўзғатиш тартиблари ва дастлабки тергов жараёни каби қатор нормалар жой олган. Шунингдек, кодексда жиной ишларини халқ суди, вилоят судлари ва ҳарбий трибуналлар ҳамда ЎзССР Олий судида кўриш ва суд ишларини юритиш тартиблари ҳам ўз ифодасини топган эди.

Бу даврда Ўзбекистон ҳудудида қози судлари ҳам фаолият юритган. Бироқ мазкур судлар ягона суд тизими таркибига киритилмаган ва давлат таъминотидан маҳрум этилган эди. 1926 йилда Ўзбекистоннинг Тошкент, Зарафшон ва Қашқадарё вилоятларида қози судлари мавжуд эмас эди. 1926 йил 1 август ҳолатида Фарғона вилоятида 4 та, Самарқанд вилоятида 3 та, Сурхондарё вилоятида 2 та ва Хоразм вилоятида 18 та қози судлари фаолият юритар эди. 1927 йил 1 апрел ҳолатига кўра республикада бор-йўғи 6 та қози судлари сақланиб қолган эди. 1928 йил 18 февралда эса Ўзбекистон МИК қози судларини бутунлай тугатиш ҳақида қарор қабул қилди.

Хулоса қилиб айтганда, 1924 йилги маъмурий-ҳудудий чегараланиш натижасида ташкил топган Ўзбекистон ССР давлати том маънода суверен белгиларга эмас эди. Конституция, қонун ва бошқа меъёрий ҳужжатлар Москвада СССР миқёсида қабул қилинар ва расмийлаштирилган учунгина Ўзбекистон ССРда уларга мослаштирилган ҳолда қабул қилинар эди. Мазкур даврда судлар мустақил давлат органи сифатида иш юритмади. Ҳаттоки конституцияда судларга тегишли махсус бўлимнинг

йўқлиги бунинг ёркин далилидир. Хуллас, Ўзбекистон ССРдаги совет судлари одил судлов органи эмас, аксинча коммунистик партианинг жазо органига айлантирилган эди.

Фойдаланилган адабиётлар рўйхати:

1. Уразаев А. Судебные органы УзССР // Вестник юстиции Узбекистана. – Т., 1925. – № 2-3. – С.53-63
2. Сулаймонова Х. К истории организации советских судов в Узбекистане. – Ташкент: Правда Востока и Кзыл Узбекистан, 1950. – 35 с.
3. Гордиенко А. Создание советской национальной государственности в Средней Азии. – М.: Госюриздат, 1959. – 248 с.
4. Мингбоев У. Олий суд кеча ва бугун. – Тошкент: Камалак, 1995. – 72 б.

INGLIZ TILI DARSLARIDA O'QUVCHILARNING IJODIY FAOLLIGINI RIVOJLANTIRISH

Mirzoyeva Firuza- Qashqadaryo viloyati, Qarshi shahri 11-umumiy o'rta ta'lim maktabi ingliz tili fani o'qituvchisi

Annotatsiya: Mazkur maqola ingliz tili darslari va darsdan tashqari mashg'ulotlarda umumta'lim maktabi o'quvchilarining ijodiy faolligini oshirish usullari bayon qilinadi. Maqolada chet tili o'rta maktab predmeti sifatida o'quvchilarning ijodiy fikrlesh qobiliyatlarini rivojlantirishga yordam berishi mumkinligi va buni amalga oshirishda nimalarga e'tibor qaratilishi kerakligi haqida fikr yuritilgan.

Annotation: This article describes ways to increase the creative activity of secondary school students in English lessons and extracurricular activities. The article discusses how a foreign language as a secondary school subject can help students develop creative thinking skills and what to look for when using it in practice.

Аннотация: В данной статье описываются способы повышения творческой активности учащихся средних школ на уроках английского языка и во внеклассных мероприятиях. В статье обсуждается, как иностранный язык в роли учебного предмета может помочь учащимся развить навыки творческого мышления и на что обращать внимание при этом.

Kalit so'zlar: ijodiy faollik, ijodiy ishlar, tanqidiy fikrlash, ijodkorlik, mustaqil fikrlash, axborotlardan foydalanish, darsdan tashqari mashg'ulotlar.

Keywords: creative activity, creative work, critical thinking, creativity, independent thinking, use of information, extracurricular activities.

Ключевые слова: творческая деятельность, творческая работа, критическое мышление, креативность, самостоятельное мышление, использование информации, внешкольная деятельность.

Xorijiy tillarni o'qitishning zamonaviy talablari o'quvchilarni kommunikativ qobiliyatlarini rivojlantirishda yangi ilg'or innovatsion usullardan foydalanishga qaratilgan. Yurtimizda chet tillarni o'qitishni yangi bosqichga ko'tarish borasida qator ishlar amalga oshirib kelinmoqda, jumladan, chet tili o'qituvchilarni haftalik kurslarda o'quvlari tashkil qilindi, ularni uzluksiz malaka oshirib borishlari ta'minlandi. Bu chet tili o'qituvchilarini o'z darslariga yangicha ruhda yondashib o'quvchilarni kommunikativ qobiliyatlarini rivojlantirish bilan birga, ularda ijodkorlik, mustaqil fikrlesh kabi hususiyatlarini shakllantirishlariga yordam bermogda.

Zamonaviy jamiyat quyidagilarga qiziqadi:

- mustaqil fikrlay olish va turli muammolarni hal qilish, ya'ni berilgan bilimlarni egallash bilan birga ularni hayotda qo'llay olish;
- tanqidiy va ijodiy fikrlash;
- axborot bilan mukammal ishlash;
- jamiyatdagi kommunikativ aloqa. Shunday ekan o'qituvchilar doimiy ravishda o'z ustilarida ishlashlari va o'quvchilarini ijodkorlikka yo'naltiruvchi usullardan foydalanishga harakat qilishlari kerak.

Ingliz tili darslarida ijodiy faollik - bu kutilgan natijaga erishishning eng yaxshi usuli bo'lib, o'qituvchining asosiy kamchiliklaridan biri - darsda o'quvchilarning zerikishiga yo'l qo'yishni oldini oladi hamda o'quvchilarning nutq qobiliyatlari rivojiga ijobiy ta'sir ko'rsatadi. Bu nafaqat darsning samaradorligini sezilarli darajada oshiribgina qolmay, balki o'quvchi shaxsiyatini ochib berish uchun sharoit yaratadi. 5-Sinf "New Fly High English" darsligi, 6-7- sinflar "Teens' English" darsliklariga Portfolio mavzularining kiritilganligi ingliz tili darslarida o'quvchilar ijodkorligini yanada oshirishga imkon bermogda. O'quvchilarda ijodiy qobiliyatlarni rivojlantirishning ahamiyati beqiyosdir, ayniqsa ingliz tili darslarida va ayniqsa boshlang'ich sinf o'quvchilarida. Dastlabki bosqichda hamma tilni katta ishtiyoq bilan o'rganishni boshlaydi, ammo keyin tez-tez charchoq va zerikish paydo bo'ladi, fanga qiziqish pasayadi, o'rganish natijalari yomonlashadi. Shuning uchun bizning vazifamiz bolalarning darsga bo'lgan qiziqishini doimiy ravishda oshirib, ijodiy qobiliyatlarini rivojlantirishdir.

O'quv jarayonida o'yinlardan foydalanish ijodiy qobiliyatlarni rivojlantirishda juda muhim. Shuningdek, o'quv jarayonining har qanday elementi, har qanday matn va mavzu o'yin tarzida taqdim etilishi mumkin, bu bolaning ijodini, fikrlash jarayonini, energiyasini va chet tiliga qiziqishini oshiradi.

Taqdim etilgan vazifalarni o'quvchilar tomonidan qiziqish bilan qabul qilinishi uchun quyidagilarni ko'rib chiqish kerak.

1. Vazifalarning mavjudligi:

Agar ular uchun materiallar mavjud bo'lsa va ular ishlarining haqiqiy natijalarini ko'rsalar, o'quvchilar darsda faol bo'lishadi.

2. Yoshga bog'liq xususiyatlarni hisobga olish:

Agar o'quvchilar faoliyatini tashkil etishda psixofiziologik xususiyatlar hisobga olinsa, o'qituvchi chet tilini o'qitishda yaxshi natijalarga erishishi mumkin.

3. Shaxsiy yondashuv va tanlash erkinligi.

O'qitishga individual yondashuv bolalarning o'qituvchisi tomonidan ularning qobiliyatlari, imkoniyatlari, qiziqishlari qanday ekanligini yaxshi bilishga asoslangan. Vazifani tanlash ijodiy qobiliyatlarni rivojlantirish uchun muhim shartdir: material qanchalik yaxshi o'zlashtirilsa, ijodkorlik darajasi shuncha yuqori bo'ladi.

4. Vazifaning mukammallik darajasi va anglash.

Mukammallik quyidagilar bilan ta'minlanadi:

- materialning mazmuni;
- materialning ketma-ketligi va miqdori;
- ijodiy vazifalarni yetarli darajada tayyorlash.

Til materiali sharoitida anglash o'rganilayotgan til qonuniyatlarini chuqur anglash orqali amalga oshiriladi.

Bunga ingliz tilini ona tili bilan taqqoslash orqali erishiladi, bu nafaqat chet tilining asoslarini o'rganishga, balki o'quvchilarning ijodiy qobiliyatlarini yanada to'liq ochishga yordam beradi.

5. Kommunikativlik.

Ijodiy vazifalar turli xil jonli muloqot sharoitlarida katta imkoniyatlarni ochib beradi va ko'plab til hodisalarini samarali tushunishga qodir bo'ladi.

6. Ko'rinish.

Ko'rgazmali qurollardan foydalanish, o'quv jarayonining syujet-o'yin tarzida tashkillashtirilishi, turli xil ijodiy ishlar til materialini faol o'zlashtirishga yordam beradi.

7. Chet tili darslarining darsdan tashqari mashg'ulotlar bilan uzviyligi.

Darslarni o'quvchilar o'z ijodiy qobiliyatlarini to'liq namoyish eta oladigan sinfdan tashqari mashg'ulotlar bilan uzviy bog'lamsdan, chet tilini o'rganishga doimiy qiziqishni shakllantirish mumkin emas.

Sinfdan tashqari ishlar darslarda o'rganilgan til materiallarini tizimlashtirish uchun qulay usuldir. Va agar bu bilimlar qiziqarli, noan'anaviy ish shakllari orqali amalga oshirilsa va umumlashtirilsa, bu chet tilini o'rganishga qiziqishni shakllantirish uchun eng yaxshi usuldir.

Darslarda o'quvchilar ijodkorligini rivojlantirish uchun "Project" (Loyiha)lardan shuningdek: umumiy va turli xil belgilarni topishni o'rganish; so'zlarni guruhlash, umumlashtirish; hikoyani davom ettirish, ma'lumotlarni mantiqiy tartibga solish; "Auktsion" o'yini; ijodiy diktantlar va turli boshqa o'yin hamda metodlardan foydalanish mumkin.

Dars va darsdan tashqari mashg'ulotlarni o'ziga xos, noan'anaviy shaklda o'tkazish nafaqat nutq faoliyatining asosiy turlarini rivojlantirishga, balki jamoaviy fikrlash, xotira, muloqot ko'nikmalarini va maktab o'quvchilarining ijodiy tashabbuslarini shakllantirishga qaratiladi.

Turli ko'rik-tanlovlar, o'yinlar va musobaqalarda taqdim etilgan vazifalarning ijodiyliigi turli grammatik tushunchalarni yodlash va o'zlashtirishga, leksik zaxirani kengaytirishga, monologik va dialogik nutqni rivojlantirishga yordam beradi, shuningdek o'quvchilarning individual ishlashi uchun katta imkoniyatlar ochadi.

Shunday qilib noan'anaviy darslar va darsdan tashqari mashg'ulotlar o'tkazish, ularda ijodiy mashqlardan foydalanish, o'quvchilarning mavzuga qiziqishini oshiradi, ularning til qobiliyatlarini rivojlantiradi.

Foydalanilgan adabiyotlar:

1. "Teacher's creativity in ELT" Conference: ISELT 2016 CONFERENCE, At UNTIRTA, BANTEN, INDONESIA, Volume: 1
2. "Creativity in the English language classroom" by Alan Maley and Nik Peachey, London 2015.
3. "Creativity in the English Class: Activities to Promote EFL Learning" He

Daraxtning ildizi qanchalik chuqur va tarmoqlangan bo'lsa, u shunchalik mustahkam uning umri shunchalik davomli hosili esa mo'l-ko'l bo'ladi. Ko'p ming yillik taraqqiyot davomida jamiyatni rivojlantirishning ta'lim, ilm va hunardan samaraliroq vosita bo'lgan emas. Shu sababli ham ta'lim, ilm fan har qanday jamiyat, millat va davlatning kelajagini belgilab beradigan va uning taraqqiyotiga xizmat qiladigan muhim omildir.

Bu borada mamlakatimiz ta'lim sohasida salmoqli ishlar amalga oshirilayotganligi hech kimga sir emas. Ta'lim tizimini tubdan takomillashtirish, oliy ma'lumotli mutaxassislar tayyorlashning maqsadli yo'nalishlarini aniqlash, pedagogik kadrlarning kasbiy malakalari va bilim saviyasini uzluksiz yuksaltirish, eng dolzarb masalalardan biridir. Keyingi yillarda ta'limda yuz berayotgan tub o'zgarishlar jamiyat hayotining barcha sohalariga yangicha innovatsion yondashuvlar, tushunchalar taraqqiyot samaradorligining tamoyillaridan biridir.

Darhaqiqat muhtaram Prezidentimiz Shavkat Mirziyoyev so'ngi yillarda ta'lim sohasini isloh qilishga, kadrlar tayyorlash sifatini tubdan takomillashtirishga, xususan tizimga rivojlangan horijiy mamlakatlar tajribasini tatbiq etishga jiddiy e'tibor qarata boshladilar. Bu boradagi islohotlar 2017 yil 14 martdagi "O'rtta maxsus, kasb-hunar ta'limi muassasalari faoliyatini yanada takomillashtirish chora-tadbirlari to'g'risida"gi, 2017 yil 20 apreldagi "Oliy ta'lim tizimini yanada rivojlantirish chora - tadbirlari to'g'risida"gi, 2017 yil 8 avgustdagi "O'zbekiston Respublikasi Xalq ta'limi vazirligi faoliyatini takomillashtirish to'g'risida"gi, 2017 yil 30 sentabrdagi "O'zbekiston Respublikasi maktabgacha ta'lim vazirligini tashkil etish to'g'risida"gi qarorlarda o'z aksini topgan. E'tibor beradigan bo'lsak, mazkur qarorlarda uzluksiz ta'lim tizimini deyarli barcha turlari qamrab olinganligini ko'rishimiz mumkin. Qolaversa, "2017-2021 yillarda O'zbekiston Respublikasini yanada rivojlantirish bo'yicha Harakatlar strategiyasi"da ham ta'lim sohasini tubdan takomillashtirishga e'tibor qaratilgan. Ta'lim tizimini rivojlantirish va takomillashtirishga qaratilgan mazkur hujjatlarning barchasida sohaga innovatsiyalarni kiritish, xorijiy tajribalarni o'zlashtirish, ijodiy yondashuvlarni qo'llabquvvatlash, ta'lim turlari o'rtasidagi integratsiya jarayonlarini ko'chaytirish bilan bog'liq umumiy jihatlarda mavjud.

Haqiqatdan ham, jahondagi rivojlangan davlatlarga nazar tashlaydigan bo'lsak, ularda jamiyat hayotini o'zgartirishga qaratilgan islohotlar avvalo ta'lim tizimidan, bog'cha, maktab, tarbiya masalasidan boshlanganini ko'rishimiz mumkin. Chunki ta'limni o'zgartirmasdan turib, odamni, jamiyatni o'zgartirib bo'lmaydi. Ta'lim va tarbiyaning asosi, poydevori bu- maktabdir. Maktabni maktab qiladigan kuch esa o'qituvchilardir.

Ma'lumki, murakkab o'tish yillarida maktablardagi ma'naviy-ma'rifiy muhit, o'qituvchi kasbining obro'yi, nufuzi pasayib ketgani, yangi davr pedagoglarini tarbiyalash, pedagogika fanini rivojlantirish, innovatsion ta'lim texnologiyalarini joriy etishga yetarli e'tibor berilmagani sohada bir qator jiddiy muammolarni keltirib chiqarishga sabab bo'lishi mumkin. Misol uchun innovatsion texnologiyalar bilan jixozlanmagan maktablarda ta'lim sifat darajasi past bo'lishi hamda o'quvchilarga yetarli bilim berish uchun bir qancha qiyinchiliklar tug'dirishi mumkin. Keyingi yillarda ana shu muammolarni samarali hal etish, kadrlar tayyorlash tizimini tubdan takomillashtirish bo'yicha mamlakatimizda ulkan ishlar amalga oshirilmoqda. Ushbu kamchiliklarni bartaraf etish maqsadida Prezidentimiz tomonidan Xalq ta'limi tizimiga oid 6ta farmon va qaror, Vazirlar Mahkamasining 21 ta qarori qabul qilinib, bu sohadagi islohotlarning huquqiy-me'yoriy asoslari mustahkamlandi.

Bundan tashqari ota-onalar, jamoatchilikning istaklari inobatga olinib, yurtimizda 11 yillik maktab ta'limi tizimi tiklandi. Ulug' allomalarimiz - Mirzo Ulug'bek va Muhammad Xorazmiy, nomidagi iqtidorli bolalar maktablari, Zulfiya, Erkin Vohidov, Abdulla Oripov, Muhammad Yusuf, Halima Xudoyberdiyeva nomlari bilan atalgan ijod maktablari "Temurbeklar maktabi", "Prezident maktablari", xususiy maktablar singari yangi va zamonaviy namunadagi ta'lim dargohlari tashkil etilgani yurtimiz farzandlari uchun ta'limtarbiya olish borasida yangi imkoniyatlarga yo'l ochib bermoqda desak mubolag'a bo'lmaydi. Xususan ta'lim-tarbiya ishlarini samarali olib borishda erkak o'qituvchilarning alohida o'rni va ta'siri borligi hisobga olinib, ko'rilgan aniq chora-tadbirlar natijasida Xalq ta'limi tizimiga bir qator erkak o'qituvchilar qaytdi. Pedagogik xodimlar mehnatini rag'batlantirish bo'yicha esa oxirgi 3 yilda o'qituvchilarning ish haqi o'rtacha 2,5-3 barobar oshirildi. Uzoq tumanlarga borib ishlayotgan pedagog kadrlar mehnatini rag'batlantirish bo'yicha aniq mezonlar belgilandi. Xususan ularga 50 foizgacha qo'shimcha oylik ustamalar to'lanmoqda. Bu esa olis

hududlarda yetishmayotgan mingdan ziyod o'qituvchini jalb etish imkonini berdi. Nafaqa yoshida faoliyatini davom ettirayotgan o'qituvchilarga nafaqa pullari to'liq miqdorda berilmoqda.

Shuningdek yurtimizda chet tillarini yanada takomillashtirish bo'yicha ham bir qator islohotlar amalga oshirilmoqda. Shuningdek o'rta maxsus hamda oliy o'quv yurtlarida chet tillariga e'tibor yanada kuchaytirildi. Chet tillarga ixtisoslashgan bir qancha maktablarning ochilishi, darsliklarning yaratilishi, Respublika va Xalqaro olimpiadalarning o'tkazilishi, chet tili o'qituvchilarning malakalarini oshirish va ularga qo'shimcha ustamalarning to'lanishi, ularning mexnatini rag'batlantirish maqsadida bir qator imkoniyatlar berilishi buning yaqqol misolidir.

Shuni aytib o'tishimiz kerakki bugungi kunda prezidentimizning ta'limga e'tiborlari barchamizni quvontirib kelmoqda. Misol tariqasida o'z maruzalarida ta'limga e'tibor sifatida bir qator fikr va g'oyalarni keltirib o'tganlar ya'ni "Hurmatli muallimlarimiz, jonkuyar maktab direktorlarini, soha faxriylarini el-yurtimizning tayanchi va suyanchi deb bilamiz, maktablar tizimini rivojlantirish uchun bundan buyon ham mablag'ni, imkoniyatni aslo ayamaymiz. Kelajak avlodimiz taqdiri butun millatimiz, xalqimiz, davlatimiz taqdiri muhtaram muallimlarimizga bog'liqdir" degan gaplari barcha pedagog xodimlariga kuch bag'ishlashi hamda o'z ustida yanada ko'proq ishlashga undashi xech gap emas. Shu bilan birga ushbu ma'noga boy nutqlari har bir o'qituvchiga faxr va g'urur tuyg'ularini uyg'otadi deb o'ylayman. Ta'lim - tarbiya sohasida zamonaviy va oqilona tizim yaratish, o'qitish metodlari, ta'lim standartlari, darslik va o'quv qo'llanmalarini yangilash zarurligi, bilim berishda ilg'or xorijiy tajribalardan foydalanish, tarbiyada esa milliy an'ana va qadriyatlarga suyanish muhimdir. Davlatimiz rahbari "Milliy tiklanishdan- milliy yuksalish sari" tamoyilga asoslangan holda, milliy g'oya va uning mafkuraviy negizlarini puxta ishlab chiqish, yosh avlodni bolalikdan milliy g'urur va vatanparvarlik ruhida tarbiyalash dolzarb ahamiyatga ega ekanligini ko'p bora ta'kidlaydilar.

O'zbekiston Respublikasi Prezidentining joriy yil 29 apreldagi farmoniga muvofiq, Xalq ta'limi tizimini 2030 yilgacha rivojlantirish konsepsiyasi tasdiqlandi. Masalan: 2030 yilga borib o'quvchilar bilimini baholash bo'yicha PISA Xalqaro dasturi reytingida O'zbekistonning jahondagi etakchi 30 ta mamlakat qatoridan joy egallashi maqsad qilib qo'yildi. Shu bilan birga davlatimiz rahbari tomonidan 2019 yil 19 mart kunda o'tkazilgan videoselektorda yoshlarga e'tiborini kuchaytirish ularni madaniyat, san'at jismoniy tarbiya va sportga keng jalb etish, ularga axborot texnologiyalaridan foydalanish ko'nikmalarini singdirish, yoshlar o'rtasida kitobxonlikni targ'ib qilish, xotin qizlar bandligini oshirish maqsadida va ijtimoiy, ma'naviy ma'rifiy sohalaridagi ishlarni yangi tizim asosida yo'lga qo'yish bo'yicha beshta muhim tashabbusni ilgari surdilar. Ushbu o'zgarishlar ta'limda ham o'z ta'sirini ko'rsatishi yaqqol misol bo'la oladi deb aytishimiz mumkin.

Bugungi kunda o'qituvchilarning maqomi va nufuzini oshirish, huquqlari va imtiyozlarini kengaytirish masalalariga alohida e'tibor qaratilib kelinmoqda. "Maktab o'qituvchisini moddiy rag'batlantirmasak, uning hayoti sifati va darajasini oshirmasak, islohot, natija haqida gapira olmaymiz, hamda moddiy va ma'naviy hayotni uyg'un rivojlantirishimiz kerak. Maktab bu borada asosiy bo'g'in bo'lishi lozim. Maktab ta'limini rivojlantirish biz uchun buyuk umummilliy maqsadga, umumxalq harakatiga aylanishi zarur," deb ta'kidlab o'tgan edilar davlatimiz rahbari. Shu munosabat bilan Vazirlar Mahkamasi, Moliya va Xalq ta'limi vazirliklariga 2020 yilda Xalq ta'limi xodimlari oylik ish haqini oshirish yuzasidan ko'rsatmalar berildi. Uzoq qishloqlardagi maktablarga o'qituvchilarni jalb etishni yanada rag'batlantirish uchun ularga uy- joylar, avtotransport uchun kreditlar berish ham ko'zda tutilgan.

Xulosa qilib shuni aytish kerakki, maktab - bu hayot- mamot, kelajak masalasi bo'lishi kerak. Ta'lim sifatini nazorat qilish uchun ota-onalar ham alohida e'tibor qaratishlari lozim. Biz ham bu sohada o'z bilim, kuchimizni ayamay Prezidentimizga yelkadosh bo'lib bizlarga bildirgan ishonch va hurmatlariga "labbay" deb javob berishimiz, qo'limizdan kelgancha harakat qilishimiz, umid va ishonchlarini oqlashimiz zarur va shart deb o'ylayman. Boshlagan har bir ishimizda sifat va samara chambarchas bog'liqligini rivojlangan mamlakatlar tajribasi va qolaversa hayotning o'zi yaqqol ko'rsatib turibdi.

ХАЛҚАРО ИҚТИСОДИЙ ИНТЕГРАЦИЯ ЖАРАЁНЛАРИНИ ЎРГАНИШНИНГ КОНЦЕПЦИЯЛАРИ

*Куватов Раҳимжон Нуралиевич - Ер мулк кадастр
Қарши филиали мутахассиси*

Аннотация: Маколада жаҳон иқтисодиётида интеграцион жараёнлар тўғрисида мутахассислар қарашлар концепцияси ва интеграция мавзусида теран тадқиқотлар олиб борилган

Annotation: The article provides in-depth research on the concept of integration and integration of expert views on integration processes in the world economy.

Минтақавий интеграция жарёнларида мамлакатлар иштироки, давлатлараро савдонинг ривожига, эркин рақобатнинг тўғри шаклланишига, халқаро меҳнат тақсимотининг чуқурлашувига, жаҳон бозорига кириб бориш имкониятининг ортишига замин яратиб беради. Ўзбекистон жаҳон хўжалигига интеграциялашуви жараёнини ҳар қандай сиёсат ва мафкурадан холи тарзда амалга ошириб келмоқда. Иқтисодиётда қўлланиладиган бир қатор атамалар каби “интеграция”(integratio) атамаси ҳам лотин тилидан кириб келган бўлиб “қисмларни бутунлик таркибида бирлаштириш” маъносини ифодалайди.

Машхур “Oxford English Dictionary” луғатида юқоридаги таъриф илк бор ишлатилганлиги маълум қилинади. Жаҳон иқтисодиётида интеграцион жараёнлар тўғрисида мутахассислар орасида ягона қарашлар концепцияси мавжуд эмас. Интеграция мавзусида теран тадқиқотлар олиб борган ва интеграция назариясини ривожлантиришга улкан хисса қўшган Б.Балаша, иқтисодий интеграцияга ягона таъриф беришнинг ўрнига, уни бўлиб таърифлашни афзал кўрган. Унга кўра, энг оддийдан энг илғор босқичгача бўлган интеграцион жараёнлар қуйидагича тизимлаштирилган: савдода тўсувчи унсурларни бартараф қилиниши савдо интеграциясини, мамлакатлараро фактор ҳаракатларига эркинлик берилиши - фактор интеграциясини, миллий иқтисодий сиёсатларни халқаро иқтисодий алоқаларнинг фойдасига уйғунлаштирилиши - сиёсий интеграцияни ва ниҳоят уларнинг бирлашиши натижасида шаклланган - тўлиқ интеграцияга ажратган.

Тўлиқ интеграцияга бирдан эришиб бўлмайди. Иқтисодий тузилмаларнинг турлилиги, сўнги босқичга эришиш учун, бундан аввалги босқичларни муваффақият билан босиб ўтилишини тақазо қилади. Шунинг учун бир босқичдан ўтаётганда, кейинги босқичнинг шартларига ҳам тайёрланиш лозим бўлади. Интеграция атамаси Ғарбий Европа мамлакатлари давлатлараро институтларни ярата бошлаганда, шунингдек иқтисодий сиёсатни координациялаш ва савдо эркинлигини таъминлаш мақсадида иқтисодий бирлашмаларни тузиш вақтида халқаро муносабатларда ишлатила бошланди. Шуниси қизикарлики, Европа интеграциясини таҳлил қилувчи олимлар орасида ушбу минтақа доирасидаги давлатлар интеграциясига нисбатан шу кунгача ягона бир ёндошув ишлаб чиқилмаган. Лекин шу билан бирга, уларнинг ҳаммаси интеграция ижобий ҳодиса эканлигини, шунингдек бу «ҳамма иштирок этувчи томонлар учун бир қатор устунликларга эга бўлишга қаратилган жараён» эканлигини эътироф этишган.

Айнан Европа минтақасидаги давлатларга нисбатан Жан Моннэ қуйидагича фикр билдирган: «Агар минтақа давлатлари ўз миллий суверенитетларига устувор йўналиш сифатида қараб ривожланидиган бўлишса, Европада ҳеч қачон тинчлик бўлмайди. Чунки бундай ривожланиш давлатларнинг устунлик қилиш сиёсати ва миллий иқтисодий протекционизмига олиб келади. Европа давлатлари ёлғиз ҳолда ўз халқлари учун етарли даражадаги турмуш шароитини яратиб бера олмайдилар. Зарурий ривожланиш динамикасига фақат шу нарса билан эришиш мумкинки, бунда минтақа давлатлари федерация ёки бошқа бир «Европа конфедерациясига» бирлашадилар, бу эса ўз навбатида иқтисодий ягоналикни келтириб чиқаради». Баъзи тадқиқотчилар томонидан “анъанавий назария” деб юритиладиган назария фақатгина божхона иттифоқини тузишга асосланади (савдо тўсиқларидан воз кечиш, маълум чекловларни олиб ташлаш ва х.к.). Бу назария тарафдорлари, ҳам божхона иттифоқи доирасида - ҳам бошқа мамлакатлар ичида, савдо оқимининг ортишига юқоридаги йўл билан эришиш мумкинлигини таъкидлайдилар. Шу назария доирасида “trade diversion” ва “trade creation” терминлари вужудга келиб, улар “савдонинг диверсификацияси, товарлар оқими диверсификацияси” ҳамда “савдо принципларини яратиш, янги товар оқимларини яратиш” деган маъноларни билдиради. Бу назарияга кўра интеграциялашган мамлакатлар ўртасида ўзаро янги товар оқимларининг пайдо бўлиши кузатилади. Натижада давлат ичкарасида ишлаб чиқариладиган товарларга нисбатан арзонроқ товарлар кириб келади.

Кейинчалик, айнан шу товарлар учинчи мамлакатдан импорт қилинадиган товарлар ўрнини босади. Интеграциялашув доирасида янги товар оқимларини яратиш ишлаб чиқариш самарадорлигининг ортишига, мутахассислар маҳоратининг юксалишига ва ўз ўзидан иштирокчи мамлакатлар ҳаёт даражасининг ўсишига олиб келади. Бу назария ўзининг салбий жиҳатларига ҳам эга, у кўп ҳолларда стандарт вазиятларда қўл келади. Интеграцион жараёнларда иштирок этувчи давлатлар иқтисодий ривожланиши ҳар доим ҳам бир текис бўлмаслиги мумкин. Масалан баъзи соҳаларда маълум бир мамлакат бошқаларга нисбатан яхшироқ натижаларга эришган бўлса, савдо чекловларининг йўқлиги унинг иқтисодиётига салбий таъсир кўрсатиши мумкин. Тўғри, XX асрнинг 70 – йилларигача давлатлараро муносабатларнинг “интеграция” ёки “иттифоқ тузиш” каби турлари

етарли даражада ижобий иқтисодий натижаларни бериши мумкинлиги бир мунча ишончсизлик туғдирарди.

Шунга қарамасдан, сўнгги йилларда жаҳонда иқтисодий асосдаги турли хил интеграцион бирлашмаларнинг пайдо бўлиши, шунингдек Европа Ҳамжамияти иқтисодий сиёсатининг ривожланиши, айниқса, ЕИ доирасидаги ягона бозор, кейинчалик эса иқтисодий ва валюта иттифоқларининг тузилиши интеграцион жараёнларни ўрганишда иқтисодий – назарий ёндашувнинг ривожланишига кучли тurtки бўлиб хизмат қилди. Анъанавий давлатлараро муносабатларга турли хил иқтисодий келишувларнинг таъсири, шунингдек интеграцион жараёнларнинг механизмларини такомиллаш-тириш муаммолари иқтисодий-назарий ёндашув доирасида алоҳида аҳамият касб эта бошлади. Интеграцион жараён натижасида олинадиган нафақат фойда, балки вужудга келадиган маълум бир зарарларни иштирокчи давлатлар орасида оқилона тақсимланиши муаммолари асосий саволлардан бири бўлиб қолди. Ушбу муаммонинг мураккаб томони шундаки, давлатлараро интеграция ижобий жараён бўлиб қаралгани билан, ушбу жараён натижасида ривожланган давлатлар бир мунча зарар кўришади, камроқ ривожланганлари эса бундай яқинлашишдан улар ҳисобига маълум бир ютуқларга эришадилар.

Бундай ҳол эса, бошқа иштирокчиларга нисбатан бир мунча кўпроқ иқтисодий ривожланиш даражасига эришган давлатларни интеграция жараёнларида иштирок этишдан сақлаб туради. Шунинг хам таъкидлаб ўтиш лозимки, ушбу ёндашув вакиллари орасида интеграция жараёни натижалари тўғрисида ягона бир тўхтамга келингани йўқ. Улардан баъзилари минтақавий интеграцияни эркин савдони яратиш билан чекланиб қолиши мумкин деб ҳисоблайдилар. Шу сабабли интеграция товарлар ва хизматларни эркин айланишига тўсқинлик қилувчи омилларни йўқотишга қаратилган жараён бўлиши лозим деб биладилар. Бошқалар эса, турли соҳаларда интеграция жараёнини фаоллаштириш тарафдорлари ҳисобланишади. Уларнинг фикрича, ягона бозорни ташкил қилиш – барча иштирокчи давлатларнинг умумий иқтисодий аҳволларини яхшилаши мумкин бўлган ягона йўл деб биладилар. Иқтисодчиларнинг фикрича, халқаро иқтисодий интеграция – бу чуқур ўзаро боғлиқлик ва миллий хўжаликлар орасидаги иш тақсимотининг ривожланиши, ҳар хил шаклдаги ва турли даражадаги ишлаб чиқариш структураларининг ҳамкорлиги асосида давлатларнинг хўжалик-сиёсий бирлашув жараёнидир.

Давлатларнинг интеграцион жараёнда иштирок этишдаги ўзаро муносабатларини турли ҳолат ва ҳар хил нуқтаи назардан қараш ҳамда таҳлил қилиш зарурий ҳолдир. Албатта, ҳар бир йўналиш ўзининг хусусиятига ва индивидуаллигига эга. Бу эса, уларнинг ҳар бирини қайсидир жиҳатдан бошқа йўналишлардан маълум бир даражада устун қилиб қўяди. Шундай экан, мавжуд бўлган барча ёндашувлар яшаб қолиш ва ривожланиш ҳуқуқига эга

Фойдаланилган адабиётлар рўйхати

1. Спиридонов И.А. Мировая экономика. М. : Инфра-М, 2018.
2. Кизима С.А., Бабкин А.И. Системные аспекты организации и функционирования Европейского союза // Европейский союз: история, политика, экономика, право. Международная научно-практическая конференция (17-18 декабря 2017 года, Минск). Сб. науч. Тр. Мн.: Белгосуниверситет, 2018.
3. Machlup, F. "A History of Thought on Economic Integration" *Economic Integration, World Wide, regional, sectorial* (Ed. f. Machlup), The Macmillan Press Ltd. London, 2018.
4. Kohl H., Die Europäische Gemeinschaft – Bilanz und Perspektive // *Europe – unsere Zukunft*. Herford, 1999. 6. Pistone S. Altiero Spinelli and the strategy for the United States of Europe // *The European Union: readings on the theory and practice of European integration* \ Ed by B. Nelsen and A. Stubb. Boulder: Reinner, 1999

ILMIY – NASHR

**MALAKA OSHIRISH TIZIMIDA INTEGRATSIYA
VA INNOVATSION TAFAKKUR UYG‘UNLIGI MASALASI:
MUAMMO VA YECHIMLAR**

**Xalqaro ilmiy-amaliy onlayn konferensiyasi
(2020-yil, 20-may)
MATERIALLARI**

**To‘plamdan o‘rin olgan maqolalarning savyasi, sifati va ilmiy dalillarning
haqqoniyligi hamda mazmuni uchun mualliflar ma’suldir.**

Мухаррир: Ю. Зиёдов.
Техник муҳаррир: М.Рахматов
Мусахҳиҳ: М.Пирматова
Саҳифаловчи: М.Пирматова

Нашриёт лицензияси №АІ 139, 27.04.2009 йил. Теришга 06.06.2020 йилда берилди.
Босишга 10.07.2020 йилда рухсат этилди. Бичими 60x84_{1/8}. Офсет қоғози. Times UZ
гарнитураси. Офсет усулда чоп этилди. Шартли босма табоғи 45,32.
Нашр босма табоғи 43,71. 27-буюртма. 130 нусхада. Эркин нархда.

“Насаф” нашриёти, 180118, Қарши шаҳри,
Мустақиллик шоҳкўчаси, 22 уй.

Қарши давлат университети кичик
босмаҳонасида босилди.

Қарши шаҳри, Кўчабоғ кўчаси, 17-уй.